

VLASNIČKI PRIRUČNIK

Korištenje
Održavanje
Specifikacije

Sve informacije u ovom Priručniku za vlasnika su aktualne u trenutku objave. Međutim, HYUNDAI zadržava pravo izmjene u bilo kojem trenutku, provodeći politiku stalnog unapređivanja proizvoda.

Ovaj priručnik vrijedi za sve modele ovog vozila i uključuje opise i objašnjenja opcija kao i standardne opreme. Kao rezultat toga, možete pronaći materijal u ovom priručniku koji se ne odnosi na vaše vozilo.

Imajte na umu da su neki modeli opremljeni upravljačem na desnoj strani (RHD). Objašnjenja i ilustracije za neke funkcije u RHD modelima su suprotna od onih napisanih u ovom priručniku.

OPREZ: PREINAKE NA VAŠEM HYUNDAI VOZILU

Vaš HYUNDAI se ne treba mijenjati ni na koji način. Takve izmjene mogu negativno utjecati na performanse, sigurnost ili izdržljivost vašeg Hyundai vozila i mogu, osim toga, kršiti uvjete ograničenih jamstava koja pokrivaju vozilo. Određene promjene mogu također biti i kršenje propisa utvrđenih od strane Ministarstva prometa i drugih vladinih agencija u vašoj zemlji.

DVOSMJERNI RADIO ILI INSTALACIJA TELEFONA

Vaše vozilo opremljeno je elektronskim ubrizgavanjem goriva i drugim elektroničkim komponentama. Postoji mogućnost da nepropisno ugrađeni/prilagođeni dvosmjerni radio ili mobilni telefon negativno utječu na elektroničke sustave. Iz tog razloga, preporučujemo vam da pažljivo slijedite upute proizvođača radija ili da se obratite HYUNDAI prodavaču za mjere opreza ili posebne upute ako se odlučite instalirati jedan od tih uređaja.

UPOZORENJE! (AKO JE U OPREMI)

Ovo je vozilo opremljeno Pan-europskim eCall sustavom koji poziva hitne službe. Bilo koji zahvat koji nije odobren ili neodobrena manipulacija sustavom eCall u što se ubrajaju i neodobreni dodaci i dodatna oprema koja nije proizvod ili nije na listi odobrenja od strane HYUNDAIA može svojim radom omesti eCall sustav, prouzročiti pogrešne pozive u slučaju prometnih ili nezgoda druge vrste kad je pomoć hitno potrebna.

Ovo može biti opasno po život!

UPOZORENJA NA SIGURNOST I ŠTETU VOZILA

Ovaj priručnik sadrži informacije pod naslovima OPASNOST, UPOZORENJE, OPREZ i OBAVIJEST.

Ovi naslovi pokazuju sljedeće:



OPASNOST

Ukazuje na potencijalno opasnu situaciju koja, ako se ne izbjegne, može dovesti do smrti ili ozbiljnih ozljeda.



UPOZORENJE

Ukazuje na stanje koje može dovesti do štete, ozbiljnih ozljeda ili smrti za vas i druge osobe, ako se upozorenje ne poštuje. Pridržavajte se savjeta i postupajte pažljivo.



OPREZ

Ukazuje na opasno stanje koje, ako se ne izbjegne, može rezultirati manjom ili srednjom ozljedom.

OPASKA

Ukazuje na stanje koje može rezultirati oštećenjem vašeg vozila ili opreme, ako se ne postupa oprezno.

Sadržaj

Predgovor	1
Informacije o vozilu	2
Sigurnosni sustav	3
Instrument ploča	4
Značajke vozila	5
Tijekom vožnje	6
Sustavi pomoći	7
Hitne situacije	8
Održavanje	9
Indeks	I

1. Predgovor

Predgovor	1-2
Hyundai Motor Company	1-2
Kako koristiti ovaj priručnik	1-3
Sigurnosne poruke	1-3
Potrebna kvaliteta goriva.....	1-4
Benzinski motor.....	1-4
Dizelski motor.....	1-7
Modifikacije vozila	1-8
Upute za rukovanje vozilom	1-8
Uhodavanje vozila.....	1-9
Vraćanje isluženih vozila.....	1-9

PREDGOVOR

Zahvaljujemo na odabiru HYUNDAI vozila. Sa zadovoljstvom vam želimo dobrodošlicu u sve širi broj ljudi koji voze HYUNDAI. Napredni inženjering i visoka kvaliteta izrade svakog HYUNDAI vozila kojeg gradimo nešto je na što smo vrlo ponosni.

Vaš Priručnik za vlasnika će vam predstaviti mogućnosti i rad vašeg novog HYUNDAI vozila. Predlažemo da ga pažljivo pročitate jer sadrži informacije koje uvelike mogu pridonijeti zadovoljstvu koje vam pričinjava vaše novo vozilo.

Proizvođač također preporučuje da servis i održavanje na vašem vozilu obavljaju ovlašteni HYUNDAI trgovci. Oni su opremljeni i obučeni da pruže vrhunsku uslugu koja je u skladu s najvišim standardima HYUNDAI-a.

Napomena: Budući da će budući vlasnici također trebati informacije koje se nalaze u ovom priručniku, ako prodajete vaš HYUNDAI, molimo vas da ostavite Priručnik u vozilu. Hvala. Također, ovaj bi priručnik trebalo smatrati integralnim dijelom vozila kako biste se u svakom trenutku mogli konzultirati u slučaju bilo kakvih nedoumica.

HYUNDAI MOTOR COMPANY



OPREZ

Upotreba goriva loše kvalitete i maziva koje ne zadovoljavaju HYUNDAI specifikacije mogu dovesti do teških oštećenja motora i mjenjača. Uvijek morate koristiti gorivo visoke kvalitete i maziva koja zadovoljavaju specifikacije navedene na stranici 2-14 u poglavlju Specifikacije vozila u ovom Priručniku.

Copyright 2022 HYUNDAI Motor Company. Sva prava zadržana. Niti jedan dio ove publikacije se ne smije reproducirati, pohranjivati u bilo kojem sustavu pohrane ili prenositi u bilo kojem obliku ili na bilo koji način, bez prethodnog pismenog dopuštenja tvrtke Hyundai Motor Company.

KAKO KORISTITI OVAJ PRIRUČNIK

Želimo vam pomoći kako biste u vožnji vašeg vozila što više uživali. Vaš priručnik može vam pomoći na mnogo načina. Preporučujemo da pročitate cijeli priručnik. Kako bi se smanjila mogućnost ozljeda ili smrtnog slučaja, posebnu pozornost obratite na obavijesti UPOZORENJA i OPREZA.

Tekst je popraćen jasnim ilustracijama kako ne biste bili ni u kakvim dvojbama glede ispravnog korištenja svojeg vozila. Čitajući priručnik naučit ćete sve o značajkama vašeg vozila, važnim sigurnosnim informacijama, a naći ćete i korisne savjete o vožnji u raznim vremenskim uvjetima.

Da biste dobili uvid u sadržaj vašeg Priručnika, koristite Sadržaj u prednjem dijelu priručnika.

Za brzo pronalaženje informacija o vozilu, koristite indeks u stražnjem dijelu Priručnika. To je abecedni popis onoga što je u ovom priručniku i broj stranice gdje se može naći.

Poglavlja: ovaj priručnik se sastoji od osam poglavlja plus sadržaj. Prva stranica svakog poglavlja obuhvaća detaljnu tablicu sadržaja tema u tom poglavlju kako biste odmah mogli vidjeti nalazi li se tražena informacija u tom dijelu priručnika.

SIGURNOSNE PORUKE

Sigurnost Vas, kao i svih ostalih, iznimno je važna. Ovaj priručnik za vlasnika pruža mnoge sigurnosne rutine, i sigurne načine korištenja vozila. Ove informacije pružaju upozorenja o potencijalnim opasnostima za vas, ostale, ali i vozilo.

Sigurnosne poruke koje se nalaze na vozilu i u ovom priručniku pokazuju što treba činiti kako bi se sve potencijalne opasnosti izbjegle.

Upozorenja i savjeti u ovom priručniku su ondje radi vaše sigurnosti. Pridržavajte te ih se u potpunosti; u protivnom su moguće teške ozljede, pa i one sa smrtnim posljedicama.

U priručniku ćete naći istaknute OPASNOSTI, razna UPOZORENJA, obavijesti koje pozivaju na OPREZ i OBAVIJESTI.

Kako je OPASNOST izuzetno bitna, skrećemo na nju pažnju simbolom opasnosti koji se koristi u ovom priručniku.



Ovo je taj simbol i on ukazuje na potencijalno teške fizičke ozljede. Pridržavajte se svih sigurnosnih uputa, jer inače prijetite teške ozljede, pa i one sa smrtnim posljedicama.

Ove informacije su prikupljene u prilog vaše osobne sigurnosti. Pažljivo ih proučite i uvijek ih se pridržavajte u POTPUNOSTI.



OPASNOST

Ukazuje na potencijalno opasnu situaciju koja, ako se ne izbjegne, može dovesti do smrti ili ozbiljnih ozljeda.



OPREZ

Ukazuje na opasno stanje koje, ako se ne izbjegne, može rezultirati manjom ili srednjom ozljedom.



UPOZORENJE

Ukazuje na opasnost koja, ako se ne izbjegne, može dovesti do smrti ili ozbiljne ozljede.

OPASKA

Ukazuje na stanje koje može rezultirati oštećenjem vašeg vozila ili opreme, ako se ne postupa oprezno.

VRSTE GORIVA

Benzinski motor

Bezolovni

Za Europu

Za optimalne performanse vozila, preporučujemo koristiti bezolovni benzin s oktanskim brojem RON (istraživački oktanski broj) 95 / AKI (Anti Knock Index) 91 ili više. (Nemojte koristiti gorivo s pomiješanim metanolom.)

Možete koristiti bezolovni benzin s oktanskim brojem RON 91-94 / AKI 87-90, ali to može dovesti do blagog smanjenja performansi vozila.

Osim Europe

Za optimalne performanse vozila, preporučujemo koristiti bezolovni benzin s oktanskim brojem RON (istraživački oktanski broj) 91 / AKI (Anti Knock Index) 87 ili više. (Nemojte koristiti gorivo s pomiješanim metanolom.)

Vaše novo vozilo je osmišljeno da uz bezolovno gorivo bude maksimalno učinkovito, a i da smanji emisiju ispušnih plinova i onečišćenje svjećica.

OPREZ

NIKADA NE KORISTITE OLOVNO GORIVO. Upotreba olovnog goriva je štetna za katalizator i oštetit će senzor za kisik u sustavu kontrole motora te utjecati na kontrolu emisija.

Nikad nemojte dodavati bilo koje sredstvo za čišćenje sustava goriva u spremnik, osim onoga što je navedeno u specifikacijama (Preporučujemo da kontaktirate ovlaštenog HYUNDAI dobavljača za pojedinosti.)



UPOZORENJE

- Ne “punite do vrha”, nakon što se kod punjenja mlaznica automatski isključi.
- Uvijek provjerite je li čep goriva sigurno stavljen kako bi se spriječilo prolijevanje goriva u slučaju nesreće.

Benzin koji sadrži alkohol i metanol

Gasohol, mješavina benzina i etanola (također poznat kao zrnati alkohol) i benzin ili gasohol koji sadrži metanol (također poznat kao drvo alkohol) prodaju se uz ili umjesto olovnog ili bezolvnog benzina.

Ne koristite gasohol koji sadrži više od 10% etanola, i ne koristite benzin ili gasohol koji sadrži metanol. Bilo koji od ovih goriva može izazvati probleme u vožnji i oštetiti sustav goriva, sustav za kontrolu motora i kontrole ispušnih plinova.

Prekinite korištenje bilo koje vrste gasohola ako se pojave problemi u vožnji.

Šteta u sustavu goriva ili problem u vožnji ne mogu biti pokriveni jamstvom proizvođača, ako su one proizašle iz uporabe navedenih goriva.

1. Gasohol s više od 10% etanola.
2. Benzin ili gasohol koji sadrži metanol.
3. Olovni benzin ili olovni gasohol.

OPREZ

Nikad ne koristiti gasohol koji sadrži metanol. Prekinite korištenje bilo kakvog gasohola, ako to utječe na vozna svojstva motora.

Ostala goriva

Korištenje goriva kao što su:

- gorivo koje sadrži silikon (Si),
- gorivo koje sadrži MMT (Mangan, Mn),
- gorivo koje sadrži Ferocen (Fe), i
- gorivo koje sadrži druge metalne aditive,

mogu izazvati štetu vozila i motora ili izazvati začepljenje, probleme pri pokretanju, loše ubrzanje, gubitak brzine, topljenje katalizatora, nenormalnu koroziju, smanjenje životnog ciklusa, itd.

OPASKA

Oštećenja sustava goriva ili problemi s performansama uzrokovani uporabom ovih goriva neće biti pokriveni ograničenim jamstvom novog vozila.

Korištenje MTBE

HYUNDAI preporučuje izbjegavanje goriva s MTBE (metil tercijarni butil eter) preko 15,0% vol. (maseni sadržaj kisika 2,7%) u vašem vozilu.

Gorivo koje sadrži MTBE preko 15,0% vol. (maseni sadržaj kisika 2,7%) može smanjiti performanse vozila, imati otežano isparavanje ili uzrokovati teško pokretanje.

OPASKA

Ograničeno jamstvo novog vozila ne može pokriti štetu na sustavu za gorivo i probleme s performansama koje su uzrokovane uporabom goriva koji sadrže metanol ili gorivo s MTBE (metil tercijarni butil eter) preko 15,0% vol. (maseni sadržaj kisika 2,7%)

Nemojte koristiti metanol

Goriva koja sadrže metanol (drvo alkohol) ne smiju se koristiti u vozilu. Ova vrsta goriva može smanjiti performanse vozila i oštetiti komponente sustava goriva, sustav kontrole motora i sustav kontrole emisija.

Aditivi za gorivo

HYUNDAI preporučuje korištenje bezolovnog benzina koji ima oktanski broj RON (istraživački oktanski broj) 95 / AKI (Anti Knock Indeks) 91 ili više (za Europu) ili oktanski broj (RON istraživački oktanski broj) 91 / AKI (Anti Knock Indeks) 87 ili više (osim Europe).

Za korisnike koji ne koriste kvalitetna goriva uključujući redovito korištenje aditiva za gorivo, a imaju problema s pokretanjem ili motor ne radi glatko, dodajte jednu bocu **sukladno rasporedu održavanja u poglavlju 9.**

Aditivi se mogu nabaviti kod ovlaštenog HYUNDAI trgovca uz informacije o tome kako ih koristiti. Nemojte miješati druge aditive.

Korištenje u inozemstvu

Ako ćete voziti svoje vozilo u drugoj zemlji, svakako:

- provjerite sve zakonske propise o registraciji i osiguranju.
- provjerite je li kvalitetno gorivo dostupno.

Dizelski motor

Dizelsko gorivo

Dizelski motor smije koristiti samo dizelsko gorivo koje je u skladu s EN 590 ili usporedivim standardom. (EN je kratica za “europske norme”). Nemojte koristiti brodska dizelska goriva, ulja za grijanje ili neodobrene aditive za gorivo, jer to će povećati trošenje komponenti i dovesti do oštećenja motora i sustava goriva. Uporaba neodobrenih goriva i / ili aditiva za goriva će rezultirati ograničenjima prava vašeg jamstva.

U vašem vozilu se koristi dizel gorivo s cetanskim brojem većim od 51. Ako su dostupne dvije vrste dizelskog goriva, koristite ispravno sezonsko gorivo prema sljedećim temperaturnim uvjetima.

- iznad -5°C ljetno dizelsko gorivo.
- ispod -5°C zimsko dizelsko gorivo.

Pratite razinu goriva u spremniku: ako se motor zaustavi zbog goriva, sustavi dobave i ubrizgavanja moraju biti potpuno očišćeni kako bi se omogućilo ponovno pokretanje.

OPREZ

Ne dopustite da benzin ili voda uđu u spremnik. Ako se to dogodi morate potpuno isprazniti spremnik i sustave dobave i ubrizgavanja kako bi se izbjeglo začepljenje pumpe za ubrizgavanje i oštećenje motora.

OPREZ

Dizelsko gorivo (ako je DPF u opremi)

Preporučljivo je koristiti propisana automobilska dizelska goriva za dizelsko vozilo opremljeno DPF sustavom.

Ako koristite dizel koji ima puno sumpora (više od 50 ppm sumpora) i neodobrene aditive, to može uzrokovati oštećenje DPF sustava i može doći do bijelog dima.

Biodizel

Komercijalno isporučeni dizel mješavine s ne više od 7% biodizela, poznatiji kao “B7 Diesel” može se koristiti u vašem vozilu, ako biodizel ispunjava EN 14214 ili ekvivalentne specifikacije. (EN je kratica za “europske norme”). Korištenje biogoriva iznad 7% izrađenog od repice metil estera (RME), masne kiseline (FAME), biljnog ulja metil estera (VME) itd. ili miješanje dizela koji prelazi 7% biodizela će izazvati povećanu potrošnju ili oštećenja motora i sustava goriva. Popravlak ili zamjena istrošenih ili oštećenih dijelova zbog uporabe neodobrenog goriva neće biti pokriveno jamstvom.

OPASKA

- **Nikad nemojte koristiti bilo dizel, B7 biodizel ili drugi, koji ne ispunjava najnovije specifikacije naftne industrije.**
- **Nikad nemojte koristiti gorivo ili dodatke koji nisu preporučeni ili odobreni od strane proizvođača vozila.**

MODIFIKACIJE VOZILA

- Nemojte ni na koji način modificirati vozilo. Modifikacije vozila mogu utjecati na njegove performanse, sigurnost, trajnost i mogu čak biti u suprotnosti sa zakonima koji propisuju sigurnost i sastav ispušnih plinova.

Dodatno, oštećenja ili gubitak performansi koji su posljedica tih modifikacija neće biti pokriveni jamstvom.

- Korištenje bilo kakvih neodobrenih elektroničkih uređaja može izazvati nenormalan rad vozila, oštećenje ožičenja, pražnjenje/kvar akumulatora i požar. Radi vlastite sigurnosti nemojte koristiti neodobrene elektroničke uređaje.

OPASKA

Svi zvukovi upozorenja (uključujući zvuk dobrodošlice/odlaska, zvuk virtualnog motora, aktivno smanjenje buke ceste itd.) su djelo vanjskih pojačala. Ako je potrebno, zamijenite pojačalo originalnim. Bilo koji neodobreni uređaj može izazvati kvar pojačala.

UPUTE ZA KORIŠTENJE VOZILA

Kao i kod drugih vozila ovog tipa nepridržavanje uputa o ispravnom korištenju vozila može imati za posljedicu gubitak nadzora nad vozilom, sudar ili prevrtanje vozila.

Posebne dizajnerske značajke vozila (visoki odmak od tla, trag kotača i slično) daju ovom vozilu više težište nego kod drugih tipova vozila. Drugim riječima, ovo vozilo nije osmišljeno za vožnju kroz zavoje istim brzinama kao klasični automobili s pogonom na 2 kotača. Izbjegavajte nagle i oštre manevre vozilom. I opet, neispravno korištenje vozila može dovesti do gubitka kontrole, sudara ili prevrtanja. Svakako se pridržavajte uputa za ‘Smanjenje rizika od prevrtanja’ u poglavlju 5. ovog jamstva.

RAZRADA VOZILA

Nije potrebno posebno razdoblje razrade. Prateći nekoliko jednostavnih mjera opreza tijekom prvih 1000 km možete poboljšati performanse, potrošnju i život vašeg vozila.

- Nemojte jako tjerati motor.
- Za vrijeme vožnje održavajte okretaje motora (RPM ili okretaje u minuti) između 2000 i 4000.
- Nemojte dulje vremena održavati istu brzinu motora, bilo da je brza ili spora. Različiti okretaji motora su potrebni za pravilno razrađivanje motora.
- Izbjegavajte nagla kočenja, osim u slučaju potrebe, kako bi se omogućilo da se kočnice ispravno uhodaju.
- Nemojte vući prikolicu prvih 2000 km rada.

POVRATAK RABLJENIH VOZILA

HYUNDAI se zalaže za odgovorno postupanje prema okolišu i stoga nudi ekološko zbrinjavanje vozila kojima je istekao životni vijek u skladu sa smjernicama Europske unije (EU) o zbrinjavanju vozila na kraju svojeg životnog vijeka.

Za detaljnije informacije obratite se ovlaštenom HYUNDAI trgovcu.

2. Informacije o vozilu

Pregled vanjštine (I)	2-2
Pregled vanjštine (II)	2-3
Pregled unutrašnjosti (I)	2-4
Pregled unutrašnjosti (II)	2-6
Pregled instrument ploče (I)	2-8
Pregled instrument ploče (II)	2-11
Pregled instrument ploče (III)	2-14
Motorni prostor	2-15
Dimenzije	2-17
Specifikacije motora	2-17
Snaga žarulja	2-18
Gume i kotači	2-19
Nosivost i brzinski indeks guma	2-20
Sustav klima-uređaja	2-20
Masa praznog vozila i obujam prtljažnika	2-21
Preporučena maziva i količine	2-22
Preporučeni razred viskoznosti po SAE	2-24
Broj šasijske vozila (VIN)	2-26
Oznaka certifikacije vozila	2-26
Specifikacije guma i tlak pumpanja (oznaka)	2-26
Broj motora	2-26
Oznaka kompresora klima-uređaja	2-27
Izjava o sukladnosti	2-28
Oznaka goriva	2-28
Benzinski motor	2-28
Dizelski motor	2-28

PREGLED VANJŠTINE (I)

■ Sprijeda

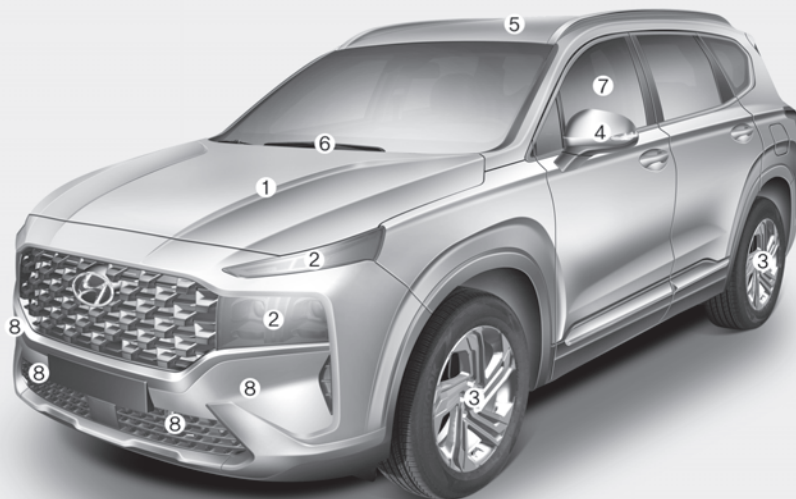

Stvarni se izgled može razlikovati od ilustracije.

OTM010001

- | | | | |
|-----------------------------|------|--------------------------------------|-------|
| 1. Poklopac motora | 5-45 | 5. Panoramski krov | 5-40 |
| 2. Prednje svjetlo | 9-68 | 6. Brisač vjetrobranskog stakla..... | 9-39 |
| 3. Guma i kotač..... | 9-45 | 7. Prozori | 5-36 |
| 4. Vanjski retrovizor | 5-32 | 8. Prednji ultrazvučni senzori..... | 7-147 |

PREGLAD VANJŠTINE (II)

■ Straga

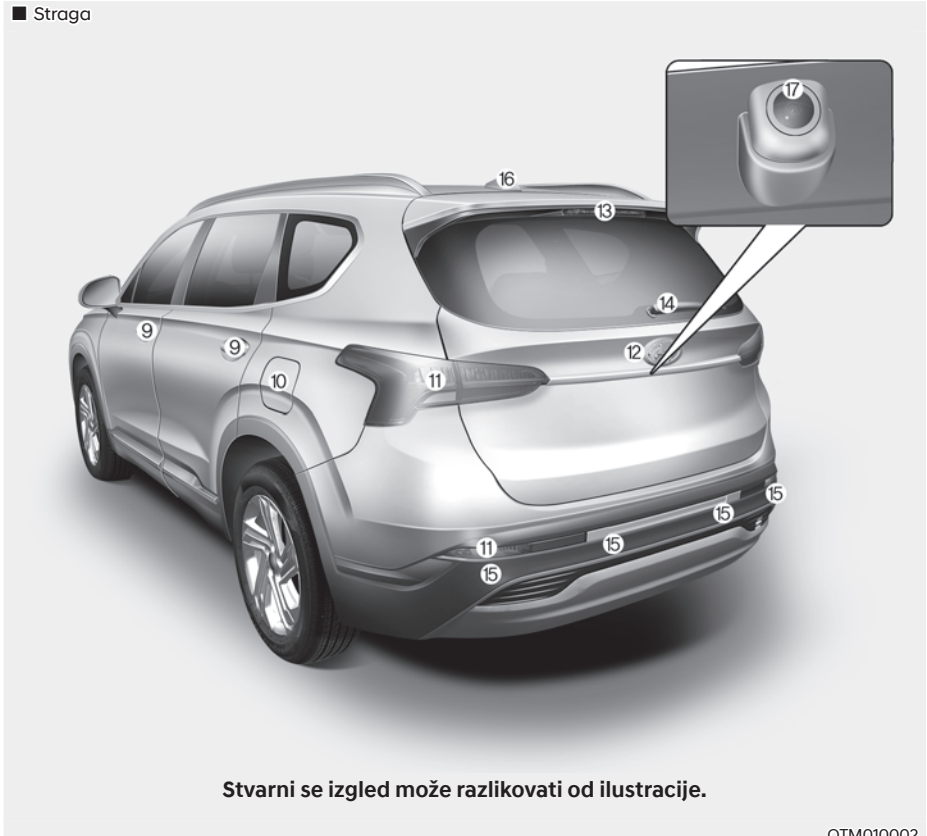

Stvarni se izgled može razlikovati od ilustracije.

OTM010002

- | | | | |
|------------------------------------|------|---------------------------------------|-------|
| 9. Vrata | 5-15 | 14. Stražnji brisač | 9-40 |
| 10. Poklopac spremnika goriva..... | 5-55 | 15. Stražnji ultrazvučni senzor | 7-147 |
| 11. Stražnje svjetlo..... | 9-73 | 16. Antena | 5-127 |
| 12. Poklopac prtljažnika | 5-46 | 17. Kamera za pogled unazad..... | 7-117 |
| 13. Treće stop svjetlo..... | 9-76 | | |

PREGLED UNUTRAŠNOSTI (I)

■ LHD izvedba (Tip A)

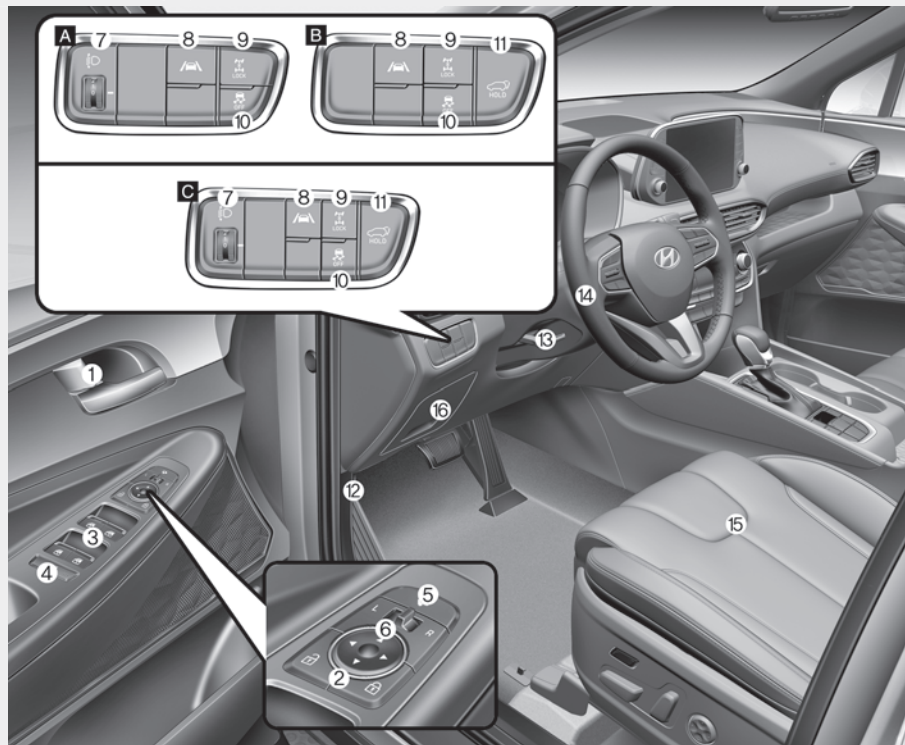

Stvarni se izgled može razlikovati od ilustracije.

OTM010006L

[A] : Tip A, [B] : Tip B, [C] : Tip C

- | | | | |
|---|------|--|------|
| 1. Unutrašnja kvaka vrata..... | 5-16 | 8. Lane safety prekidač..... | 7-30 |
| 2. Prekidač središnjeg zaključavanja..... | 5-17 | 9. Prekidač 4WD LOCK..... | 6-57 |
| 3. Prekidači električnog otvaranja prozora...5-36 | | 10. Prekidač za isključenje ESC sustava.... | 6-47 |
| 4. Prekidač zaključavanja električnog otvaranja prozora / | 5-36 | 11. Prekidač električnog poklopca prtljažnika..... | 5-48 |
| Sigurnosne dječje brave..... | 5-20 | 12. Ručica za otvaranje poklopca motora ... | 5-45 |
| 5. Prekidač za preklapanje vanjskih retrovizora | 5-34 | 13. Podešavanje visine i dubine upravljačkog obruča..... | 5-29 |
| 6. Prekidač za podešavanje vanjskih retrovizora | 5-33 | 14. Upravljački obruč..... | 5-28 |
| 7. Prekidač za podešavanje visine snopa svjetla | 5-64 | 15. Sjedala..... | 3-3 |
| | | 16. Kutija s osiguračima | 9-55 |

■ LHD izvedba (Tip B)

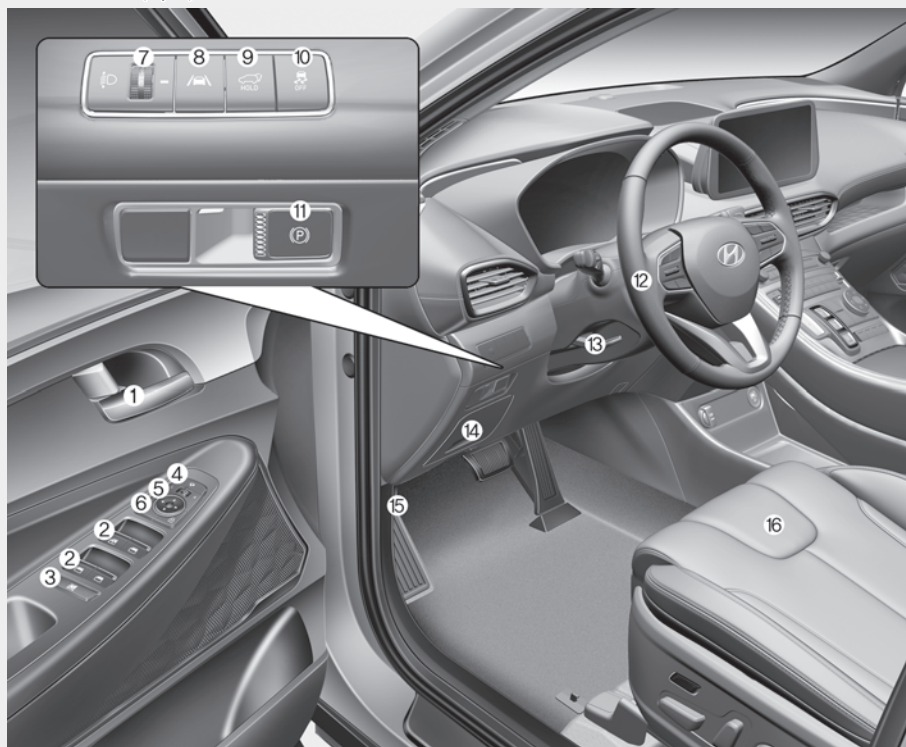

Stvarni se izgled može razlikovati od ilustracije.

OTM010003

- | | | | |
|--|------|---|------|
| 1. Unutrašnja kvaka vrata..... | 5-16 | 8. Lane safety prekidač | 7-30 |
| 2. 2. Prekidači električnog otvaranja
prozora | 5-36 | 9. Prekidač električnog poklopca
prtljažnika..... | 5-48 |
| 3. Prekidač zaključavanja električnog
otvaranja prozora / | 5-38 | 10. Prekidač za isključenje ESC sustava.... | 6-47 |
| 4. Sigurnosne dječje brave..... | 5-20 | 11. Prekidač električne parkirne kočnice... | 6-37 |
| Prekidač za preklapanje vanjskih
retrovizora | 5-34 | 12. Upravljački obruč..... | 5-28 |
| 5. Prekidač za podešavanje vanjskih
retrovizora | 5-33 | 13. Podešavanje visine i dubine
upravljačkog obruča..... | 5-29 |
| 6. Prekidač središnjeg zaključavanja..... | 5-17 | 14. Kutija s osiguračima | 9-55 |
| 7. Prekidač za podešavanje visine snopa
svjetla | 5-64 | 15. Ručica za otvaranje poklopca motora ... | 5-45 |
| | | 16. Sjedała..... | 3-3 |

PREGLAD UNUTRAŠNJOSTI (II)

■ RHD izvedba (Tip A)

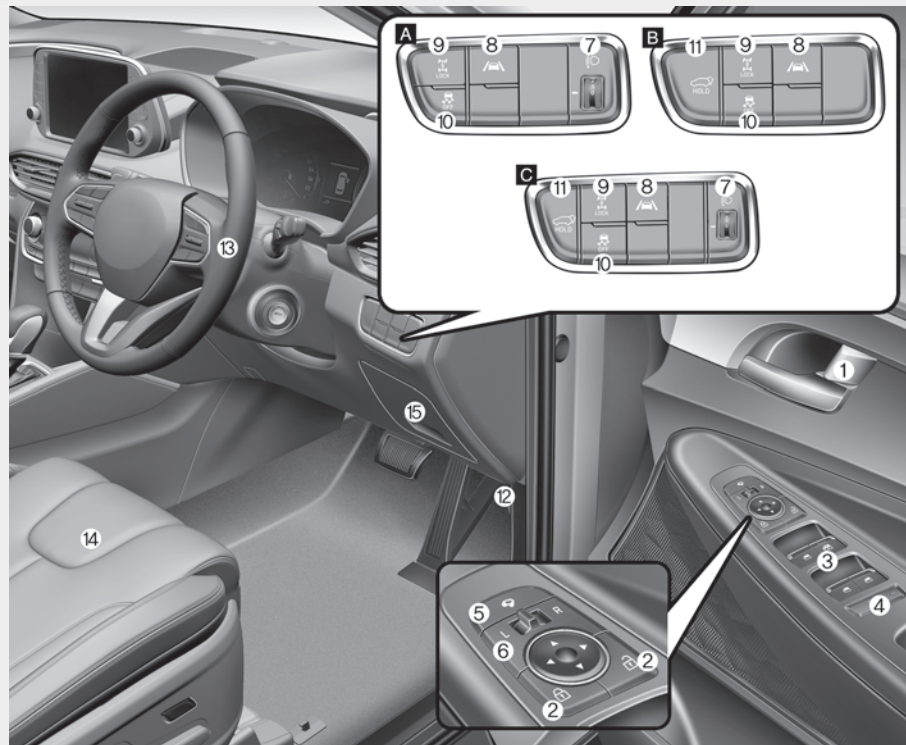

Stvarni se izgled može razlikovati od ilustracije.

OTM010006R

[A] : Type A, [B] : Type B, [C] : Type C

- | | | | |
|---|------|--|------|
| 1. Unutrašnja kvaka vrata..... | 5-16 | 8. Lane safety prekidač..... | 7-30 |
| 2. Prekidač središnjeg zaključavanja..... | 5-17 | 9. Prekidač 4WD LOCK..... | 6-57 |
| 3. Prekidači električnog otvaranja prozora | 5-36 | 10. Prekidač za isključenje ESC sustava.... | 6-47 |
| 4. Prekidač zaključavanja električnog otvaranja prozora / | 5-36 | 11. Prekidač električnog poklopca prtljažnika..... | 5-48 |
| Sigurnosne dječje brave..... | 5-20 | 12. Ručica za otvaranje poklopca motora ... | 5-45 |
| 5. Prekidač za preklapanje vanjskih retrovizora | 5-34 | 13. Upravljački obruč..... | 5-28 |
| 6. Prekidač za podešavanje vanjskih retrovizora | 5-33 | 14. Sjedala..... | 3-3 |
| 7. Prekidač za podešavanje visine snopa svjetla..... | 5-64 | 15. Kutija s osiguračima | 9-55 |

■ RHD izvedba (Tip B)

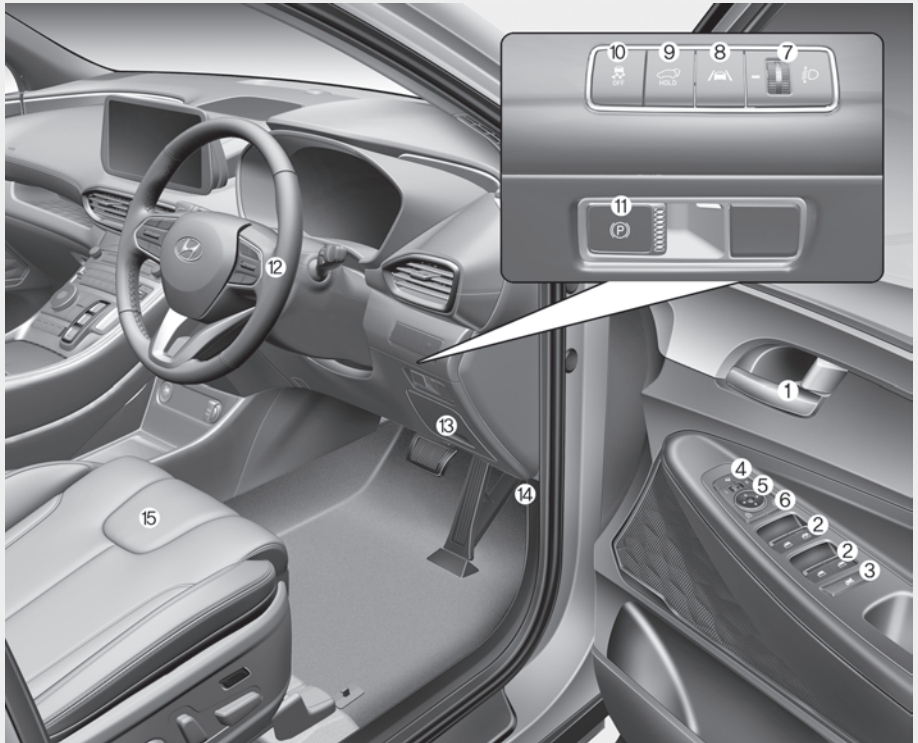

Stvarni se izgled može razlikovati od ilustracije.

OTM010003R

- | | | | |
|--|------|--|------|
| 1. Unutrašnja kvaka vrata..... | 2-7 | 8. Lane safety prekidač | 7-30 |
| 2. Prekidači električnog otvaranja
prozora | 5-36 | 9. Prekidač električnog poklopca
prtljažnika..... | 5-48 |
| 3. Prekidač zaključavanja električnog
otvaranja prozora / | 5-38 | 10. Prekidač za isključenje ESC sustava.... | 6-47 |
| 4. Sigurnosne dječje brave..... | 5-20 | 11. Prekidač električne parkirne kočnice.. | 6-37 |
| Prekidač za preklapanje vanjskih
retrovizora | 5-34 | 12. Upravljački obruč..... | 5-28 |
| 5. Prekidač za podešavanje vanjskih
retrovizora | 5-33 | 13. Kutija s osiguračima | 9-55 |
| 6. Prekidač središnjeg zaključavanja..... | 5-17 | 14. Ručica za otvaranje poklopca motora ... | 5-45 |
| 7. Prekidač za podešavanje visine snopa
svjetla | 5-64 | 15. Sjedala..... | 3-3 |

PREGLED INSTRUMENT PLOČE (I)

■ LHD izvedba (Tip A)



Stvarni se izgled može razlikovati od ilustracije.

OTM010007L

- | | | | |
|--|-----------|--|-----------|
| 1. Instrument ploča | 2-8 | 9. Provjetravanje sjedala | 3-24 |
| 2. Vozačev zračni jastuk | 3-54 | 10. Utičnica 12V..... | 5-116 |
| 3. Kontakt brava/Start-stop prekidač motora..... | 6-5/6-9 | 11. USB i iPod priključak | 5-127 |
| 4. Svjetla upozorenja (4 žmigavca)..... | 8-3 | 12. USB punjač..... | 5-117 |
| 5. Infotainment sustav | 5-127 | 13. Sustav bežičnog punjenja mobitela | 5-119 |
| 6. Ručni klima-uređaj/Automatski klima-uređaj..... | 5-77/5-90 | 14. Suvozački zračni jastuk | 3-54 |
| 7. Grijani upravljački obroč | 5-29 | 15. Pretinac za rukavice | 5-112 |
| 8. Grijanje sjedala | 3-22 | 16. Ručica DCT/automatskog mjenjača..... | 6-25/6-15 |



Stvarni se izgled može razlikovati od ilustracije.

OTM010007L

- | | | | |
|---|-------|--|-------|
| 17. Drive mode prekidač..... | 6-70 | 21. Parking/View prekidač..... | 7-113 |
| 18. Prekidač Idle stop & go (ISG) sustava ... | 6-65 | 22. Prekidač EPB parkirne kočnice..... | 6-37 |
| 19. Prekidač DBC sustava | 6-53 | 23. Auto Hold prekidač..... | 6-42 |
| 20. Parking Safety prekidač | 7-147 | 24. AC 220 V inverter | 5-117 |

■ LHD izvedba (tip B)



Stvarni se izgled može razlikovati od ilustracije.

OTM010008L

- | | | | |
|---|------------|---|--------------|
| 1. Instrument ploča | 4-4 | 12. Prekidač DBC sustava | 6-53 |
| 2. Vozačev zračni jastuk | 3-54 | 13. Parking Safety prekidač | 7-147 |
| 3. Start-stop prekidač motora | 6-9 | 14. Parking/View prekidač | 7-118, 7-121 |
| 4. Infotainment sustav | 5-127 | 15. Provjetravanje sjedala | 3-24 |
| 5. Svjetla upozorenja (4 žmigavca)..... | 8-3 | 16. Grijanje sjedala | 3-22 |
| 6. Klima-uređaj | 5-77, 5-90 | 17. Suvozački zračni jastuk | 3-54 |
| 7. Prekidač mjenjača | 6-15, 6-25 | 18. Pretinac za rukavice | 5-112 |
| 8. Prekidač Idle stop & go (ISG)
sustava | 6-65 | 19. Sustav bežičnog punjenja mobitela.... | 5-119 |
| 9. Auto Hold prekidač..... | 6-42 | 20. Držač za čaše | 5-114 |
| 10. Grijani upravljački obroč | 5-29 | 21. AC 220 V inverter..... | 5-117 |
| 11. Drive mode/Terrain mode
prekidač | 6-73/6-76 | 22. USB punjač..... | 5-117 |

PREGLED INSTRUMENT PLOČE (II)

■ RHD izvedba (Tip A)



Stvarni se izgled može razlikovati od ilustracije.

OTM010008R

- | | | | |
|---|-----------|--|-----------|
| 1. Instrument ploča | 4-4 | 10. Utičnica 12V..... | 5-116 |
| 2. Vozačev zračni jastuk | 3-54 | 11. USB i iPod priključak | 5-127 |
| 3. Start-stop prekidač motora | 6-9 | 12. USB punjač..... | 5-117 |
| 4. Svjetla upozorenja (4 žmigavca)..... | 8-3 | 13. Sustav bežičnog punjenja
mobitela | 5-119 |
| 5. Infotainment sustav | 5-127 | 14. Suvozački zračni jastuk | 3-54 |
| 6. Ručni klima-uređaj/Automatski
klima-uređaj..... | 5-77/5-90 | 15. Pretinac za rukavice | 5-112 |
| 7. Grijani upravljački obroč | 5-29 | 16. Ručica DCT/automatskog
mjenjača..... | 6-25/6-15 |
| 8. Grijanje sjedala | 3-22 | | |
| 9. Provjetranje sjedala | 3-24 | | |



- | | | | |
|---|------------|--|-------------|
| 17. Drive mode prekidač..... | 6-70, 6-73 | 21. Parking/View prekidač..... | 7-118,7-121 |
| 18. Prekidač Idle stop & go (ISG) sustava | 6-65 | 22. Prekidač EPB parkirne kočnice..... | 6-37 |
| 19. Prekidač DBC sustava | 6-53 | 23. Auto Hold prekidač..... | 6-42 |
| 20. Parking Safety prekidač | 7-147 | 24. AC 220 V inverter..... | 5-117 |

■ RHD izvedba (Tip B)



Stvarni se izgled može razlikovati od ilustracije.

OTM010009R

- | | | | |
|---|------------|--|--------------|
| 1. Instrument ploča | 4-4 | 12. Prekidač DBC sustava | 6-53 |
| 2. Vozačev zračni jastuk | 3-54 | 13. Parking Safety prekidač | 7-147 |
| 3. Start-stop prekidač motora | 6-9 | 14. Parking/View prekidač | 7-118, 7-121 |
| 4. Infotainment sustav | 5-127 | 15. Provjetravanje sjedala | 3-24 |
| 5. Svjetla upozorenja (4 žmigavca)..... | 8-3 | 16. Grijanje sjedala | 3-22 |
| 6. Klima-uređaj | 5-77, 5-90 | 17. Suvozački zračni jastuk | 3-54 |
| 7. Prekidač mjenjača | 6-15, 6-25 | 18. Pretinac za rukavice | 5-112 |
| 8. Prekidač Idle stop & go (ISG)
sustava | 6-65 | 19. Sustav bežičnog punjenja mobitela | 5-119 |
| 9. Auto Hold prekidač..... | 6-42 | 20. Držać za čaše | 5-114 |
| 10. Grijani upravljački obroč | 5-29 | 21. AC 220 V inverter..... | 5-117 |
| 11. Drive mode/Terrain mode
prekidač | 6-73/6-76 | 22. USB punjač..... | 5-117 |

PREGLED INSTRUMENT PLOČE (III)

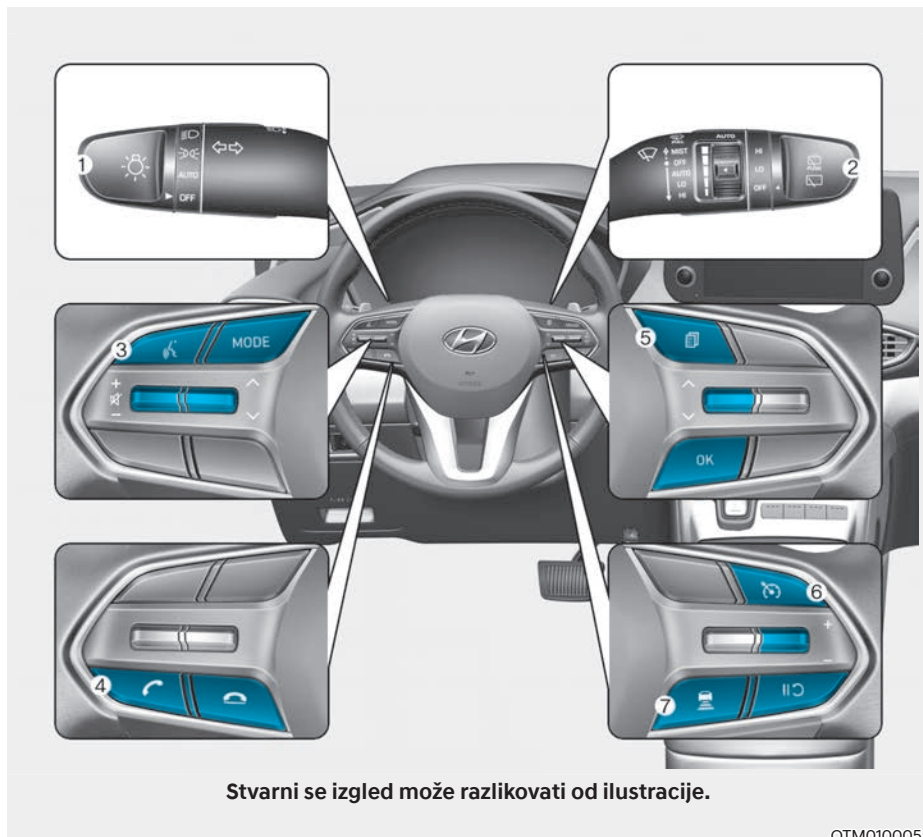

- | | | | |
|--|-------|-------------------------------|------|
| 1. Ručica kontrole svjetala | 5-60 | 5. Kontrole LCD zaslona | 4-31 |
| 2. Ručica kontrole brisača i perača | 5-72 | 6. CRUISE prekidač..... | 7-85 |
| 3. Prekida glasovnog upravljanja* | 5-129 | 7. Headway prekidač..... | 7-85 |
| 4. Prekidač Bluetooth bežičnog sustava | 5-129 | | |

MOTORNI PROSTOR

■ Smartstream G2.5

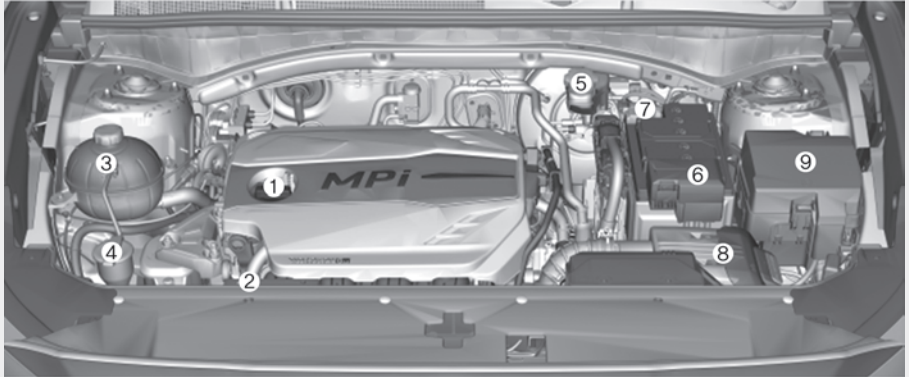

■ Smartstream G3.5

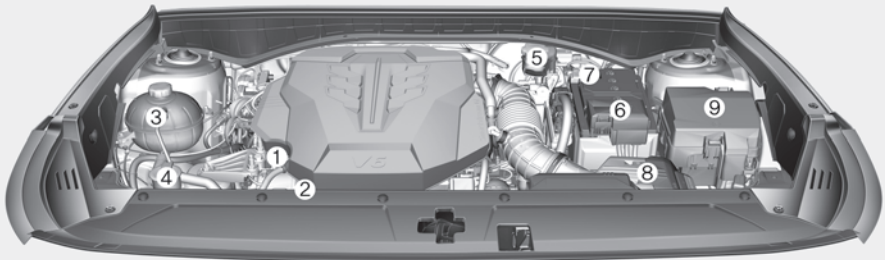

Stvarni se motorni prostor može razlikovati od ilustracije.

OTM090057L/OTM090056L

- | | | | |
|--|------|-------------------------------|------|
| 1. Poklopac dolijevanja ulja | 9-28 | 6. Akumulatorski terminal [+] | 9-42 |
| 2. Šipka za mjerenje razine ulja u motoru..... | 9-27 | 7. Akumulatorski terminal - | 9-42 |
| 3. Spremnik rashladne tekućine | 9-35 | 8. Filtar zraka..... | 9-36 |
| 4. Spremnik tekućine za pranje stakla | 9-35 | 9. Kutija s osiguračima | 9-55 |
| 5. Spremnik tekućine kočnica | 9-34 | | |

■ Smartstream D2.2

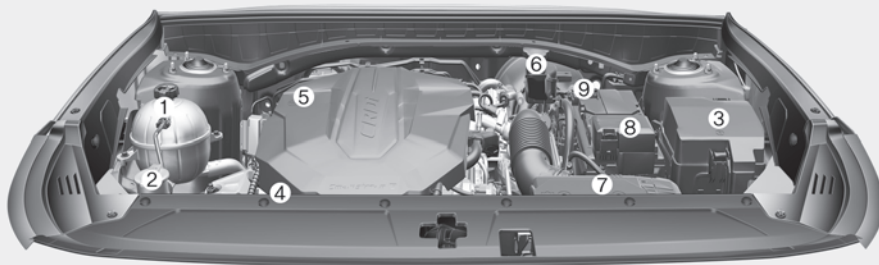

Stvarni se motorni prostor može razlikovati od ilustracije.

OTM090032

- | | | | |
|---|------|------------------------------------|------|
| 1. Spremnik rashladne tekućine..... | 9-31 | 6. Spremnik tekućine kočnica | 9-34 |
| 2. Spremnik tekućine za pranje stakla | 9-35 | 7. Filtar zraka..... | 9-36 |
| 3. Kutija s osiguračima | 9-55 | 8. Akumulatorski terminal [+] | 9-42 |
| 4. Šipka za mjerenje razine
ulja u motoru..... | 9-29 | 9. Akumulatorski terminal [-] | 9-42 |
| 5. Poklopac dolijevanja ulja | 9-29 | | |

DIMENZIJE

Stavka	mm (in)	
Ukupna duljina	4,785 (188.4)	
Ukupna širina	1,900 (74.8)	
Ukupna visina	1,685 (66.3) / 1710 (67.3) *	
Trag kotača	Srijeda	Straga
	17" : 1,651 (65)	17" : 1,661 (65.39)
	18" / 19" : 1,646 (64.80)	18" / 19" : 1,656 (65.19)
	20" : 1,637 (64.44)	20" : 1,647 (64.84)
Međuosovinski razmak	2,765 (108.9)	

* : ako je opremi krovni nosač

SPECIFIKACIJE MOTORA

Motor	Radni obujam cc (cu. in)	Provrt x hod mm (in.)	Raspored paljenja	Broj cilindara
Smartstream G2.5	2,497 (152.37)	88.5 X 101.5 (3.48 X 3.99)	1-3-4-2	redni 4
Smartstream G3.5	3,470 (211.7)	92 x 87 (3.62 x 3.4)	1-2-3-4-5-6	redni 6
Smartstream D2.2	2,151 (131.2)	83 X 99.4 (3.26 X 3.91)	1-3-4-2	redni 4

SNAGA ŽARULJA

Žarulja			Tip	Snaga	
Sprijeda	Tip A	Glavno svjetlo	Kratko	LED	LED
			Dugo	LED	LED
		Dnevno svjetlo (DRL) / pozicijsko svjetlo		LED	LED
		Žmigavac		PY21W	21
	Tip B	Glavno svjetlo	Kratko	LED	LED
			Dugo	LED	LED
		Kratko pomoćno svjetlo		LED	LED
		Dnevno svjetlo (DRL) / pozicijsko svjetlo		LED	LED
		Žmigavac (vanjski retrovizor)		LED	LED
	Žmigavac (vanjski retrovizor)			LED	LED
Straga	Tip A	Stražnje svjetlo		W5W	5
		Stražnje / stop svjetlo		P21/5W	5/21
	Tip B	Stražnje svjetlo		LED	LED
		Stražnje / stop svjetlo		LED	LED
	Žmigavac		Tip A	PY21W	21
			Tip B	LED	LED
	Svjetlo za vožnju unazad			W16W	16
	Svjetlo registracije			W5W	5
Treće stop svjetlo			LED	LED	
Unutra- šnjost	Svjetlo za čitanje karte		Tip A	W10W	10
			Tip B	LED	LED
	Kabinsko svjetlo			FESTOON	10
	Svjetlo sjenila za sunce			LED	LED
	Svjetlo pretinca za rukavice			W5W	5
	Svjetlo prtljažnika			FESTOON	5
	Luggage compartment lamp			FESTOON	10

GUME I KOTAČI

Stavka	Dimenzija gume	Dimenzija naplatka	Tlak pumpanja, kPa (psi)				Moment pritezanja matice (Nm)
			Normalno opterećenje		Puno opterećenje		
			Prednje	Stražnje	Prednje	Stražnje	
Kotač pune dimenzije	235/65 R17	7.0J x 17	240(35)		255(37)	275(40)	(107-127)
	235/60 R18	7.5J x 18					
	235/55 R19	7.5J x 19					
	255/45 R20	8.5J x 20					
Kotač smanjenih dimenzija	T135/90 D17	4.0B x 17	420(60)				
	T135/80 D18	4.0B x 18					

NOTICE

- Dopušteno je jače napumpati gumu za 20 kPa u odnosu na standardni tlak napuhavanja, ako se očekuju niže temperature. Tlak u principu pada za 7 kPa za svaki pad temperature od 7C. Ako se dogodi neki temperaturni ekstrem, provjerite tlak u gumama i prilagodite ga prema tablici.
- Tlak zraka pada kako se penjete visoko iznad razine mora. Ako planirate vožnju visokim područjem, provjerite tlak unaprijed. Ako je potrebno, prilagodite tlak u gumama. Za informaciju očekujte da je potrebno dodati oko 10 kPa za svakih 1000 visine.
- Nemojte prekoračiti tlak pumpanja gume istaknut na bočnici gume.



OPREZ

Kad mijenjate gume, koristite gume istih dimenzija kao i one koje su isporučene s vozilom. Ugradnja drugih dimenzija koje nisu navedene u gornjoj tablici može izazvati oštećenje vozila ili neku drugu neispravnost.

INDEKS NOSIVOSTI I BRZINE GUMA

Stavka	Dimenzija gume	Dimenzija naplatka	Indeks nosivosti		Indeks brzine	
			LI *1	kg	SS *2	km/h
Kotač pune dimenzije	235/65 R17	7.0J x 17	108	1,000	V	240
	235/60 R18	7.5J x 18	107	975	V	240
	255/45 R20	8.5J x 20	105	925	V	240
Kotač smanjenih dimenzija	T135/90 D17	4.08 x 17	104	900	M	130
	T135/80 D18	4.08 x 18	104	900	M	130

*1 LI : indeks nosivosti

*2 SS : indeks brzine

KLIMA-UREĐAJ

Stavka	Količina		Klasifikacija
Rashladno sredstvo g (oz.)	R1234yf	Sprijeda	625 (22.05) ± 25 (0.88)
		Sprijeda + Straga	800 (28.22) ± 25 (0.88)
	R134a	Sprijeda	650 (22.93) ± 25 (0.88)
		Sprijeda + Straga	850 (29.98) ± 25 (0.88)
Ulje kompresora g (oz.)	Sprijeda		120 (4.23) ± 10 (0.35)
	Sprijeda + Straga		210 (7.4) ± 10 (0.35)
			R-1234yf (Za Europu) R-134a (Osim Europe)
			PAG

Za pobliže informacije obratite se ovlaštenom HYUNDAI trgovcu.

UKUPNA MASA VOZILA I OBUJAM PRTLJAŽNIKA

- Općenito, Bliski Istok

Ukupna masa vozila			
Stavke		5 sjedala [kg (lbs.)]	7 sjedala [kg (lbs.)]
Smartstream G2.5	A/T 2WD	2,510 (5,534)	2,510 (5,534)
	A/T 4WD	2,510 (5,534)	2,510 (5,534)
Smartstream G3.5	A/T 2WD	2,510 (5,534)	2,550 (5,621)
	A/T 4WD	2,510 (5,534)	2,600 (5,732)
Smartstream D2.2	DCT 2WD	2,510 (5,534)	2,550 (5,621)
	DCT 4WD	2,510 (5,534)	2,600 (5,732)

- Europa

Gross vehicle weight					
Stavke		5-Seater [kg (lbs.)]	6-Seater [kg (lbs.)]	7-Seater [kg (lbs.)]	
Smartstream G2.5	A/T 2WD	2,510 (5,534)	2,510 (5,534)	2,510 (5,534)	
	A/T 4WD	2,510 (5,534)	2,510 (5,534)	2,510 (5,534)	
Smartstream D2.2	DCT 2WD	2,510 (5,534)	2,510 (5,534)	2,550 (5,621)	
	DCT 4WD	2,510 (5,534)	2,550 (5,621)	2,600 (5,732)	

Luggage volume			
Stavke		5 sjedala	7 sjedala
VDA	Min.	634 ℓ (22.4 cu.ft)	571 ℓ (20.2 cu.ft)
	Max.	831 ℓ (29.3 cu.ft)	782 ℓ (27.6 cu.ft)

Min: normalni položaj sjedala, sjedalo unazad koliko je moguće
 Max: uspravljeno sjedalo, naprijed koliko je moguće

PREPORUČENA MAZIVA I KAPACITETI

Kao pomoć za postizanje odgovarajućih performansi i izdržljivosti motora i pogonskog sklopa, koristite samo maziva odgovarajuće kvalitete. Ispravna maziva također pomažu učinkovitosti motora koja rezultira smanjenom potrošnjom goriva.

Ova maziva i tekućine su preporučeni za korištenje u Vašem vozilu.

Mazivo		Volumen	Klasifikacija	
Motorno ulje**2 (ispraznite i dopunite) Preporučuje 	Benzinski motor	Smartstream G2.5 (Za Bliski Istok *3)	5.8 ℓ (6.13 US qt.)	5W-30, ACEA A5/B5 *5
		Smartstream G2.5 (Osim Bliskog Istoka *3)		0W-20, API SN PLUS/SP or ILSAC GF-6 *5
		Smartstream G3.5 (Za Bliski Istok *3)	6.1 ℓ (6.45 US qt.)	5W-30, ACEA A5/B5 *5
		Smartstream G3.5 (Osim Bliskog Istoka *3, za Europu, Središnju i Južnu Ameriku)		0W-20, API SN PLUS/SP or ILSAC GF-6 *5
	Dizelski motor	Smartstream D2.2 s DPF-om *4	5.6 ℓ (5.92 US qt.)	ACEA C3 or C2
		Smartstream D2.2 bez DPF-a *4		ACEA A3/B4
Ulje automatskog mjenjača	Benzinski motor	Smartstream G2.5	6.7 ℓ (7.08 US qt.)	MICHANG ATF SP-IV, SK ATF SP-IV, NOCA ATF SP-IV, HYUNDAI genuine ATF SP-IV
		Smartstream G3.5		7.0 ℓ (7.4 US qt.)

*1: Pogledajte preporučene SAE razrede viskoznosti na idućoj stranici.

*2: Motorna ulja s oznakom Energy Conserving Oil su sada dostupna. Osim drugih dodatnih prednosti, pridonose potrošnji goriva smanjenjem količine goriva potrebne za svladavanje trenja u motoru. Često, ova poboljšanja je teško izmjeriti u svakodnevnoj vožnji, ali kroz godinu dana, mogu ostvariti značajne uštede u troškovima i energiji.

*3: Bliski Istok uključuje Iran, Libiju, Alžir, Sudan, Maroko, Tunis i Egipat.

*4: Diesel Particulate Filter

*5: Zahtijeva < API SN PLUS (ili bolje) ili ACEA A5/B5 Full Synthetic > kvalitetu motornog ulja. Ako se koristi ulje lošije kvalitete (mineralno ili polusintetsko; ne preporučuje se), interval zamjene ulja i filtra ulja uskladiti s intervalima za slučaj otežanih uvjeta korištenja.

Mazivo		Volumen	Klasifikacija	
Ulje DCT mjenjača		Rashladno ulje	3.3 ~ 3.4 ℓ (3.49 ~ 3.59 US qt.)	SAE 70W, API GL-4, WDGO-1 GS WDCTF HD G 70W (GS CALTEX)
		Ulje za upravljanje radom	2.45 ~ 2.50 ℓ (2.59 ~ 2.64 US qt.)	SAE 70W, API GL-4, WDHO-1 GS WDCTF HD H 70W (GS CALTEX)
Rashladno sredstvo	Benzinski motor	Smartstream G2.5	7.1 ℓ (7.5 US qt.)	Mješavina antifrizna (etilen glikol rashladno sredstvo za aluminijske hladnjake) i destilirane vode
		Smartstream G3.5 (Općenito)	7.73 ℓ (8.17 US qt.)	
		Smartstream G3.5 (Za Bliski Istok)	8.12 ℓ (8.58 US qt.)	
	Dizelski motor	Smartstream D2.2	8.4 ℓ (8.88 US qt.)	
Tekućina kočnica		Prema potrebi	SAE J1704 DOT-4 LV, FMVSS 116 DOT-4, ISO4925 CLASS-6	
Ulje stražnjeg diferencijala (4WD)		0.53 ~ 0.63 ℓ (0.56 ~ 0.67 US qt.)	HYPOID GEAR OIL API GL-5, SAE 75W/85 (SK HCT-5 GEAR OIL 75W/85 or EQUIVALENT)	
Ulje središnjeg prijenosnika (4WD)		DCT		0.48 ~ 0.52 ℓ (0.51 ~ 0.55 US qt.)
		A/T	0.62 ~ 0.68 ℓ (0.66 ~ 0.72 US qt.)	
Gorivo		67 ℓ (70.8 US qt.)	Pogledajte zahtjevi za gorivo u uvodnom poglavlju.	
Urea (dizelski motor)		14 ℓ (14.79 US qt.)	ISO22241, DIN70070	

DCT: DCT mjenjač

A/T: Automatski mjenjač

Preporučeni SAE razredi viskoznosti



CAUTION

Uvijek vodite računa da očistite područje oko svih čepova za punjenje, čepova za ispušt, ili šipke za mjerenje prije provjeravanja ili ispuštanja svih maziva. To je naročito važno u prašnjavim ili pješčanim područjima i kad je vozilo korišteno na neasfaltiranim cestama. Čišćenje područja oko čepova i šipki će spriječiti ulazak prljavštine i smeća u motor i druge mehanizme koji bi se mogli oštetiti.

Viskoznost ('gustoća') motornog ulja utječe na potrošnju goriva i rad po hladnom vremenu (pokretanje motora i protočnost motornog ulja). Motorna ulja niže viskoznosti mogu pružiti bolju potrošnju goriva i performanse po hladnom vremenu, međutim, motorna ulja više viskoznosti su potrebna za zadovoljavajuće podmazivanje po vrućem vremenu. Korištenje ulja bilo koje viskoznosti, osim onih preporučenih, može rezultirati oštećenjem motora.

Kad birate ulje, uzmite u obzir raspon temperature okoline u kojem će Vaše vozilo raditi prije sljedeće promjene ulja. Ispod u tablici možete odabrati preporučenu viskoznost ulja.

Temperatura		Raspon temperature za SAE brojeve viskoznosti									
		°C	-30	-20	-10	0	10	20	30	40	50
		(°F)	-10	0	20	40	60	80	100	120	
Smartstream G2.5	Za Bliski Istok		5W-30								
	Osim Bliskog Istoka		0W-20								
Smartstream G3.5	Za Bliski Istok, Libiju, Alžir, Maroko, Iran, Sudan, Tunis i Egipat		5W-30								
	Za Europu, Središnju i Južnu Ameriku		0W-20								
Smartstream D2.2			10W-30/40								
			5W-30/40								
			0W-20, 0W-30/40								



Ulje koje nosi oznaku API odgovara specifikacijama International Lubricant Specification Advisory Committee (ILSAC). Ne preporučuje se korištenje ulja koje ne nose API oznaku.

IDENTIFIKACIJSKI BROJ VOZILA (VIN)

■ Broj na šasiji

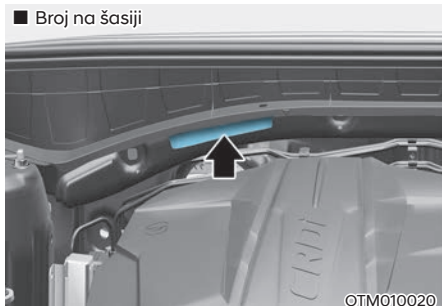

Identifikacijski broj vozila (VIN) je broj koji se koristi kod registracije Vašeg vozila i u svim pravnim pitanjima koja se odnose na njegovo vlasništvo, itd.

Broj je utisnut na podu ispod suvozačkog sjedala. Kako biste provjerili broj, otvorite poklopac.

■ VIN oznaka (ako postoji)

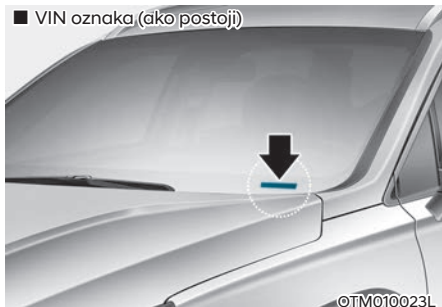

VIN je također na pločici pričvršćenoj na vrhu armature. Broj na pločici lako je vidljiv izvana kroz vjetrobransko staklo.

OZNAKA CERTIFIKACIJE VOZILA

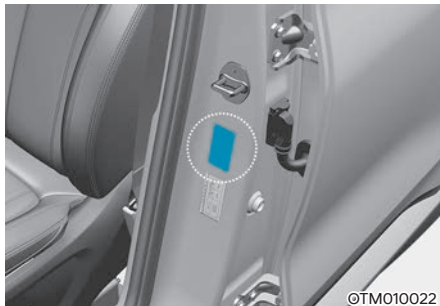

Oznaka certifikacije vozila pričvršćena na središnjem stupu vozačeve (ili suvozačeve) strane sadrži identifikacijski broj vozila (VIN).

OZNAKA SPECIFIKACIJA I TLAKA U GUMAMA

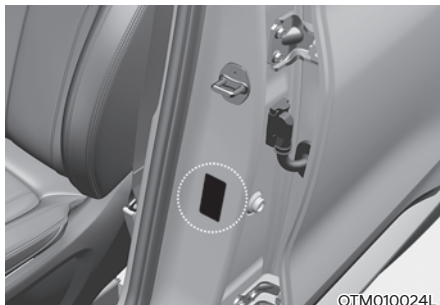

Gume isporučene na Vašem novom vozilu odabrane su kako bi pružile najbolje performanse u normalnoj vožnji. Oznaka guma smještena na središnjem stupu vozačeve strane sadrži preporučene tlakove zraka u gumama za Vaše vozilo.

BROJ MOTORA

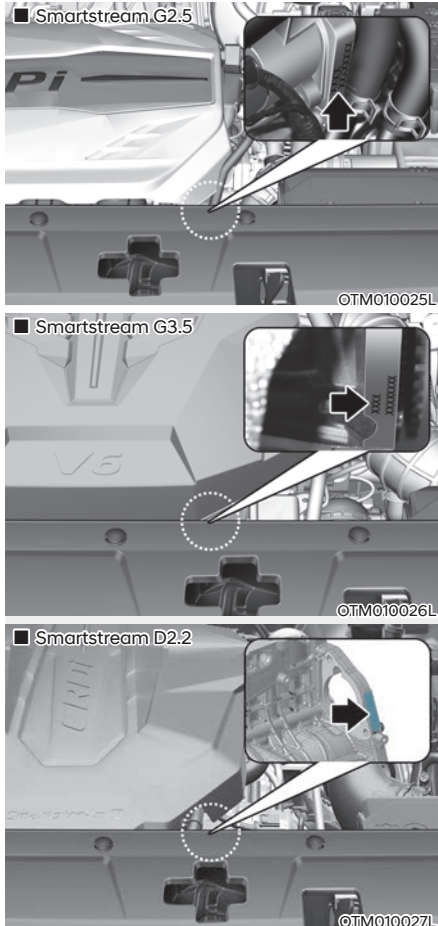

Broj motora je utisnut na blok motora kako je prikazano na crtežu.

OZNAKA KOMPRESORA KLIMA UREĐAJA



Oznaka kompresora sadrži informacije o vrsti kompresora kojim je Vaše vozilo opremljeno, kao i o modelu, broju dijela dobavljača, broju proizvodnje, rashladnom sredstvu (1) i rashladnom ulju (2).

IZJAVA O SUKLADNOSTI

■ Primjer

CE CE 0678

CE0678

Komponente radio frekvencije vozila u skladu su sa zahtjevima i drugim važnim odredbama direktive 1995/5/EC.

Daljnje informacije, uključujući izjavu o sukladnosti proizvođača, dostupne su na sljedećoj HYUNDAI internetskoj stranici:

<http://service.hyundai-motor.com>

OZNAKA VRSTE GORIVA

Benzinski motor

Za optimalne performanse vozila, preporučujemo korištenje bezolovnog benzina u skladu s oznakom koja se nalazi na poklopcu otvora za dolijevanje goriva.

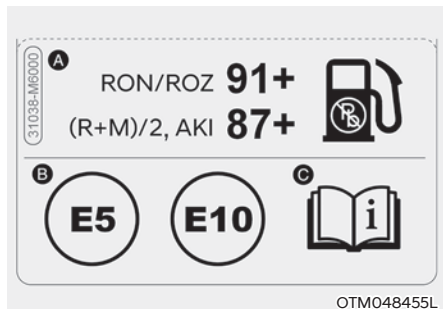

- A. Oktanska vrijednost bezolovnog goriva
1. RON/ROZ : Istraživački oktanski broj goriva
 2. (R+M)/2, AKI : Indeks otpornosti na kliktanje goriva
- B. Oznake tipova benzinskih goriva
- * Ovaj simbol znači da je to upotrebljivo gorivo. Nemojte koristiti druga.
- C. Za dodatne informacije pogledajte zahtjeve za kvalitetom goriva u uvodnom poglavlju priručnika.

Dizelski motor

Oznaka se nalazi na poklopcu otvora za dolijevanje goriva.

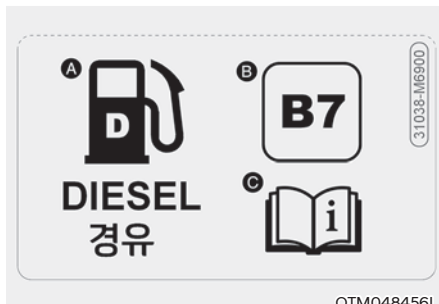

- A. Gorivo : Diesel
- B. Oznaka udjela biosadržaja u gorivu
- * Ovaj simbol označava ispravno gorivo. Nemojte koristiti ni jedno drugo.
- C. Za dodatne informacije pogledajte zahtjeve za kvalitetom goriva u uvodnom poglavlju priručnika.

3. Sigurnosni sustavi vašeg vozila

Važne sigurnosne napomene.....	3-2
Uvijek vežite pojaseve.....	3-2
Vežite svu djecu.....	3-2
Opasnosti od zračnih jastuka	3-2
Ometanje vozača.....	3-2
Kontrolirajte svoju brzinu.....	3-2
Održavajte vozilo u sigurnom stanju.....	3-2
Sjedala	3-3
Sigurnosne pretpostavke.....	3-5
Prednja sjedala	3-6
Stražnja sjedala.....	3-12
Naslone za glavu	3-18
Grijanje sjedala	3-22
Hlađenje sjedala.....	3-24
Upozorenje zauzetosti stražnjih sjedala (ROA).....	3-25
Sigurnosni pojasevi.....	3-27
Preduvjeti za korištenje sigurnosnih pojaseva	3-27
Svjetlo upozorenja sigurnosnih pojaseva	3-28
Sigurnosni pojasevi	3-30
Dodatne napomene o sigurnosnim pojasevima.....	3-35
Briga o sigurnosnim pojasevima.....	3-37
Sigurnosni sustavi za djecu (CRS).....	3-38
Djeca uvijek moraju biti straga.....	3-38
Odabir sjedalice za djecu.....	3-39
Ugradnja dječje sjedalice.....	3-41
Zračni jastuk - dopunski sigurnosni sustav (SRS)	3-51
Gdje su zračni jastuci?.....	3-54
Kako rade zračni jastuci?	3-59
Što očekivati nakon aktivacije zračnog jastuka?	3-62
Zašto se zračni jastuk u sudaru nije aktivirao?	3-63
Briga o SRS sustavu	3-68
Dodatne sigurnosne napomene.....	3-69
Oznake upozorenja zračnih jastuka.....	3-73

VAŽNE SIGURNOSNE NAPOMENE

Ovdje ćete naći mnoge sigurnosne napomene i savjete koje će se ponavljati i u drugim poglavljima ovog priručnika. Obratite pažnju na njih, jer one značajno povećavaju vašu i sigurnost ostalih putnika u vozilu.

Uvijek vežite sigurnosni pojas

Sigurnosni pojas pruža najbolju zaštitu u svim vrstama nezgoda. Zračni jastuci su zamišljeni kao dopuna, nikako zamjena!, sigurnosnim pojasevima. I stoga, iako je vaše vozilo opremljeno zračnim jastucima, UVIJEK vežite sigurnosne pojaseve i sebi i putnicima i to činite na ispravan način.

Vežite svu djecu

Sva djeca mlađa od 13 godina bi se trebala voziti propisno vezana na stražnjim, nikako prednjim sjedalima. Dojenčad i bebe trebaju biti u dječjim sjedalicama koje su propisno učvršćene. Veća djeca trebaju koristiti tzv. booster sjedalo sve dok ne porastu dovoljno da mogu nositi sigurnosni remen bez potrebe za dodatnim sjedalicom.

Opasnosti od zračnih jastuka

Iako zračni jastuci spašavaju živote, oni ih mogu i ugroziti i izazvati teške ozljede putnicima koji sjede preblizu ili nisu ispravno vezani. Djeca i odrasle osobe niskog rasta su najviše ugrožene aktivacijom zračnog jastuka. Pridržavajte se uputa u ovom priručniku.

Ometanje vozača

Ometanje vozača je ozbiljna i stvarna opasnost s mogućim smrtnim posljedicama. Sigurnost uvijek mora biti na prvom mjestu i vozač mora biti svjestan vlastite odgovornosti prema putnicima i ostalim sudionicima u prometu te održavati potrebnu razinu koncentracije. Nju narušavaju jedenje, pijenje, pospanost, umor, posezanje za različitim stvarima tijekom vožnje, razgovor s putnicima i korištenje mobilnih telefona.

Svako skretanje pogleda s ceste je opasno i treba ga svoditi na apsolutni minimum. Kako bi se umanjile opasnosti od nezgode:

- UVIJEK podesite sve svoje mobilne uređaje (MP3 plejere, mobitele, navigacijske uređaje i sl.) dok vozilo stoji, nikako u vožnji.
- TELEFONIRANJE je dopušteno samo u skladu sa zakonskim propisima i kad ni na koji način ne ugrožava sudionike u prometu. NIKAD nemojte slati SMS poruke tijekom vožnje. To je zabranjeno u većini zemalja. Baš kao i telefoniranje tijekom vožnje bez korištenja hands free uređaja.
- NIKAD nemojte dopustiti da vam mobilni telefon skrene pažnju s vožnje. Vozač je jedini odgovoran za sigurnost putnika i ostalih sudionika u prometu i trebao bi uvijek ruke držati na upravljaču, a pogled uperen na cestu.

Pazite na brzinu

Prevelika i neprilagođena brzina je jedan od najčešćih uzroka nezgoda. Općenito vrijedi pravilo: što je veća brzina, veći je rizik od ozljeda iako se teške ozljede mogu dogoditi i pri niskim brzinama. Nikad nemojte voziti brže nego je sigurno u datim okolnostima, bez obzira na ograničenje koje je na snazi.

Održavajte vozilo u top formi

Puknuće gume ili mehanički kvar mogu biti iznimno opasni. Da bi se mogućnost takvog događaja svela na minimum, redovito provjeravajte tlak u gumama i održavajte vozilo kod ovlaštenog HYUNDAI trgovca sukladno planu redovnog održavanja i uz korištenje samo originalnih HYUNDAI dijelova. Tako će vaše vozilo uvijek biti u top formi.

SJEDALA

■ LHD izvedba (vozilo s 5 ili 7-sjedala)

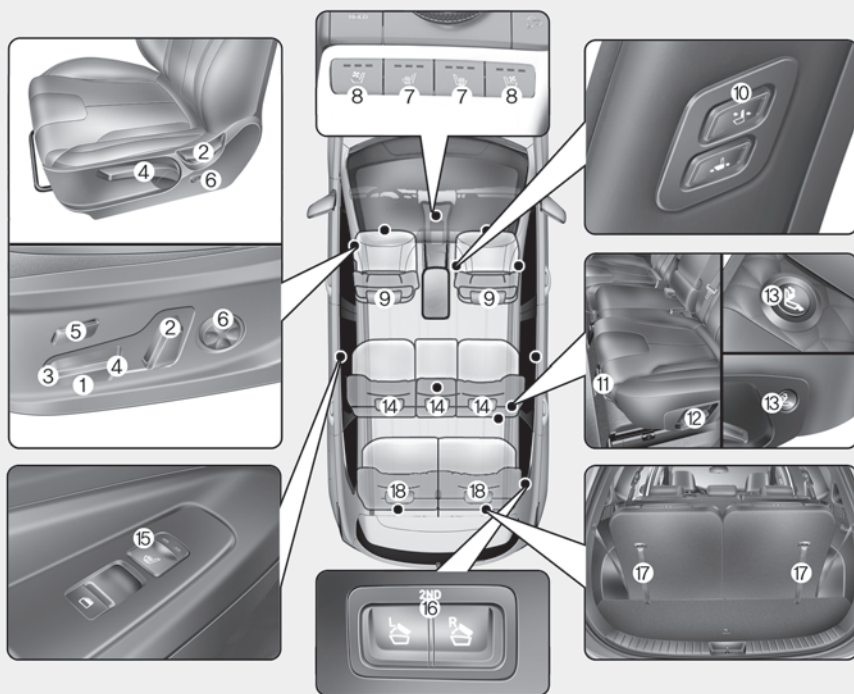

Informacije u ovom priručniku mogu se razlikovati od vašeg vozila u ovisnosti o ugrađenom paketu opreme.

OTM030001L

Prednja sjedala

- (1) Podešavanje sjedala naprijed/natrag
- (2) Podešavanje nagiba naslona sjedala
- (3) Prilagodba nagiba sjedala
- (4) Prilagodba visine sjedala
- (5) Prilagodba duljine nasjeda
- (6) Prilagodba lumbalnog dijela (vozačko sjedalo)
- (7) Grijanje sjedala
- (8) Grijanje i ventilacija sjedala
- (9) Nasloni za glavu
- (10) Podešavanje suvozačkog sjedala (uzdužno pomicanje sjedala i nagib naslona)

2. red sjedala

- (11) Pomicanje naprijed-nazad
- (12) Podešavanje kuta naslona i preklapanje
- (13) Walk-in prekidač
- (14) Nasloni za glavu
- (15) Grijanje sjedala
- (16) Prekidač za daljinsko preklapanje drugog reda sjedala

3. red sjedala (vozilo sa 7-sjedala)

- (17) Preklapanje sjedala
- (18) Naslon za glavu

■ LHD izvedba (vozilo sa 6-sjedala, ako je u opremi)

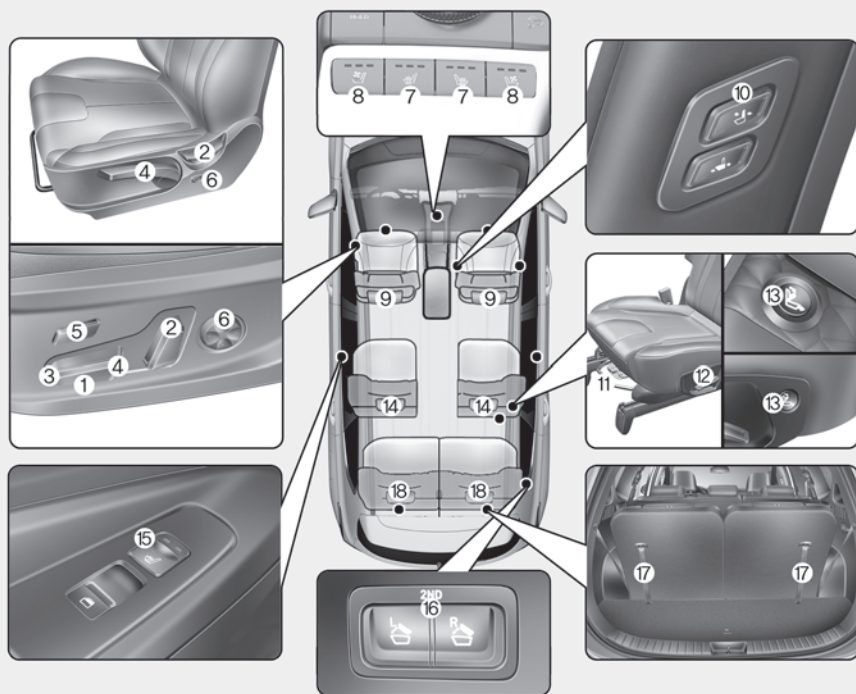

Informacije u ovom priručniku mogu se razlikovati od vašeg vozila u ovisnosti o ugrađenom paketu opreme.

OTM031001L

Prednja sjedala

- (1) Podešavanje sjedala naprijed/natrag
- (2) Podešavanje nagiba naslona sjedala
- (3) Prilagodba nagiba sjedala
- (4) Prilagodba visine sjedala
- (5) Prilagodba duljine nasjeda
- (6) Prilagodba lumbalnog dijela (vozačko sjedalo)
- (7) Grijanje sjedala
- (8) Grijanje i ventilacija sjedala
- (9) Nasloni za glavu
- (10) Podešavanje suvozačkog sjedala (uzdužno pomicanje sjedala i nagib naslona)

3-4

2. red sjedala

- (11) Pomicanje naprijed-nazad
- (12) Podešavanje kuta naslona i preklapanje
- (13) Walk-in prekidač
- (14) Nasloni za glavu
- (15) Grijanje sjedala
- (16) Prekidač za daljinsko preklapanje drugog reda sjedala

3. red sjedala

- (17) Preklapanje sjedala
- (18) Naslon za glavu

■ RHD izvedba (vozilo s 5 ili 7-sjedala)

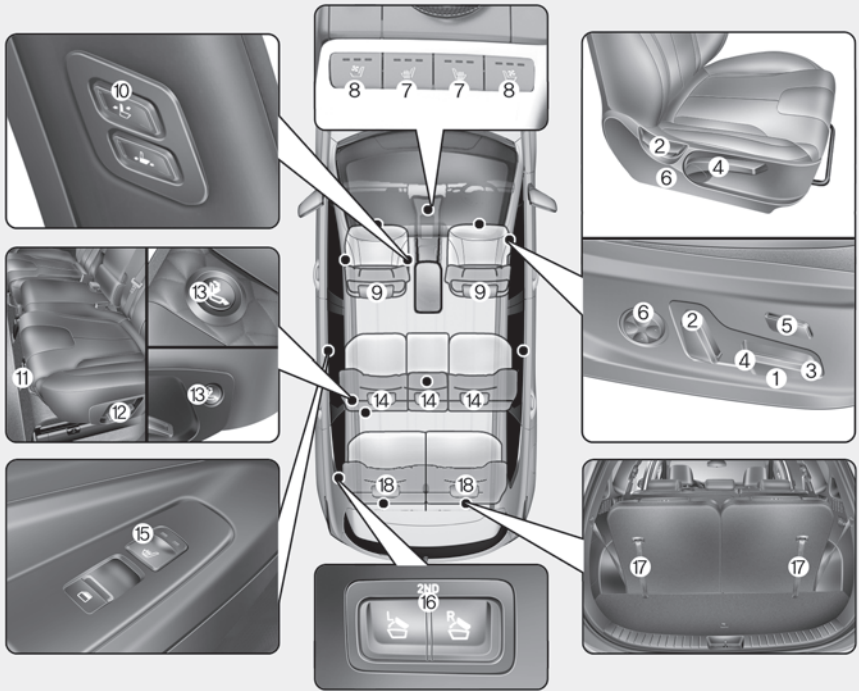

Informacije u ovom priručniku mogu se razlikovati od vašeg vozila u ovisnosti o ugrađenom paketu opreme.

OTM030001R

Front seat

- (1) Podešavanje sjedala naprijed/natrag
- (2) Podešavanje nagiba naslona sjedala
- (3) Prilagodba nagiba sjedala
- (4) Prilagodba visine sjedala
- (5) Prilagodba duljine nasjeda
- (6) Prilagodba lumbalnog dijela (vozačko sjedalo)
- (7) Grijanje sjedala
- (8) Grijanje i ventilacija sjedala
- (9) Nasloni za glavu
- (10) Podešavanje suvozačkog sjedala (uzdužno pomicanje sjedala i nagib naslona)

2. red sjedala

- (11) Pomicanje naprijed-nazad
- (12) Podešavanje kuta naslona i preklapanje
- (13) Walk-in prekidač
- (14) Nasloni za glavu
- (15) Grijanje sjedala
- (16) Prekidač za daljinsko preklapanje drugog reda sjedala

3. red sjedala (vozilo sa 7-sjedala)

- (17) Preklapanje sjedala
- (18) Naslon za glavu

■ RHD izvedba (vozilo sa 6-sjedala, ako je u opremi)

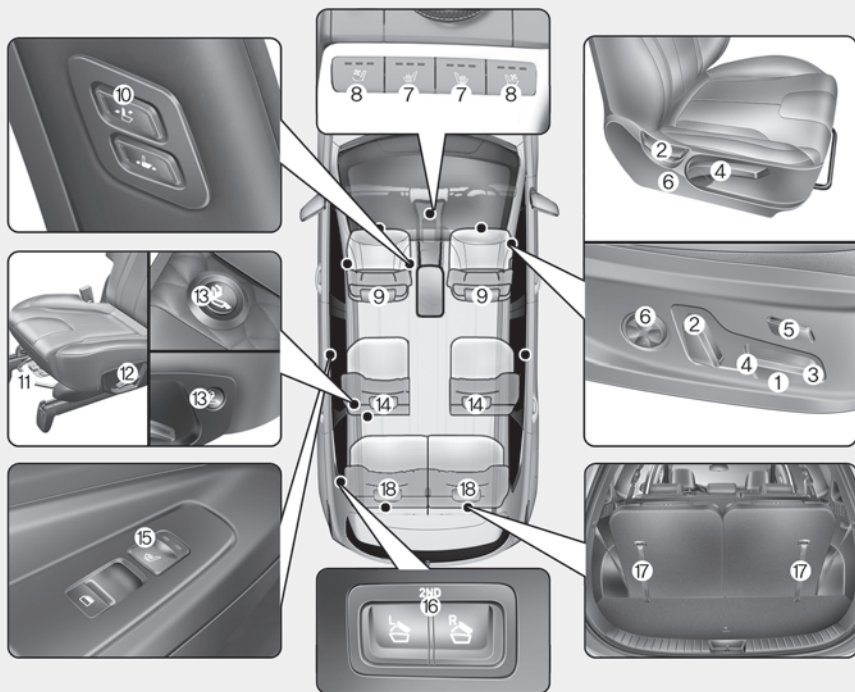

Informacije u ovom priručniku mogu se razlikovati od vašeg vozila u ovisnosti o ugrađenom paketu opreme.

OTM031001R

Front seat

- (1) Podešavanje sjedala naprijed/natrag
- (2) Podešavanje nagiba naslona sjedala
- (3) Prilagodba nagiba sjedala
- (4) Prilagodba visine sjedala
- (5) Prilagodba duljine nasjeda
- (6) Prilagodba lumbalnog dijela (vozačko sjedalo)
- (7) Grijanje sjedala
- (8) Grijanje i ventilacija sjedala
- (9) Nasloni za glavu
- (10) Podešavanje suvozačkog sjedala (uzdužno pomicanje sjedala i nagib naslona)

2. red sjedala

- (11) Pomicanje naprijed-nazad
- (12) Podešavanje kuta naslona i preklapanje
- (13) Walk-in prekidač
- (14) Nasloni za glavu
- (15) Grijanje sjedala
- (16) Prekidač za daljinsko preklapanje drugog reda sjedala

3. red sjedala

- (17) 17. Preklapanje sjedala
- (18) 18. Naslon za glavu

Sigurnosne napomene

Podesite sjedalo tako da sjedite udobno, ali i sigurno. Pozicija na sjedalu igra iznimno veliku ulogu u zaštiti putnika, zajedno sa sigurnosnim pojasevima i zračnim jastucima.



UPOZORENJE

Nemojte koristiti jastuk koji smanjuje trenje između sjedala i putnika. Kukovi suvozača mogu skliznuti ispod krilnog dijela sigurnosnog pojasa za vrijeme nesreće ili naglog zaustavljanja. Zato što sigurnosni pojas ne može pravilno raditi može doći do ozbiljnih ili smrtonosnih unutarnjih ozljeda.

Zračni jastuci

Možete umanjiti rizik od ozljede u slučaju aktivacije zračnog jastuka. Nemojte sjediti preblizu upravljaču, već se od njega odmaknite što dalje možete, ali ne toliko da to ugrozi vašu sposobnost upravljanja vozilom.



UPOZORENJE

Kako biste izbjegli ozljede ili smrt uzrokovanu aktiviranjem zračnih jastuka u sudaru, poduzmite ove predostrožnosti:

- Vozač treba sjediti što dalje moguće od zračnog jastuka upravljača (udaljen barem 250 mm).
- Suvozač mora pomaknuti svoje sjedalo što je dalje moguće i sjediti naslonjen na naslon sjedala.
- Upravljački obruč držite u položaju 9:15 ili 14:45 kako biste smanjili mogućnost ozljeda ruku u slučaju aktivacije zračnog jastuka.
- NIKAD ne stavljajte ništa na područje između vozača/putnika i zračnog jastuka.
- Ne dopustite suvozaču da digne noge na prednju konzolu kako bi se u slučaju aktivacije zračnog jastuka umanjila mogućnost ozljede nogu ili koljena.

Sigurnosni pojasevi

Prije kretanja na bilo kakvu, pa i iznimno kratku vožnju uvijek vežite sigurnosni pojas.

Putnici uvijek moraju sjediti u uspravnom položaju i biti propisno vezani. Djeca, bebe i dojenčad moraju biti sigurno smještene u sjedalicu prikladnu njihovoj dobi i veličini. Djeca koja su prerasla sjedalice moraju sjediti uspravno i koristiti sigurnosne pojaseve baš kao i odrasli putnici.



UPOZORENJE

Pridržavajte se ovih uputa za korištenje sigurnosnih pojaseva:

- NIKAD ne pokušavajte jednim pojaseom vezati više od jedne osobe.
- Naslon sjedala mora biti podignut uspravno, a sigurnosni pojas prelazi preko kukova putnika.
- NIKAD ne vozite dijete u krilu odrasle osobe. Djeca se moraju voziti u svojim sjedalicama.
- Sigurnosni pojas ne smije prelaziti preko vrata putnika, biti zaglavljnjen preko predmeta s oštrim rubovima ili proveden tako da nije priljubljen uz prsni koš putnika.
- Sigurnosni pojas se ne smije zapetljati ili zaglaviti.

Prednja sjedala

Prednja se sjedala mogu podesiti pomoću kontrola koje se nalaze uz nasjedni jastuk. Prije nego krenete podesite sjedalo tako da su vam nožne komande lako dosežne, da možete lako okretati upravljač i rukom dohvatiti sve komande na središnjoj konzoli.



UPOZORENJE

Obratite pozornost na ove savjete kod podešavanja sjedala:

- **NIKAD** nemojte podešavati sjedalo dok je vozilo u pokretu. To može uzrokovati gubitak kontrole što će rezultirati nesrećom kao što je smrt, ozbiljne ozljede ili oštećenje imovine.
- Slobodni predmeti u području vozačevih nogu mogu ometati rad stopala, te uzrokovati nesreću. Ne stavljajte ništa ispod prednjih sjedala.
- Nemojte dopustiti bilo čemu da ometa postavljanje naslona sjedala u normalan položaj. Pohranjivanje stvari na naslon ili na bilo koji drugi način ometanje pravilnog zaključavanja naslona sjedala može rezultirati ozbiljnim ili smrtonosnim ozljedama u slučaju naglog zaustavljanja ili sudara.
- Nemojte ostaviti upaljač na podu ili sjedalu. Korištenje sjedala može izazvati curenje plina iz upaljača što može izazvati požar.
- Ako nešto upadne u prostor između vodilica sjedala budite osobito oprezniji dok to vadite. Moguće su posjekotine ili čak i poderotine ruku ako ih uhvate oštri rubovi mehanizma za pomicanje sjedala.
- Kad vraćate naslon sjedala u uspravan položaj, činite to polako i provjerite je li sigurno te nema li putnika oko njega. Ako se naslon sjedala naglo uspravi bez pridržavanja i nadzora, sjedalo se može pomaknuti naprijed i udariti putnika te ga čak i ozlijediti svojim naslonom.



OPREZ

Kako biste spriječili ozljede:

- Nemojte podešavati sjedalo dok je vezan sigurnosni pojas. Sigurnosni pojas može izazvati jaki pritisak na vaš trbušnu šupljinu.
- Pazite da vam ruke ili prste ne 'uhvati' mehanizam tijekom podešavanja sjedala.

Ručno (manualno) podešavanje

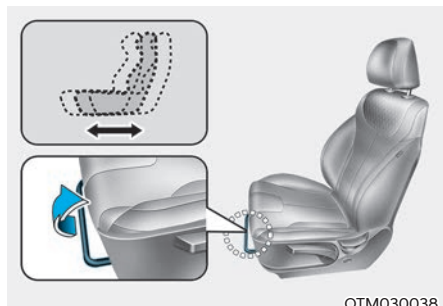

OTM030038

Naprijed i nazad

Za pomicanje sjedala prema naprijed i nazad:

1. Povucite ručicu za podešavanje sjedala i držite ju.
2. Pomaknite sjedalo u položaj koji želite.
3. Otpustite ručicu i provjerite je li sjedalo zaključano u mjestu. Podesite sjedalo prije vožnje i provjerite je li sigurno zaključano pokušavajući pomaknuti sjedalo prema naprijed i natrag bez upotrebe ručice. Ako se sjedalo kreće, nije ispravno zaključano.

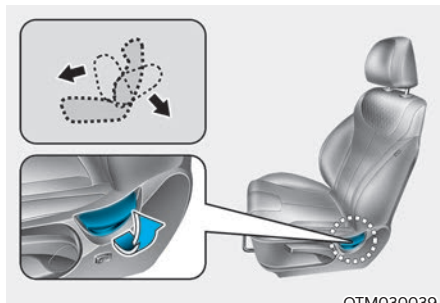

OTM030039

Nagib naslona sjedala

Za pomicanje naslona sjedala:

1. Okrenite kotačić za podešavanje nagiba sjedala prema nazad.
2. Podesite naslon do željenog nagiba.
3. Otpustite kotačić i provjerite je li sjedalo zaključano u mjestu.

Nagnut naslon

Sjedenje u nagnutom položaju dok je vozilo u pokretu može biti iznimno opasno. Čak i ako ste vezani, karakteristike sigurnosnih sustava neće raditi kako je zamišljeno ako je nagib naslona prevelik.

UPOZORENJE

Vožnja s položenim prednjim sjedalom može dovesti do ozbiljnih ili smrtonosnih ozljeda u slučaju nesreće. Ako je prednje sjedalo položeno tijekom nesreće, kukovi putnika mogu skliznuti ispod krilnog dijela sigurnosnog pojasa te će nezaštićeni trbuh pretrpjeti veliku silu. To može uzrokovati ozbiljne ili smrtonosne unutarnje ozljede. Vozač mora upozoriti suvozača da naslon sjedala drži u uspravnom položaju kad god je vozilo u pokretu.

Sigurnosni pojasevi moraju biti prebačeni preko kukova i prsnog koša da bi radili kako je zamišljeno. Ako je nagib naslona prevelik, rameni dio pojasa neće odraditi svoj posao kako treba, jer neće biti priljubljen uz prsni koš. Umjesto toga, bit će ispred. U slučaju nezgode, možete biti odbačeni na pojas što će izazvati ozljede vrata i/li prsnog koša.

Što je veći nagib sjedala, veća je mogućnost za tzv. efekt podmornice gdje tijelo klizne ispod sigurnosnog pojasa i istovremeno vrat udara u rameni dio pojasa.

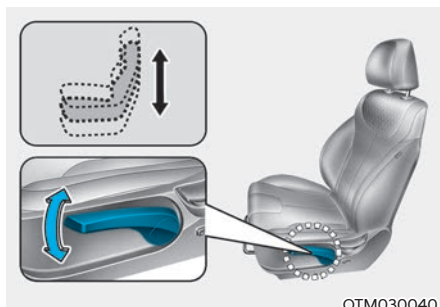

OTM030040

Visina sjedala

Za mijenjanje visine sjedala gurnite polugu prema gore ili prema dolje:

- Kako biste spustili sjedalo, gurnite polugu nekoliko puta prema dolje.
- Kako biste podigli sjedalo, povucite polugu nekoliko puta prema gore.

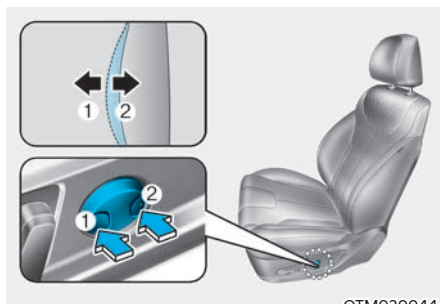

OTM030044

Lumbalna potpora sjedala (za sjedalo vozača, ako je u opremi)

- Lumbalna potpora sjedala može se podešavati prekidačem lumbalne potpore smještenim sa strane sjedala.
- Pritisnite prednji dio prekidača (1) za povećanje potpore ili stražnji dio prekidača (2) za smanjivanje potpore. Otpustite prekidač kada je lumbalna potpora u položaju koji želite.

Automatsko podešavanje (ako je u opremi)

UPOZORENJE

Električno podesivo sjedalo funkcionira i kada je paljenje u položaju OFF.

Stoga, djeca NIKAD ne bi smjela biti ostavljena u vozilu bez nadzora.

OPASKA

- Električno podesivo sjedalo pokreće elektromotor. Upotrebljavajte ga samo kada je potrebno. Pretjerana uporaba može oštetiti električne komponente.
- Električno podesivo sjedalo tijekom uporabe koristi velike količine električne energije. Radi sprečavanja nepotrebnog trošenja električnog sustava, električno podešavanje ne upotrebljavajte duže nego što je potrebno dok je motor isključen.
- Nemojte koristiti dva ili više prekidača električno podesivog sjedala u isto vrijeme. Time se može uzrokovati kvar elektromotora ili električnih komponenti.

Naprijed i nazad (uzdužno podešavanje)

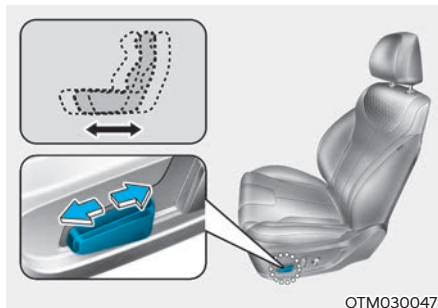

OTM030047

1. Pritisnite prekidač naprijed ili nazad kako bi sjedalo pomaknuli u položaj koji želite.
2. Otpustite prekidač kada je sjedalo u položaju koji želite.

Nagib nasjeda sjedala /podešavanje visine sjedala

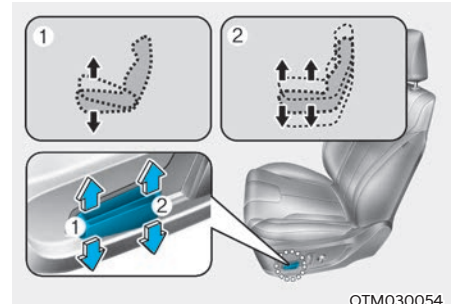

OTM030054

Nagib nasjeda sjedala (1)

Povucite prednji dio prekidača gore za podizanje ili dolje za spuštanje prednjeg dijela sjedeće površine.

Otpustite prekidač kada je sjedalo u položaju koji želite.

Visina sjedala (2)

Povucite stražnji dio prekidača gore za podizanje ili dolje za spuštanje stražnjeg dijela sjedeće površine.

Otpustite prekidač kada je sjedalo u položaju koji želite.

Nagib naslona sjedala

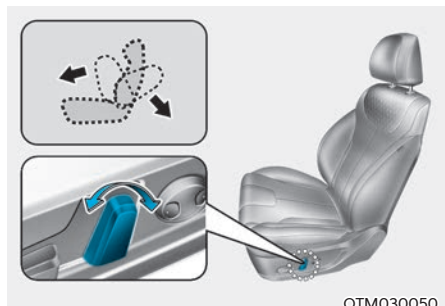

Podešavanje nagiba sjedala:

1. Pritisnite prekidač naprijed ili nazad kako bi naslon sjedala pomaknuli u položaj koji želite.
2. Otpustite prekidač kada je sjedalo u položaju koji želite.

Nagnut naslon

Sjedenje u nagnutom položaju dok je vozilo u pokretu može biti iznimno opasno. Čak i ako ste vezani, karakteristike sigurnosnih sustava neće raditi kako je zamišljeno ako je nagib naslona prevelik.

UPOZORENJE

Vožnja s položenim prednjim sjedalom može dovesti do ozbiljnih ili smrtonosnih ozljeda u slučaju nesreće. Ako je prednje sjedalo položeno tijekom nesreće, kukovi putnika mogu skliznuti ispod krilnog dijela sigurnosnog pojasa te će nezaštićeni trbuh pretrpjeti veliku silu. To može uzrokovati ozbiljne ili smrtonosne unutarnje ozljede. Vozač mora upozoriti suvozača da naslon sjedala drži u uspravnom položaju kad god je vozilo u pokretu.

zamišljeno. Ako je nagib naslona prevelik, rameni dio pojasa neće odraditi svoj posao kako treba, jer neće biti priljubljen uz prsni koša. Umjesto toga, bit će ispred. U slučaju nezgode, možete biti odbačeni na pojas što će izazvati ozljede vrata i/li prsnog koša.

Što je veći nagib sjedala, veća je mogućnost za tzv. efekt podmornice gdje tijelo klizne ispod sigurnosnog pojasa i istovremeno vrat udara u rameni dio pojasa.

Produljenje nasjeda tj. jastuka na kojem se sjedi (vozačko sjedalo, ako je u opremi)

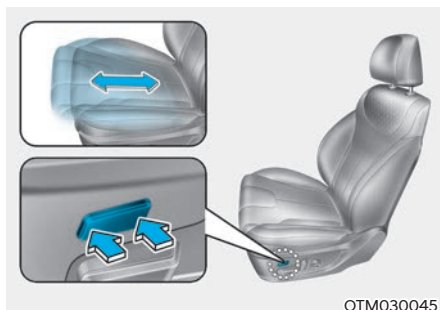

Za pomicanje prednjeg dijela nasjeda prema naprijed:

1. Pritisnite prekidač naprijed kako bi nasjed sjedala pomaknuli u položaj koji želite.
2. Otpustite prekidač kada je nasjed u položaju koji želite.

Za pomicanje prednjeg dijela nasjeda prema nazad:

1. Pritisnite prekidač unazad kako bi nasjed sjedala pomaknuli u položaj koji želite.
2. Otpustite prekidač kada je nasjed u položaju koji želite.

Lumbalna potpora sjedala (sjedalo vozača, ako je dio opreme)

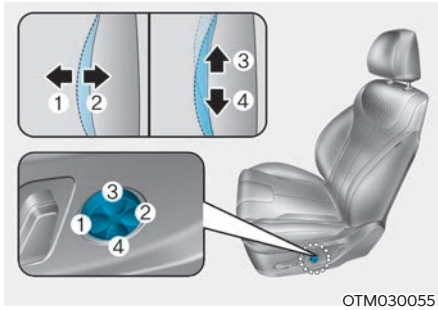

OTM030055

Lumbalna potpora sjedala može se podešavati prekidačem lumbalne potpore smještenim sa strane sjedala.

1. Pritisnite prednji dio prekidača (1) za povećanje potpore ili stražnji dio prekidača (2) za smanjivanje potpore. the switch (2) to decrease support.
2. Za pomicanje lumbalne potpore po visini pritisnite prekidač (3) ili (4).
3. Otpustite prekidač kada je lumbalna potpora u položaju koji želite.

Kontrole suvozačkog sjedala (ako su dio opreme) (Walk-in prekidač)

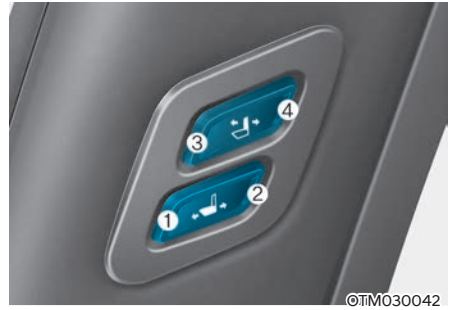

©TM030042

Putnik na stražnjoj klupi može pomoću komandi u naslonu suvozačkog sjedala upravljati suvozačkim sjedalom.

- Uzdužno pomicanje:
Za pomicanje sjedala prema naprijed pritisnite prekidač (1). Za pomicanje sjedala prema nazad pritisnite prekidač (2).
- Podešavanje nagiba naslona:
Za naginjanje naslona prema naprijed, pritisnite prekidač (3).
Za naginjanje naslona prema nazad, pritisnite prekidač (4).

Pretinci u naslonima sjedala



Prednja sjedala straga nude pretince za sitnice.

OPREZ

Nemojte u pretince na naslonima prednjih sjedala stavljati teške ili oštre predmete. U slučaju nezgode oni mogu izletjeti i ozlijediti putnike.

Stražnja sjedala

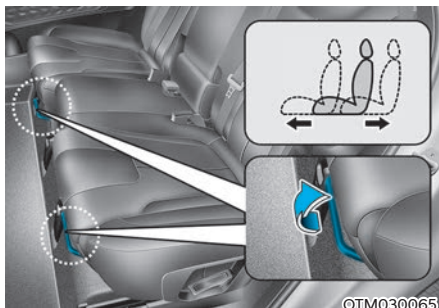

Podešavanje stražnjeg sjedala

Uzdužno pomicanje (drugi red sjedala)

Kako biste cijelo sjedalo pomaknuli prema naprijed ili nazad:

1. Povucite ručicu za uzdužno pomicanje sjedala i držite ju.
2. Pomaknite sjedalo u željeni položaj.
3. Otpustite ručicu i provjerite je li sjedalo zaključano u novom položaju.

Podesite sjedalo prije vožnje i svakako ga zaključajte u mjestu. Da bi se uvjerali da je sjedalo osigurano od pomicanja, probajte ga pomaknuti naprijed-nazad kratkim, ali snažnim trzajima bez korištenja ručice. Ako se sjedalo pomiče, nije zaključano u mjestu.

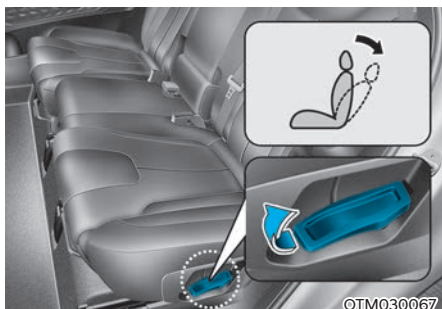

OTM030067

Nagib naslona (drugi red sjedala)

Za podešavanje nagiba naslona:

1. Povucite ručicu za obaranje naslona.
2. Držite ručicu i podesite nagib naslona koji želite.
3. Otpustite ručicu i provjerite je li naslon zaključan u novom položaju. (Ručica se MORA vratiti u početni položaj da bi se naslon mogao zaključati.)

Preklopno sjedalo (drugi red sjedala, ako je u opremi)

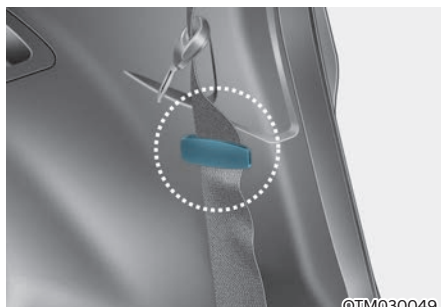

©TM030049

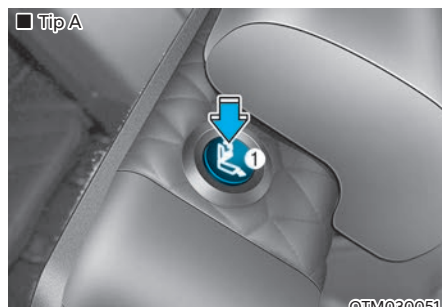

©TM030051



©TM030052

Za pristup trećem redu sjedala,

1. Provedite sigurnosni pojas kroz vodičicu. Nakon što je sigurnosni pojas u vodičici, zategnite ga kako bi se namotao do kraja.

2. Pritisnite prekidač za pristup trećem redu sjedala (1) na naslonu sjedala u drugom redu ili sa strane drugog reda sjedala (2).
3. Naslon sjedala u drugom redu će se nagnuti prema naprijed, a cijelo sjedalo se pomaknuti u svoj krajnji prednji položaj.

Nakon ulaska ili izlaska, povucite sjedalo do kraja unazad za naslon dok ne klikne na mjesto. Sjedalo mora biti zaključano u poziciji.

UPOZORENJE

Nikad nemojte podešavati sjedalo dok je vozilo u pokretu ili na njemu netko sjedi, jer se sjedalo može nenadano pomaknuti i izazvati ozljede putnika koji sjedi na njemu.

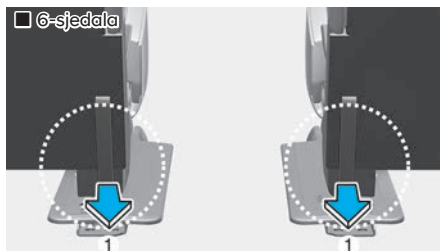

OTM031072L

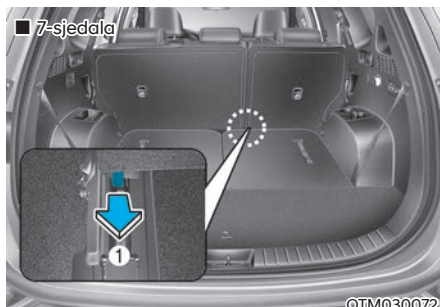

OTM030072L

6-sjedala (ako je u opremi)

- Ako prekidač za omogućavanje ulaska u treći red sjedala ne radi, povucite traku (1) smještenu na donjoj lijevoj strani desne trećine stražnje klupe. To će omogućiti pomicanje drugog reda sjedala prema naprijed.
- Nikad nemojte pokušati povlačiti traku (1) dok netko sjedi na stražnjoj klupi. Oslobađanje sjedala može izazvati naglo pomicanje sjedala prema naprijed i ozljede putnika koji sjede na njemu. Traku koristite samo kad prekidač ne radi.

7-sjedala

- Ako prekidač za omogućavanje ulaska u treći red sjedala ne radi, povucite traku (1) smještenu na donjoj lijevoj strani desne trećine stražnje klupe. To će omogućiti pomicanje drugog reda sjedala prema naprijed.
- Nikad nemojte pokušati povlačenje trake (1) dok netko sjedi na stražnjoj klupi. Oslobađanje sjedala može izazvati naglo pomicanje sjedala prema naprijed i ozljede putnika koji sjede na njemu. Traku koristite samo kad prekidač ne radi.

Preklapanje stražnjih sjedala

Naslone stražnjih sjedala mogu se preklopiti kako bi omogućili prijevoz dugih predmeta ili povećao obujam prtljažnika.

UPOZORENJE

- Prtljaga i svi ostali predmeti moraju biti položeni u području prtljažnika. Ukoliko su predmeti veliki, teški, ili nagomilani, moraju biti osigurani. Ni pod kojim uvjetima teret se ne smije nagomilati više od gornjeg ruba naslona sjedala. Nepoštivanje ovih upozorenja može izazvati ozbiljne ozljede ili smrt u slučaju naglog kočenja, sudara ili prevrtanja.

Preklapanje stražnjih naslona:

1. Uspravite naslon prednjeg sjedala i pomaknite sjedalo prema naprijed (ako je potrebno).
2. Spustite naslone za glavu u najniži položaj. Pritisnite prekidač (1) i dok ga držite pritisnutim gurnite naslon za glavu (2) prema dolje.

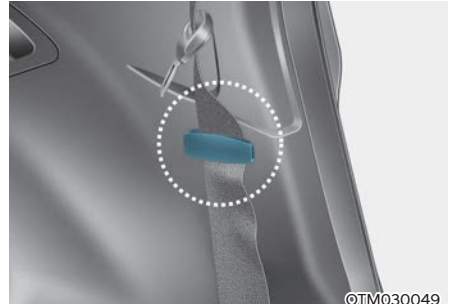

©TM030049

3. Pomaknite sigurnosne pojaseve prema van prije samog obaranja naslona stražnje klupe. Ako to ne napravite, može doći do zapetljanja sigurnosnih pojaseva i naslona.

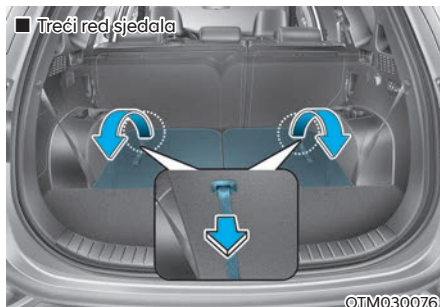
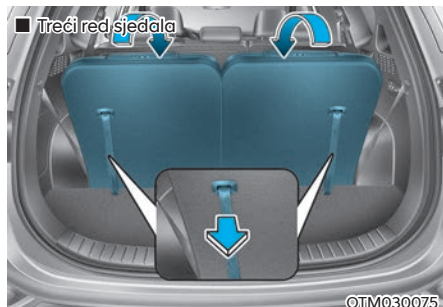
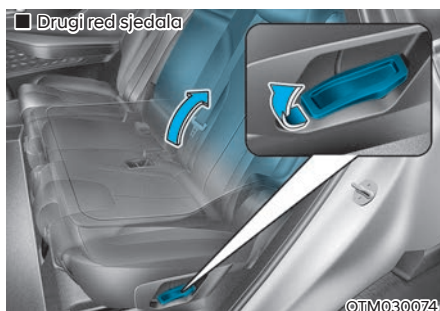
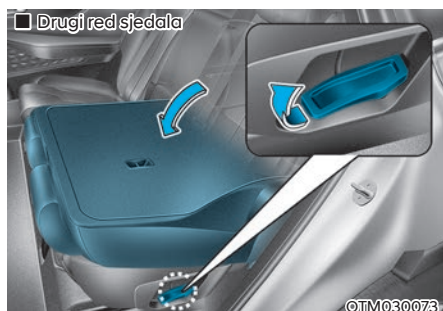

4. Povucite ručicu za obaranje naslona (drugi red sjedala) te preklopite stražnji naslon prema naprijed. Povucite traku prema nazad (treći red sjedala) i potom sklopite sjedalo prema prednjem kraju vozila. Kako biste vratili sjedalo u prijašnji položaj, podignite i pritisnite naslon prema natrag. Čvrsto pritisnite naslon dok on ne klikne na mjesto. Provjerite je li naslon zaključan u novoj poziciji.

5. Kako biste iznova koristili stražnja sjedala dignite naslon i povucite ga za ručicu ili trakicu unazad dok ne klikne u položaj. Naslon mora kliknuti, jer je to znak da je sigurno učvršćen. Kad vraćate naslon u uspravan položaj, provjerite je li kliknuo u mjesto. Ako je sve u redu, nije ga moguće nagnuti prema naprijed. Ako je moguće, onda nije zaključan.

6. Vratite pojaseve u vodilice.

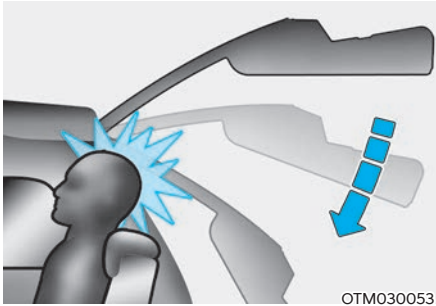

UPOZORENJE

Ako se poklopac prtljažnika zatvori, a glava putnika nije oslonjena o pravilno podešen naslon za glavu, ili sjedi vrlo visoka osoba, poklopac prtljažnika može udariti glavu putnika i izazvati ozljedu.

UPOZORENJE

Nakon podešavanja sjedala uvijek provjerite je li sigurno zaključano u mjestu, pokušavajući pomaknuti sjedalo naprijed ili natrag, bez da koristite polugu za otpuštanje. Iznenadno ili neočekivano pomicanje sjedala vozača može izazvati gubljenje kontrole nad vozilom uzrokujući nesreću.

UPOZORENJE

Ne ostavljajte stvari na stražnjim sjedalima, jer one u slučaju naglog kočenja ili nezgode mogu poletjeti prema naprijed i izazvati ozbiljne ozljede ili čak i smrt.

UPOZORENJE

Kad god stavljate stvari u prtljažnik ili ih vadite iz njega, svakako osigurajte auto od pomicanja stavljanjem ručice mjenjača u položaj P (parkiranje) i uključivanjem parkirne kočnice. Ako to ne učinite, može se dogoditi da se vozilo pomakne i ozlijedi nekoga.

OPREZ

- Kod utovara prtljage kroz stražnja sjedala pazite da ne oštetite unutrašnjost vozila.
- Kod utovara prtljage kroz stražnja sjedala pazite da dobro osigurate teret od pomicanja tijekom vožnje.

UPOZORENJE

Prtljaga/teret u prtljažniku moraju biti dobro osigurani od pomicanja. U protivnom u slučaju sudara teret može poletjeti autom prema naprijed i teško ili čak smrtno ozlijediti putnike.

Nemojte stavljati ništa niti na stražnju klupu iz istog razloga: u slučaju sudara ti predmeti mogu ozlijediti ostale putnike u vozilu.

Preklapanje stražnjeg sjedala (izvana, ako je u opremi)



Pritisnite prekidač za obaranje naslona drugog reda sjedala i stražnji naslon će se sam prekllopiti. Prekidač (1) se nalazi na objema bočnim oblogama prtljažnika. (L preklapa lijevi dio naslona, a R desni).

UPOZORENJE

Preklapanje stražnjih sjedala

Nemojte preklapati stražnja sjedala (drugi i treći red), ako se na njima nalaze putnici, ljubimci ili prtljaga.

Preklapanje može izazvati ozljede putnika ili ljubimaca te oštećenja prtljage.

Naslon za ruke (5, 7-sjedala)



Naslon za ruke smješten je u sredinu naslona stražnje klupe. Ako ga namjeravate koristiti, izvucite ga iz naslona.

Naslon za ruke (6-sjedala, ako je u opremi)



Spustite naslon do kraja i potom ga dignite u željeni položaj.

Sustav upozorenja zauzetosti drugog reda sjedala

Sustav upozorenja zauzetosti drugog reda sjedala upozorava vozača kad on napušta vozilo, a putnici su u drugom redu sjedala.

Ako otvorite vrata, a netko se nalazi na drugom redu sjedala, na instrument ploči se prikazuje poruka upozorenja. Ako sustav zamijeti pokrete u vozilu nakon što su vrata zaključana, drugo upozorenje se javlja.

Svakako provjerite putnike u drugom redu sjedala prije napuštanja vozila.

Za više informacija pogledajte 'Sustav upozorenja zauzetosti drugog reda sjedala' u poglavlju 3.

Nasloni za glavu

Sjedala vozača i suvozača opremljeni su naslonom za glavu za udobnost i sigurnost putnika. Naslon za glavu ne pruža samo udobnost vozaču i suvozaču, nego također pomaže zaštititi glavu i vrat u slučaju sudara, posebice kod slučaja naleta na vaše vozilo straga.

UPOZORENJE

Za maksimalnu efikasnost u slučaju nesreće, naslon za glavu treba prilagoditi tako da je sredina naslona za glavu na istoj visini kao i težište glave putnika:

- Naslone za glavu podesite **PRIJE** početka vožnje. Za sve putnike u vozilu.
- **NITKO** se ne smije voziti u vozilu u kojem su demontirani nasloni za glavu.

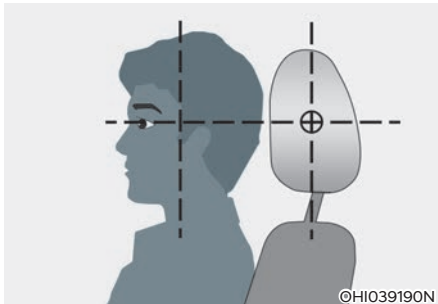

- Općenito, težište glave većine ljudi je u približnoj visini vrha njihovih očiju. Također, prilagodite naslon za glavu što je moguće bliže glavi. Iz tog razloga ne preporučuje se uporaba jastuka koji drži tijelo udaljeno od naslona sjedala.
- Nikada nemojte podešavati naslon za glavu sjedala vozača dok je vozilo u pokretu.
- Nikada ne upravljajte vozilom s uklonjenim naslonima za glavu jer se u slučaju nesreće mogu dogoditi ozbiljne ozljede putnika. Kada su ispravno podešeni, nasloni za glavu mogu pružiti zaštitu od teških ozljeda vrata.
- Nakon podešavanja naslon za glavu treba kliknuti na mjesto.

UPOZORENJE

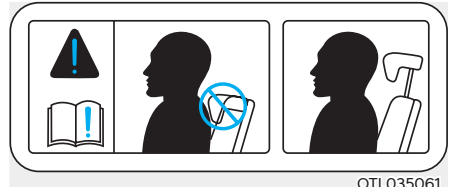

OTL035061

Kad sjedite na stražnjim sjedalima, naslon za glavu ne smije biti u najnižem položaju.

OPREZ

Ako se nitko ne vozi na stražnjim sjedalima, spustite naslone za glavu u najniži položaj kako vam oni ne bi ometali pogled unazad.

OPASKA

NIKAD nemojte udarati ili vući naslon za glavu, jer ga to može oštetiti.

Nasloni za glavu prednjih sjedala

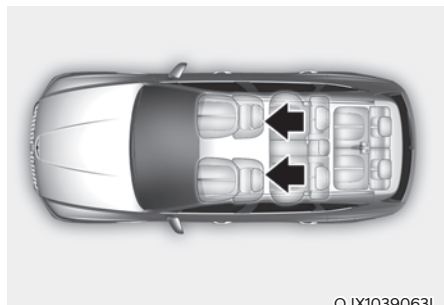

OJX1039063L

Sjedala vozača i suvozača opremljeni su podešivim naslonima za glavu za udobnost i sigurnost putnika.

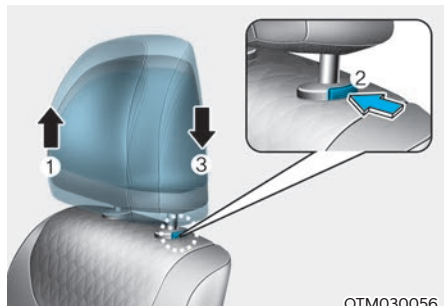

OTM030056

Podišavanje visine naslona

Podizanje naslona:

1. Za podizanje naslona za glavu, povucite ga u željeni položaj (1).

Za spuštanje naslona za glavu:

1. Pritisnite i držite tipku za oslobađanje (2) na nosaču naslona.
2. Spustite naslon za glavu na željeno mjesto (3).

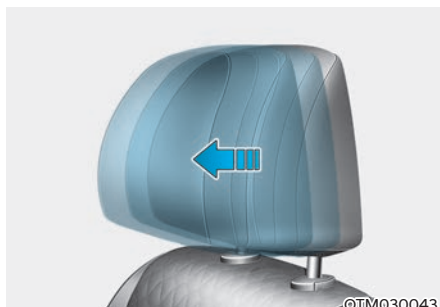

OTM030043

Podišavanje naslona za glavu naprijed/nazad (ako je u opremi)

Naslon za glavu se može pomaknuti prema naprijed u tri različita položaja povlačenjem prema naprijed dok se ne zauzastavi. Za podešavanje stražnjeg položaja povucite naslon skroz prema naprijed i potom ga pustite.

OPASKA

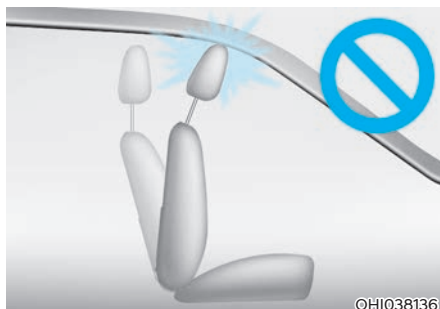

OHI038136

Ako naslon sjedala nagnete prema naprijed, a naslon za glavu i sjedalo su podignuti do maksimuma, naslon za glavu može doći u dodir sa sjenilom ili drugim dijelovima vozila.

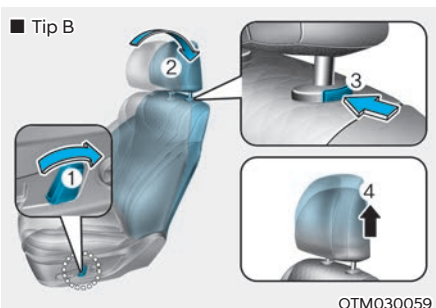
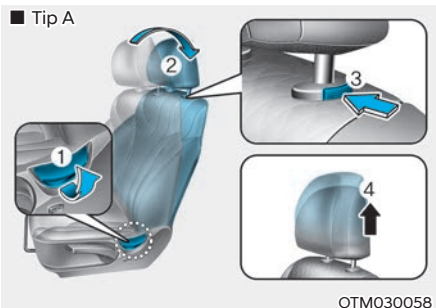

Uklanjanje/ponovna ugradnja naslona za glavu

Da biste uklonili naslon za glavu:

1. Nagnite naslon sjedala unazad (2) ručicom/prekidačem za podešavanje (1).
2. Podignite naslon za glavu koliko god možete.
3. Pritisnite tipku za otpuštanje (3) dok naslon za glavu povlačite prema gore (4).



UPOZORENJE

NIKADA nemojte dopustiti da se bilo tko vozi u sjedalu koje nema naslon za glavu.

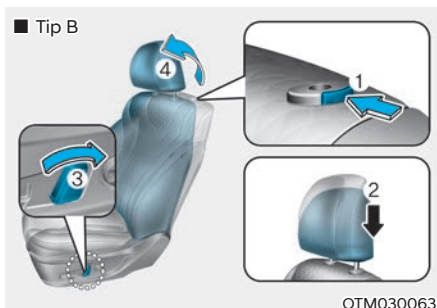
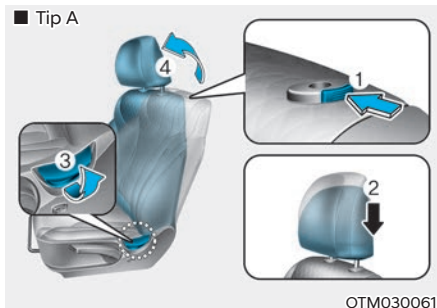

Kako biste ponovno ugradili naslon za glavu:

1. Nagnite naslon sjedala.
2. Stavite šipke naslona za glavu (2) u rupe dok držite tipku za otpuštanje (1).
3. Vratite naslon sjedala (4) u prvobitnu poziciju pomoću ručice/prekidača za podešavanje (3).
4. Podesite naslon za glavu na odgovarajuću visinu.



UPOZORENJE

Uvijek provjerite je li naslon za glavu zaključan u željenom i ispravnom položaju nakon ponovne ugradnje.

Naslони za glavu straga (drugi, treći red sjedala)

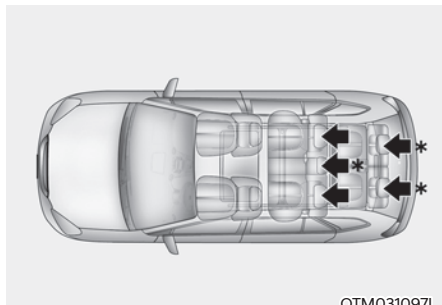

* : ako je u opremi

Stražnja su sjedala opremljena naslonima za glavu za sve putnike kako bi im pružila udobnost i zaštitu.

Naslони za glavu ne nude samo udobnost za putnike, već i nude zaštitu glave i vrata u slučaju sudara.

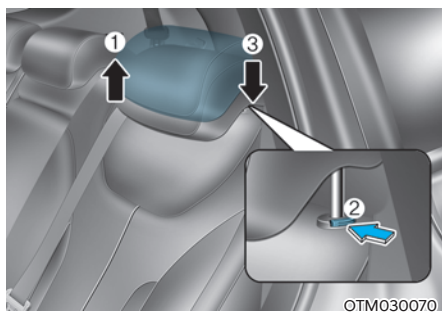

Podešavanje visine naslona za glavu

Podizanje naslona za glavu:

1. Za podizanje naslona za glavu, povucite ga u željeni položaj (1).

Spuštanje naslona za glavu:

1. Za spuštanje naslona za glavu, pritisnite i držite tipku za oslobađanje (2) na nosaču naslona.
2. Spustite naslon za glavu u željeni položaj (3).

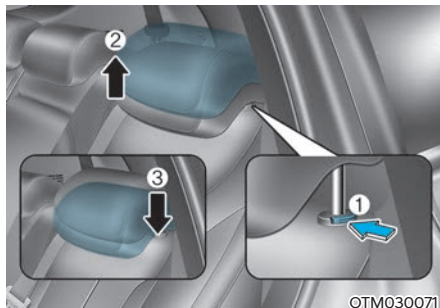

Uklanjanje i ponovna ugradnja

Kako biste uklonili naslon za glavu:

1. Podignite ga koliko god možete.
2. Pritisnite tipku za otpuštanje (1) dok ga povlačite prema gore (2).

Kako biste ponovno ugradili naslon za glavu:

1. Stavite šipke naslona (3) u rupe dok držite tipku za otpuštanje (1).
2. Podesite odgovarajuću visinu naslona za glavu.

Grijači sjedala (ako su u opremi)

Grijači sjedala griju prednja sjedala za vrijeme hladnog vremena.

Za vrijeme toplijeg vremena ili kad grijače sjedala nije potrebno, grijači sjedala trebaju biti isključeni.

UPOZORENJE

Putnici moraju biti posebno oprezni kod upotrebe grijača sjedala zbog mogućnosti pregrijavanja ili opeklina. Putnici moraju biti u mogućnosti osjetiti ako sjedalo postaje prevruće tako da ga mogu isključiti. Grijači sjedala mogu uzrokovati opekline čak i pri niskim temperaturama, pogotovo ako se koriste dulje vrijeme.

Vozač mora voditi posebnu brigu o sljedećim vrstama putnika:

- Dojenčad, djeca, starije osobe ili osobe s invaliditetom, ili bolnički bolesnici na van-bolničkom liječenju.
- Osobe s osjetljivom kožom ili koje lako izгоре.
- Umorni pojedinci.
- Opijeni pojedinci.
- Ljudi koji uzimaju lijekove koji mogu uzrokovati pospanost (tablete za spavanje i dr.)

UPOZORENJE

NIKAD ništa nemojte stavljati na sjedalo što pruža izolaciju od topline (poput deke ili jastuka), ako su uključeni grijači. To može izazvati pregrijavanje sjedala što može dovesti do pregaranja navlake i oštećenja sjedala.

OPASKA

Oštećenje sjedala:

- Kad čistite sjedala, nemojte koristiti otapala kao što su razrjeđivači, benzen, alkohol ili benzin. To može oštetiti površinu grijača ili sjedala.
- Nemojte stavljati nikakve oštre ili teške predmete na sjedala opremljena grijačima sjedala jer mogu oštetiti grijače.
- Nemojte mijenjati navlaku sjedala. Time se može oštetiti sustav grijanja ili ventilacije sjedala.

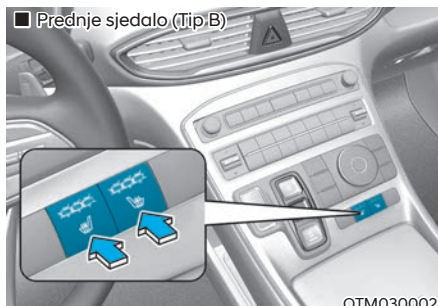
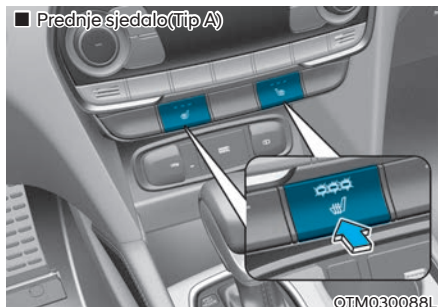

Kad motor radi, pritisnite bilo koji od prekidača za grijače sjedala vozača ili suvozača.

Tijekom blagog vremena ili u uvjetima u kojima nije potreban rad grijača sjedala, držite prekidače u položaju OFF.

- Ručna kontrola temperature

Svaki put kad pritisnete prekidač, postavka temperature sjedala mijenja se i glasi:

- Prednje sjedalo

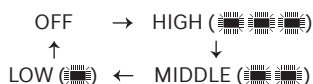

- Stražnje sjedalo

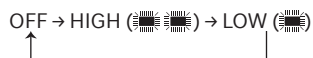

- Automatska kontrola temperature

Sustav grijanja u sjedalu se isključuje ili uključuje automatski ovisno o temperaturi sjedala kako bi spriječio niskotemperaturne opekline kože nakon što se sustav ručno uključen.

- Prednje sjedalo

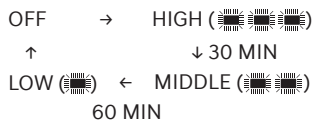

- Stražnje sjedalo

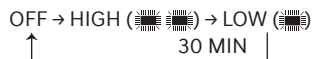

Ako se ručno odabere HIGH, temperaturom se upravlja automatski.

- Ako, dok su grijači uključeni, pritisnete prekidač i držite ga dulje od 1.5 sekunde, grijači će se isključiti.

- Grijači sjedala vraćaju se u položaj OFF kada god se prekidač paljenja stavlja u položaj ON.

- Automatska kontrola (za vozačko sjedalo, ako je u opremi)

- Grijač sjedala automatski nadzire temperaturu u ovisnosti o okolišnoj temperaturi i podešenoj temperaturi klima-uređaja za vrijeme dok motor radi. Ako se pritisne prekidač za grijanje sjedala, ono prelazi u ručni način rada.

Ova funkcionalnost mora biti aktivirana u Postavkama infotainment sustava da bi njeno korištenje bilo moguće.

- Grijači sjedala vraćaju se u položaj OFF kada god se prekidač paljenja stavlja u položaj ON. No, ako je uključena automatska kontrola, grijač vozačkog sjedala će podešavati temperaturu u ovisnosti o okolišnoj temperaturi i podešenoj temperaturi klima-uređaja za vrijeme dok motor radi.

Za dodatne informacije proučite korisnički priručnik infotainment sustava koji je isporučen s vozilom.

i Obavijest

S prekidačem grijača sjedala u položaju ON, sustav grijanja u sjedalu se isključuje ili uključuje automatski ovisno o temperaturi sjedala.

Prednja ventilirana sjedala (ako su dio opreme)

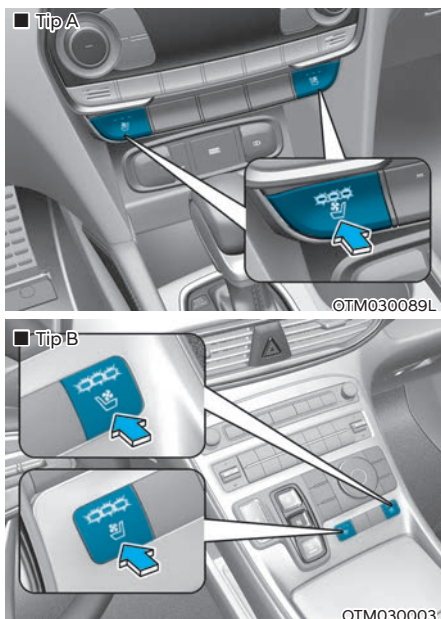

Grijanje sjedala i ventilacija služe grijanju i hlađenju prednjih. Zrak se ispuhuje kroz male rupe na površini sjedala i naslona sjedala.

Kada rad ventilacije sjedala nije potreban, držite prekidače u položaju OFF.

Dok je motor upaljen, pritisnite donji dio prekidača da biste ohladili vozačko sjedalo ili suvozačko sjedalo (ako je ovaj sustav dio opreme vozila).

OPASKA

Kao biste izbjegli oštećenje sjedala pridržavajte se ovih uputa:

- Kad čistite sjedala, nemojte koristiti otapala kao što su razrjeđivači, benzen, alkohol ili benzin. To može oštetiti površinu grijača ili sjedala.
- Nikad ne biste smjeli prolići nikakvu tekućinu po sjedalima, jer bi to moglo blokirati otvore za prolaz zraka i izazvati kvar sjedala.
- Nemojte prekrivati sjedala bilo čime što može onemogućiti protok zraka. Isto tako, nemojte stavljati novine ili plastične vrećice ispod sjedala, jer bi one mogle blokirati otvore za protok zraka i izazvati kvar sjedala.
- Nemojte mijenjati navlaku sjedala. Time se može oštetiti sustav grijanja ili ventilacije sjedala.
- Ako provjetranje sjedala ne radi, iznova pokrenite vozilo. Ako i dalje sustav ne radi, preporučujemo da vozilo provjeri ovlaštenu HYUNDAI trgovac.

- Svaki put kad pritisnete prekidač, protok zraka mijenja se na sljedeći način:

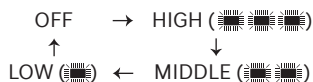

- Ako, dok je uključeno grijanje ili hlađenje i pritisnete prekidač i držite ga dulje od 1.5 sekunde, provjetravanje će se isključiti.
- Provjetravanje sjedala vraća se u položaj OFF kada god se prekidač paljenja stavlja u položaj ON.
- Automatska kontrola (za vozačko sjedalo, ako je u opremi)
 - Ventiliranje sjedala automatski nadzire temperaturu u ovisnosti o okolišnoj temperaturi i podešenoj temperaturi klima-uređaja za vrijeme dok motor radi. Ako se pritisne prekidač za ventiliranje sjedala, ono prelazi u ručni način rada.
Ova funkcionalnost mora biti aktivirana u Postavkama infotainment sustava da bi njeno korištenje bilo moguće.
 - Ventiliranje sjedala vraća se u položaj OFF kada god se prekidač paljenja stavlja u položaj ON. No, ako je uključena automatska kontrola, grijač vozačkog sjedala će podešavati temperaturu u ovisnosti o okolišnoj temperaturi i podešenoj temperaturi klima-uređaja za vrijeme dok motor radi.

Za dodatne informacije proučite korisnički priručnik infotainment sustava koji je isporučen s vozilom.

Sustav upozorenja zauzetosti stražnje klupe (ROA – Rear Occupant Alert)

Sustav upozorenja zauzetosti stražnje klupe (ROA) je osmišljen kako bi spriječio situaciju u kojoj se napušta vozilo dok je na stražnjoj klupi ostao putnik.

Postavke sustava

Sustav upozorenja zauzetosti stražnje klupe (ROA) može se uključiti ili isključiti u korisničkim postavkama infotainment sustava. Odaberite:

- Setup → Vehicle Settings → Convenience → Rear Occupant Alert

Za detaljnije informacije skenirajte QR code u posebno isporučenom priručniku.

Rad sustava

- 1. upozorenje
Ako nakon otvaranja i zatvaranja stražnjih vratiju te gašenja motora otvorite vozačka vrata, poruka upozorenja “Check rear seats” se pojavljuje na instrument ploči.
- 2. upozorenje
Nakon prvog upozorenja, drugo se uključuje ako sustav detektira bilo kakvo kretanje u vozilu nakon zatvaranja i zaključavanja vozačevih vrata. Truba će raditi 25 sekundi. Ako sustav detektira kretanje u vozilu nakon toga, zvučno upozorenje se ponavlja do 8 puta.
Otključavanje vozila pomoću ključa (daljinski ili smart) prekida zvučno upozorenje.
- Sustav detektira kretanje u vozilu do 8 sata od zaključavanja.
- 2. upozorenje se aktivira samo nakon što se aktiviralo 1. upozorenje.

Pretpostavke za rad sustava

- Svi prozori moraju biti zatvoreni. Ako je neki od prozora otvoren, upozorenje tj. alarm se mogu aktivirati jer je senzor zamijetio kretanje uslijed vjetro ili kukca koji je uletio u kabinu ili proletio kroz nju.

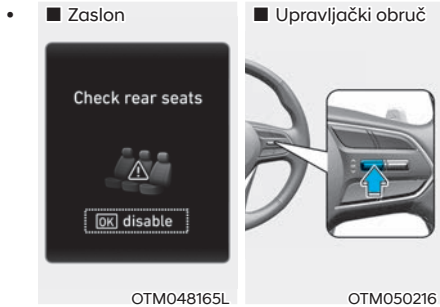

Ako ne želite koristiti sustav upozorenja zauzetosti stražnje klupe (ROA), kad se pojavi prvo upozorenje, pritisnite OK prekidač na upravljačkom obruču. To će isključiti jedno javljanje drugog upozorenja.

- Sustav se može aktivirati ako se dogodi udarac u krov (primjerice, kesten padne s drva).
- Ako su u vozilu naslagane kutije ili neki drugi predmeti, sustav možda neće zamijetiti kretanje. Također, ako se neka od tih kutija/predmeta sruši, sustav se može oglasiti.
- Senzor možda neće raditi ispravno, ako je on sakriven ili zaklonjen stranim predmetima.
- Upozorenje se može aktivirati i ako se uoči kretanje na sjedalu suvozača ili vozača.
- Upozorenje se može aktivirati i kad su vrata zaključana ako je u tijeku pranje vozila ili je vozilo okruženo bukom i vibracijama.
- Detekcija kretanja u vozilu se zaustavlja ako je u tijeku daljinski start (ako je dio opreme) vozila.



UPOZORENJE

Čak i ako je sustav upozorenja zauzetosti stražnje klupe (ROA) dio opreme, uvijek provjerite stražnju klupu prije napuštanja vozila.

Upozorenje možda neće raditi ako:

- Ako se kretanje ne nastavi određeni vremenski period ili je iznimno malo.
- Stražnji je putnik pokriven nečim poput deke ili neke druge vrste pokriva.
- Budite uvijek na oprezu, jer funkcija detekcije kretanja i drugo (2.) upozorenje možda neće raditi u ovisnosti o okolišnim uvjetima i određenim uvjetima.

SIGURNOSNI POJASEVI

Ovo poglavlje pruža bitne informacije o pravilnom načinu korištenja sigurnosnih pojaseva te upozorava na tipične pogreške i postupke koje nikako ne bi trebalo činiti.

Sustav sigurnosnih pojaseva

Uvijek vežite sigurnosne pojaseve i svakako inzistirajte na tome da ih nose svi putnici. Zračni jastuci su dodatni sustav zaštite, ali oni su konstruirani kao dopuna sigurnosnim pojasevima, nikako zamjena za njih. Na koncu, i zakon nalaže da svi putnici u vozilu moraju biti vezani tijekom vožnje.

UPOZORENJE

SVI putnici za cijelo vrijeme vožnje moraju biti vezani, neovisno o mjestu na kojem sjede.

- Za maksimalnu učinkovitost sigurnosnog sustava, sigurnosni pojasevi moraju se **UVIJEK** koristiti kad god je automobil u pokretu.
- Sigurnosni su pojasevi najučinkovitiji kada su nasloni sjedala u uspravnom položaju.
- Djeca do 12 godina moraju biti uvijek ispravno zaštićena na stražnjim sjedalima. **NIKAD** ne dopustite djeci da se voze na suvozačevom sjedalu. Ako dijete starije od 12 godina mora sjediti na suvozačevom sjedalu, pomaknite sjedalo što je dalje moguće i ispravno ga zaštitite u sjedalu.
- **NIKAD** nemojte prevoziti dijete koje sjedi nekom u krilu.
- Svako dijete mora sjediti na svojem mjestu i biti propisno vezano. Ne dopustite da dijele sjedalo ili sigurnosni pojas.
- Nikad nemojte nositi rameni pojas ispod ruke ili iza leđa. Neispravan položaj pojasa za rame može uzrokovati ozbiljne ozljede u sudaru. Rameni pojas treba biti postavljen preko sredine vašeg ramena i ključne kosti.

- Nemojte nositi savijeni sigurnosni pojas. Savijeni pojas ne može dobro odraditi svoj posao. U sudaru vas može čak i porezati. Provjerite da je remen pojasa ravan i nije savijen.
- Pazite da ne oštetite remenje ili mehanizam sigurnosnog pojasa. Ako je remenje ili mehanizam pojasa oštećen, zamijenite ga.
- Nikad nemojte stavljati pojas preko lomiivih predmeta. Ako se dogodi naglo zaustavljanje ili sudar, pojas ih može oštetiti.
- **NIKAD** nemojte otpuštati sigurnosni pojas tijekom vožnje. To može izazvati gubitak kontrole nad vozilom i nesreću.
- Kopča sigurnosnog pojasa uvijek treba biti čista i ispravna. Neispravna ili blokirana kopča može zatajiti u ključnom trenutku te tako omogućiti ozljedu vozača i/li putnika.
- Ne pokušavajte izmjene i dopune koje će spriječiti mehanizam podešavanja da zategne pojas, ili spriječiti sklop sigurnosnog pojasa da bude prilagođen za zatezanje.

UPOZORENJE

Oštećeni sigurnosni pojasevi i dijelovi sjedala neće raditi kako je zamišljeno.

- Uvijek zamijenite sve što je na bilo koji način oštećeno.
- Ako je vozilo sudjelovalo u sudaru, obavezno zamijenite kompletan sustav sigurnosnih pojaseva, čak i ako se čini da nisu ni na koji način oštećeni.
- Pojas ne smije biti zapetljan, oštećen ili oslabljen.

Indikator upozorenja sigurnosnog pojasa

Upozorenje za sigurnosni pojas



Kao podsjetnik za vozača i suvozača, svjetlo upozorenja sigurnosnog pojasa će treptati ili svijetliti i zvuk upozorenja zvoniti kako slijedi. Svjetlo upozorenja sigurnosnog pojasa će svijetliti otprilike 6 sekundi svaki put kada uključite kontakt, bez obzira na pričvršćivanje pojasa.

Ako je vozačev sigurnosni pojas otkopčan nakon uključivanja kontakta, svjetlo upozorenja sigurnosnog pojasa će svijetliti dok se pojas ne veže.

Ako je vozačev sigurnosni pojas otkopčan dok je uključen kontakt, svjetlo upozorenja sigurnosnog pojasa će svijetliti dok se pojas ne veže.

Ako i dalje ne pričvrstite sigurnosni pojas i vozite brže od 20 km/h, žaruljica upozorenja početak će treptati ili svijetliti dok se ne vežete ili ne usporite ispod 20 km/h.

Ako i dalje ne pričvrstite sigurnosni pojas i vozite brže od 20 km/h zvuk upozorenja će se oglasiti u trajanju od otprilike 100 sekundi i odgovarajuća žaruljica će treptati.

Upozorenje pojasa suvozača

Kao podsjetnik za vozača i suvozača, svjetlo upozorenja sigurnosnog pojasa će treptati ili svijetliti i zvuk upozorenja zvoniti kako slijedi. Svjetlo upozorenja sigurnosnog pojasa će svijetliti otprilike 6 sekundi svaki put kada uključite kontakt, bez obzira na pričvršćivanje pojasa.

Ako je vozačev sigurnosni pojas otkopčan nakon uključivanja kontakta, svjetlo upozorenja sigurnosnog pojasa će svijetliti dok se pojas ne veže. Ako je vozačev sigurnosni pojas otkopčan dok je uključen kontakt, svjetlo upozorenja sigurnosnog pojasa će svijetliti dok se pojas ne veže.

Ako i dalje ne pričvrstite sigurnosni pojas i vozite brže od 20 km/h, žaruljica upozorenja početak će treptati ili svijetliti dok se ne vežete.

Ako i dalje ne pričvrstite sigurnosni pojas i vozite brže od 20 km/h zvuk upozorenja će zvoniti otprilike 100 sekundi i odgovarajuća žaruljica će treptati.

UPOZORENJE

Sigurnosni pojas se mora nositi ispravno i postaviti na odgovarajući položaj. Molimo pročitajte i slijedite sve važne informacije i mjere opreza za sigurnost putnika u vozilu - uključujući sigurnosne pojaseve i zračne jastuke – koje su dane u ovom priručniku.

Provjerite da vi i vaši putnici uvijek ispravno koristite sigurnosne pojaseve.

Obavijest

- Čak i ako se na suvozačkom sjedalu ne nalazi nitko, indikator upozorenja će treptati ili svijetliti 6 sekundi. Nakon što je suvozač napustio vozilo i na suvozačkom sjedalu ne sjedi nitko, indikator upozorenja će treptati ili svijetliti 6 sekundi.
- Indikator upozorenja sigurnosnog pojasa suvozača može se aktivirati ako se na sjedalo suvozača metne prtljaga.

Upozorenje pojasa putnika straga

■ Tip A

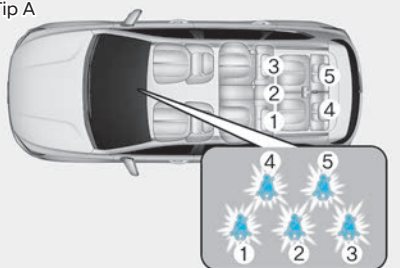

OTM030090L

■ Tip B

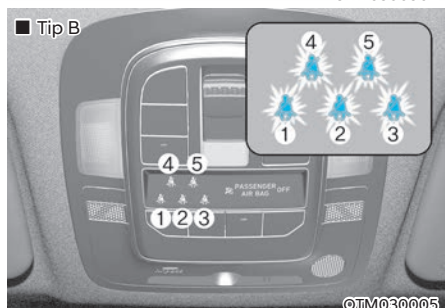

OTM030005L

* 2. red sjedala (ako je u opremi): 1, 2, 3
3. red sjedala (ako je u opremi): 4, 5

Za vanjska stražnja sjedala (lijevo i desno)

Kao podsjetnik za putnike straga, svjetlo upozorenja sigurnosnog pojasa će treptati ili svijetliti i zvuk upozorenja zvoniti kako slijedi. Svjetlo upozorenja sigurnosnog pojasa će svijetliti otprilike 6 sekundi svaki put kada uključite kontakt, bez obzira na pričvršćivanje pojasa.

Ako se pojas ne ukopča kod pokretanja motora, ili se otkopča za vrijeme rada motora, indikator upozorenja će svijetliti dok se pojas ne ukopča.

Ako počne vožnja, a pojas nije ukopčan, ili se pojas otkopča pri brzini nižoj od 20 km/h, indikator upozorenja će svijetliti dok se pojas ne ukopča.

Ako se stražnji pojas ukopča, svjetlo upozorenja će se odmah isključiti.

Ako se stražnji pojas iskopča pri brzini višoj od 20 km/h, odgovarajuće upozorenje vezanja će treptati otprilike 35 sekundi praćeno zvukom upozorenja.



UPOZORENJE

Sigurnosni pojas se mora nositi ispravno i postaviti na odgovarajući položaj. Molimo pročitajte i slijedite sve važne informacije i mjere opreza za sigurnost putnika u vozilu - uključujući sigurnosne pojaseve i zračne jastuke – koje su dane u ovom priručniku.

Provjerite da vi i vaši putnici uvijek ispravno koristite sigurnosne pojaseve.



Obavijest

- Čak i ako se na suvozačkom sjedalu ne nalazi nitko, indikator upozorenja će treptati ili svijetliti 6 sekundi. Nakon što je suvozač napustio vozilo i na suvozačkom sjedalu ne sjedi nitko, indikator upozorenja će treptati ili svijetliti 6 sekundi.
- Indikator upozorenja sigurnosnog pojasa suvozača može se aktivirati ako se na sjedalo suvozača metne prtljaga.

Za stražnje središnje mjesto

Kao podsjetnik za putnike straga, svjetlo upozorenja sigurnosnog pojasa će treptati ili svijetliti i zvuk upozorenja zvoniti kako slijedi. Svjetlo upozorenja sigurnosnog pojasa će svijetliti otprilike 6 sekundi svaki put kada uključite kontakt, bez obzira na pričvršćivanje pojasa.

Ako se pojas ne ukopča kod pokretanja motora, ili se otkopča za vrijeme rada motora, indikator upozorenja će svijetliti 70-ak sekundi.

Ako počne vožnja, a pojas nije ukopčan, ili se pojas otkopča pri brzini nižoj od 20 km/h, indikator upozorenja će svijetliti 70-ak sekundi.

Ako se stražnji pojas iskopča pri brzini višoj od 20 km/h, ili pojas nije ukopčan, odgovarajuće upozorenje vezanja će treptati otprilike 35 sekundi praćeno zvukom upozorenja.

Ako se stražnja vrata otvore ili zatvore pri brzini nižoj od 10 km/h, zvuk i znak upozorenja neće raditi čak i ako je brzina kretanja nakon toga viša od 20 km/h.

Sigurnosni pojas sjedala Krilni/rameni pojas

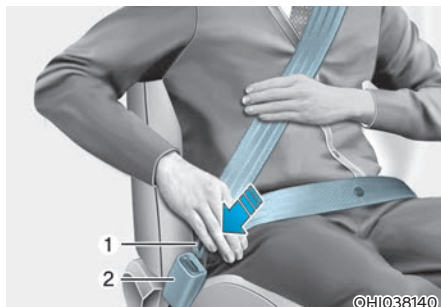

Vezivanje sigurnosnog pojasa:

Kako bi vezali sigurnosni pojas, izvadite ga iz spremnika i umetnite metalni dio (1) u kopču (2). Čut će se "klik" kada metalni dio sjedne u kopču.

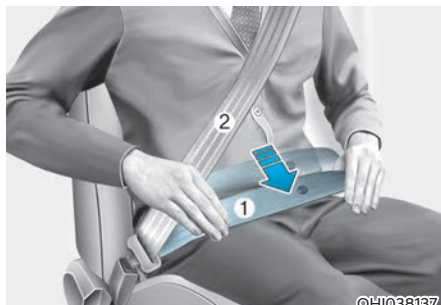

Sigurnosni pojas se automatski podešava na odgovarajuću duljinu nakon što se krilni dio ručno podesi tako da bude udoban oko bokova (1), a rameni dio preko prsnog koša (2). Ako se naginjete prema naprijed u sporom, laganom pokretu, pojas će se širiti i kretati s vama.

Ako dođe do naglog zaustavljanja ili udara, pojas će se zaključati u položaju. Također će blokirati ako se prebrzo pokušate nagnuti prema naprijed.

OPASKA

Ako ne možete glatko izvući sigurnosni pojas iz spremnika, čvrsto ga povucite i potom pustite. To će osloboditi mehanizam te će omogućiti izvlačenje pojasa iz spremnika.

UPOZORENJE

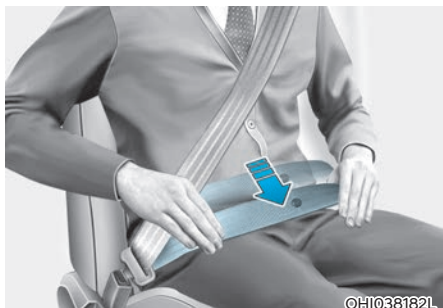

Sigurnosni pojasevi su izrađeni da pokriju koštano strukturu tijela i treba ih namjestiti nisko preko kukova ili preko kukova, prsa i ramena; treba izbjeći da krilni dio sigurnosnog pojasa bude postavljen preko područja abdomena.

- Sigurnosni pojasevi trebaju biti zategnuti što je moguće čvršće, a da se zadrži udobnost, kako bi pružili zaštitu za koju su namijenjeni. Labavi sigurnosni pojas uvelike smanjuje zaštitu koju sigurnosni pojas treba osigurati.
- Nikad nemojte nositi rameni pojas ispod ruke ili iza leđa. Pojas treba nositi kao na ilustraciji.
- Provjerite je li sidro ramenog dijela pojasa zaključano u položaju na odgovarajućoj visini.
- Nikad nemojte dopustiti da rameni dio pojasa prekriva vaše lice ili vrat.

Podešavanje visine

Za maksimalnu udobnost i sigurnost možete podesiti visinu sidra ramenog pojasa na jedan od četiri različita položaja.

Visina podešavanja sigurnosnog pojasa ne bi trebala biti previše blizu vašem vratu. Nećete biti najučinkovitije zaštićeni.

Rameni dio treba podesiti tako da leži preko prsa i na pola puta preko ramena koje je bliže vratima, a ne preko svojeg vrata.

Za podešavanje visine sigurnosnog pojasa, spustite ili podignite regulator visine u odgovarajući položaj.

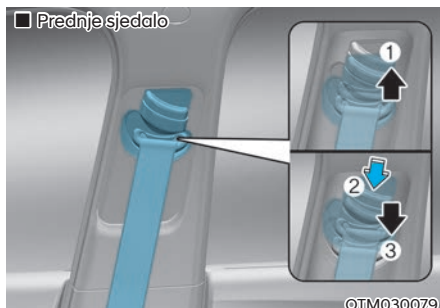

Za podizanje regulatora visine povucite ga prema gore (1). Da biste ga snizili, pritisnite ga prema dolje (3), dok držite tipku za podešavanje visine (2).

Otpustite tipku kako bi se sidro zaključalo na svoje mjesto. Pokušajte kliziti regulatorom visine kako bi bili sigurni da je zaključan.

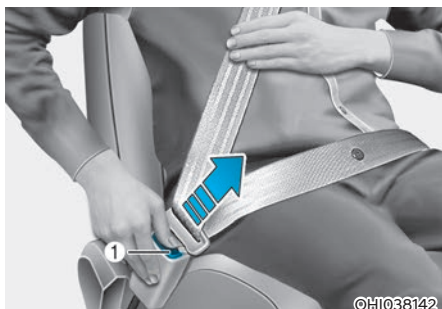

Za oslobađanje sigurnosnog pojasa:

Remen se oslobađa pritiskom tipke za oslobađanje (1) na kopči.

Kada je otpušten, pojas se treba automatski povući u spremnik. Ako se to ne dogodi, provjerite remen kako biste bili sigurni da nije savijen, a zatim pokušajte ponovno.

Stražnje središnje sjedalo (Sigurnosni pojas u 3 točke)

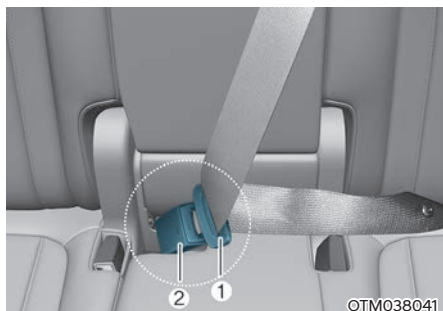

1. Kako bi vezali sigurnosni pojas, umetnite metalni dio (1) u kopču (2). Čut će se "klik" kada metalni dio sjedne u kopču. Remen ne smije biti zapetljan.

Kada koristite središnji stražnji sigurnosni pojas, mora se koristiti kopča s "CENTER" oznakom.

i Obavijest

Ako ne možete izvući sigurnosni pojas iz spremnika, čvrsto povucite pojas i pustite ga. Nakon otpuštanja, moći ćete glatko izvući pojas.

! UPOZORENJE

Stražnje sjedalo mora biti uspravno i zaključano u mjestu dok se koristi sigurnosni pojas.

Ako sjedalo nije zaključano, može se pomaknuti tijekom naglog kočenja ili sudara što može imati za posljedice teške pa i fatalne ozljede.

Odlaganje sigurnosnog pojasa (kad nije u upotrebi)

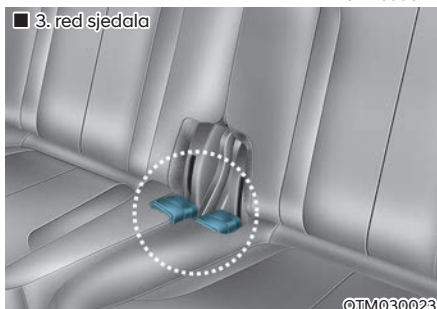
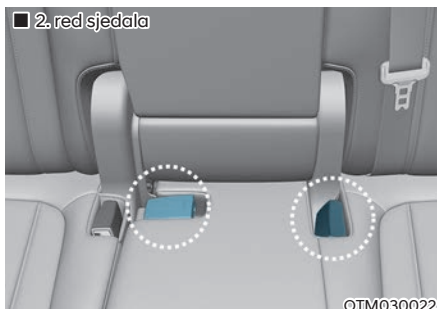

- Kopče stražnjih sigurnosnih pojaseva mogu se odložiti u udubinu u stražnjoj klupi kad se ne koriste.

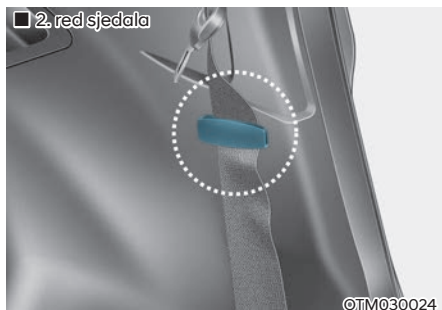

- Vođenje sigurnosnih pojaseva kroz vodilice će spriječiti njihovo zapetljavanje ili zaostajanje ispod sjedala. Nakon što je pojas umetnut u vodilicu, otpetljajte ga povlačenjem.

OPREZ

Kad koristite pojas, izvadite ga iz vodilice. Ako ga pokušate koristiti dok je u vodilicama, možete oštetiti pojas, vodilice ili zapetljati pojas.

Zatezači sigurnosnih pojaseva



[1] : Zatezači sigurnosnih pojaseva

Prednji i stražnji pojasevi (ako su dio opreme)

Vaše vozilo je opremljeno zatezačima sigurnosnih pojaseva za vozača i suvozača. Svrha zatezača je da sigurnosni pojasevi čvrsto stoje uz tijela putnika u određenim frontalnim sudarima. Zatezači sigurnosnih pojaseva mogu se (zajedno sa zračnim jastucima) aktivirati kad je frontalni sudar dovoljno jak.

Kad se vozilo naglo zaustavi, ili ako se putnik pokuša prebrzo nagnuti naprijed, zatezač pojasa će se zaključati u položaju.

U određenim frontalnim sudarima, zatezači će se aktivirati i povući sigurnosni pojas čvršće uz tijelo putnika. Svrha zatezača je da sigurnosni pojasevi čvrsto stoje uz tijela putnika u određenim frontalnim sudarima.

Ako sustav osjeti preveliku napetost vozačkog ili suvozačevog sigurnosnog pojasa kada se aktivira sustav zatezača, graničnik tereta unutar spremnika zatezača će otpustiti dio pritiska na zahvaćenom pojasu.

UPOZORENJE

- Za vašu sigurnost, provjerite da remenje pojasa nije labavo ili savijeno i uvijek sjedite ispravno na svojem sjedalu.
- Labav ili savijen remen neće pružiti potrebnu zaštitu u slučaju nezgode!
- Nemojte stavljati ništa u blizinu kopče. To može spriječiti pravilnu funkciju kopče i cijelog sustava.
- **UVIJEK** zamijenite pirotehničke zatezače nakon aktivacije ili sudara.
- **NIKAD, NIKAD** ne pokušavajte servisirati, popravljati ili mijenjati zatezače. To je posao koji smije obavljati samo ovlašteni HYUNDAI trgovac.
- Nemojte udarati sustav sigurnosnih pojaseva.

UPOZORENJE

Sklop zatezača sigurnosnih pojaseva postane vruć tijekom aktivacije. Nemojte dirati sklopove zatezača sigurnosnih pojaseva nekoliko minuta nakon što su aktivirani, jer prijeti opasnost od opekline.

OPREZ

Popravak limarije na prednjem kraju vozila može oštetiti sustav zatezača sigurnosnih pojaseva. Nakon bilo kakvih limarskih radova preporučujemo da vozilo pregleda ovlašteni HYUNDAI trgovac.

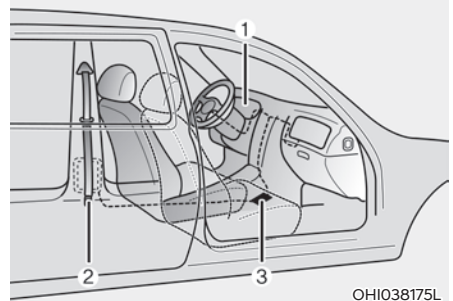

OHI038175L

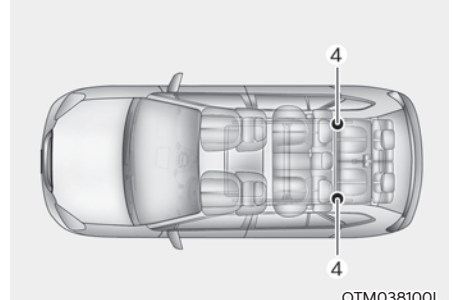

OTM038100L

Sustav zatezača sigurnosnih pojaseva uglavnom se sastoji od sljedećih komponenti. Njihova mjesta su prikazana na ilustraciji:

- (1) Svjetlo upozorenja za SRS zračni jastuk
- (2) Retraktor zatezača
- (3) SRS kontrolni modul
- (4) Retraktor zatezača stražnje klupe (ako je dio opreme)

OPASKA

Zato što je senzor koji aktivira SRS sustav zračnih jastuka povezan sa zatezačima sigurnosnih pojaseva, svjetlo upozorenja zračnih jastuka na ploči s instrumentima će svijetliti 3-6 sekundi nakon što se uključi kontakt, a onda bi se trebalo isključiti.

Ako zatezači sigurnosnih pojaseva ne rade ispravno, kontrolna žaruljica će svijetliti čak i ako zračni jastuci rade ispravno. Ako žaruljica ne svijetli nakon uključivanja kontakta, ostaje upaljena nakon što je svijetlila ili svijetli kad je vozilo u pokretu, Preporučujemo da zatezače sigurnosnih pojaseva i / ili SRS zračne jastuke pregleda ovlašteni HYUNDAI trgovac.

i Obavijest

- Zatezači vozačkog i suvozačkog sigurnosnog pojasa mogu se aktivirati kad je frontalni ili bočni sudar dovoljno jak.
- Kad se aktivira sustav zatezača sigurnosnih pojaseva, može se čuti glasan zvuk i vidjeti fina prašina, što može izgledati kao dim vidljiv u putničkom prostoru. To su normalni uvjeti rada i nisu opasni.
- Iako nije opasna, fina prašina može uzrokovati iritaciju kože i ne smije se udisati u dužim razdobljima. Temeljito operite svu izloženu površinu kože nakon nesreće u kojoj su aktivirani zatezači pojaseva.

Dodatne opaske o korištenju sigurnosnih pojaseva

Korištenje sigurnosnog pojasa u trudnoći

Uporaba sigurnosnog pojasa preporučuje se trudnicama kako bi se umanjila vjerojatnost ozljeda u nesreći. Kada se koristi sigurnosni pojas, krilni dio pojasa treba biti postavljen nisko i što je čvršće moguće preko kukova, nikako ne preko trbuha. Također, izbjegavajte položaj s ekstremno nagnutim naslonom sjedala. Sigurnosni pojas nikako ne smije prelaziti preko lica ili vrata. Za posebne preporuke, savjetujte svojeg liječnika.



UPOZORENJE

Trudnice **NIKAD** ne smiju stavljati krilni dio pojasa preko područja trbuha gdje se nalazi fetus ili iznad trbuha gdje bi pojas tijekom sudara mogao zgnječiti još nerođeno dijete.

Korištenje sigurnosnih pojaseva i djeca

Dojenčad i mala djeca

Trebali biste biti svjesni zakona u vašoj zemlji. Sjedala za dojenčad i/ili dijete moraju biti ispravno postavljena i ugrađena na stražnjim sjedalima. Dob pri kojoj djeca mogu sjediti samostalno umjesto u dječjim sjedalima se razlikuje od države do države. Budite svjesni zakonskih obaveza u vlastitoj zemlji, ali i u zemlji u koju ili kroz koju putujete.

Za više informacija pogledajte "Sigurnosni sustavi za djecu" u ovom poglavlju.



UPOZORENJE

Svaka osoba svaki put u vašem vozilu treba biti pravilno vezana, uključujući dojenčad i djecu. NIKADA ne držite dijete u krilu ili naručju kada je vozilo u pokretu. Inercijska sila nastala tijekom nesreće će izbaciti dijete iz ruku i baciti dijete na unutrašnjost vozila. Uvijek koristite sigurnosni sustav za dijete koji je prikladan za djetetovu visinu i masu.

Mala djeca su najbolje zaštićena od ozljeda u nesreći kada su pravilno vezana na stražnjem sjedalu sustavom za dijete koje zadovoljava zahtjevima sigurnosnih standarda vaše zemlje. Prije kupnje bilo kojeg sustava za dijete, pobrinite se da ima oznaku kojom se potvrđuje da ispunjava standarde sigurnosti u vašoj zemlji. Sigurnosni standardi moraju biti prikladni za visinu i masu vašeg djeteta. Za ove informacije provjerite naljepnicu na sustavu za dijete. Pogledajte “Sigurnosni sustavi za djecu” u ovom poglavlju.

Veća djeca

Djeca koja su prevelika za sustave za djecu moraju uvijek biti na stražnjem sjedalu i koristiti dostupne krilno/ramene pojaseve. Krilni pojas treba biti zategnut i udoban preko kukova što je niže moguće. Povremeno provjerite kako pojas odgovara. Djetetovo vrpčenje može pomaknuti pojas iz pravilnog položaja. Djeca su najsigurnija u slučaju nesreće kada su vezana pravilnim sigurnosnim sustavom i/ili sigurnosnim pojansom na stražnjem sjedalu. Ako veće dijete (u dobi iznad 12 godina) mora sjediti na prednjem sjedalu, dijete mora biti čvrsto vezano raspoloživim krilno/ramenim pojansom i sjedalo treba biti postavljeno u krajnji stražnji položaj. Djeca u dobi do 12 godina moraju biti osigurana sustavom za djecu na stražnjem sjedalu. NIKADA ne stavljajte dijete starosti do 12 godina na prednje sjedalo. NIKADA ne stavljajte dječju sjedalicu okrenutu prema natrag na prednje sjedalo vozila.

Ako pojas dodiruje djetetov vrat ili lice, smjestite dijete bliže sredini vozila. Ako pojas još uvijek dotiče lice ili vrat djeteta, ono mora biti vraćeno na odgovarajući sustav za dijete na stražnjem sjedalu.



UPOZORENJE

- **Provjerite je li dijete dovoljno veliko za sigurnosni pojas i sjedalo u kojem sjedi. Ispravno podesite sigurnosne pojaseve.**
- **Sigurnosni pojas NIKAD ne smije prelaziti preko vrata ili lica djeteta.**
- **Dva ili više djeteta NIKAD ne bi smjela koristiti istovremeno isti sigurnosni pojas.**

Korištenje sigurnosnih pojaseva i ozlijeđene osobe

Sigurnosni pojas treba koristiti i kada se prevozi ozlijeđena osoba.

Konzultirajte liječnika za određene preporuke.

Jedna osoba po pojasu

Dvoje ljudi (uključujući i djecu) ne bi smjeli pokušavati koristiti jedan sigurnosni pojas. To može povećati težinu ozljeda u slučaju nezgode.

Bez ležanja u automobilu

Kako biste smanjili mogućnost ozljeda u slučaju nesreće i postigli najveću učinkovitost sigurnosnih sustava, svi putnici trebaju sjediti i sjedala trebaju biti u uspravnom položaju kada je vozilo u pokretu.

Sigurnosni pojas ne može pružiti odgovarajuću zaštitu ako osoba leži na stražnjem sjedištu ili ako su prednja sjedala u nagnutom položaju.

Sigurnosni pojasevi moraju biti priljubljeni uz tijelo kako bi pružili potrebnu zaštitu. U protivnom u slučaju nezgode tijelo može biti odbačeno na sigurnosni pojas koji će onda izazvati ozljede vrata ili glave.

Što je naslon sjedala više nagnut, veća je vjerojatnost da će kukovi putnika skliznuti ispod krilnog pojasa uzrokujući ozbiljne unutarnje ozljede ili da će vrat putnika udariti u rameni pojas.

UPOZORENJE

- **Vožnja s nagnutim sjedalima povećava vjerojatnost od ozbiljnih ili smrtonosnih ozljeda u slučaju sudara ili naglog zaustavljanja.**
- **Zaštita vašeg sigurnosnog sustava (sigurnosni pojasevi i zračni jastuci) je uvelike smanjena naginjanjem vašeg sjedala.**
- **Sigurnosni pojasevi moraju biti zategnuti i ugodni preko kukova i prsa kako bi radili ispravno. Vozači i putnici trebaju uvijek sjediti naslonjeni leđima na naslon sjedala, ispravno vezani i s uspravnim naslonom sjedala.**

Njega sigurnosnog pojasa

Sustav sigurnosnih pojaseva se nikada ne treba rastavljati ili modificirati. Osim toga, pazite da sigurnosni pojasevi i mehanizam nisu oštećeni šarkama sjedala, vratima ili drugom zloupotrebom.

Periodični pregled

Svi pojasevi se trebaju povremeno pregledati zbog istrošenosti ili oštećenja bilo koje vrste. Bilo koji oštećeni dijelovi se moraju zamijeniti u najkraćem mogućem roku.

Držite pojaseve čistim i suhim

Sigurnosni pojasevi trebaju biti čisti i suhi. Ako se pojasevi zaprljaju, mogu se čistiti blagom sapunicom i toplom vodom. Izbjeljivač, boja, jaki deterdženti ili abrazivna sredstva ne smiju se koristiti jer mogu oštetiti i oslabiti tkaninu.

Kada zamijeniti sigurnosne pojaseve

Cijeli sklop sigurnosnog pojasa ili sklopove treba zamijeniti ako je vozilo sudjevalo u nesreći. To trebate učiniti, čak i ako nema vidljivih oštećenja. Ako imate dodatna pitanja o funkcioniranju sigurnosnih pojaseva, Preporučujemo da kontaktirate ovlaštenog HYUNDAI trgovca.

SIGURNOSNI SUSTAV ZA DJECU (CRS)

Naša preporuka: Djeca uvijek moraju biti straga



UPOZORENJE

Dječja sjedalica mora biti postavljena na stražnjem sjedalu. Nikada ne ugrađujte sjedalicu za dijete ili dojenčad na mjesto suvozača. U slučaju nesreće i izbacivanja bočnog suvozačkog zračnog jastuka to bi moglo ozbiljno ozlijediti ili ubiti dojenče ili dijete koje sjedi u sjedalici. Stoga sustave za djecu koristite samo na stražnjem sjedištu vašeg vozila.

Sva djeca, čak i ona prevelika za dječju sjedalicu, moraju biti vezana na stražnjem sjedalu.

Djeca mlađa od 13 godina se uvijek moraju voziti na stražnjim sjedalima i uvijek moraju biti ispravno zaštićena kako bi se smanjila opasnost od ozljeda u slučaju nezgode, naglog kočenja ili naglog manevra.

Prema statistikama, djeca su sigurnija kada su pravilno vezana na stražnjem sjedalu nego na prednjem sjedalu. Djeca koja su prevelika za sustav za dijete moraju koristiti sigurnosne pojaseve.

Trebate biti svjesni specifičnih zakona u vašoj zemlji. Sigurnosni sustavi za djecu moraju biti ispravno postavljeni i ugrađeni na stražnjem sjedalu. Morate koristiti komercijalno dostupan sigurnosni sustav koji zadovoljava zahtjeve sigurnosnih standarda vaše zemlje. Sustavi za dijete obično su dizajnirani da se dijete u vozilu osigura krilnim pojasom ili krilnim dijelom krilno/ramenog pojasa, ili pomoću gornjeg remena i/ili ISOFIX sidrištima.

Djeca mogu biti ozlijeđena ili ubijena u sudaru ako njihova sjedala nisu ispravno osigurana. Za malu djecu i bebe, moraju se koristiti sjedalice za dijete i sjedalice za dojenčad. Prije kupnje određenog sustava za dijete, provjerite odgovara li vašem sjedalu u autu i sigurnosnim pojasevima i odgovara li vašem djetetu. Slijedite sve upute proizvođača prilikom instaliranja sigurnosnog sustava za dijete.

Dječje su sjedalice u pravilu konstruirane da se ugrade u vozilo pomoću sigurnosnog pojasa ili ISOFIX prihvata.

Dječje sjedalice (CRS)

Djeca uvijek trebaju biti sigurno smještene u dječju sjedalicu koja odgovara njihovoj dobi i veličini. Sjedalica (bez obzira radi li se onoj koja gleda prema naprijed ili unazad) treba biti sigurno učvršćena za stražnje sjedalo sukladno uputama proizvođača. Dječju sjedalicu koristite samo sukladno uputama proizvođača.



UPOZORENJE

- **Uvijek se pridržavajte uputa proizvođača o ugradnji i korištenju dječjih sjedalica.**
- **Uvijek vežite dijete sukladno uputama proizvođača dječje sjedalice.**
- **Nemojte nositi nosiljku za dijete koja se samo zakvači za naslon; ona neće pružiti dostatnu zaštitu u slučaju nezgode.**
- **Nakon sudara bi ovlaštteni HYUNDAI trgovac trebao pregledati cijelo vozilo, pa i dječju sjedalicu i ISOFIX prihvate.**

Odabir sjedalice za djecu (CRS)

Kod odabira sjedalice za djecu uvijek:

- Provjerite ima li sjedalice sigurnosni certifikat koji dokazuje ispunjavanje svih sigurnosnih standarda. Dječja sjedalice može biti ugrađena ako ima odobrenje za korištenje u skladu s normom ECE-R44 ili ECE-R129.
- Odaberite sjedalicu koja odgovara dobi i veličini vašeg djeteta. Dokumentacija koja se isporučuje sa sjedalicom pruža te informacije.
- Odaberite sjedalicu koja odgovara poziciji sjedenja u vozilu koje će se koristiti.
- Pročitajte i dobro proučite upozorenja u uputama za korištenje sjedalice.

Vrste dječjih sjedalice

Postoje tri vrste dječjih sjedalice: one koje su usmjerene unazad, one koje su usmjerene prema naprijed i tzv. booster sjedalice na kojima sjede već velika djeca. Sjedalice su podijeljene prema dobi, visini i težini djeteta.



Dječja sjedalice koja gleda prema nazad

Dječja sjedalice koja gleda prema nazad nudi uporište za dijete preko leđa. Sustav sigurnosnih pojaseva drži sjedalicu na mjestu i u slučaju sudara djeluje tako da smanji opterećenje na nježan vrat i kralježnicu.

Sva djeca mlađa od godinu dana se neizostavno moraju voziti u sjedalicama koje su okrenute unazad. Postoje tri vrste sjedalice koje su okrenute unazad. Odabir ovisi o veličini djeteta i njegovoj masi. Preporuka je da se djeca voze što je moguće dulje (jasno, poštujući preporuke proizvođača o težini i visini djeteta za konkretnu sjedalicu) voze u sjedalicu koja je okrenuta unazad.

Što je god dulje moguće, jasno, vodeći računa o preporukama proizvođača sjedalice glede veličine i mase djeteta, koristite sjedalicu koja gleda unazad, jer je to najsigurniji način prijevoza djeteta.



Dječja sjedalice koja gleda prema naprijed

Dječja sjedalice koja gleda prema naprijed pruža zaštitu za djecu u kombinaciji sa sigurnosnim pojasevima. Djeca se trebaju voziti čvrsto vezana u sjedalici koja gleda prema naprijed i koja je učvršćena sukladno preporuci proizvođača sjedalice. Kad dijete preraste sjedalicu (bilo visinom ili masom) mora se voziti uz korištenje tzv. booster sjedalice.

Booster sjedalice

Booster sjedalice je tip dječje sjedalice koji je konstruiran kako bi pomogao djetetu da koristi u vozilo ugrađene sigurnosne pojaseve. Booster sjedalice podiže dijete u vis te ga tako smješta na potrebnu poziciju kako bi sigurnosni pojas prelazio preko prsnog koša umjesto da dodiruje vrat ili glavu. Djeca se moraju voziti u booster sjedalicama dok ne porastu dovoljno da mogu sjediti u ugrađenim sjedalima. Sigurnosni pojasevi moraju biti zategnuti i provedeni preko kukova i prsa kako bi radili ispravno. Nikako ne smiju prelaziti preko vrata ili glave! Djeca trebaju uvijek sjediti naslonjena leđima na naslon sjedala, ispravno vezana i s uspravnim naslonom sjedala u protivnom prijetе teške ozljede u slučaju naglog kočenja, skretanja ili sudara.

Ugradnja dječje sjedalice (CRS)

UPOZORENJE

Prije ugradnje dječje sjedalice uvijek:

Dobro proučite upute proizvođača sjedalice o ispravnoj ugradnji i korištenju.

Ako to ne učinite, u slučaju nezgode prijeti rizik od teških ili čak SMRTNIH ozljeda.

UPOZORENJE

Ako naslon za glavu priječi ispravnu ugradnju dječje sjedalice, uklonite naslon s tog mjesta. Kad izvadite sjedalicu, obavezno vratite naslon za glavu na njegovo mjesto!

Nakon odabira odgovarajuće dječje sjedalice i provjere da je njena ugradnja moguća u vozilo na način kako je predvidio proizvođač sjedalice, ugradite ju u vozilo sukladno uputama proizvođača. Za svaki sjedalicu načelno je potrebno odraditi tri koraka tijekom ugradnje:

- **Ispravno ugradite sjedalicu u vozilo.** Sve sjedalice moraju biti sigurno učvršćene ili pomoću sigurnosnog pojasa ili preko ISOFIX sidrenog remena ili preko ISOFIX prihvata.

- **Provjerite je li sjedalica dobro pričvršćena za vozilo.** Nakon ugradnje povucite ju naprijed-nazad i lijevo-desno da provjerite je li sjedalica dobro pričvršćena za vozilo. Ako ju osiguravate pomoću sigurnosnog pojasa, mora biti što je manje moguće pomična; mali pomak u stranu je neizbježan.

Kad ugrađujete sjedalicu, podesite sjedalo (nagib naslona, pomak naprijed-nazad) tako da sjedalica bude najudobnije i najsigurnije smještena.

- **Smjestite dijete u sjedalicu.** Svakako dobro provjerite je li dijete sigurno smješteno u skladu s uputama proizvođača sjedalice.

OPREZ

Sigurnosni pojas ili dječja sjedalica mogu postati vrlo vrući, posebno ako je auto ostavljen izravno na sunčevoj svjetlosti. Uvijek provjerite sjedalicu i kopče pojasa prije stavljanja djeteta.

Pogodnost svake pozicije u vozilu za ugradnju dječje sjedalice koja se učvršćuje sigurnosnim pojaseom & ISOFIX sustavom u skladu s UN regulativom (za Europu)

(Informacije za korisnike vozila i proizvođače sjedalice)

- Da: pogodno za ugradnju predviđene kategorije sjedalice
- Ne: nije pogodno za ugradnju predviđene kategorije sjedalice
- "-": nije primjenjivo
- Ova tablica prikazuje LHD izvedbu vozila koja se koristi kod nas. Osim za sjedalo suvozača tablica je primjenjiva i za RHD izvedbu. Za suvozačko sjedalo RHD izvedbe koristiti informacije za sjedeći položaj broj 3.

Kategorije sjedalice		Pozicije sjedenja								
		1	2	3	4	5	6	7	8	9
Univerzalna za pričvršćenje remenom		-	-	Da ¹⁾ F, R	Da F, R	Da F, R	Da F, R	Da ²⁾ F, R	-	Da ²⁾ F, R
i-size sjedalice		-	-	Da F, R	Da F, R	Ne	Da F, R	Ne	-	Ne
ISOFIX dječja sjedalice (tj. sjedalice za bebu)	ISOFIX (R1)	-	-	Da R	Da R	Ne	Da R	Ne	-	Ne
Nosiljka (ISOFIX bočno usmjerena sjedalice)	ISOFIX (L1,L2)	-	-	Ne	Ne	Ne	Ne	Ne	-	Ne
ISOFIX sjedalice – mala	ISOFIX (F2,F2X,R2,R2X)	-	-	Da F, R	Da F, R	Ne	Da F, R	Ne	-	Ne
ISOFIX sjedalice – velika (*: ne booster sjedalice)	ISOFIX (F3, R3)	-	-	Da F, R	Da F, R	Ne	Da F, R	Ne	-	Ne
Booster sjedalice – smanjena širina	ISO CRF : B2	-	-	Da	Da	Ne	Da	Ne	-	Ne
Booster sjedalice – puna širina	ISO CRF : B3	-	-	Ne	Ne	Ne	Ne	Ne	-	Ne

* F: usmjerena prema naprijed, R: usmjerena prema nazad

Zabilješka¹⁾: za ugradnju univerzalne sjedalice, naslon suvozačkog sjedala mora biti u uspravnom položaju

Zabilješka²⁾: pozicije za sjedenje (brojevi 7, 9) nisu pogodne za ugradnju dječje sjedalice s upornom nogom.

Ako se sjedalice ugrađuje na položaje (brojevi 7, 9), drugi red sjedala se mora pomaknuti prema naprijed kako bi se omogućila ugradnja i izbjeglo ometanje.

Broj sjedala	Položaj u vozilu	Pozicije u vozilu
1	Naprijed lijevo	
2	Naprijed sredina	
3	Naprijed desno	
4	Drugi red lijevo	
5	Drugi red sredina	
6	Drugi red desno	
7	Treći red lijevo	
8	Treći red sredina	
9	Treći red desno	

OTM038094L

UPOZORENJE

- Ako naslon za glavu priječi ispravnu ugradnju dječje sjedalice, uklonite ili drugačije podesite naslon tog mjesta. Kad izvadite sjedalicu, obavezno vratite naslon za glavu na njegovo mjesto!
- Nikad nemojte dječju sjedalicu ugrađivati na suvozačko sjedalo osim ako suvozački zračni jastuk nije deaktiviran.
- Za polu-univerzalnu i dječju sjedalicu koja je specifična za vozilo (ISOFIX ili ona koja se ugrađuje pomoću remena) provjerite listu koju je isporučio proizvođač sjedalice.

Preporučene dječje sjedalice (za Europu)

Težinski razred	Ime	Proizvođač	Tip učvršćenja	ECE-R44/R129 broj odobrenja
Grupa 0+/I	Cabriofix & Familyfix	Maxi Cosi	ISOFIX	E4 04443907
Grupa I	Duo Plus	Britax Römer	ISOFIX i sidreni remen	E1 04301133
Grupa II	KidFix II XP	Britax Römer	ISOFIX prihvat + sigurnosni pojas	E1 04301323
Grupa III	Dream	Nania/OSANN	Sigurnosni pojas	E2 04 03011

Informacije o proizvođaču dječje sjedalice (za Europu)

Maxi Cosi Cabriofix & Familyfix <http://www.maxi-cosi.com>

Britax Römmmer <http://www.britax.com>

Osann <https://www.osann.de>

Pogodnost svake pozicije u vozilu za ugradnju dječje sjedalice koja se učvršćuje sigurnosnim pojaseom & ISOFIX sustavom u skladu s UN regulativom (osim Europe)

(Informacije za korisnike vozila i proizvođače sjedalice)

- Da: pogodno za ugradnju predviđene kategorije sjedalice
- Ne: nije pogodno za ugradnju predviđene kategorije sjedalice
- "-": nije primjenjivo
- Ova tablica prikazuje LHD izvedbu vozila koja se koristi kod nas. Osim za sjedalo suvozača tablica je primjenjiva i za RHD izvedbu. Za suvozačko sjedalo RHD izvedbe koristiti informacije za sjedeći položaj broj 3.

Kategorije sjedalice		Pozicije sjedenja								
		1	2	3	4	5	6	7	8	9
Univerzalna za pričvršćenje remenom		-	-	Da ¹⁾ F, R	Da F, R	Da F, R	Da F, R	Da ²⁾ F, R	-	Da ²⁾ F, R
i-size sjedalice		-	-	Ne	Ne	Ne	Ne	Ne	-	Ne
ISOFIX dječja sjedalice (tj. sjedalice za bebu)	ISOFIX (R1)	-	-	Ne	Da R	Ne	Da R	Ne	-	Ne
Nosiljka (ISOFIX bočno usmjerena sjedalice)	ISOFIX (L1, L2)	-	-	Ne	Ne	Ne	Ne	Ne	-	Ne
ISOFIX sjedalice – mala	ISOFIX (F2, F2X, R2, R2X)	-	-	Ne	Da F, R	Ne	Da F, R	Ne	-	Ne
ISOFIX sjedalice – velika (*: ne booster sjedalice)	ISOFIX (F3, R3)	-	-	Ne	Da F, R	Ne	Da F, R	Ne	-	Ne
Booster sjedalice – smanjena širina	ISO CRF : B2	-	-	Ne	Da	Ne	Da	Ne	-	Ne
Booster sjedalice – puna širina	ISO CRF : B3	-	-	Ne	Ne	Ne	Ne	Ne	-	Ne

* F: usmjerena prema naprijed, R: usmjerena prema nazad

Zabilješka¹⁾: za ugradnju univerzalne sjedalice, naslon suvozačkog sjedala mora biti u uspravnom položaju

Zabilješka²⁾: pozicije za sjedenje (brojevi 7, 9) nisu pogodne za ugradnju dječje sjedalice s upornom nogom.

Ako se sjedalice ugrađuje na položaje (brojevi 7, 9), drugi red sjedala se mora pomaknuti prema naprijed kako bi se omogućila ugradnja i izbjeglo ometanje.

Broj sjedala	Položaj u vozilu	Pozicije u vozilu
1	Naprijed lijevo	
2	Naprijed sredina	
3	Naprijed desno	
4	Drugi red lijevo	
5	Drugi red sredina	
6	Drugi red desno	
7	Treći red lijevo	
8	Treći red sredina	
9	Treći red desno	

OTM038094L

UPOZORENJE

- Ako naslon za glavu priječi ispravnu ugradnju dječje sjedalice, uklonite ili drugačije podesite naslon tog mjesta. Kad izvadite sjedalicu, obavezno vratite naslon za glavu na njegovo mjesto!
- Nikad nemojte dječju sjedalicu ugrađivati na suvozačko sjedalo osim ako suvozački zračni jastuk nije deaktiviran.
- Za polu-univerzalnu i dječju sjedalicu koja je specifična za vozilo (ISOFIX ili ona koja se ugrađuje pomoću remena) provjerite listu koju je isporučio proizvođač sjedalice.

Osiguravanje sustava za djecu sa “ISOFIX” sustavom i sustavom “sidrišta remena”

ISOFIX je standardizirana metoda ugradnje dječje sjedalice koje eliminira potrebu korištenja standardnih sigurnosnih pojava za odrasle kako bi osigurali sjedalicu u vozilu. To omogućuje puno sigurniji i bolji položaj, uz dodatnu prednost lakše i brže ugradnje.

ISOFIX sistem koristi metalne kukice koje su ugrađene u sjedala. Na te se kukice sjedalice učvrsti pomoću posebnih prihвата koji su dio sistema.

Sjedalo je opremljeno s dvije takve kukice i sposobno je prihvatiti jednu ISOFIX dječju sjedalicu.

Proizvođač sjedalice će uz svoj proizvod isporučiti upute za ugradnju svoje sjedalice u vozilo.

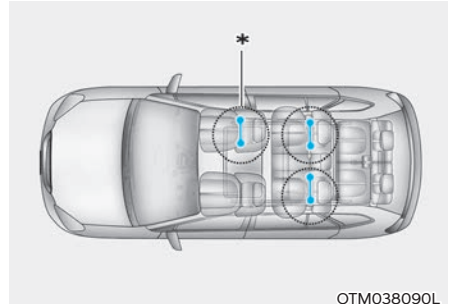

* : ako je u opremi

ISOFIX prihvatci su ugrađeni u vanjska stražnja sjedala (ako su dio opreme). Njihov točan smještaj prikazuje ilustracija. .



UPOZORENJE

Ne ugrađujte dječju sjedalicu na sredini stražnjeg sjedala korištenjem ISOFIX sidrišta vozila. ISOFIX sidrišta su isključivo za lijevo i desno vanjsko stražnje sjedalo. Nemojte zlorabiti ISOFIX sidrišta pokušavajući pričvrstiti dječju sjedalicu u sredini stražnjeg sjedala na ISOFIX sidrišta.

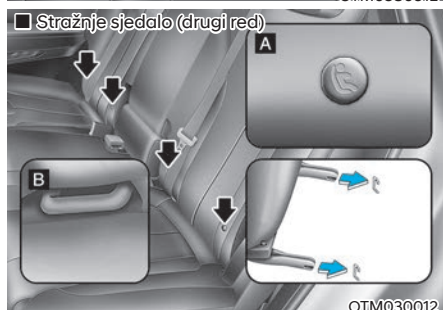
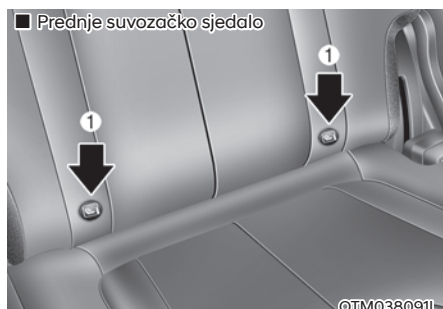

[A] : Indikator ISOFIX sidrišta

(Tip A- , Tip B- ),

[B] : ISOFIX sidrišta

Oba stražnja vanjska sjedala opremljena su parom ISOFIX sidrišta. ISOFIX sidrišta se nalaze između sjedala i naslona, označena ISOFIX ikonom.

ISOFIX prihvatni su ugrađeni u suvozačko i vanjska stražnja sjedala (u drugom redu). Njihov točan smještaj prikazuje ilustracija.

Ugradnja dječje sjedalice pomoću ISOFIX sidrišta

Ugradnja i-Size ili ISOFIX kompatibilne dječje sjedalice na stražnja vanjska sjedala:

1. Odmaknite sigurnosni pojas od ISOFIX sidrišta.
2. Uklonite sve ostale predmete koji bi se mogli naći na putu do ISOFIX sidrišta i tako spriječiti sigurno učvršćenje sjedalice.
3. Smjestite dječju sjedalicu na sjedalo pa priključite sjedalicu na ISOFIX sidrišta u skladu s uputama proizvođača sjedalice.
4. Slijedite upute proizvođača sjedalice kako biste ispravno učvrstili sjedalicu pomoću ISOFIX sidrišta.

UPOZORENJE

Uvijek se pridržavajte uputa za ugradnju i korištenje od proizvođača dječje sjedalice.

- Pročitajte i pridržavajte se uputa proizvođača sjedalice.
- ISOFIX za ugradnju sigurnosnog sustava za djecu na stražnjem sjedalu, sve metalne kopče i poklopci nekorištenih sigurnosnih pojaseva stražnjih sjedala vozila moraju biti ispravno zakopčani i remenje pojaseva mora biti povučeno iza dječje sjedalice kako bi se spriječilo da dijete dohvati i drži nevučeni sigurnosni pojas. Ako metalne kopče ili poklopci nisu zakopčani, dijete može dohvatiti nevučeni sigurnosni pojas što može dovesti do gušenja i ozbiljne ozljede ili smrti djeteta u dječjoj sjedalici.
- Nemojte ugrađivati više od jednog sustava za dijete na jedno sidrište za dječju sjedalicu. Povećano opterećenje može uzrokovati da sidrište ili lanac olabave ili se slome, uzrokujući ozbiljne ozljede ili smrt.
- Nakon nezgode ovlaštteni HYUNDAI trgovac mora obavezno provjeriti ispravnost ISOFIX sustava.

Pričvršćivanje dječje sjedalice sa sidrenim remenom

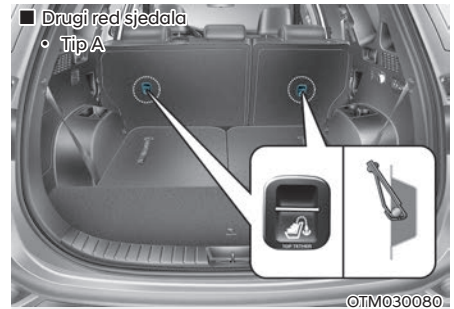

Držači (sidrišta) za dječju sjedalicu nalaze se na naslonima stražnjih sjedala i na naslonu suvozačkog sjedala (ako je u opremi).



UPOZORENJE

Pročitajte i pridržavajte se uputa o ugradnji koje je propisao proizvođač sjedalice:

1. Provedite remen sjedalice preko naslona. U vozilima s podesivim naslonom za glavu odignite naslon za glavu i ispod njega, između upornih šipki, provedite remen. U suprotnom slučaju provedite remen preko naslona za glavu.
2. Remen zakvačite za kuku i potom ga pritegnite sukladno uputama proizvođača sjedalice dok sjedalica nije sigurno učvršćena za sjedalo.

- Nikad nemojte sidriti više od jedne sjedalice za dijete na jedan remen ili na jedno sidrište. Povećano opterećenje zbog više sjedalice može uzrokovati pucanje remena ili sidrišta, što može rezultirati ozbiljnim ozljedama ili smrću.
- Ne spajajte remen ni za što drugo osim kuke koja je tome namijenjena. U slučaju nezgode nepredviđeni prihvat može izazvati neželjene posljedice.
- Kuke za prihvat sjedalice su predviđene samo za sjedalicu. Nemojte za njih kvačiti ništa drugo, jer bi ih mogli preopteretiti.

NIKAD, BAŠ NIKAD za kuke namijenjene osiguranju dječje sjedalice ne pričvršćujte sigurnosne pojaseve namijenjene osiguranju odraslih ili prtljage.

Ugradnja sustava za dijete s krilno/ramenim pojasom

Ako ne koristite ISOFIX sjedalicu, za ugradnju sustava za dijete na bilo koje od stražnjih sjedala, učinite sljedeće.

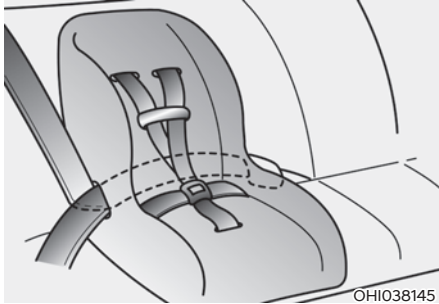

OHIO38145

Ugradnja sustava za dijete s krilno/ramenim pojasom

Za ugradnju sustava za dijete na bilo koje od stražnjih sjedala, učinite sljedeće:

1. Postavite sustav za dijete na stražnjem sjedalu i usmjerite krilno/rameni pojas oko ili kroz sustav prema uputama proizvođača sustava za dijete. Provjerite da remenje sigurnosnog pojasa nije zapleteno.

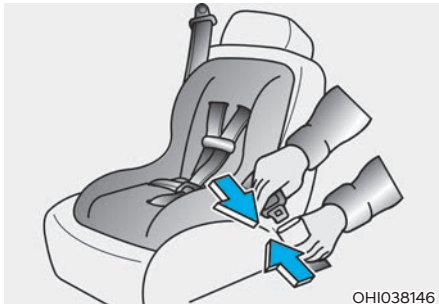

OHIO38146

2. Pričvrstite krilni/rameni pojas u kopču. Trebate čuti "klik" zvuk.

i Obavijest

Postavite tipku za oslobađanje tako da joj je lako pristupiti u slučaju nužde.

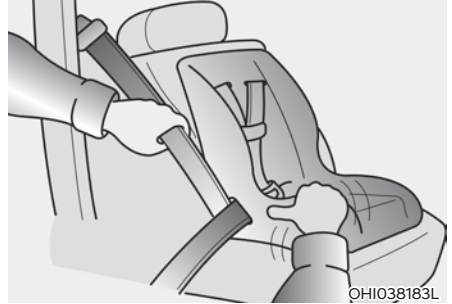

OHIO38183L

3. Zakopčajte sigurnosni pojas i potegnite ga da olabavi. Sjedalicu gurnite u sjedalo koliko god je moguće i potom provedite pojas kroz vodilice. Pojas vratite u spremnik koliko je moguće da sjedalo bude sigurno u mjestu.
4. Nakon ugradnje sigurnosnog sustava za dijete, pokušajte ga pomaknuti u svim smjerovima kako biste bili sigurni da je sigurnosni sustav za dijete sigurno ugrađen.

Ako je sjedalicu predviđena za korištenje pojasa s gornjim sidrištem, pogledajte stranu (3-49.)

Ako trebate stegnuti pojas, gurnite remenje prema spremniku. Kada otkopčate pojas i pustite da se uvuče u spremnik, spremnik će se automatski vratiti u stanje za normalno sjedalo putnika i zaključavanje u slučaju nužde.

Za uklanjanje sjedalice otkvačite pojas i izvucite ga iz sjedalice te pustite da ga sistem uvuče u spremnik.

ZRAČNI JASTUK - DOPUNSKI SIGURNOSNI SUSTAV

■ LHD izvedba

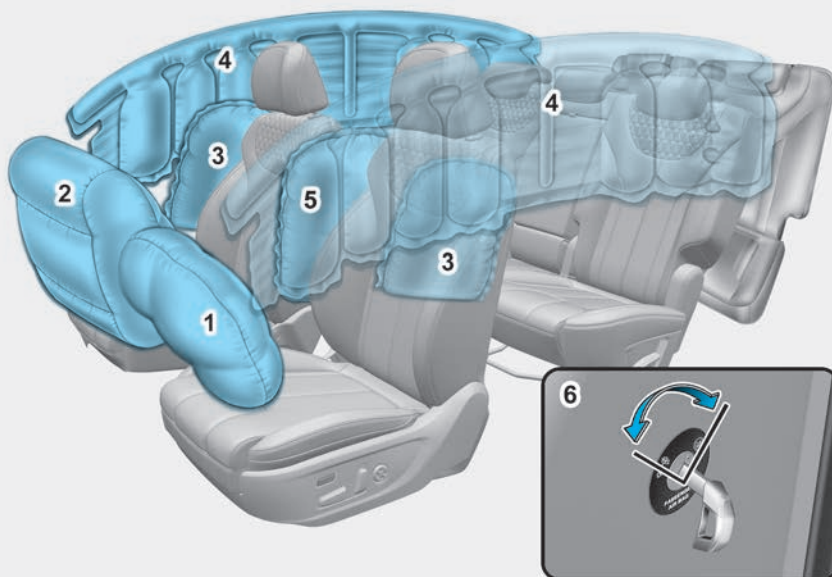

Stvarni oblik zračnih jastuka u vozilu može se razlikovati od ilustracije.

OTM031049L

1. Vozačev prednji zračni jastuk
2. Suvozačev prednji zračni jastuk
3. Bočni zračni jastuci*
4. Zračne zavjese*
5. Prednji središnji zračni jastuci*
6. Prekidač suvozačkog zračnog jastuka ON/OFF*

* : ako je u opremi

■ RHD izvedba

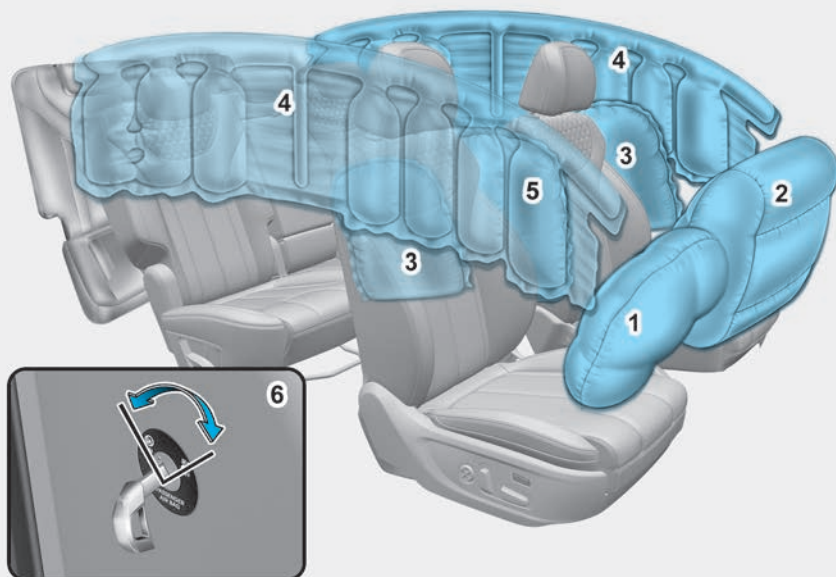

Stvarni oblik zračnih jastuka u vozilu može se razlikovati od ilustracije.

OTM031049R

- | | |
|------------------------------------|--|
| 1. Vozačev prednji zračni jastuk | 5. Prednji središnji zračni jastuci* |
| 2. Suvozačev prednji zračni jastuk | 6. Prekidač suvozačkog zračnog jastuka ON/OFF* |
| 3. Bočni zračni jastuci * | |
| 4. Zračne zavjese * | |
- * : ako je u opremi

Vozila su opremljena dopunskim sustavom za zaštitu (SRS) tj. zračnim jastucima na prednjim mjestima. Kako ime kaže, to je dopunski sustav zaštite koji je zamišljen da radi uz korištenje sigurnosnih pojaseva u tri točke. Uvijek koristite sigurnosne pojaseve.

Zračni jastuci nisu zamjena, već nadopuna sigurnosti koju pružaju sigurnosni pojasevi. Prijete ozbiljne ozljede, pa i one sa smrtnim posljedicama us slučaju aktivacije zračnih jastuka, ako niste vezani.

Aktivacija zračnih jastuka ovisi o broju čimbenika, uključujući brzinu vozila, kut udarca te gustoće i krutosti vozila ili predmeta koje Vaše vozilo udari u sudaru te se ne moraju aktivirati u svakom sudaru.



UPOZORENJE

PRETPOSTAVKE ZA KORIŠTENJE ZRAČNIH JASTUKA

Čak i u vozilima sa zračnim jastucima, Vi i Vaši putnici **UVIJEK** morate nositi sigurnosne pojaseve kako bi se smanjili rizik i težina ozljeda u slučaju sudara ili prevrtanja. Bez sigurnosnih pojaseva možete biti teško ili smrtno ozlijeđeni, unatoč aktivaciji zračnih jastuka.

NIKAD nemojte djecu u dječjoj sjedalici ili na booster sjedalu smještati na suvozačko sjedalo. Aktivacija zračnog jastuka može zbog svoje brzine smrtno ozlijediti dijete.

Djeca mlađa od 13 godina se **UVIJEK** trebaju voziti straga. Dijete, propisno vezano, smije se voziti naprijed tek kad poraste dovoljno da može normalno koristiti ugrađene sigurnosne pojaseve.

Kako biste izbjegli ozljede ili smrt uzrokovanu aktiviranjem zračnih jastuka u sudaru, vozač treba sjediti što dalje moguće od zračnog jastuka upravljača (udaljen barem 250 mm). Suvozač mora pomaknuti svoje sjedalo što je dalje moguće i sjediti naslonjen na naslon sjedala. Svi putnici moraju sjediti uspravno i propisno naslonjeni. Ako putnici ne sjede uspravno, sustavi zaštite neće obaviti svoju zadaću kako bi trebali i mogli.

Nikad se ne naslanjajte na prednju konzolu i ne držite noge na njoj, jer u slučaju aktivacije zračnih jastuka prijetite vrlo teške ozljede.

Gdje se zračni jastuci nalaze?

Vozački i suvozački zračni jastuci

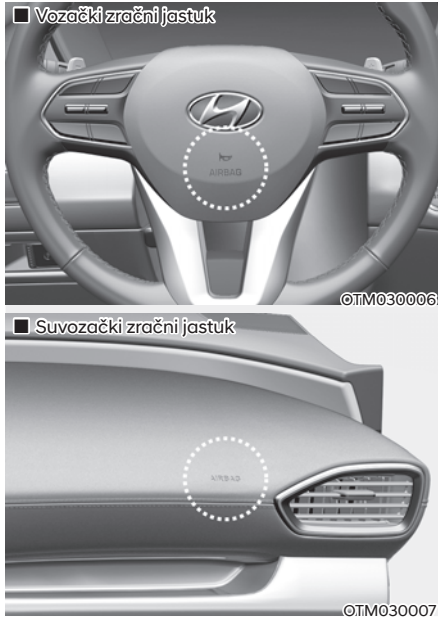

Vaše je vozilo opremljeno dodatnim sigurnosnim sustavom (SRS) te sigurnosnim pojasevima za sve putnike.

SRS se sastoji od zračnih jastuka koji se nalaze u središtu upravljača i prednjoj konzoli iznad pretinca za rukavice.

Zračni su jastuci označeni natpisom 'AIR BAG' jasno istaknutim na oblogama.

Zračni se jastuci trenutno napuhuju u slučaju frontalnog ili bočnog sudara (ako je vozilo opremljeno s bočnim zračnim jastucima ili zračnim zavjesama) kako bi se putnici zaštitili od ozbiljnih tjelesnih ozljeda.



UPOZORENJE

Kako bi smanjili opasnost od ozljede zbog aktivacije zračnih jastuka:

- Svi putnici moraju biti propisno vezani cijelo vrijeme boravka u vozilu.
- Odmaknite se što je dalje moguće od upravljača, ali ne toliko da otežano upravljate vozilom.
- Nikad se nemojte naslanjati na prednju konzolu.
- Ne dopustite suvozaču da noge stavi na prednju konzolu.
- Nemojte stavljati nikakve predmete (držač za čašu, držač za CD, naljepnice, itd.) na suvozačevu ploču iznad pretinca u kojoj se nalazi zračni jastuk suvozača. Takvi predmeti mogu postati opasni projektili ako se napuše zračni jastuk suvozača.
- Nemojte učvršćivati nikakve predmete za vjetrobransko staklo ili unutarnji retrovizor.



©TM038095L

ON/OFF prekidač za prednji zračni jastuk suvozača (ako je dio opreme)

Prednji zračni jastuk suvozača može se isključiti ON/OFF prekidačem za prednji zračni jastuk suvozača ako je dječja sjedalica stavljena na suvozačevo sjedalo ili ako suvozačevo mjesto nije zauzeto ili prevozite osobu čije zdravstveno stanje bi eventualna aktivacija zračnog jastuka mogla dodatno ugroziti.



©TM038053L

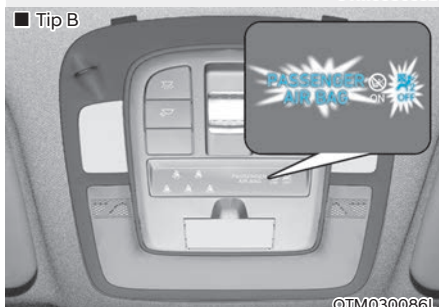

©TM030086L

Isključivanje i ponovno uključivanje suvozačkog zračnog jastuka:

Kako biste isključili suvozački prednji zračni jastuk, umetnite glavni ključ u prednji suvozački ON/OFF prekidač i okrenite ga u OFF položaj. Pokazivač OFF za prednji zračni jastuk suvozača (☒) svijetlit će i ostati upaljen sve dok se prednji zračni jastuk suvozača iznova ne aktivira.

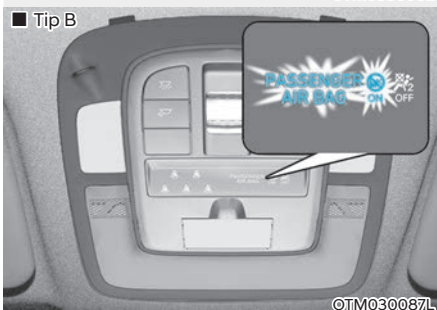

Za ponovno uključivanje prednjeg zračnog jastuka suvozača, umetnite glavni ključ u ON/OFF prekidač za prednji zračni jastuk suvozača i okrenite ga u položaj ON. Pokazivač za prednji zračni jastuk suvozača će se isključiti i pokazivač (☒) ON prednjeg zračnog jastuka suvozača svijetliti će.

i Obavijest

ON/OFF indikator suvozačkog zračnog jastuka svijetli oko 4 sekunde nakon što je ključ u kontakt bravi okrenut u položaj ON.

⚠ UPOZORENJE

Odrasla se osoba nikad ne bi smjela voziti na suvozačkom mjestu ako OFF indikator zračnog jastuka svijetli. U slučaju sudara zračni se jastuk neće napuhati ako je ovaj indikator osvijetljen. Uključite suvozački zračni jastuk ili premjestite putnika na stražnju klupu.

⚠ UPOZORENJE

Ako je ON/OFF prekidač suvozačkog zračnog jastuka неисправan, može se dogoditi nešto od ovog:

- Indikator upozorenja zračnog jastuka (☒) će svijetliti.
- OFF indikator zračnih jastuka (☒) neće svijetliti, ON indikator (☒) će se paliti i gasiti otprilike 60 sekundi. Suvozački će se zračni jastuk napuhati u slučaju sudara iako je ON/OFF prekidač u položaju OFF (isključeno).
- Preporučujemo da sustav pregleda ovlaštteni HYUNDAI trgovac što je prije moguće.

Bočni zračni jastuci (ako su dio opreme)

■ Bočni zračni jastuk

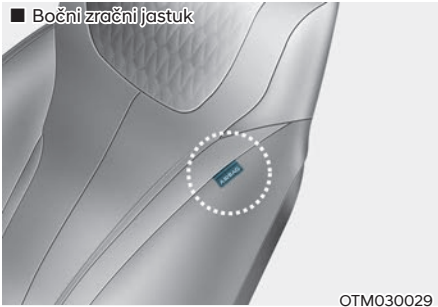

OTM030029

■ Bočni unutarnji zračni jastuk (Vozačko sjedalo)



OTM031029L

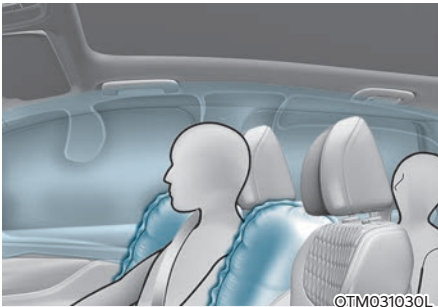

OTM031030L

Vaše je vozilo opremljeno bočnim zračnim jastukom koji se nalazi u svakom prednjem sjedalu. Njegova je namjena dodatna zaštita povrh one koju pružaju sigurnosni pojasevi.

Aktivacija zračnih jastuka ovisi o broju čimbenika, uključujući brzinu vozila, kut udara te gustoće i krutosti vozila ili predmeta koje Vaše vozilo udari u sudaru.

Bočni zračni jastuci na obje strane vozila su zamišljeni kao zaštita u slučaju prevrtanja vozila (ako je senzor prevrtanja dio opreme).

Za odluku o aktivaciji, čimbenici nisu ograničeni na ove gore navedene. Zračni jastuci se ne moraju aktivirati u SVAKOM sudaru.



UPOZORENJE

Kako bi smanjili opasnost od ozljede zbog aktivacije zračnih jastuka:

- Svi putnici moraju biti propisno vezani cijelo vrijeme boravka u vozilu.
- Nikad se nemojte naslanjati na prednju konzolu tj. na površinu ispod koje se nalaze zračni jastuci. Ne istežite ruke kroz prozor, ne stavljajte predmete na put aktivacije zračnih jastuka, tj. između sebe i zračnih jastuka.
- Držite upravljač u položaju '15 do 3' ili '9:15' da smanjite rizik ozljede ruku.
- Korištenje navlaka za sjedalo može umanjiti efikasnost sustava.
- Nemojte ugrađivati nikakve dodatke sa strane ili blizu bočnog zračnog jastuka.
- Ne (o)stavljajte nikakve predmete preko zračnog jastuka ili između sebe i zračnih jastuka.
- Ne (o)stavljajte nikakve predmete (kišobran, torbu, itd.) između ulaznih vrata i na prednjem sjedalu. Takvi predmeti mogu postati opasni projektili i uzrokovati ozljede ako se dopunski bočni zračni jastuk napuše.
- Da biste izbjegli nepotrebno aktiviranje bočnog zračnog jastuka što može dovesti do ozljede, izbjegavajte udare na senzor bočnog sudara, kada je kontakt upaljen.
- Ako su navlaka sjedala ili sjedalo oštećeni, Preporučujemo da se sustav servisira kod ovlaštenog HYUNDAI trgovca.

Zračne zavjese (ako su u opremi)

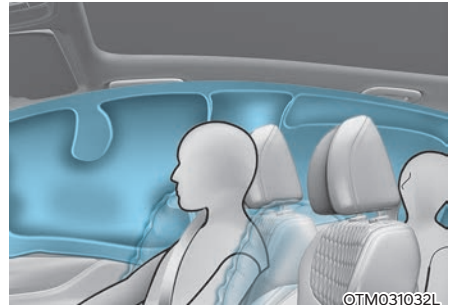

Zračne zavjese nalaze se duž obje strane ruba krova iznad prednjih i stražnjih vrata.

One su osmišljene kako bi zaštitile glave putnika na prednjim sjedalima i putnika na vanjskim stražnjim sjedalima u određenim bočnim sudarima.

Zračne zavjese namijenjene su za aktivaciju tijekom određenih bočnih sudara, ovisno o jačini sudara, kutu, brzini i točki udara.

Zračne zavjese nisu napravljene za aktivaciju u svim bočnim sudarima, naletima naprijed ili straga ili u većini slučajeva prevrtanja vozila.

Za vozila koja su opremljena senzorom prevrtanja bočni zračni jastuci i/li bočne zračne zavjese mogu se aktivirati ako sustav uoči prevrtanje.

Zračne zavjese nisu napravljene za aktivaciju u svim bočnim sudarima, naletima naprijed ili straga ili u većini slučaja prevrtanja vozila.

UPOZORENJE

- **Kako bi bočni zračni jastuci i zračne zavjese pružili najbolju zaštitu, oba prednja putnika i oba stražnja putnika moraju sjediti u uspravnom položaju s pravilno pričvršćenim sigurnosnim pojasevima.**
- **Važno je da djeca sjede na odgovarajućem sigurnosnom sustavu za dijete na stražnjem sjedalu.**
- **Nikakvi predmeti se ne smiju nalaziti na ili neposredno ispred zračnih jastuka. Također, nemojte stavljati tj. ugrađivati nikakve dodatke na vrata, nosače krova, rub krova i sl.**
- **Kad su djeca na vanjskim bočnim sjedalima, moraju pravilno sjediti u sigurnosnom sustavu za dijete. Postavite sigurnosni sustav za dijete što dalje moguće od vrata.**
- **Ne dopustite putnicima da naslanjaju svoje glave ili tijela na vrata, stavljaju ruke na vrata, protežu se kroz prozor, ili stavljaju predmete između vrata i putnika kada sjede na sjedalima opremljenim bočnim zračnim jastucima i/li zračnim zavjesama.**
- **Nikada nemojte sami pokušavati otvoriti ili popraviti bilo koji dio na zračnoj zavjesi. Preporučujemo da sustav servisirate kod ovlaštenog HYUNDAI trgovca.**
- **Nepoštovanje gore navedenih uputa može dovesti do ozljeda ili smrti putnika u nesreći.**

Kako funkcionira sustav zračnih jastuka?

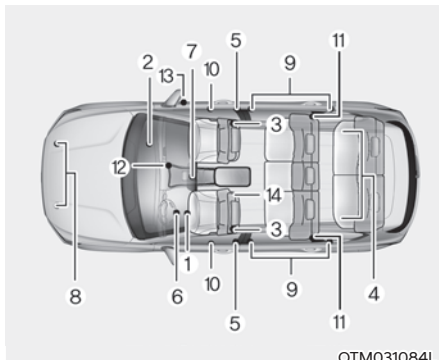

OTM031084L

SRS se sastoji od sljedećih komponenti:

- (1) Modul prednjeg zračnog jastuka vozača
- (2) Modul prednjeg zračnog jastuka suvozača
- (3) Moduli bočnih zračnih jastuka
- (4) Moduli zračnih zavjesa
- (5) Retraktor zatezača (ako je dio opreme)
- (6) Svjetlo upozorenja zračnog jastuka
- (7) Modul kontrole SRS (SRSCM)/senzor prevrtanja
- (8) Prednji senzori udara
- (9) Senzori bočnog udara
- (10) Bočni senzori tlaka
- (11) Retraktor zatezača stražnji (ako je dio opreme)
- (12) Indikator statusa (ON/OFF) suvozačkog zračnog jastuka
- (13) Prekidač (ON/OFF) suvozačkog zračnog jastuka*ako je dio opreme
- (14) Modul prednjeg središnjeg zračnog jastuka (ako je u opremi)

SRSCM stalno nadzire sve elemente, dok je prekidač za paljenje uključen, da bi se utvrdilo je li frontalni, gotovo frontalni udar ili bočni udar dovoljno ozbiljan da zahtijeva upotrebu zračnog jastuka ili zatezača sigurnosnog pojasa.



Svjetlo upozorenja zračnih jastuka

Svjetlo upozorenja zračnih jastuka na ploči s instrumentima će svijetliti oko 6 sekundi nakon što se prekidač za paljenje okrene u položaj ON, nakon čega bi se svjetlo upozorenja zračnog jastuka trebalo ugasiti. Sustav provjerava zračne jastuke i spojeve i ako uoči nepravilnost pali svjetlo upozorenja. Ovaj indikator ukazuje na mogući problem u sustavu frontalnih, bočnih zračnih jastuka ili zračnih zavjesa koje služe zaštititi u slučaju prevrtanja.



UPOZORENJE

Ako se dogodi bilo koji od sljedećih uvjeta, to ukazuje na kvar SRS-a.

- **Svjetlo se ne upali nakratko (3-6 sekundi) nakon što uključite paljenje.**
- **Svjetlo ostane upaljeno nakon što je bilo upaljeno otprilike 3-6 sekundi.**
- **Svjetlo se upali dok je vozilo u pokretu.**
- **Svjetlo trepće kad je prekidač za paljenje u položaju ON.**

Preporučujemo da sustav pregleda ovlašteni HYUNDAI trgovac što je prije moguće ako se dogodilo bilo što od navedenog.

Tijekom frontalnog sudara senzori prate usporenje vozila. Ako je usporenje doseгло potrebnu vrijednost, upravljački modul će aktivirati prednje jastuke u pravom trenutku i uz dovoljnu silu napuhavanja.

Prednji zračni jastuci pomažu zaštititi vozača i suvozača aktivacijom u slučajevima kad sigurnosni pojasevi sami ne mogu pružiti dovoljan stupanj zaštite. Ako je potrebno, aktivirat će se i bočni zračni jastuci i tako uskočiti u pomoć u slučaju bočnog sudara ili prevrtanja.

- Zračni se jastuci aktiviraju (mogu se napuhati ako je potrebno) samo kada je prekidač za paljenje uključen na ON ili cca do 3 minute nakon gašenja motora.
- Zračni se jastuci trenutno napuhuju u slučaju frontalnog ili bočnog sudara (ako je vozilo opremljeno s bočnim zračnim jastucima ili zračnim zavjesama) kako bi se putnici zaštitili od ozbiljnih tjelesnih ozljeda.
- Ne postoji jedna brzina kod koje će se zračni jastuci napuhati. Općenito, zračni jastuci namijenjeni su da se napušu na temelju težine sudara i njegovog smjera. Ova dva faktora određuju hoće li senzori proizvesti elektronski signal za otvaranje/napuhivanje.
- Zračni će se jastuci napuhati i ispuhati u trenu. Gotovo je nemoguće da vidite zračne jastuke kako se napuhuju tijekom sudara. Mnogo je vjerojatnije da ćete jednostavno vidjeti ispuhane zračne jastuke kako vise iz svojih pretinaca nakon sudara.

- Osim u slučajevima raznih sudara uključujući i bočne sudare, na vozilima opremljenima senzorom prevrtanja bočni zračni jastuci i zračne zavjese mogu se napuhati ako senzor procijeni da je u tijeku prevrtanje vozila.
- Kad je u tijeku prevrtanje vozila, zračni će jastuci ostati dulje napuhani kako bi pružili dodatnu zaštitu, posebno u suradnji sa sigurnosnim pojasevima.
- Kako bi pružili zaštitu u slučaju sudara, zračni jastuci moraju se napuhati brzo. Brzina napuhavanja zračnog jastuka je posljedica iznimno kratkog vremena u kojem se dogodi sudar i potrebe da se zračni jastuk postavi između putnika i strukture vozila prije nego putnici dotaknu te strukture. Ovakva brzina napuhavanja smanjuje rizik od ozbiljne ili po život opasne ozljede u teškom sudaru, te je stoga nužan dio dizajniranja zračnog jastuka.
- Međutim, napuhivanje zračnog jastuka također može uzrokovati ozljede koje mogu uključivati ozljede lica, modrice i slomljene kosti, jer brzina napuhavanja također znači da se zračni jastuci otvaraju naglo i velikom silom.
- Postoje okolnosti u kojima kontakt sa zračnim jastukom na upravljaču može uzrokovati smrtonosne ozljede, pogotovo ako je vozač pozicioniran preblizu upravljaču.

Kako biste izbjegli ozljede ili smrt uzrokovanu aktiviranjem zračnih jastuka u sudaru, vozač treba sjediti što dalje moguće od zračnog jastuka upravljača, ali ne predaleko da mu bude otežan nadzor nad vozilom. Suvozač mora pomaknuti svoje sjedalo što je dalje moguće i sjediti naslonjen na naslon sjedala.

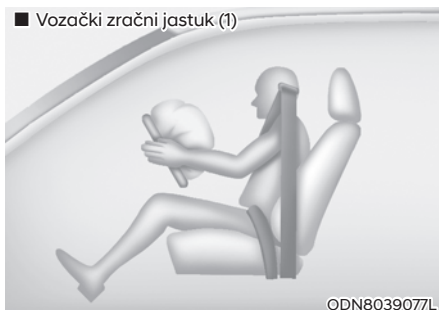

Kad SRSCM 'zaključí' da je sudar dovoljno žestok, automatski će aktivirati zračne jastuke.



Nakon aktivacije, šavovi poklopca će se odvojiti pod pritiskom širenja zračnih jastuka. Daljnje otvaranje poklopca omogućuje potpuno napuhavanje zračnih jastuka.

Potpuno napuhani zračni jastuk, u kombinaciji s pravilno vezanim pojaseom, usporava vozačevo ili suvozačevo gibanje prema naprijed, smanjujući rizik od ozljede glave i prsnog koša.

■ Vozački zračni jastuk (3)

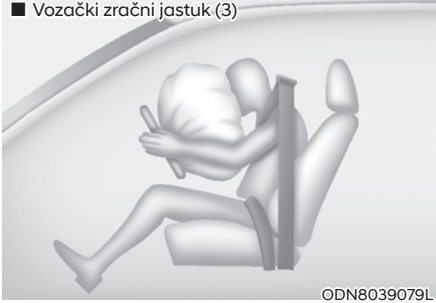

ODN8039079L

■ Suvozački zračni jastuk



ODN8039080L

Nakon potpunog napuhavanja, zračni jastuk se odmah počinje ispuhivati, omogućujući vozaču da zadrži vidljivost i mogućnost upravljanja i rad drugim kontrolama.

UPOZORENJE

Kako se predmeti u slučaju napuhavanja suvozačkog zračnog jastuka ne bi pretvorili u opasne projektele:

- Nemojte stavljati nikakve predmete (držač za čašu, držač za CD, naljepnice, itd.) na suvozačevu ploču iznad pretinca u kojoj se nalazi zračni jastuk suvozača. Takvi predmeti mogu postati opasni projektili ako se napuše zračni jastuk suvozača.
- Nemojte stavljati spremnik osvjetivača zraka u blizini ploče s instrumentima ili na površini ploče s instrumentima. To može postati opasan projektil ako se napuše zračni jastuk suvozača.

Što se može očekivati nakon aktivacije zračnog jastuka

Frontalni i bočni zračni jastuk se nakon aktivacije jako brzo ispuše. Aktivirani zračni jastuk neće spriječiti vozača da vidi kroz vjetrobran ili da upravlja vozilom. Zračnim zavjesama nakon aktivacije treba malo više vremena da se ispuše.

UPOZORENJE

Kada se zračni jastuci napušu, proizvode buku i ostavljaju u zraku unutar vozila dim i prah.

- Otvorite Vaša vrata i/ili prozore što je prije moguće nakon udara kako bi se smanjila nelagoda i spriječilo dugotrajno izlaganje dimu i prahu.
- Kada se zračni jastuci otvore, dijelovi upravljača povezani sa zračnim jastukom i/ili na ploči s instrumentima i/ili na obje strane krovnih tračnica iznad prednjih i stražnjih vrata su vrlo vruće. Kako biste spriječili ozljede, nemojte dodirivati unutarnje komponente površine za skladištenje zračnih jastuka odmah nakon što se zračni jastuk napuhao.
- Odmah operite i isperite hladnom vodom kožu koja je bila izložena dimu i prahu i konzultirajte se s liječnikom ako se simptomi ne povuku.
- Nakon aktivacije zračnih jastuka treba zamijeniti sve komponente. Posjetite što je prije moguće ovlaštenog HYUNDAI trgovca. Zračni se jastuci mogu koristiti samo jednom.

Buka i dim kao posljedice aktivacije zračnog jastuka

Kada se zračni jastuci napušu, proizvode buku i ostavljaju u zraku unutar vozila dim i prah. To je normalna pojava i rezultat aktivacije napuhavanja zračnog jastuka. Nakon što se zračni jastuk napuše, možda ćete osjetiti popriličnu nelagodu pri disanju zbog kontakta prsa s pojasom i zračnim jastukom, kao i zbog udisanja dima i praha. Otvorite Vaša vrata i/ili prozore što je prije moguće nakon udara kako bi se smanjila nelagoda i spriječilo dugotrajno izlaganje dimu i prahu.

Iako su dim i prah netoksični, mogu izazvati iritaciju kože (oči, nos i grlo, i sl.). Ako je to slučaj, odmah operite i isperite hladnom vodom i konzultirajte se s liječnikom ako se simptomi ne povuku.

Ne ugrađujte dječju sjedalicu na suvozačko sjedalo

■ Tip A



OHI038169L

■ Tip B

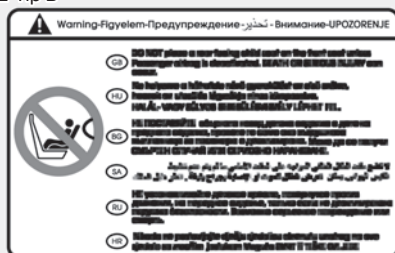

OHI038170L

Nikada ne stavljajte dječju sjedalicu usmjerenu prema natrag na suvozačevo sjedalo, ako suvozački zračni jastuk nije deaktiviran.



UPOZORENJE

NIKAD nemojte koristiti dječju sjedalicu usmjerenu prema natrag na sjedalu koje je zaštićeno **AKTIVNIM** zračnim jastukom, može doći do **OZBILJNIH OZLJEDA** ili **SMRTI DJETETA**.

Zašto se moj zračni jastuk nije aktivirao u sudaru?

Postoje mnoge vrste nesreća u kojima ne treba očekivati da zračni jastuk pruži dodatnu zaštitu. To uključuje udarce straga, ili drugi ili treći sudar u lančanom sudaru, kao i sudare pri niskoj brzini. Oštećenje vozila je pokazatelj energije koja je apsorbirana tijekom sudara, ali ni na koji način ne ukazuje na eventualnu potrebnu za aktivacijom zračnog jastuka.

Senzori sudara zračnih jastuka



UPOZORENJE

Kako biste smanjili rizik od slučajne aktivacije zračnog jastuka s fatalnim posljedicama:

- Nemojte sami udarati, niti dopustiti da bilo koji predmet udari na mjesta gdje su instalirani zračni jastuci ili senzori. To može uzrokovati neočekivano aktiviranje zračnog jastuka, koje bi moglo uzrokovati ozbiljne tjelesne ozljede ili smrt.
- Ako je mjesto ugradnje ili kut senzora promijenjen na bilo koji način, zračni se jastuci mogu aktivirati kad ne treba, ili se možda ne napušu kad bi trebali, uzrokujući ozbiljne ozljede ili smrt. Stoga, ne pokušavajte obavljati održavanje na ili oko senzora.
- Vaše je vozilo konstruirano da upije udarac i napuše zračni jastuk(e) u određenim sudarima. Postavljanje zaštite branika ili zamjena branika s neoriginalnim dijelovima može negativno utjecati na učinkovitost zračnog jastuka vašeg vozila u sudaru.
- Ako je potrebna vuča vozila, ključ u kontakt bravi mora biti u položaju OFF ili ACC i mora proteći barem 3 minute otkako je on u položaju OFF ili ACC kako bi se spriječila nenamjerna aktivacija zračnih jastuka.
- Preporučujemo da sustav servisirate kod ovlaštenog HYUNDAI trgovca.

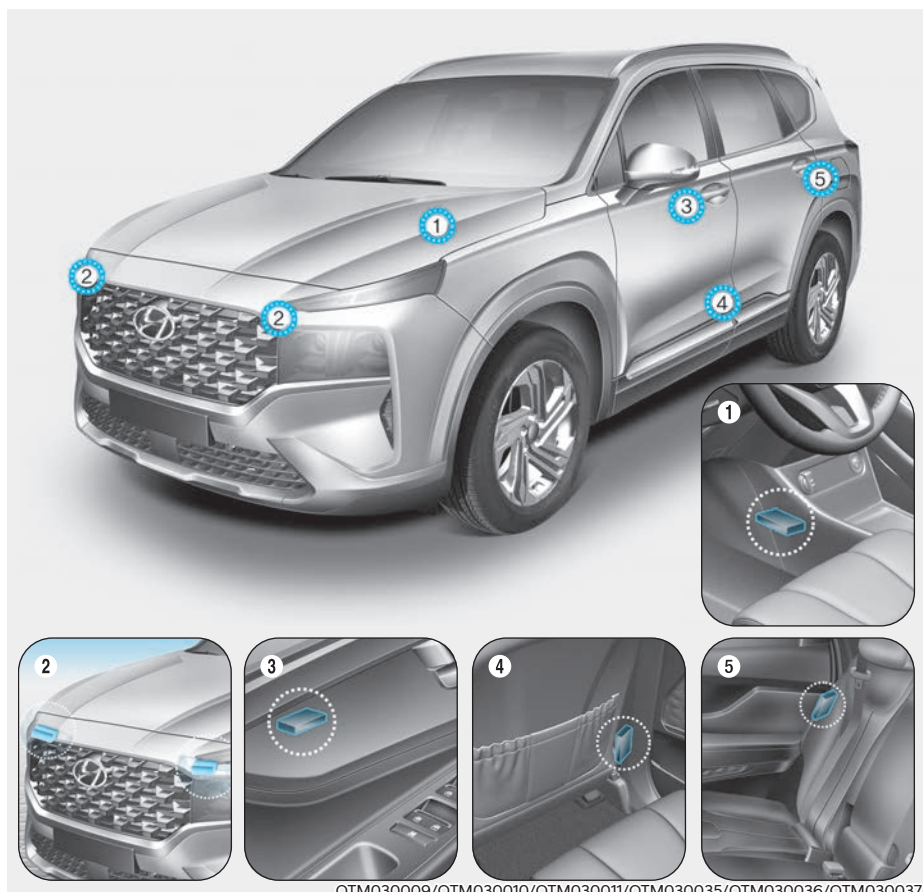

OTM030009/OTM030010/OTM030011/OTM030035/OTM030036/OTM030037

1. SRS kontrolni modul/senzor prevrtanja*
2. Senzor prednjeg udara
3. Senzor bočnog tlaka (tlak)

4. Senzor bočnog udara (ubrzanje)
5. Senzor bočnog udara (ubrzanje)

*: ako je u opremi

Uvjeti napuhavanja zračnih jastuka

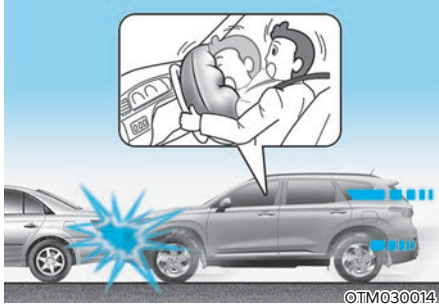

Prednji zračni jastuci

Prednji zračni jastuci namijenjeni su da se napušu pri frontalnom sudaru, ovisno o jačini, brzini i kutu udarca prednjeg sudara.

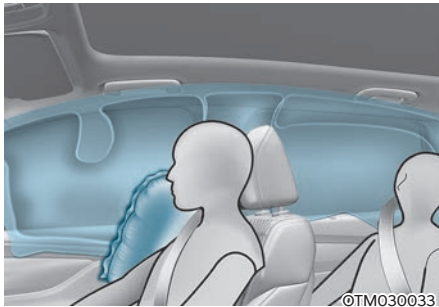
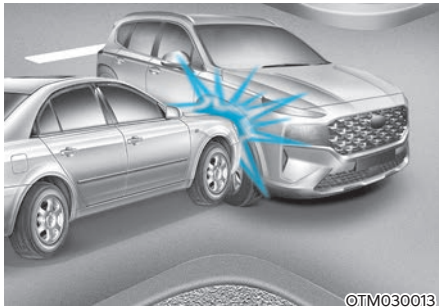

Bočni zračni jastuci i zračne zavjese

Bočni zračni jastuci i/ili zračne zavjese namijenjeni su da se napušu kada je otkriven udar na senzore bočnog udara, ovisno o jačini, brzini i kutu udarca koji proizlaze iz bočnog udara pri sudaru.

Iako su prednji zračni jastuci (zračni jastuci suvozača i vozača) napravljeni da se napušu samo u slučaju frontalnog sudara, oni se također mogu napuhati u drugim vrstama sudara, ako su prednji senzori otkrivanja sudara primili dovoljan udar. Bočni zračni jastuci (bočni zračni jastuci i/ili zračne zavjese) su napravljeni tako da se napušu samo kod bočnog sudara, ali oni se mogu napuhati i u drugim sudarima, ako su senzori bočnog otkrivanja sudara dobili dovoljan udar.

Također, bočni zračni jastuci i zračne zavjese mogu se aktivirati ako senzor prevrtanja uoči prevrtanje vozila (ako je vozilo opremljeno senzorom prevrtanja).

Ukoliko na karoseriju vozila utječu izbočine ili objekti na neodržavanoj cesti ili na nogostupu, zračni jastuci se mogu napuhati. Vozite oprezno na neasfaltiranim cestama ili na površinama nenamijenjenima za promet vozila kako bi se spriječilo nenamjerno aktiviranje zračnog jastuka.

Uvjeti nenapuhivanja zračnog jastuka



U nekim sudarima male brzine zračni jastuci se možda ne napušu. Zračni jastuci su osmišljeni da se ne napušu u takvim slučajevima jer oni ne mogu pružiti dodatnu zaštitu pored sigurnosnih pojaseva u takvim sudarima.



Čeoni zračni jastuci nisu predviđeni da bi se napuhali pri stražnjim sudarima, jer se putnici pomiču unatrag od siline udara. U tom slučaju, napuhani zračni jastuci neće biti u mogućnosti pružiti nikakvu dodatnu korist.



Čeoni zračni jastuci nisu predviđeni da bi se napuhali u bočnim sudarima, jer se putnici pomiču u pravcu sudara, te tako kod bočnih udara, prednji zračni jastuci neće pružiti dodatnu zaštitu putnika.

No, bočni zračni jastuci ili zračne zavjese se mogu napuhati, ovisno o jačini, brzini vozila i kutu udara.



Kod sudara pod kutem, inercijske će sile usmjeravati putnike u smjeru u kojem zračni jastuci neće biti u mogućnosti pružiti nikakvu dodatnu korist, i zato senzori možda ne aktiviraju nijedan zračni jastuk.

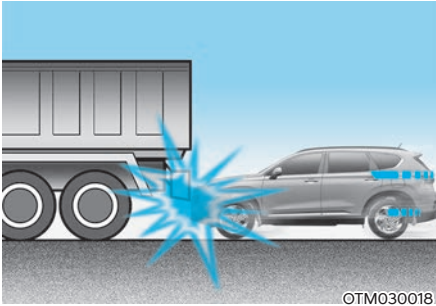

OTM030018

Trenutak prije sudara vozači često jako koče. Takvo jako kočenje snižava prednji dio vozila uzrokujući da se “odveže” pod vozilo s višim odstojanjem od podloge. Zračni jastuci se ne mogu napuhati u ovoj situaciji “poniranja”, jer sile usporavanja koje detektiraju senzori mogu biti značajno zamijenjene takvim “ponirućim” sudarom.



OTM030041

Zračni se jastuci možda ne aktiviraju prilikom prevrtanja jer zračni jastuci ne bi pružili zaštitu za putnike.

Ipak, bočni zračni jastuci i/ili zračna zavjesa mogu se napuhati kad je vozilo prevrnuto udarom s bočnog strane, ako je vozilo opremljeno bočnim zračnim jastucima i zračnom zavjesom.

i Obavijest

- Vozila opremljena senzorom prevrtanja
Bočni zračni jastuci i zračne zavjese mogu se aktivirati ako senzor prevrtanja uoči prevrtanje vozila (ako je vozilo opremljeno senzorom prevrtanja).
- Vozila koja nisu opremljena senzorom prevrtanja

Bočni zračni jastuci i zračne zavjese mogu se aktivirati ako se vozilo prevrne kao posljedica bočnog sudara i ima ugrađene bočne zračne jastuke i zračne zavjese.

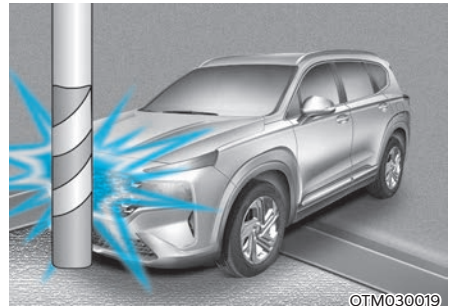

OTM030019

Zračni se jastuci možda ne aktiviraju ako se vozilo sudari s predmetima kao što su stupovi dalekovoda ili drveće, gdje je točka udara koncentrirana na jednom području i senzori ne mogu detektirati punu snagu udarca.

Njega SRS-a

SRS gotovo ne treba održavati i ne postoje dijelovi koje možete sigurno sami popravljati. Ako svjetlo upozorenja zračnog jastuka ne svijetli kada se uključi kontakt, ili kontinuirano ostaje upaljeno, Preporučujemo da sustav odmah pregleda ovlašteni HYUNDAI trgovac.

Preporučujemo da bilo kakve radove na SRS-u, poput uklanjanja, instaliranja, popravaka, ili bilo kakve izmjene na upravljaču izvede ovlašteni HYUNDAI trgovac.

Nepropisno rukovanje SRS-om može uzrokovati ozbiljne tjelesne ozljede.



UPOZORENJE

Kako biste spriječili fatalne ozljede vodite računa o ovim pretpostavkama:

- Nisu dopuštene nikakve modifikacije žica, uključujući dodavanje bilo kakvih bedževa i sličnih dodataka na pokrov ili izmjene strukture karoserije, jer one mogu negativno utjecati na rad SRS i dovesti do mogućih ozljeda.
- Za čišćenje zračnih jastuka, koristite samo mekanu, suhu krpu ili navlaženu običnom vodom. Otapala ili sredstva za čišćenje mogu negativno utjecati na pokrov zračnih jastuka i pravilan rad sustava.
- Nikada nemojte (o)stavljati nikakve predmete iznad ili blizu modula zračnih jastuka na upravljaču, na ploči s instrumentima i suvozačevoj ploči iznad pretinca za rukavice, jer svaki takav objekt može uzrokovati štetu ako je vozilo u sudaru dovoljno ozbiljnom da uzrokuje da se zračni jastuci napušu.
- Ako dođe do aktivacije, Preporučujemo da zračni jastuk zamijeni ovlašteni HYUNDAI trgovac.
- Ako moduli zračnog jastuka moraju biti bačeni, ili ako se vozilo mora otpisati, moraju se poštivati određene mjere opreza. Posavjetujte se s ovlaštenim HYUNDAI trgovcem koji ima sve potrebne informacije. Ne-poštivanje ovih mjera opreza može povećati rizik od tjelesnih ozljeda.

Dodatne mjere opreza

Putnici ne bi trebali mijenjati mjesta dok se vozilo kreće. Putnik koji ne nosi pojas tijekom nesreće ili naglog zaustavljanja može biti bačen prema unutrašnjosti vozila, prema drugim putnicima, ili biti izbačen iz vozila.

Nemojte koristiti nikakve dodatke na sigurnosnim pojasevima. Uređaji koji tvrde da poboljšavaju udobnost putnika ili mijenjaju položaj sigurnosnog pojasa mogu smanjiti zaštitu koju pruža sigurnosni pojas i povećati šanse za ozbiljne ozljede u sudaru.

Nemojte lijepiti ili stavljati predmete na ili blizu zračnih jastuka. Svaki objekt priključen ili stavljen na prednji ili bočni pokrov zračnih jastuka može ometati pravilan rad zračnih jastuka.

Nisu dopuštene nikakve modifikacije žica SRS-a, ili drugih dijelova SRS sustava. To može rezultirati ozljedama zbog slučajnog napuhavanja zračnih jastuka ili može pokvariti SRS.

Ne mijenjajte prednja sjedala. Izmjena prednjih sjedala može ometati rad dopunskog sigurnosnog sustava, senzornih komponenti ili bočnih zračnih jastuka.

Ne stavljajte predmete ispod prednjih sjedala. Stavljanje predmeta ispod prednjih sjedala može ometati rad dijelova SRS-a senzora i kabela snopove.

Nemojte vrata izlagati udarcima. Udarac u vrata dok je kontakt za paljenje u položaju ON može izazvati aktivaciju zračnih jastuka.

Dodatna oprema i njen mogući utjecaj na rad zračnih jastuka

Ako modificirate vozilo na bilo koji način ugradnjom neoriginalne dodatne opreme ili promjenom tehničkih karakteristika vozila to može utjecati na rad i efikasnost sustava zračnih jastuka.

Oznake upozorenja zračnih jastuka

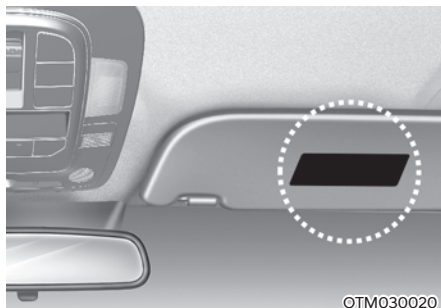

Oznake upozorenja zračnih jastuka su priložene kako bi upozorile putnike o potencijalnim rizicima sustava zračnih jastuka.

Proučite sve informacije o zračnim jastucima koji su ugrađeni u vaše vozilo u ovom Korisničkom priručniku.

4. Instrument ploča

Instrument ploča.....	4-4
Kontrole instrument ploče.....	4-6
Osvjetljenje instrument ploče.....	4-6
Pokazivači i mjerači.....	4-6
Brzinomjer.....	4-6
Pokazivač broja okretaja.....	4-7
Pokazivač temperature rashladne tekućine.....	4-7
Pokazivač razine goriva.....	4-8
Pokazivač vanjske temperature.....	4-9
Mjerač prevaljene udaljenosti.....	4-9
Udaljenost do pražnjenja spremnika.....	4-9
Potrošnja goriva (za 12,3 inčnu instrument ploču).....	4-10
Indikator prebacivanja brzina.....	4-10
Automatski/DCT.....	4-10
Automatski/DCT mjenjač u ručnom modu (za Europu).....	4-11
Indikatori i svjetla upozorenja.....	4-11
Svjetlo upozorenja sigurnosnog pojasa.....	4-11
Svjetlo upozorenja zračnog jastuka.....	4-11
Svjetlo upozorenja parkirne kočnice i kočione tekućine.....	4-12
Svjetlo upozorenja sustava protiv blokiranja kočnica (ABS).....	4-13
Svjetlo upozorenja sustava za elektroničku raspodjelu sile kočenja (EBD).....	4-13
Svjetlo upozorenja sustava EPS (elektronički servo upravljač).....	4-13
Svjetlo upozorenja sustava punjenja.....	4-14
Svjetlo upozorenja tlaka motornog ulja.....	4-14
Svjetlo upozorenja razine motornog ulja.....	4-15
Svjetlo upozorenja temperature rashladnog sredstva motora.....	4-15
Svjetlo upozorenja niske razine goriva.....	4-15
Glavno svjetlo upozorenja (MIL).....	4-15
Svjetlo upozorenja filtra goriva (Dizelski motor).....	4-16
Svjetlo upozorenja ispušnog sustava (GPF) (Benzinski motor).....	4-17
Svjetlo upozorenja ispušnog sustava (DPF) (Dizelski motor).....	4-17
Svjetlo upozorenja SCR sustava (Dizelski motor).....	4-17
Svjetlo upozorenja EPB (elektronička parkirna kočnica).....	4-18
Indikator AUTO HOLD.....	4-18
Svjetlo upozorenja niskog tlaka u gumama.....	4-18
Svjetlo upozorenja Forward Safety sustava.....	4-19
Indikator sustava ostanka u traku.....	4-19
Indikator prekoračenja brzine.....	4-19

Svjetlo upozorenja 4WD pogona	4-20
Svjetlo upozorenja 4WD LOCK.....	4-20
Svjetlo upozorenja LED svjetala.....	4-20
Svjetlo upozorenja zaleđene ceste	4-21
Indikator ESC (elektronička kontrola stabilnosti).....	4-21
Indikator ESC OFF.....	4-21
Indikator imobilizatora (bez sustava smart ključa)	4-22
Indikator imobilizatora (sa sustavom smart ključa)	4-22
Indikator žarnice (Dizelski motor).....	4-22
Indikator Downhill Brake Control (DBC) sustava.....	4-23
Indikator Auto Stop sustava	4-23
Svjetla indikatora pokazivača smjera	4-24
Indikator dugih svjetala	4-24
Indikator kratkih svjetala	4-24
Indikator upaljenih svjetala	4-24
Indikator stražnjih svjetala za maglu	4-24
Indikator smart dugih svjetala (HBA).....	4-24
Indikator tempomata.....	4-25
Indikator sustava ograničenja brzine.....	4-25
Indikator SPORT moda	4-25
Indikator ECO moda	4-25
Indikator SMART moda.....	4-25
Glavno svjetlo upozorenja (Master Warning Light)	4-25
Poruke LCD zaslona.....	4-26
Shift to P (for smart key system).....	4-26
Low key battery (for smart key system).....	4-26
Press START button while turning wheel (for smart key system)	4-26
Check steering wheel lock system(for smart key system).....	4-26
Press brake pedal to start engine (for smart key system)	4-26
Key not in vehicle (for smart key system).....	4-26
Key not detected (for smart key system).....	4-26
Press START button again (for smart key system)	4-26
Press START button with key(for smart key system)	4-27
Check BRAKE SWITCH fuse(for smart key system).....	4-27
Shift to P or N to start engine(for smart key system)	4-27
Door, Hood, Tailgate open indicator	4-27
Sunroof open indicator.....	4-28
Low tire pressure	4-28
Lights	4-28

4. Instrument cluster

Wiper	4-29
Low washer fluid	4-29
Low fuel	4-29
Low engine oil	4-29
Engine overheated / Engine has overheated	4-30
Check exhaust system	4-30
Check headlight	4-30
Check turn signal	4-30
Check headlamp LED	4-30
LCD zaslon	4-31
Kontrole LCD zaslona	4-31
Modovi LCD zaslona	4-32
Mod putnog računala	4-33
Svako skretanje to cilja (Turn by Turn)	4-33
Mod pomoći	4-33
Glavno upozorenje (Master Warning)	4-34
Količina uree (Dizelski motor)	4-35
Korisničke postavke	4-36
Putno računalo (Tip A)	4-43
Modovi putnog računala	4-43
Putno računalo (Tip B)	4-46
Modovi putnog računala	4-46

INSTRUMENT PLOČA

- 4.2 inča
- Benzin



- 4.2 inča
- Dizel



**Stvarna se instrument ploča može razlikovati od ilustracije.
Za više detalja pogledajte 'Pokazivači i mjerači' u ovom poglavlju.**

OTM040001L /OTM040002L

- | | |
|--|--|
| 1. Brojač okretaja | 4. Pokazivač razine goriva u spremniku |
| 2. Brzinomjer | 5. Svjetla upozorenja i indikatori |
| 3. Pokazivač temperature rashladne tekućine motora | 6. LCD zaslon |

■ 12.3 inča

- Benzin



■ 12.3 inča

- Dizel

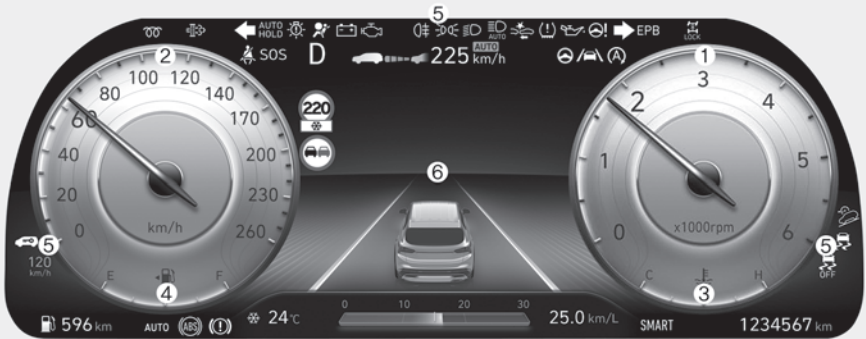

**Stvarna se instrument ploča može razlikovati od ilustracije.
Za više detalja pogledajte 'Pokazivači i mjeraci' u ovom poglavlju.**

OTM040003L / OTM040004L

- | | |
|--|--|
| 1. Brojač okretaja | 4. Pokazivač razine goriva u spremniku |
| 2. Brzinomjer | 5. Svjetla upozorenja i indikatori |
| 3. Pokazivač temperature rashladne tekućine motora | 6. LCD zaslon |

Kontrole instrument ploče

Osvjetljenje instrument ploče

Intenzitet osvjetljenja instrument ploče moguće je podešavati u korisničkim postavkama LCD zaslona kad je paljenje uključeno ('Lights → Illumination'). Ako su uključena svjetla vozila, osvjetljenje instrument ploče i prekidača u kabini se također prilagođava manjem intenzitetu okolišnog svjetla.

Ako je vozilo opremljeno navigacijskim sustavom, pogledajte poseban priručnik koji je isporučen s vozilom.

UPOZORENJE

Nikad nemojte podešavati instrument ploču za vrijeme vožnje. To može dovesti do gubitka nadzora nad vozilom što može izazvati teške ozlijede, smrtni slučaj ili oštećenje imovine.

- Intenzitet osvjetljenja instrument ploče se prikazuje.
- Ako intenzitet osvjetljenja instrument ploče dosegne maksimalnu ili minimalnu vrijednost, oglasi se zvučno upozorenje.

Mjerači

Brzinomjer

- 4.2 inča
- km/h



OTM040005

- km/h, MPH



OTM040058L

- MPH, km/h



OTM040059L

- 12.3 inča
- km/h



OTM040006

- MPH, km/h



OTM040006L

Brzinomjer pokazuje brzinu vozila.

Brzinomjer je kalibriran u kilometrima na sat i/ili miljama na sat.

Okretomjer

■ 4.2 inča

- Benzinski motor
- Dizelski motor



OTM040007L



OTM040007

■ 12.3 inča

- Benzinski motor
- Dizelski motor



OTM040008L



OTM040008

Okretomjer pokazuje brzinu motora u okretajima u minuti (rpm).

Koristite okretomjer za odabir pravih trenutaka za promjenu brzine i sprečavanje preniskih i/ili previsokih okretaja motora.

OPASKA

Nemojte tjerati motor unutar CRVENOG PODRUČJA okretomjera. To može uzrokovati ozbiljno oštećenje motora.

Mjerač temperature rashladne tekućine

■ 4.2 inča

- Tip A
- Tip B



OTM040009

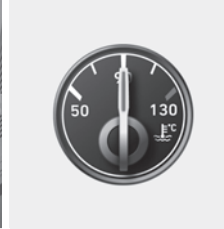

OTM040009L

■ 12.3 inča

- Tip A
- Tip B



OTM040010



OTM040010L

Ovaj mjerac pokazuje temperaturu rashladne tekućine kad je prekidač za paljenje u položaju ON.

OPASKA

Ako se pokazivač mjeraca pomakne izvan područja normalnog raspona prema poziciji "H ili 130", to ukazuje na pregrijavanje koje može oštetiti motor.

Nemojte nastaviti vožnju s pregrijanim motorom. Ako se Vaše vozilo pregrije, pogledajte "Ako se motor pregrije" u poglavlju 8.

UPOZORENJE

Nikada ne skidajte čep hladnjaka kad je motor vruć. Rashladna tekućina je pod pritiskom i može uzrokovati teške opekline. Pričekajte da se motor ohladi prije dodavanja rashladne tekućine u spremnik.

Mjerač količine goriva



Mjerač goriva prikazuje približnu količinu preostalog goriva u spremniku goriva..

Obavijest

- Kapacitet spremnika goriva pronađite u poglavlju 2.
- Mjerač goriva dopunjen je žaruljicom upozorenja na nisku razinu goriva, koja će zasvijetliti kad je spremnik goriva skoro prazan.
- Na nagibima ili u zavojima, pokazivač mjerača goriva može oscilirati ili se žaruljica upozorenja na nisku razinu goriva može upaliti ranije nego što je uobičajeno zbog kretanja goriva u spremniku.

UPOZORENJE

Ponestajanje goriva može putnike u vozilu izložiti opasnosti.

Morate zaustaviti i nadoliti gorivo što je prije moguće nakon što se žaruljica upozorenja upali ili kad pokazivač mjerača doprije blizu razine " E ili 0".

OPASKA

Izbjegavajte vožnju s izrazito niskom razinom goriva. Ponestajanje goriva može uzrokovati nepravilan rad motora i oštećenje katalizatora.

Vanjska temperatura

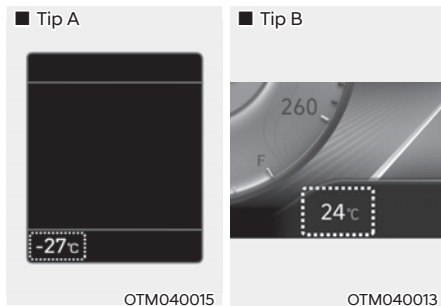

Vanjska temperatura na LCD zaslonu možda se neće odmah promijeniti kao na općem termometru radi sprečavanja nepažnje vozača (postoji malo kašnjenje u prikazu).

Za promjenu iz °C u °F ili °F u °C, odaberite Setting mod u instrument ploči: možete promijeniti mjernu jedinicu temperature u meniju:

- Setup → Unit → Temperature Unit → °C/°F

Ako vozilo ima automatski klima – uređaj možete također:

- Dok OFF prekidač držite pritisnutim, pritisnite AUTO prekidač i držite ga dulje od 3 sekunde

Mjerna jedinica instrument ploče i klima-uređaja će se odmah promijeniti.

Mjerač prevaljene udaljenosti

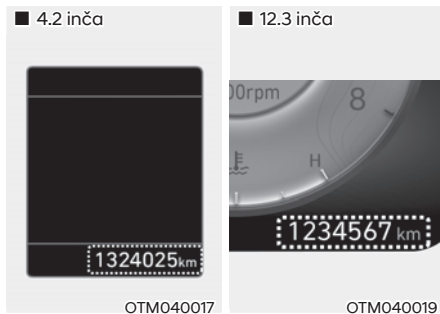

Mjerač prevaljene udaljenosti prikazuje ukupnu udaljenost koju je dosad vozilo prevalo i treba biti korišten kao pokazatelj kad je potrebno redovno servisiranje.

Udaljenost do pražnjenja spremnika

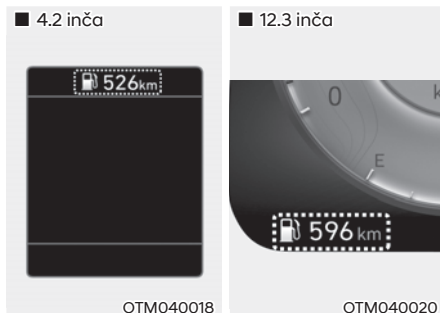

- Udaljenost do pražnjenja je procijenjena udaljenost koju vozilo može prijeći s preostalim gorivom.
- Ako je procijenjena udaljenost ispod 1 km (1 mi.), putno računalo će prikazati “---” kao udaljenost do pražnjenja.

i Obavijest

- Ako vozilo nije na ravnoj podlozi ili je došlo do prekida rada akumulatora, funkcija udaljenosti do pražnjenja možda neće raditi pravilno.
- Udaljenost do pražnjenja može se razlikovati od stvarne udaljenosti vožnje jer se radi o procjeni raspoloživog dosega.
- Putno računalo možda neće registrirati dodatno gorivo ako je manje od 6 litara goriva dodano u spremnik.
- Potrošnja goriva i udaljenost do pražnjenja mogu značajno varirati ovisno o uvjetima vožnje, vozačkim navikama, i stanju vozila.

Prosječna potrošnja goriva (za 12.3 inča LCD)



U dnu LCD zaslona se prikazuju prosječna (1) i trenutna potrošnja goriva (2).

Automatski reset

Kako bi se automatski resetirala vrijednost prosječne potrošnje goriva odaberite korisničkim postavkama (Settings) infotainment zaslona 'After Ignition' (nakon paljenja) ili 'After Refueling' (nakon dopunjavanja).

Indikator mjenjača

Indikator automatskog/DCT mjenjača

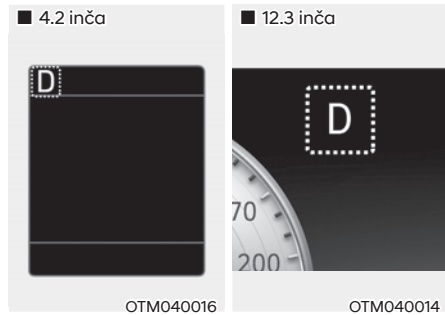

Ovaj indikator prikazuje trenutni mod korištenja mjenjača.

Indikator promjene stupnja automatskog/DCT mjenjača (Europa, ako je u opremi)

■ 4.2 inča



OTM040016L

■ 12.3 inča



OTM040014L

U ručnom modu automatskog mjenjača ovaj indikator Vas informira o poželjnoj brzini da biste vozili štedljivo.

- Indikator promjene stupnja automatskog/DCT mjenjača (8 stupnjeva)
 - Prebacivanje u višu brzinu: ▲2, ▲3, ▲4, ▲5, ▲6, ▲7, ▲8
 - Prebacivanje u nižu brzinu: ▼1, ▼2, ▼3, ▼4, ▼5, ▼6, ▼7
- Indikator promjene stupnja automatskog mjenjača (6 stupnjeva)
 - Prebacivanje u višu brzinu: ▲2, ▲3, ▲4, ▲5, ▲6
 - Prebacivanje u nižu brzinu: ▼1, ▼2, ▼3, ▼4, ▼5

Primjerice

↑3: Ukazuje da je mijenjanje u višu brzinu (treću) poželjno (trenutačno se vozi u prvoj ili drugoj brzini).

↓3: Ukazuje da je mijenjanje u nižu brzinu (treću) poželjno (trenutačno se vozi u četvrtoj, petoj ili šestoj brzini).

Kad sustav ne radi pravilno, indikator nije prikazan.

Upozorenja i indikatori - svjetla upozorenja

i Obavijest

Nakon pokretanja motora, provjerite jesu li sva svjetla upozorenja isključena. Ako su bilo koja još upaljena, to ukazuje na situaciju koja zahtijeva pažnju.

Svjetlo upozorenja sigurnosnog pojasa



Ovo svjetlo upozorava vozača da nije vezan.

Za više detalja provjerite 'Sigurnosne pojaseve' u poglavlju 3.

Svjetlo upozorenja zračnog jastuka



- Ovo svjetlo upozorenja će svijetliti otprilike 3-6 sekundi svaki put kad okrenete prekidač za paljenje u položaj ON.
- Ovo svjetlo se uključuje i kad SRS ne radi pravilno. Ako se svjetlo SRS zračnog jastuka ne upali, ili ostaje upaljeno nakon što je svijetlilo 3-6 sekundi kad ste prekidač za paljenje okrenuli u položaj ON ili pokrenuli motor, ili ako se upali tijekom vožnje, preporučujemo da sustav pregleda ovlaštenu HYUNDAI trgovac.

Upozorenje parkirne kočnice i kočione tekućine

This warning light illuminates:

- Ovo svjetlo svijetli kad je parkirna kočnica postavljena s prekidačem za paljenje u položaju START ili ON. Svjetlo upozorenja treba se ugastiti kad je parkirna kočnica otpuštena.
 - Svijetli oko 3 sekunde
 - Svijetli ako je kočnica uključena.
- Svijetli ako je kočnica uključena.
- Svijetli ako je razina kočničke tekućine niska.
 - Ako upozorenje svijetli i nakon što je kočnica isključena, to je znak da je razina tekućine u kočnicama niska.

Ako svjetlo upozorenja ostaje upaljeno:

1. Vozite oprezno do najbližeg sigurnog mjesta i zaustavite Vaše vozilo.
2. S ugašenim motorom, provjerite razinu kočione tekućine odmah i dodajte tekućinu po potrebi (**vodite se uputama 'Kočnička tekućina' u poglavlju 8**). Zatim provjerite sve kočione komponente za curenje tekućine. Nemojte pokretati vozilo ako je curenje otkriveno, svjetlo upozorenja ostaje upaljeno ili ako kočnice ne rade pravilno. preporučujemo da se vozilo odvuče do bilo kojeg ovlaštenog HYUNDAI trgovca na provjeru kočionog sustava i potrebne popravke.

Dvostruke dijagonalne kočnice

Vaše vozilo je opremljeno dijagonalno povezanim kočnicama u dva nezavisna kruga. To znači da još uvijek imate kočenje na dva kotača čak i ako se jedan od krugova pokvari. Sa samo jednim ispravnim krugom, veći je hod papučice kočnica i veći je pritisak na papučici potreban za zaustavljanje automobila.

Također, automobil će imati dulji put zaustavljanja sa samo djelomično ispravnim kočnicama.

Ako kočnice otkazu dok vozite, prebacite u nižu brzinu za dodatno kočenje motorom i zaustavite automobil čim je sigurno da to učinite.



UPOZORENJE

Vožnja s upaljenim svjetlom upozorenja je OPASNO. Ako upozorenje svijetli i nakon što je kočnica isključena, to je znak da je razina tekućine u kočnicama niska.

Ako svjetlo upozorenja kočnica ostaje upaljeno, preporučujemo da sustav provjeri ovlašteni HYUNDAI trgovac.

Svjetlo upozorenja sustava protiv blokiranja kočnica (ABS)



This warning light illuminates:

- Ovo svjetlo svijetli ako je prekidač za paljenje okrenut u ON i gasi se za otprilike 3 sekunde ako sustav radi normalno.
- Ako svjetlo upozorenja ABS ostaje upaljeno, upali se tijekom vožnje, ili se ne upali kad se prekidač za paljenje okrene u položaj ON, to je znak da možda postoji problem s ABS-om.

Ako se ovo dogodi, preporučujemo da sustav provjeri ovlašteni HYUNDAI trgovac. Normalni sustav kočenja još uvijek će raditi, ali bez asistencije sustava protiv blokiranja kočnica.

Svjetlo upozorenja sustava za elektroničku raspodjelu sile kočenja (EBD)



Ako dva svjetla upozorenja svijetle u isto vrijeme tijekom vožnje, sustavi ABS i EBD u Vašem vozilu možda su se pokvarili.

U ovom slučaju, Vaš ABS i uobičajen sustav kočenja možda neće raditi normalno. preporučujemo da sustav provjeri ovlašteni HYUNDAI trgovac.

UPOZORENJE

Svjetlo upozorenja sustava za elektroničku raspodjelu sile kočenja (EBD)

Ako su oba svjetla upozorenja ABS-a i kočnica upaljena i ostaju upaljena, sustav kočenja Vašeg vozila neće raditi normalno. Stoga možda doživite neočekivanu i opasnu situaciju tijekom naglog kočenja.

U ovom slučaju, izbjegavajte brzu vožnju i naglo kočenje.

preporučujemo da sustav provjeri ovlašteni HYUNDAI trgovac.

OPASKA

Svjetlo upozorenja sustava za elektroničku raspodjelu sile kočenja (EBD)

Ako se svjetlo upozorenja ABS ili svjetlo upozorenja EBD upali i ostaje upaljeno, brzinomjer ili mjerač puta možda neće raditi. Također, svjetlo upozorenja EPS može zasvijetliti i težina upravljača može se povećati ili smanjiti.

U ovom slučaju, preporučujemo da sustav provjeri ovlašteni HYUNDAI trgovac.

Svjetlo upozorenja sustava EPS (elektronički servo upravljač)



- Ovo svjetlo indikatora pali se nakon što je ključ za paljenje okrenut u položaj ON i zatim će se, nakon cca 3 sekunde, ugasiti.
- Ovo se svjetlo također pali kad EPS ima neke probleme.
Ako se upali tijekom vožnje, preporučujemo da sustav provjeri ovlašteni HYUNDAI trgovac.

Svjetlo upozorenja sustava punjenja



Ovo svjetlo upozorenja ukazuje na kvar alternatora ili električnog sustava punjenja

Ako se svjetlo upozorenja upali dok je vozilo u pokretu:

1. Vozite do najbližeg sigurnog mjesta.
2. S ugašenim motorom, provjerite pogonski remen alternatora za labavost ili puknuće.

Ako je remen namješten ispravno, postoji problem negdje u električnom sustavu punjenja. Preporučujemo da sustav provjeri ovlaštenu HYUNDAI trgovac.

Svjetlo upozorenja tlaka motornog ulja



Svjetlo upozorenja svijetli:

Kada je tlak motornog ulja nizak.

Ako je razina ulja niska:

1. Ako se svjetlo upozorenja upali tijekom vožnje vozite oprezno do ruba ceste i zaustavite vozilo. S ugašenim motorom, provjerite razinu motornog ulja (**vodite se uputama 'Motorno ulje' u poglavlju 9**). Ako je razina niska, dodajte ulje po potrebi.
2. Ako svjetlo upozorenja ostaje upaljeno nakon dodavanja ili ako ulje nije dostupno, preporučujemo da nazovete ovlaštenog HYUNDAI trgovca.

i Obavijest

Vožnja s upaljenim upozorenjem će izazvati kapitalni kvar motora.

Kad tlak ulja u sustavu dosegne optimalnu razinu, svjetlo upozorenja će se ugasi i sustav zaštite motora će se isključiti. No, prvom prilikom, čak i ako je tlak ulja ispravan, provjerite motor.

OPASKA

- **Ako se motor ne zaustavi odmah nakon što je svjetlo upozorenja tlaka motornog ulja upalilo, može doći do ozbiljnog oštećenja**
- **Ako svjetlo upozorenja tlaka ulja ostaje upaljeno dok motor radi, može doći do ozbiljnog oštećenja motora. Svjetlo upozorenja tlaka ulja pali se kad god je nedovoljan tlak ulja. U normalnim uvjetima, treba se upaliti kad je prekidač za paljenje uključen, zatim se ugasi kad je motor pokrenut. Ako svjetlo upozorenja tlaka ulja ostaje upaljeno dok motor radi, postoji ozbiljan kvar.**
 - **Ako se ovo dogodi, zaustavite automobil čim je moguće, ugasi motor i provjerite razinu ulja.**
 - **Ako je razina ulja niska, nadolijte motorno ulje do propisane razine i ponovno pokrenite motor.**
 - **Ako svjetlo ostaje upaljeno dok motor radi, odmah ugasi motor. U svakom slučaju kad svjetlo ulja ostaje upaljeno dok motor radi, preporučujemo da sustav provjeri ovlaštenu HYUNDAI trgovac.**

Svjetlo upozorenja razine ulja u motoru (ako je dio opreme)



Svjetlo upozorenja svijetli:

- Kad je prekidač za paljenje u položaju ON
 - Gasi se kad se pokrene motor.
- When the engine oil level should be checked.

Kad je potrebna provjera razine ulja u motoru:

1. Vozite oprezno do ruba ceste i zaustavite vozilo.
2. ugašenim motorom, provjerite razinu motornog ulja (vodite se uputama 'Motorno ulje' u poglavlju 9). Ako je razina niska, dodajte ulje po potrebi.
3. Ako svjetlo upozorenja ostaje upaljeno nakon dodavanja ili ako ulje nije dostupno, preporučujemo da nazovete ovlaštenog HYUNDAI trgovca.

Svjetlo upozorenja rashladnog sredstva motora



Svjetlo upozorenja svijetli:

Kad je temperatura rashladne tekućine motora iznimno visoka.

Nemojte nastavljati vožnju s pregrijanim motorom, jer prijeti teško oštećenje motora.

Ako se Vaše vozilo pregrije, pogledajte "Pregrijavanje" u poglavlju 8.

OPASKA

Kad se svjetlo upozorenja rashladnog sredstva motora uključi, ukazuje na pregrijavanje motora. Ono može izazvati oštećenje motora.

Svjetlo upozorenja niske razine goriva



Ovo svjetlo upozorenja ukazuje da je spremnik goriva skoro prazan. Kad se upali, trebali biste dodati gorivo čim je prije moguće.

OPASKA

Vožnja s upaljenim svjetlom upozorenja na razinu goriva ili s razinom goriva ispod "O" može uzrokovati nepravilan rad motora i oštetiti katalizator.

Lampica indikatora kvara (MIL) (svjetlo provjere motora)



This indicator light illuminates:

- Ovo svjetlo indikatora dio je sustava kontrole motora koji nadzire raznovrsne komponente sustava kontrole emisije. Ako ovo svjetlo svijetli tijekom vožnje, ukazuje da je potencijalan problem prepoznat negdje u sustavu kontrole emisije.
 - Ovo će svjetlo svijetliti i kad je prekidač za paljenje okrenut u položaj ON, i ugasiće se 3 sekunde nakon što je motor pokrenut.
- Ako svijetli tijekom vožnje, ili ne svijetli kad je prekidač za paljenje okrenut u položaj ON, preporučujemo da sustav provjeri ovlaštenu HYUNDAI trgovca. Općenito, Vaše vozilo će još uvijek biti u voznom stanju, ali preporučujemo da sustav provjeri ovlaštenu HYUNDAI trgovca što je prije moguće.

OPASKA

- **Dugotrajna vožnja s upaljenim svjetlom indikatora kvara (MIL) sustava kontrole emisije može uzrokovati oštećenje sustava kontrole emisije koja bi mogla utjecati na vozne karakteristike i/ili potrošnju goriva.**

- Ako u sustavu za podmazivanje padne tlak ulja zbog nedostatne količine ulja i sl. pali se svjetlo upozorenja tlaka ulja i uključuje se sustav zaštite motora koji smanjuje snagu motora. Nakon toga, ako se nastavi s vožnjom, pali se indikator kvara (MIL).

OPASKA

- **Benzinski motor**
Ako svjetlo indikatora kvara sustava kontrole (MIL) emisije svijetli, moguće je potencijalno oštećenje katalizatora koje može rezultirati gubitkom snage motora.
Preporučujemo da sustav kontrole motora pregleda ovlašteni HYUNDAI trgovac čim je prije moguće.
- **Dizelski motor**
Ako svjetlo indikatora kvara sustava kontrole (MIL) emisije svijetli, dogodila se neispravnost u sustavu upravljanja radom motora koja može imati za posljedicu smanjenje snage motora, pojačanu buku motora i pogoršanje kvalitete ispušnih plinova motora.
Preporučujemo da sustav kontrole motora pregleda ovlašteni HYUNDAI trgovac čim je prije moguće.

OPASKA

Dizelski motor opremljen filtrom čestica DPF

Kad svjetlo indikatora kvara (MIL) trepće, možda prestane treptati nakon određenog vremena:

- (otprilike 25 minuta) vožnje pri brzini višoj od 60 km/h
- u stupnju prijenosa iznad drugog s okretajima između 1500 do 2000 o/min.

Ako svjetlo indikatora kvara nastavi treptati unatoč proceduri, preporučujemo da DPF sustav provjeri ovlašteni HYUNDAI trgovac.

Ako nastavite vožnju s dugotrajnim treptanjem svjetla indikatora kvara, DPF sustav se može oštetiti i potrošnja goriva pogoršati.

Svjetlo upozorenja filtra goriva (Dizelski motor)



Ovo se svjetlo upozorenja pali:

Svjetlo upozorenja filtra goriva se pali kod davanja kontakta, ali se nakon 3 sekunde mora ugasiti.

Ako se upali dok motor radi, ukazuje na nakupljanje vode unutar filtra goriva.

Ako se ovo dogodi, uklonite vodu iz filtra goriva.

Za više detalja, pogledajte “Filtar goriva” u poglavlju 9.

OPASKA

- Kad svjetlo upozorenja filtra goriva svijetli, snaga motora (brzina vozila i brzina praznog hoda) može se smanjiti.
- Ako nastavite vožnju s upaljenim svjetlom upozorenja, možete oštetiti dijelove motora i ubrizgavanje common-rail sustava Vašeg vozila. Ako se ovo dogodi, preporučujemo da sustav provjeri ovlašteni HYUNDAI trgovac.

Svjetlo upozorenja ispušnog sustava (GPF) (benzinski motor, ako je u opremi) 

- Ovo svjetlo upozorenja se prikazuje ako filter čestica (Gasoline Particulate Filter – GPF) ne radi kako bi trebao.

Kad svjetlo indikatora kvara trepće, možda prestane treptati nakon određenog vremena:

- (otprilike 30 minuta) vožnje pri brzini višoj od 80 km/h
- u stupnju prijenosa iznad trećeg s okretajima između 1500 do 4000 o/min.

Ako svjetlo indikatora kvara nastavi treptati unatoč proceduri, preporučujemo da GPF sustav provjeri ovlaštteni HYUNDAI trgovac.

OPASKA

Ako nastavite vožnju s dugotrajnim treptanjem svjetla indikatora kvara, GPF sustav se može oštetiti i potrošnja goriva pogoršati.

Svjetlo upozorenja ispušnog sustava (DPF) (Dizelski motor) 

- Ovo svjetlo upozorenja se prikazuje ako filter čestica čađe (Diesel Particulate Filter – DPF) ne radi kako bi trebao.
- Kad svjetlo indikatora kvara trepće, možda prestane treptati nakon određenog vremena:
 - (otprilike 30 minuta) vožnje pri brzini višoj od 60 km/h
 - u stupnju prijenosa iznad drugog s okretajima između 1500 do 2000 o/min.

Ako svjetlo indikatora kvara nastavi treptati unatoč proceduri, preporučujemo da DPF sustav provjeri ovlaštteni HYUNDAI trgovac.

OPASKA

Ako nastavite vožnju s dugotrajnim treptanjem svjetla indikatora kvara, DPF sustav se može oštetiti i potrošnja goriva pogoršati.

Svjetlo upozorenja SCR sustava (Dizel, ako je u opremi) 

Ovo svjetlo upozorenja se prikazuje ako je spremnik uree gotovo prazan.

Ako je spremnik gotovo prazan, dopunite ga čim je prije moguće.

Za više detalja pogledajte "Urea Solution Purity" u poglavlju 9.

Svjetlo upozorenja EPB (elektronička parkirna kočnica, ako je dio opreme)

EPB

Ovo se svjetlo upozorenja pali:

- Svjetlo upozorenja EPB će svijetliti kad se prekidač za paljenje okrene u ON, ali treba se ugasiti nakon otprilike 3 sekunde.
- Ako se svjetlo upozorenja ne upali, ili ostaje upaljeno preporučujemo da sustav provjeri ovlaštenu HYUNDAI trgovac.

i Obavijest

Indikator kvara EPB može svijetliti kad se ESC indikator upali kao znak da ESC ne radi pravilno, ali ako se ovo dogodi, to nije znak da je EPB pokvaren.

Indikator AUTO HOLD (ako je u opremi)

**AUTO
HOLD**

Ako pritisnete prekidač AUTO HOLD:

- Bijeli indikator AUTO HOLD pojavljuje se na ploči.
- Kad potpuno zaustavite vozilo pritiskanjem papučice kočnice, indikator promijeni boju iz bijele u zelenu.
- Ako zasvijetli žuti indikator kvara AUTO HOLD, AUTO HOLD ne radi pravilno.

Ako se to dogodi, preporučujemo da sustav provjeri ovlaštenu HYUNDAI trgovac.

Za više detalja, pogledajte "AUTO HOLD" u poglavlju 6.

Svjetlo upozorenja niskog tlaka u gumama



Znak niskog tlaka u gumama/indikator kvara TPMS-a

- Znak niskog tlaka u gumama pali se na 3 sekunde nakon što je prekidač za paljenje okrenut u položaj ON.
- Znak niskog tlaka u gumama i položaja gume svijetli kad je jedna ili više Vaših guma vrlo slabo napumpana. (Znak niskog tlaka u gumama svijetli na LCD zaslonu i pokazuje koja je guma preslabo napumpana).

Za više detalja, pogledajte "TPMS" u poglavlju 8.

Indikator kvara TPMS-a će svijetliti nakon treptanja otprilike 1 minutu ili trepće u intervalima od 3 sekunde:

ad postoji problem sa sustavom nadzora tlaka u gumama.

Ako se ovo dogodi, preporučujemo da sustav provjeri ovlaštenu HYUNDAI trgovac.

Za više detalja, pogledajte "TPMS" u poglavlju 8.



UPOZORENJE

Sigurno zaustavljanje

- TPMS vas ne može upozoriti na teško i iznenadno oštećenje guma uzrokovano vanjskim čimbenicima.
- Ako primijetite bilo kakvu nestabilnost vozila, odmah maknite nogu s papučice gasa, kočite lagano i s malo snage, i polako se premjestite na sigurno mjesto izvan ceste.

Svjetlo upozorenja Forward Safety sustava (sigurnost naprijed, ako je u opremi)



Svjetlo upozorenja će svijetliti:

- Kad se prekidač za paljenje okrene u ON, ali treba se ugasiti nakon otprilike 3 sekunde.
- Kad postoji problem sa sustavom Forward Collision-Avoidance Assist sustav (FCA).

Ako se ovo dogodi, preporučujemo da sustav provjeri ovlašteni HYUNDAI trgovac.

Za dodatne informacije pogledajte "Forward Collision-Avoidance Assist sustav (FCA)" u poglavlju 7.

Indikator Lane safety (pomoć pri ostanku u traku) (ako je u opremi)



Indikator sustava svijetli:

- [Zeleno]: sustav je aktiviran i svi su preduvjeti za njegov rad ispunjeni.
- [Bijelo]: preduvjeti za rad sustava nisu ostvareni ili senzor nije prepoznao liniju traka.
- [Žuto]: postoji neispravnost u LKA sustavu.

Ako se to dogodi, preporučujemo da posjetite ovlaštenog HYUNDAI trgovca.

Za više detalja, pogledajte "LKA" u poglavlju 7.

Upozorenje prekoračenja brzine 120 km/h (ako je dio opreme)

120
km/h

Ovo upozorenje trepće:

Kad vozite brže od 120 km/h.

- Svrha ovog upozorenja je da Vas upozori na prebrzu vožnju.
- Svjetlo prati zvučno upozorenje u trajanju od 5 sekundi.

Svjetlo upozorenja 4WD pogona



Ovo svjetlo upozorenja svijetli kad:

Kad postoji problem sa sustavom pogona na sve kotače (4WD).

Ako se ovo dogodi, preporučujemo da sustav provjeri ovlašteni HYUNDAI trgovac.

Za više detalja, pogledajte “4WD” u poglavlju 6.

4WD LOCK indikator



Svjetlo indikatora svijetli:

- kad je prekidač za paljenje stavljen u položaj ON.
 - Svijetli cca 3 sekunde i potom se gasi.
- Svjetlo indikatora svijetli također kad odaberete 4WD LOCK mode pritiskom na 4WD LOCK prekidač.
 - Uloga 4WD LOCK moda je da poboljša prianjanje po klizavim podlogama (mokra cesta, snijeg, i off-road vožnja).

OPASKA

Nemojte koristiti 4WD Lock mode po suhom asfaltu i autocesti, jer to može izazvati buku, vibracije i posljedično oštećenje sustava 4WD pogona.

Indikator LED svjetala



Indikator upozorenja se pali:

- Ako je kontakt za paljenje u položaju ON
 - Indikator LED svjetala se pali na 3 sekunde i onda ugasi.
- Ako LED svjetla ne rade ispravno.
 - U slučaju da LED svjetla ne rade ispravno, preporučujemo da posjetite ovlaštenog HYUNDAI trgovca.

Indikator upozorenja trepće:

Ako je neki dio sustava povezanog s LED svjetlima neispravan.

U slučaju da sustav LED svjetala ne radi ispravno, preporučujemo da posjetite ovlaštenog HYUNDAI trgovca.

OPASKA

Dugotrajna i stalna vožnja dok je indikator neispravnosti LED svjetala uključen ili trepće može smanjiti životni vijek LED svjetala.

Icy Road Warning (upozorenje na poledicu, ako je u opremi)



Ovo se upozorenje prikazuje kad postoji mogućnost poledice na cesti. Kad se temperatura zraka spusti ispod 4°C, pali se svjetlo upozorenja na poledicu i prikaz vanjske temperature bljesne 10 puta. Također, zvuk upozorenja se oglasi 3 puta. (Također, zvuk upozorenja se oglasi u trajanju 1 sekunde.)

Moguće je uključenje/isključenje upozorenja na poledicu u postavkama LCD zaslona.

Odaberite:

- Setup → User Settings → Cluster → Icy Road Warning



Obavijest

Ako se upalilo upozorenje poledice za vrijeme vožnje, budite osobito pažljivi. Suzdržite se od prevelike brzine, naglih ubrzavanja i skretanja, naglih kočenja i slično.

Indikator ESC (elektronička kontrola stabilnosti)



Indikator ESC će svijetliti:

- kad je prekidač za paljenje okrenut u ON, ali treba se ugaziti nakon otprilike 3 sekunde. Kad je ESC uključen, nadzire uvjete za vožnju. U normalnim uvjetima za vožnju, indikator ESC ostat će ugašen
- Ali ako se ESC sustav pokvari, indikator svijetli i ostaje upaljen. preporučujemo da sustav provjeri ovlašteni HYUNDAI trgovac.

Indikator ESC će treptati:

U skliskim uvjetima ili uvjetima niske trakcije, ESC će djelovati, i indikator ESC će treptati kao znak da ESC djeluje.

Za više detalja provjerite 'ESC' u poglavlju 6.

Indikator ESC OFF



Indikator ESC OFF će svijetliti:

- Kad je prekidač za paljenje okrenut u ON, ali treba se ugaziti nakon otprilike 3 sekunde.
- Za prebacivanje u mod ESC OFF, pritisnite prekidač ESC OFF. Indikator ESC OFF će svijetliti kao znak da je ESC deaktiviran.

Za više detalja provjerite 'ESC' u poglavlju 6.

Indikator imobilizatora (bez sustava smart ključa, ako je opremi)



Ovaj indikator svijetli:

- Kad je ključ imobilizatora umetnut i okrenut u položaj ON za pokretanje motora.
 - U ovom trenutku, možete pokrenuti motor.
 - Indikator se gasi nakon što je motor pokrenut.

Ovaj indikator trepće:

- Ako ovaj indikator trepće kad je prekidač za paljenje u položaju ON prije pokretanja motora, preporučujemo da sustav provjeri ovlaštenu HYUNDAI trgovac

Indikator imobilizatora (sa sustavom smart ključa, ako je u opremi)



Indikator imobilizatora svijetli do 30 sekundi:

- Kad je smart ključ u vozilu, ako je START/STOP tipka motora u položaju ACC ili ON, indikator će svijetliti otprilike 30 sekundi kao znak da možete pokrenuti motor.
 - U ovom trenutku, možete pokrenuti motor.
 - Indikator se gasi nakon što je motor pokrenut.

Indikator će treptati nekoliko sekundi:

- Međutim, kad smart ključ nije u vozilu, ako se START/STOP tipka motora pritisne, indikator će treptati nekoliko sekundi kao znak da ne možete pokrenuti motor.

Indikator svijetli samo 2 sekunde i ugasi se:

Ako indikator svijetli samo 2 sekunde i ugasi se kad je START/STOP tipka motora stavljena u položaj ON sa smart ključem u vozilu, preporučujemo da sustav provjeri ovlaštenu HYUNDAI trgovac.

Indikator će treptati:

- Također, ako dijelovi vezani uz sustav smart ključa imaju problem, indikator će treptati i preporučujemo da sustav provjeri ovlaštenu HYUNDAI trgovac.

Indikator žarnice (Dizelski motor)



Indikator svijetli:

Svjetlo indikatora svijetli kad je prekidač za paljenje stavljen u položaj ON.

- Motor se može pokrenuti nakon što se svjetlo indikatora predgrijanja ugasi.
- Vrijeme rada indikatora varira ovisno o temperaturi vode, temperaturi zraka i stanju akumulatora.

Ako svjetlo indikatora predgrijanja nastavi svijetliti ili treptati nakon što je motor zagrijan ili tijekom vožnje, preporučujemo da sustav pregleda ovlaštenu HYUNDAI trgovac čim je prije moguće.

Indikator Pomoći pri vožnji nizbrdo (Downhill Brake Control, ako je u opremi, DBC)



Svjetlo indikatora svijetli:

- Kad je prekidač za paljenje stavljen u položaj ON.
 - Svijetli cca 3 sekunde i potom se gasi.
- Svjetlo indikatora svijetli također kad uključite DBC sustav pritiskom na DBC prekidač.

Svjetlo indikatora će treptati:

Kad DBC sustav radi.

Ako svjetlo svijetli žuto:

To je znak neispravnosti DBC sustava.

Ako se to dogodi, preporučujemo da sustav pregleda ovlašteni HYUNDAI trgovac čim je prije moguće.

Za više detalja, pogledajte “DBC” u poglavlju 6.

Indikator Auto Stop (ako je u opremi)



Ovaj indikator će svijetliti:

Kad start-stop sustav (ISG - Idle Stop and Go) ugasi motor.

Kad se motor automatski pokrene, start/stop indikator na instrumentnoj ploči će zasvijetliti bijelom bojom.

Za više detalja, pogledajte ISG (Idle Stop and Go) sustav u poglavlju 6.

i Obavijest

Kad motor automatski pokrene ISG sustav, neka svjetla upozorenja (ABS, ESC, ESC OFF, EPS ili svjetlo upozorenja parkirne kočnice) mogu se upaliti na nekoliko sekundi.

Ovo se događa zbog niskog napona akumulatora. To ne znači da je došlo do kvara sustava.

Svjetla indikatora pokazivača smjera



Trepćuće zelene strelice na instrumentnoj ploči pokazuju smjer pokazivača smjera

Ako se dogodi nešto od sljedećeg, to ukazuje na problem u sustavu pokazivača smjera.

- Ako se strelica upali, ali ne trepće, trepće brže nego obično, ili se uopće ne upali, to je znak kvara sustava pokazivača smjera.

Preporučujemo da sustav provjeri ovlaštteni HYUNDAI trgovac.

Indikator dugih svjetala



Indikator svijetli:

- Ovaj indikator svijetli kad su prednja svjetla upaljena i u poziciji dugih svjetala
- Ovaj indikator svijetli kad je ručica pokazivača smjera povučena u položaj blendanja.

Svjetlo indikatora kratkih svjetala



Ovo svjetlo indikatora svijetli: Kad su prednja svjetla upaljena.

Indikator upaljenih svjetala



Indikator svijetli:

Kad su prednja ili stražnja svjetla upaljena.

Indikator stražnjih svjetala za maglu (ako su u opremi)



Ovaj indikator svijetli:

Kad su stražnja svjetla za maglu upaljena.

Indikator smart dugih svjetala (HBA, ako su u opremi)



Indikator svijetli:

Kad je prekidač u položaju AUTO i svjetla su uključena.

Ako u susret vašem vozilu dolazi drugo vozilo, sistem će to detektirati i sustav smart dugih svjetala će isključiti duga svjetla.

Za više detalja pogledajte 'Smart duga svjetla (HBA)' u poglavlju 5.

Indikator tempomata (ako je u opremi)



Indikator svijetli:

Kad je sustav tempomata uključen

Za više detalja, pogledajte “Sustav tempomata” u poglavlju 7.

Indikator sustava ograničenja brzine LIMIT (ako je opremi)



Indikator svijetli:

Kad je sustav ograničenja brzine uključen.

Za više detalja, pogledajte “Sustav ograničenja brzine” u poglavlju 7.

Indikator SPORT moda (ako je u opremi)



Indikator svijetli:

Kad je uključen 'SPORT' mod.

Za više detalja, pogledajte “Drive Mode integriran sistem” u poglavlju 6.

Indikator ECO moda (ako je u opremi)



Indikator svijetli:

Kad je uključen 'ECO' mod

Za više detalja, pogledajte “Drive Mode integriran sistem” u poglavlju 6.

Indikator SMART moda (ako je u opremi)



Indikator svijetli:

Kad je uključen 'SMART' mod.

Za više detalja, pogledajte “Drive Mode integriran sistem” u poglavlju 6.

Glavno svjetlo upozorenja (Master Warning Light)



Ovo se svjetlo pali:

Ako postoji neispravnost u nekom od ovih sustava:

- Neispravnost u sustavu Forward Collision-Avoidance Assist (ako je dio opreme)
- Radar sustava Forward Collision-Avoidance Assist je blokiran (ako je dio opreme)
- Neispravnost u radu sustava Blind-Spot Collision Warning (ako je u opremi)
- Neispravnost u radu sustava Blind-Spot Collision Warning, radar blokiran (ako je u opremi)
- Neispravnost u radu LED svjetala (ako su dio opreme)
- Neispravnost u radu smart dugih svjetala (HBA, ako su dio opreme)
- Neispravnost u radu sustava Smart Cruise Control sa Stop & Go funkcijom (ako je u opremi)
- Neispravnost u radu sustava Smart Cruise Control sa Stop & Go funkcijom, radar blokiran (ako je u opremi)
- Sustav nadzora tlaka u gumama (TPMS) (ako je dio opreme)

Kako biste identificirali detalje upozorenja skrenite pogled na LCD zaslon.

Poruke na LCD zaslonu

Shift to P (prebacite ručicu u P, smart ključ)

Ova poruka upozorenja se prikazuje ako pokušate pokrenuti motor, a ručica mjenjača nije u položaju P (Park).

Ako se to dogodi, pritisak na Start/Stop prekidač prebacuje paljenje u položaj ACC.

Low key battery (baterija u ključu je slaba, za smart ključ)

Ova poruka upozorenja se prikazuje ako je baterija u smart ključu slaba dok se prekidač Engine Start/Stop prebacuje u položaj OFF.

Press START button while turning wheel (pritisnite START prekidač dok okrećete upravljač, za smart ključ)

Ova poruka upozorenja se prikazuje ako se upravljački obruč nije normalno otključao kad je Engine Start/Stop prekidač pritisnut.

Trebate istovremeno pritisnuti prekidač Engine Start/Stop i okretati upravljač lijevo-desno.

Check steering wheel lock system (upravljački obruč otključan, za smart ključ)

Ova poruka upozorenja se prikazuje ako se upravljački obruč nije zaključao kad je Engine Start/Stop prekidač pritisnut i prebačen u OFF položaj.

Press brake pedal to start engine (pritisnite pedalu kočnice za pokretanje motora, smart ključ i automatski/DTC mjenjač)

Ova poruka upozorenja se prikazuje ako je status Start/Stop prekidača prebačen u ACC položaj dvaput uzastopce, a pedala kočnice nije pritisnuta.

Pokretanje motora je moguće nakon što se pritisne pedala kočnice.

Key not in vehicle (ključ nije u vozilu, za smart ključ)

Ova poruka upozorenja se prikazuje kad je Engine Start/Stop prekidač u ON ili Start položaju, a smart ključ nije u vozilu. Zvuk upozorenja se javlja kad zatvarate vrata, a smart ključ nije u kabini. Uvijek ugasite motor prije napuštanja vozila.

Key not detected (ključ nije otkriven, za smart ključ)

Ova poruka upozorenja se prikazuje kad je Engine Start/Stop prekidač pritisnut, a smart ključ nije otkriven.

Press START button again (pritisnite Start prekidač još jednom, smart ključ)

Ova poruka upozorenja se prikazuje kad je Engine Start/Stop prekidač pritisnut, a motor nije startao.

Ako se to dogodi, pokušajte pritisnuti Engine Start/Stop prekidač još jednom.

Ako se ova poruka prikazuje svaki put kad pritisnete Engine Start/Stop prekidač, preporučujemo da posjetite ovlaštenog HYUNDAI trgovca.

**Press START button with key
(pritisnite START prekidač pomoću
ključa, za smart ključ)**

Ova poruka upozorenja se prikazuje kad je Engine Start/Stop prekidač pritisnut, a na zaslonu je već bila poruka upozorenja 'Key not detected'.

Istovremeno će treptati indikator imobilizatora.

**Check BRAKE SWITCH fuse
(provjerite osigurač 'BRAKE
SWITCH', smart ključ, automatski/
DCT mjenjač)**

Ova poruka upozorenja se prikazuje kad je osigurač prekidača kočnice u prekidu. Potrebno je zamijeniti osigurač novim prije pokretanja motora.

Ako to nije moguće, motor se može ipak pokrenuti pritiskom na Engine Start/Stop prekidač u ACC položaju u trajanju od 10 sekundi.

**Shift to P or N to start engine
(prebacite u položaj 'P' ili 'N' kako
biste startali motor (smart ključ,
automatski/DCT mjenjač)**

Ova poruka upozorenja se prikazuje ako pokušate pokrenuti motor, a ručica mjenjača nije u položaju N (prazan hod) ili P (park).

i Obavijest

Motor se može pokrenuti kad je ručica mjenjača u položaju N (prazan hod). No, radi vlastite sigurnosti preporučujemo da uvijek pokrećete motor dok je ručica mjenjača u položaju P (Park).

**Otvorena vrata, poklopac motora,
prtljažnik**

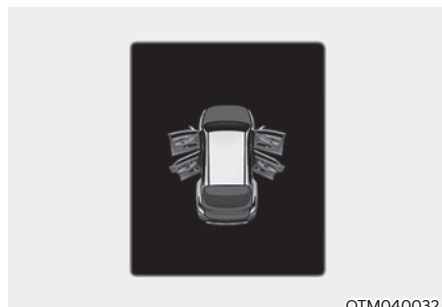

OTM040032

Ovo upozorenje se prikazuje ako su bilo koja vrata, poklopac motora ili prtljažnik otvoreni.

⚠ OPREZ

Prije kretanja provjerite jesu li sva vrata i poklopac motora/prtljažnika dobro zatvoreni. Ako se na instrument ploči uključi upozorenje, odmah zaustavite Vaše vozilo na sigurnom mjestu i provjerite jesu li Vaša vrata poklopac motor/prtljažnika otvorena.

Krovni prozor otvoren (ako je u opremi)

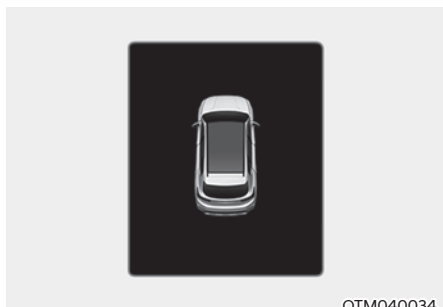

Ova poruka upozorenja se prikazuje ako ugasite motor, a krovni je prozor otvoren. Zatvorite krovni prozor prije napuštanja vozila.

Low Tire Pressure (nizak tlak, ako je u opremi)



Ova poruka upozorenja se prikazuje kad je tlak u gumama nizak. Na skici se naglašeno prikazuje kotač čija je guma preslabo napumpana.

Za više detalja pogledajte 'Sustav za nadzor tlaka (TPMS)' u poglavlju 8.

Lights (svjetla)

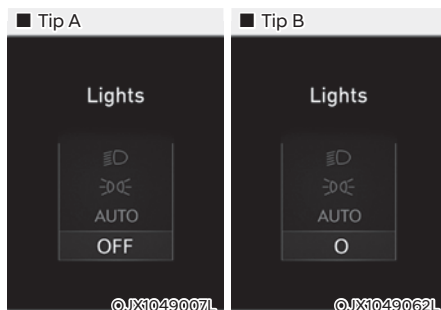

Ovaj indikator pokazuje koje je vanjsko svjetlo odabrano pomoću kontrole svjetla.

Možete uključiti ili isključiti Brisače/svjetla u meniju korisničkih postavki LCD zaslona.

Odaberite:

- Setup → User settings → Cluster → Wiper/Lights display

Mod brisača

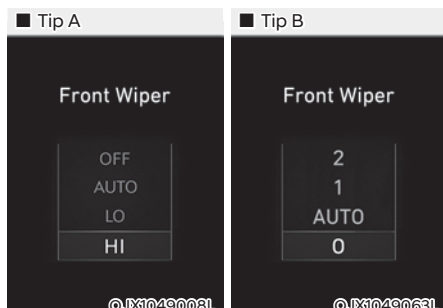

Ovaj indikator pokazuje koja je brzina brisanja odabrana pomoću kontrole brisača.

Možete uključiti ili isključiti Brisače/svjetla u meniju korisničkih postavki LCD zaslona.

Odaberite:

- Setup → User settings → Cluster → Wiper/Lights display

Low washer fluid (upozorenje niske razine tekućine za pranje, ako je u opremi)

Ova poruka upozorenja ukazuje da je spremnik tekućine za pranje stakla skoro prazan.

Trebali bi dopuniti spremnik tekućine za pranje stakla što je prije moguće.

Low fuel (upozorenje niske razine goriva)

Ova poruka upozorenja ukazuje da je spremnik goriva skoro prazan.

Kad se prikaže, upalit će se i indikator niske razine goriva u spremniku i trebali biste dodati gorivo čim je prije moguće.

Low engine oil (upozorenje niske razine ulja u motoru)

Ova poruka upozorenja se pali kad je potrebna provjera razine ulja u motoru.

Ako se ovo dogodi, zaustavite automobil čim je moguće, ugasite motor i provjerite razinu ulja.

Polako dolijevajte ulje preporučene kvalitete i viskoznosti u motor. Koristite samo ulje potrebnih specifikacija (pogledajte 'Preporučena ulja i maziva' u poglavlju 2.)

Nemojte prepuniti motor uljem. U motoru nikad ne smije biti ulja iznad oznake F (full-pun) na šipki za mjerenje količine ulja u motoru.

i Obavijest

Ako prođete 50 ~ 100 km nakon što se motor zagrijao poslije dolijevanja ulja, svjetlo upozorenja će se ugasiti.

Engine overheated / Engine has overheated (motor se pregrijavao)

Ova poruka upozorenja se prikazuje ako je temperatura rashladne tekućine motora iznad 120°C.

Nemojte nastavljati vožnju s pregrijanim motorom.

Ako se Vaše vozilo pregrije, pogledajte “Pregrijavanje” u poglavlju 8.

Check exhaust system (provjerite ispušni sustav, ako je u opremi)

Ova poruka upozorenja se prikazuje ako filtar čestica (Diesel Particulate Filter – DPF ili Gasoline Particulate Filter - GPF) ne radi kako bi trebao. Također će se upaliti i indikator upozorenja za DPF/GPF.

Ako se to dogodi, preporučujemo da DPF/GPF sistem provjeri ovlašteni HYUNDAI trgovac.

GPF : Gasoline Particulate Filter (filtar čestica benzinskog motora)

DPF : Diesel Particulate Filter (filtar čestica dizelskog motora)

Check headlight (provjerite svjetla, ako je u opremi)

Ova poruka upozorenja se prikazuje ako prednja svjetla ne rade ispravno. Možda će biti potrebna zamjena žarulje.

Kod zamjene vodite računa da pregorjelu žarulju zamijenite novom iste snage.

Check turn signal (provjerite pokazivač smjera, ako je u opremi)

Ova poruka upozorenja se prikazuje ako pokazivač smjera ne radi ispravno.

Možda će biti potrebna zamjena žarulje.

Kod zamjene vodite računa da pregorjelu žarulju zamijenite novom iste snage.

Check headlight LED (provjerite LED svjetla, ako je u opremi)

Ova poruka upozorenja se prikazuje ako prednja LED svjetla ne rade ispravno.

Preporučujemo da posjetite ovlaštenog Hyundai trgovca koji će pregledati sustav.

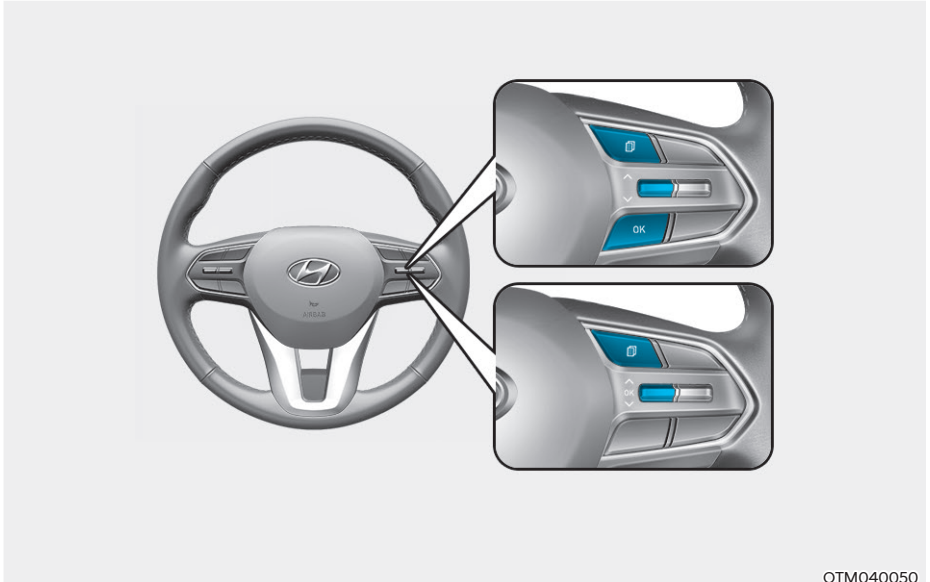

LCD ZASLON

Kontrole LCD zaslona







OTM040050

Mod prikaza LCD zaslona može se promijeniti pomoću kontrolnih prekidača.

Prekidač	Funkcija
	MODE za promjenu modova
	MOVE prekidač za promjenu stavke koja se prikazuje
OK	SELECT/RESET prekidač za odabir ili ponovno podešavanje odabrane stavke

LCD modovi

Modovi	Simbol	Značenje
Driving Assist (pomoć u vožnji)		<ul style="list-style-type: none"> - Smart Cruise Control (pametni tempomat) - Highway Driving Assist (pomoć u vožnji autocestom) - Lane Following Assist (pomoć za ostanak u traku) - Driver Attention Warning (upozorenje na umor vozača) - Driving force distribution (raspodjela vučne sile kod 4WD) <p>Za više informacija o radu svakog od ovih sustava provjerite poglavlja 7. i 6. ovog korisničkog priručnika.</p>
Putno računalo		Putno računalo prikazuje informacije vezane uz vožnju poput prevaljene udaljenosti, prosječne potrošnje goriva, prosječne brzine i sl. Za više informacija pogledajte "Putno računalo" u ovom poglavlju.
Turn By Turn (TBT) mod		Ovaj mod prikazuje status rada navigacijskog uređaja.
User Settings (korisničke postavke)		Ovdje se može podesiti rad vrata, svjetala itd.
Warning (upozorenje)		Prikazuju se poruke upozorenja vezane uz kvar žarulja i sl. Ovaj mod prikazuje informacije vezane uz tlak zraka u gumama (TPMS), raspodjelu vučne sile i preostaloj količini uree u spremniku.

Informacije koje nudi sustav razlikuju se u ovisnosti od opreme koja je ugrađena u vaše vozilo.

Putno računalo

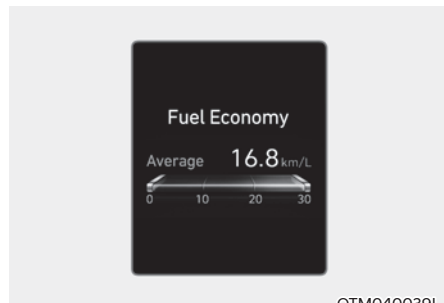

OTM040039L

Putno računalo je mikro-računalom upravljani sustav informiranja vozača koji prikazuje informacije vezane uz vožnju poput prevaljene udaljenosti, prosječne potrošnje goriva, prosječne brzine i sl.

Za više informacija proučite ovo poglavlje pod naslovom 'Putno računalo'.

Svako skretanje to cilja (TBT) (ako je u opremi)

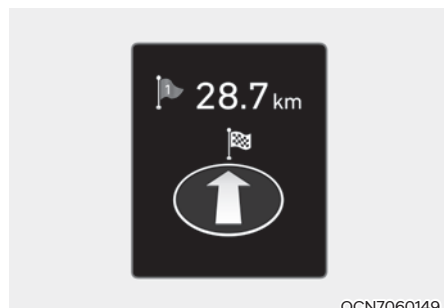

OCN7060149

Ovaj mod zaslona prikazuje svako skretanje do cilja uz navođenje navigacije.

Mod pomoći



OTM040056

SCC/HDA/LKA

Ovaj mod prikazuje rad sustava pomoći: Smart Cruise Control (SCC), Highway Driving Assist (HDA) i Lane Keeping Assist (LKA).

Za dodatne informacije o sustavima SCC, HDA i LKA pogledajte odgovarajuća poglavlja u poglavlju 7.

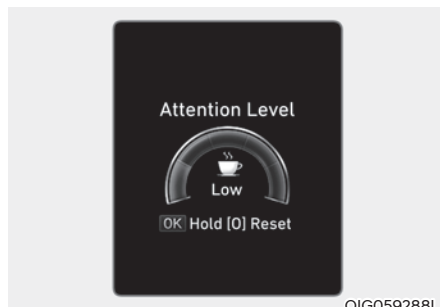

OIG059288L

Driver Attention Warning

Ovaj mod prikazuje rad sustava pomoći Driver Attention Warning (DAW).

Za dodatne informacije o sustavu DAW pogledajte u poglavlju 7.

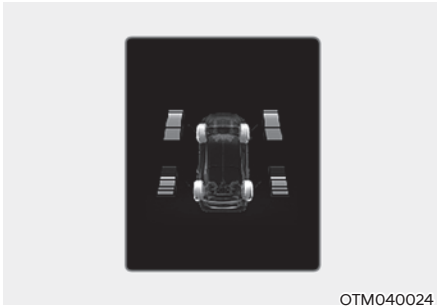

Raspodjela vučne sile (4WD)

Ovaj mod prikazuje raspodjelu vučne sile na vozilu s 4WD pogonom .

Ako je uključen 4WD lock mod, onda se raspodjela ne prikazuje.

Za detaljne informacije pogledajte poglavlje 'Pogon na sve kotače' u poglavlju 6.

Glavna poruka upozorenja

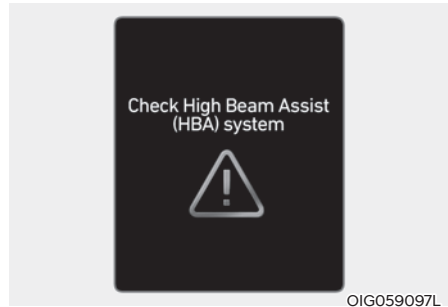

Ako postoji neispravnost u nekom od ovih sustava poruke upozorenja će se prikazivati u informacijskom modu nekoliko sekundi:

- Neispravnost u sustavu LED svjetala (ako je dio opreme)
- Neispravnost u sustavu Forward Collision-Avoidance Assist (ako je dio opreme)
- Radar sustava Forward Collision-Avoidance Assist je blokiran (ako je dio opreme)
- Neispravnost u radu sustava Blind-Spot Collision Warning (ako je u opremi)
- Neispravnost u radu sustava Blind-Spot Collision Warning, radar blokiran (ako je u opremi)
- Neispravnost u radu sustava Smart Cruise Control sa Stop & Go funkcijom (ako je u opremi)
- Neispravnost u radu sustava Smart Cruise Control sa Stop & Go funkcijom, radar blokiran (ako je u opremi)
- Neispravnost u HBA sustavu automatskih dugih svjetala (ako je dio opreme)
- Sustav nadzora tlaka u gumama (TPMS) (ako je dio opreme)

Glavna poruka upozorenja se prikazuje ako se dogodi jedan od, ili više slučajeva s gornjeg popisa.

Kad se to dogodi, pali se ikona glavnog upozorenja (⚠) pored ikone korisničkih

postavki (⚙️), na LCD zaslonu.

Ako je problem otklonjen, glavna poruka upozorenja se gasi, baš kao i njegova ikona, a LCD mod se vraća u svoje prijašnje stanje



Tire pressure (tlak u gumama)

Ovaj mod prikazuje informacije vezane uz tlak u gumama.

Za dodatne informacije o TPMS sustavu pogledajte poglavlje 8.

Urea level (razina uree, dizelski motor)



Ovaj zaslon prikazuje količinu preostale uree u spremniku.

Dopunite spremnik ureom prije nego količina opadne do razine E/0.

Za više detalja pogledajte "Selective Catalytic Reduction (SCR)" u poglavlju 9.

Korisničke postavke



Ovdje se može podesiti rad svih sistema; instrument ploče, vrata, svjetala itd.

1. Sustavi pomoći vozaču
2. HUD zaslon
3. Instrument ploča
4. Svjetla
5. Vrata
6. Udobnost
7. Mjerne jedinice

Pružene informacije se razlikuju u skladu s opremom koja je ugrađena u vozilo.

Odaberite P podešavanje postavki (Shift to P to edit settings)

Ova se poruka prikazuje ako pokušate odabrati stavku iz Korisničkih postavki dok je vozilo u pokretu.

- Automatski / DCT mjenjač - Radi svoje i sigurnosti ostalih, prvo se zaustavite, aktivirajte parkirnu kočnicu, ubacite u položaj P (Park) i potom promijenite stavku u korisničkim postavkama.

Brzi vodič (pomoć; Quick guide)

Ovaj mod pruža pomoć glede korištenja sustava u korisničkim postavkama.

Odaberite stavku, pritisnite i i držite OK prekidač.

Za više informacija o svakom sustavu pogledajte ovaj korisnički priručnik.

Obavijest

Kad se koristi infotainment sustav, moguće je korištenje korisničkih postavki samo Infotainment sustava. Korisničke postavke instrument ploče tad nisu podržane.

1. Sustavi pomoći vozaču

Stavka	Objašnjenje
SCC Reaction (odziv smart tempomata)	<p>Podešavanje odzivnosti SCC smart tempomat sustava.</p> <ul style="list-style-type: none"> • Fast/Normal/Slow (Brzo/normalno/sporo) <p>Za dodatne informacije pogledajte "Smart Cruise Control (SCC)" u poglavlju 7.</p>
Driving Convenience (pomoć vozaču)	<ul style="list-style-type: none"> • LFA (Lane Following Assist, pomoć pri održavanju traka) <p>Uključivanje/isključivanje sustava pomoći pri održavanju traka. FZa dodatne informacije pogledajte "Lane Following Assist (LFA)" u poglavlju 7.</p> <ul style="list-style-type: none"> • Highway Driving Assist (pomoć pri vožnji autocestom) <p>Uključivanje/isključivanje sustava pomoći pri vožnji autocestom. Za dodatne informacije pogledajte "Highway Driving Assist (HDA)" u poglavlju 7.</p> <ul style="list-style-type: none"> • Auto Highway Speed Control (automatski nadzor brzine na autocesti) <p>Uključivanje/isključivanje sustava automatskog nadzora brzine na autocesti. Za dodatne informacije pogledajte "Navigation-based Smart Cruise Control (NSCC)" u poglavlju 7.</p> <ul style="list-style-type: none"> • Speed Limit Warning (Upozorenje na prekoračenje brzine) <p>Uključivanje/isključivanje sustava upozorenja Speed Limit Warning. Za dodatne informacije pogledajte "Speed Limit Assist" u poglavlju 7.</p>
Warning Timing (upozorenje)	<p>Podešavanje tempiranja upozoravanja od strane sustava pomoći vozaču.</p> <ul style="list-style-type: none"> • Normal / Later (normalno/kasnije)
Warning Volume (glasnoća)	<p>Podešavanje glasnoće upozoravanja od strane sustava pomoći vozaču.</p> <ul style="list-style-type: none"> • High / Medium / Low / Off (glasno/srednje/tiho)
Driver Attention Warning (upozorenje na nepažnju vozača)	<ul style="list-style-type: none"> • Leading vehicle departure alert (vozilo ispred je krenulo) <p>Uključivanje/isključivanje sustava upozorenja da je vozilo ispred krenulo. Za dodatne informacije pogledajte "Driver Attention Warning (DAW)" u poglavlju 7.</p> <ul style="list-style-type: none"> • Inattentive Driving Warning <p>To alert the driver's inattentive driving. For more details, refer to the "Driver attention Warning (DAW)" in chapter 7.</p>
Forward Safety (sigurnost naprijed)	<p>Podešavanje sustava Forward Collision-Avoidance Assist sustav (FCA)</p> <ul style="list-style-type: none"> • Active Assist : sustav nadzire vozilo i upozorava kad je uočena opasnost od sudara. • Warning Only : sustav samo upozorava kad je uočena opasnost od sudara. • Off: sustav je isključen. <p>Za dodatne informacije pogledajte "Forward Collision-Avoidance Assist sustav (FCA)" u poglavlju 7.</p>

Stavka	Objašnjenje
Lane Safety (pomoć za ostanak u traku)	<p>Podešavanje Lane Keeping Assist (LKA) funkcije</p> <ul style="list-style-type: none"> • Assist : ova postavka omogućuje sustavu nadzor nad vozilom i upozorava kad je uočeno da vozilo napušta prometni trak. • Warning : ova postavka omogućuje sustavu samo upozoravanje kad je uočeno da vozilo napušta prometni trak. • Off: isključivanje LKA sustava. <p>Za dodatne informacije pogledajte LKA sustav u poglavlju 7.</p>
Blind-Spot Safety (upozorenje na mrtvi kut)	<ul style="list-style-type: none"> • Blind-Spot View (pogled na mrtvi kut) <p>Uključivanje ili isključivanje Blind-Spot View funkcije. Za dodatne informacije pogledajte BVM sustav u poglavlju 7.</p> <ul style="list-style-type: none"> • SEA (Safe Exit Assistance, pomoć za sigurni izlazak) <p>Uključivanje ili isključivanje Safe Exit Assistance sustava Za dodatne informacije pogledajte SEA sustav u poglavlju 7.</p> <ul style="list-style-type: none"> • Active Assist • Warning Only • Off <p>Uključivanje ili isključivanje Blind-Spot View sustava. Za dodatne informacije pogledajte BVM sustav u poglavlju 7.</p>
Parking safety (sigurnost kod parkiranja)	<ul style="list-style-type: none"> • Surround View Monitor Auto On (nadzor prostora oko vozila uključen) <p>Uključivanje ili isključivanje sustava nadzora prostora oko vozila. Za dodatne informacije pogledajte SVM sustav u poglavlju 7.</p> <ul style="list-style-type: none"> • Parking Distance Warning Auto On (udaljenost kod parkiranja uključena) <p>Uključivanje ili isključivanje sustava nadzora udaljenosti kod parkiranja. Za dodatne informacije pogledajte PDW sustav u poglavlju 7.</p> <ul style="list-style-type: none"> • Rear Cross-Traffic Safety (upozorenje na poprečni promet straga) <p>Uključivanje ili isključivanje Rear Cross-Traffic Safety (upozorenje na poprečni promet straga) sustava. Za dodatne informacije pogledajte RCCA sustav u poglavlju 7.</p> <ul style="list-style-type: none"> • Rear Active Assist (izbjegavanje poprečnog prometa straga) <p>Uključivanje ili isključivanje Rear Active Assist (izbjegavanje poprečnog prometa straga) sustava. Za dodatne informacije pogledajte RCCA sustav u poglavlju 7.</p> <ul style="list-style-type: none"> • Rear Warning Only (samo upozorenje straga) <p>Uključivanje ili isključivanje Rear Warning Only (samo upozorenje straga) sustava. Za dodatne informacije pogledajte SVM sustav u poglavlju 7.</p> <ul style="list-style-type: none"> • Off <p>Isključivanje Parking Safety sustava.</p>

3. Head up display (ako je dio opreme)

Stavka	Objašnjenje
Enable Head-up display	Ako se ova stavka odabere, uključi se HUD
Display Height (visina zaslona)	Podešava visinu slike na zaslonu
Rotation (kut)	Podešava kut slike
Brightness (svjetlina)	Podešava intenzitet slike na HUD
Content Select (odabir sadržaja)	Odabir sadržaja

4. Instrument ploča

Stavka	Objašnjenje
Reset fuel economy (reset prosječne potrošnje goriva)	<ul style="list-style-type: none"> • Prilikom starta vozila • Nakon dolijevanja goriva • Ručno Poništava prosječnu potrošnju goriva.
Wiper/Lights Display (brisači/svjetla)	Ako se odabere ova stavka, uključiti/isključiti će se prikaz moda brisača/svjetala na LCD zaslonu. Ako je uključena, odabrani mod brisača/svjetala će se prikazati svaki put kad promijenite mod LCD zaslona.
Traffic Signs	Prikaz prometnih znakova.
Icy Road Warning (upozorenje na poledicu)	Ako se odabere ova stavka, uključiti/isključiti će se prikaz upozorenja na poledicu na cesti.
Welcome Sound (zvuk dobrodošlice)	Ako se odabere ova stavka, uključiti/isključiti će se funkcija zvuka dobrodošlice.
Theme Selection (odabir prikaza)	Moguć je odabir različitih prikaza instrument ploče. <ul style="list-style-type: none"> • Instrument ploča tipa A: Tema A / Tema B / Tema C • Instrument ploča tipa B: Link to Drive mode / Tema A / Tema B / Tema C / Tema D

*Dostupni sustavi iz ovih tablica mogu se razlikovati ovisno o stupnju opreme vozila.

5. Lights (svjetla)

Stavka	Objašnjenje
Illumination	Podešavanje intenziteta osvijetljenja instrument ploče. • Razine 1-20
One Touch Turn Signal (žmigavac na dodir)	• Off (isključeno): funkcija aktivacije žmigavca jednim dodiranjem je isključena. • 3,5,7 treptaja: žmigavci će trepnuti 3, 5 ili 7 puta kad se ručica malo pomakne. Za više informacija provjerite 'Svjetla' u poglavlju 5.
Ambient Light Brightness	Podešavanje intenziteta ambijentalnog svjetla, ako je u opremi • Off (isključeno) • Razine 1/2/3/4
Ambient Light Color	Odabir boje ambijentalnog svjetla, ako je u opremi • Polar White/Moon White/Ice Blue/Ocean Blue/Jade Green/Orchid Green/Freesia Yellow/ Sunrise Red/Aurora Purple/Lightening Violet
Headlight Delay	Ako se odabere ova stavka, uključiti/isključiti će se funkcija odgode svjetala. Za više informacija provjerite 'Svjetla' u poglavlju 5.
High beam Assist	Ako se odabere ova stavka, uključiti/isključiti će se funkcija automatskih dugih svjetala. Za više informacija provjerite 'Svjetla' u poglavlju 5.

6. Door (vrata)

Stavka	Objašnjenje
Auto Lock (automatsko zaključavanje)	<ul style="list-style-type: none"> • Enable on Shift (uključivanje prebacivanjem): sva će se vrata automatski zaključati čim se ručica automatskog/DCT mjenjača prebaci iz položaja P (park) u položaj R (hod unazad), N (prazan hod) ili D (voznja). • Enable on Speed (uključivanje brzinom): sva će se vrata automatski zaključati čim brzina vozila premaši 15 km/h. • Off (isključeno): automatsko zaključavanje bit će isključeno.
Automatic Unlock (automatsko otključavanje)	<ul style="list-style-type: none"> • Disable (isključeno): automatsko otključavanje bit će isključeno. • On key out /On Vehicle off (isključivanje gašenjem motora): sva će se vrata automatski otključati čim se prekidač Engine Start/Stop prebaci u OFF položaj (ako je u opremi smart ključ) ili ako se običan ključ izvadi iz kontakt brave. • On Shift to P: sva će se vrata automatski otključati čim se ručica mjenjača prebaci u položaj P (Park)
Power tailgate	Ako se ova stavka odabere, uključuje se električni poklopac prtljažnika. Za dodatne informacije pogledajte Električni poklopac prtljažnika u poglavlju 5.
Power tailgate opening speed	Podešavanje brzine otvaranja poklopca prtljažnika. <ul style="list-style-type: none"> • Fast/Normal (Brzo/normalno) Za dodatne informacije pogledajte Električni poklopac prtljažnika u 5. poglavlju.
Smart poklopac prtljažnika	Ako se ova stavka odabere, uključuje se Smart poklopac prtljažnika. Za dodatne informacije pogledajte Smart poklopac prtljažnika u 5. poglavlju.

7. Convenience (udobnost)

Stavka	Objašnjenje
Seat Easy Access (olakšani pristup)	<ul style="list-style-type: none"> • Off: funkcija olakšanog pristupa je isključena. • Normal/Extended: nakon isključivanja motora, sjedalo vozača će se pomaknuti unazad malo (short) ili daleko (Extended) da bi se olakšao ulazak u ili izlazak iz vozila. Za više informacija provjerite 'Driver Position Memory System' u 5. poglavlju.
Rear Occupant alert	Ako se odabere ova stavka, uključit/isključit će se funkcija upozorenja zauzetosti stražnje klupe. Za više informacija provjerite 'Rear Occupant Alert (ROA) system' u 5. poglavlju.
Welcome mirror/light (retrovizor/svjetlo dobrodošlice)	<ul style="list-style-type: none"> • On door unlock (prilikom otključavanja): vanjski se retrovizori rasklapaju, a svjetla dobrodošlice se uključuju. • On driver approach (prilikom približavanja vozača): vanjski se retrovizori rasklapaju, a svjetla dobrodošlice se uključuju kad se približi vozilu sa smart ključem. Za više informacija provjerite 'Welcome System' u 5. poglavlju.

Stavka	Objašnjenje
Wireless Charging System (sustav bežičnog punjenja mobitela)	Ako se odabere ova stavka, uključit/isključit će se sustav bežičnog punjenja mobitela naprijed. Za više informacija provjerite ' Wireless Charging System ' u poglavlju 5.
Auto Rear Wiper (in R)	Ako se odabere ova stavka, uključit/isključit će se automatsko uključivanje stražnjeg brisača dok su uključeni prednji brisači i odabran je hod unazad.
Advanced Anti-Theft (napredan alarm)	Uključivanje / isključivanje naprednog alarma.
Service Interval (servisni interval)	<ul style="list-style-type: none"> • Service Interval (servisni interval) Ako se odabere ova stavka, uključit/isključit će se funkcija servisnog intervala. <ul style="list-style-type: none"> • Adjust Interval (podešavanje intervala) Ako je aktiviran servisni interval, ovdje možete podesiti vrijeme i udaljenost. <ul style="list-style-type: none"> • Reset Reset servisnog intervala.

8. Units (mjerne jedinice)

Stavka	Objašnjenje
Speed Unit (brzina)	Odaberite željeni prikaz: (km/h, MPH)
Temperature unit (temperatura)	Odaberite željeni prikaz: (°C, °F)
Fuel Economy Unit (mjerna jedinica potrošnje goriva)	Odaberite željeni prikaz: (km/L, L/100km, MPG)
Tire Pressure Unit (tlak u gumama)	Odaberite željeni prikaz: (psi, kPa, bar)

* Dostupni sustavi iz ovih tablica mogu se razlikovati ovisno o stupnju opreme vozila.

Putno računalo (Tip A)

Putno računalo je mikro-računalom upravljani sustav informiranja vozača koji prikazuje informacije vezane uz vožnju.

i Obavijest

Neke informacije o vožnji spremljene u putnom računalu (primjerice, prosječna brzina vozila) resetiraju se ako je akumulator iskopčan.

Modovi putnog računala

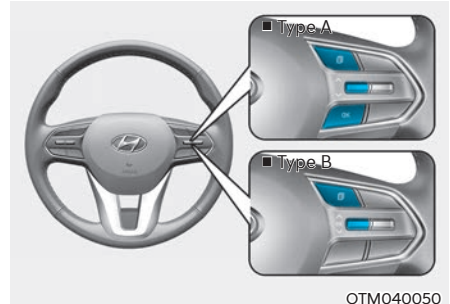
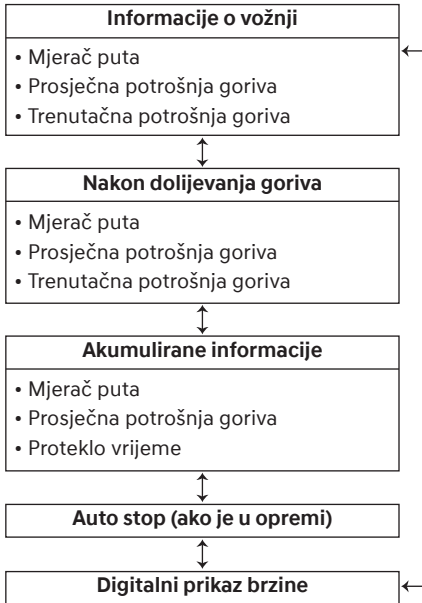

Za promjenu moda, odaberite "∧, ∨" prekidače na upravljaču.

- Ručni reset

Kako biste resetirali vrijednost prosječne potrošnje goriva, pritisnite [OK] prekidač na upravljaču dulje od 1 sekunde dok se prikazuje prosječna potrošnja goriva.

- Automatski reset

Kako bi se automatski resetirala vrijednost prosječne potrošnje goriva nakon dopunjavanja goriva, odaberite 'After Ignition' ili 'After refueling' u korisničkim postavkama (Settings) LCD zaslona.

- After Ignition (nakon paljenja): prosječna se potrošnja automatski resetira nakon što je prošlo 3 minute ili više od gašenja motora.
- After Refueling (nakon dopunjavanja): prosječna se potrošnja automatski resetira nakon dopunjavanja goriva kad vozilo premaši brzinu od 1 km/h uz dopunjavanje 6 litara ili više goriva u spremnik.

* Za instrument ploču od 12.3 inča, potrošnja goriva može se provjeriti u donjem dijelu instrument ploče u sredini.

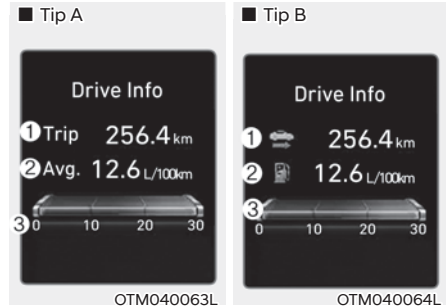

Drive info (vozačke informacije)

Ovaj zaslon prikazuje ukupno prevaljenu udaljenost na putu (1), prosječnu potrošnju goriva (2) i trenutnu potrošnju goriva (3).

Informacije se računaju od posljednjeg pokretanja motora. No, ako je motor isključen dulje od 3 minute, sve se vrijednosti Drive info menija resetiraju.

Za ručni reset pritisnite i držite OK prekidač dulje od jedne sekunde dok se nalazite 'Drive info' meniju.

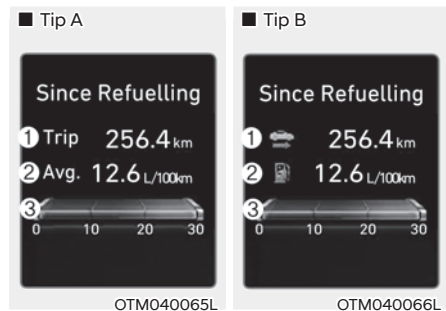

Since refuelling (od dopunjavanja goriva)

Ovaj zaslon prikazuje ukupno prevaljenu udaljenost na putu (1), prosječnu potrošnju goriva (2) i trenutnu potrošnju goriva (3) od posljednjeg dopunjavanja goriva.

Za ručni reset pritisnite i držite OK prekidač dulje od jedne sekunde dok se nalazite 'Since Refuelling' meniju.

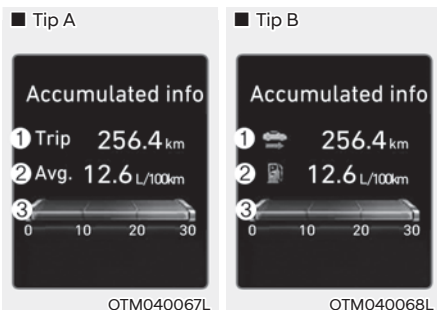

Pohranjene informacije (Accumulated driving info)

Ovaj zaslon prikazuje ukupno prevaljenu udaljenost na putu (1), prosječnu potrošnju goriva (2) i ukupno vrijeme provedeno u vožnji (3).

Informacije se računaju od posljednjeg reseta.

Za ručni reset pritisnite i držite OK prekidač dok se nalazite u modu pohranjenih informacija (Accumulated driving info). Ukupno prevaljena udaljenost na putu, prosječna potrošnja goriva i ukupno vrijeme provedeno u vožnji bit će poništeni odjednom.

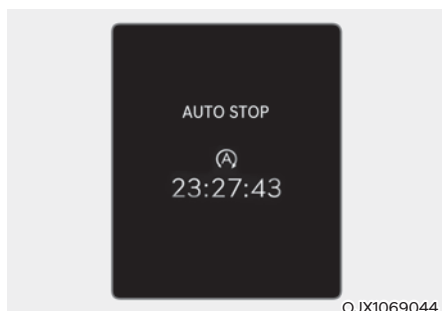

Auto stop vrijeme (ako je u opremi)

Ovaj zaslon prikazuje ukupno proteklo vrijeme Auto stopa (gašenja motora) od strane ISG sustava.

Za više informacija pogledajte ISG sustav u poglavlju 6.

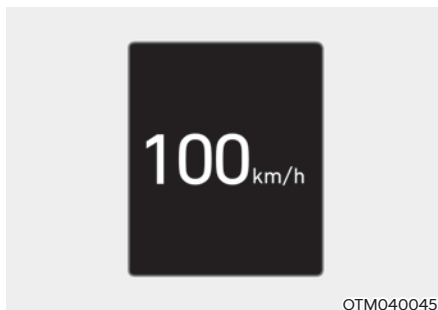

Digitalni brzinomjer

Digitalni brzinomjer prikazuje brzinu kretanja vozila.

Putno računalo (Tip B)

Putno računalo je mikro-računalom upravljani sustav informiranja vozača koji prikazuje informacije vezane uz vožnju.

i Obavijest

Neke informacije o vožnji spremljene u putnom računalu (primjerice, prosječna brzina vozila) resetiraju se ako je akumulator iskopčan.

Modovi putnog računala

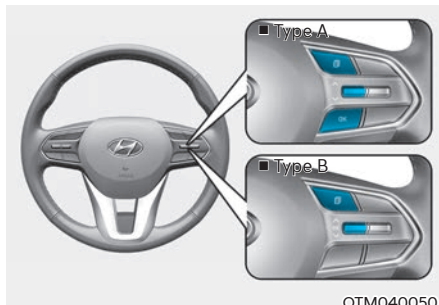
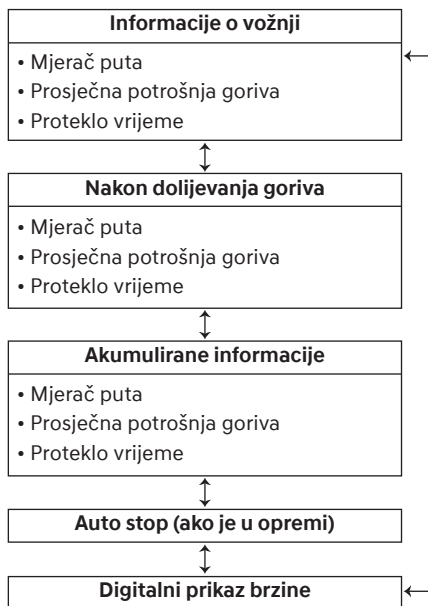

OTM040050

Za promjenu moda, odaberite "∧, ∨" prekidače na upravljaču.

- Ručni reset

Kako biste resetirali vrijednost prosječne potrošnje goriva, pritisnite [OK] prekidač na upravljaču dulje od 1 sekunde dok se prikazuje prosječna potrošnja goriva.

- Automatski reset

Kako bi se automatski resetirala vrijednost prosječne potrošnje goriva nakon dopunjavanja goriva, odaberite 'After Ignition' ili 'After refueling' u korisničkim postavkama (Settings) LCD zaslona.

- After Ignition (nakon paljenja): prosječna se potrošnja automatski resetira nakon što je prošlo 3 minute ili više od gašenja motora.
- After Refueling (nakon dopunjavanja): prosječna se potrošnja automatski resetira nakon dopunjavanja goriva kad vozilo premaši brzinu od 1 km/h uz dopunjavanje 6 litara ili više goriva u spremnik.

- * Za instrument ploču od 12.3 inča, potrošnja goriva može se provjeriti u donjem dijelu instrument ploče u sredini.

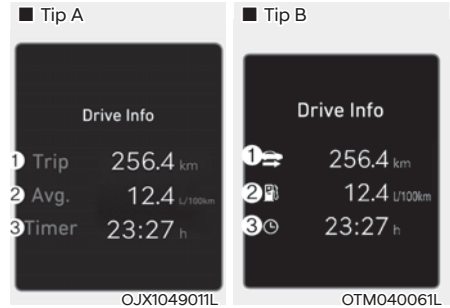

Drive info (vozačke informacije)

Ovaj zaslon prikazuje ukupno prevaljenu udaljenost na putu (1), prosječnu potrošnju goriva (2) i trenutnu potrošnju goriva (3).

Informacije se računaju od posljednjeg pokretanja motora. No, ako je motor isključen dulje od 3 minute, sve se vrijednosti Drive info menija resetiraju.

Za ručni reset pritisnite i držite OK prekidač dulje od jedne sekunde dok se nalazite 'Drive info' meniju.

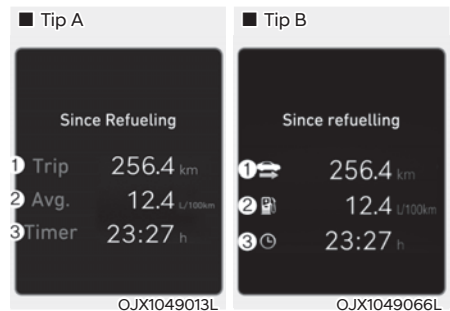

Since refuelling (od dopunjavanja goriva)

Ovaj zaslon prikazuje ukupno prevaljenu udaljenost na putu (1), prosječnu potrošnju goriva (2) i trenutnu potrošnju goriva (3) od posljednjeg dopunjavanja goriva.

Za ručni reset pritisnite i držite OK prekidač dulje od jedne sekunde dok se nalazite 'Since Refueling' meniju.

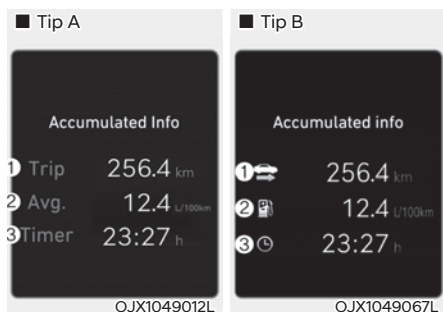

Pohranjene informacije (Accumulated driving info)

Ovaj zaslon prikazuje ukupno prevaljenu udaljenost na putu (1), prosječnu potrošnju goriva (2) i ukupno vrijeme provedeno u vožnji (3).

Informacije se računaju od posljednjeg reseta.

Za ručni reset pritisnite i držite OK prekidač dok se nalazite u modu pohranjenih informacija (Accumulated driving info). Ukupno prevaljena udaljenost na putu, prosječna potrošnja goriva i ukupno vrijeme provedeno u vožnji bit će poništeni odjednom.

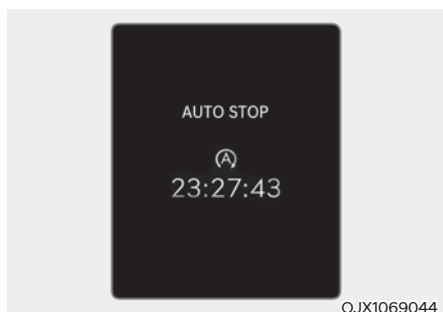

Auto stop vrijeme (ako je u opremi)

Ovaj zaslon prikazuje ukupno proteklo vrijeme Auto stopa (gašenja motora) od strane ISG sustava.

Za više informacija pogledajte ISG sustav u poglavlju 6.

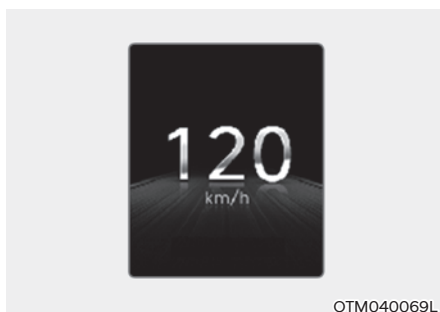

Digitalni brzinomjer

Digitalni brzinomjer prikazuje brzinu kretanja vozila.

5. Značajke vašeg vozila

Pristup vašem vozilu	5-5
Odašiljač	5-5
Smart ključ	5-8
Imobilizator.....	5-14
Brave	5-15
Zaključavanje vozila izvana.....	5-15
Zaključavanje vozila iznutra.....	5-16
Dvostruko zaključavanje (deadlocks).....	5-19
Automatsko otključavanje/zaključavanje vozila	5-19
Brave sa zaštitom za djecu	5-19
Elektronička brava sa zaštitom za djecu.....	5-20
Alarm.....	5-22
Ultrazvučni alarm – uvjet uključivanja	5-24
Sustav memorije vozačkog sjedala	5-25
Pohranjivanje pozicije u memoriju	5-25
Pozivanje memorirane pozicije	5-26
Reset sustava.....	5-26
Funkcija olakšanog pristupa	5-27
Upravljač.....	5-28
Električni servo upravljač (EPS).....	5-28
Podešavanje visine i dubine upravljača	5-28
Grijani upravljački obruč.....	5-29
Truba	5-30
Retrovizori	5-31
Unutrašnji retrovizor.....	5-31
Vanjski retrovizor	5-31
Pomoć pri parkiranju unazad.....	5-35
Prozori.....	5-36
Električno pokretani prozori	5-37
Panoramski krovni prozor.....	5-40
Sjenilo.....	5-40
Pomicanje krovnog prozora.....	5-41
Naginjanje krovnog prozora	5-41
Zatvaranje krovnog prozora.....	5-42
Resetiranje krovnog prozora.....	5-43
Upozorenje otvorenog otvora	5-44

Vanjske značajke	5-45
Poklopac motora	5-45
Prtljažnik	5-46
Automatski poklopac prtljažnika	5-48
Smart poklopac prtljažnika	5-53
Poklopac otvora za dolijevanje goriva	5-55
HUD zaslon	5-58
Postavke HUD zaslona	5-58
Informacije HUD zaslona	5-58
Pretpostavke za korištenje HUD zaslona	5-59
Svjetla	5-60
Vanjska svjetla	5-60
HBA sustav smart dugih svjetala	5-65
Postavke sustava	5-65
Rad sustava	5-66
Ograničenja i kvar sustava	5-66
Unutrašnja rasvjeta	5-68
AUTO cut funkcija	5-68
Prednja svjetla	5-68
Stražnja svjetla	5-69
Osobna svjetla	5-69
Rasvjeta pretinca za rukavice	5-69
Ambijentalna rasvjeta vrata	5-70
Rasvjeta prtljažnika	5-70
Rasvjeta retrovizora	5-70
Rasvjeta dobrodošlice	5-71
Brisači i perači	5-72
Brisači stakla	5-73
Perači prednjeg vjetrobrana	5-74
Pranje i brisanje stražnjeg stakla	5-75
Ručni klima-uređaj	5-77
Grijanje i hlađenje	5-81
Klima-uređaj trećeg reda sjedala	5-85
Rad sustava	5-86
Održavanje sustava	5-88

5. Značajke vašeg vozila

Automatski klima-uređaj	5-90
Automatsko grijanje i klimatizacija	5-95
Ručno grijanje i klimatizacija	5-95
Klima-uređaj trećeg reda sjedala	5-100
Rad sustava.....	5-101
Održavanje sustava	5-103
Odmagljivanje i odmrzavanje vjetrobrana	5-105
Ručni klima-uređaj	5-105
Automatski klima-uređaj	5-106
Automatsko odmagljivanje (samo za automatski klima-uređaj).....	5-107
Odmrzavanje stražnjeg stakla	5-108
Dodatne funkcije klima-uređaja	5-109
Automatsko odmagljivanje.....	5-109
Automatsko odvlaživanje zraka.....	5-110
Automatsko prozračivanje kad se koristi sredstvo za pranje stakla.....	5-111
Unutarnja recirkulacija zraka s krovnim otvorom	5-111
Automatske kontrole koje upravljaju klima-uređajem (za sjedalo vozača)	5-111
Prostor za odlaganje	5-112
U središnjoj konzoli	5-112
Pretinac za rukavice	5-112
Polica.....	5-113
Dvostruka podnica prtljažnika.....	5-113
Unutrašnje značajke	5-114
Držać za čaše.....	5-114
Pepeljara	5-115
Sjenilo za sunce	5-115
Utičnica 12V	5-116
USB punjač	5-117
AC inverter	5-117
Sustav bežičnog punjenja mobitela.....	5-119
Sat	5-121
Vješalica za odjeću.....	5-121
Sidrišta za tepihe	5-122
Bočne zavjese.....	5-123
Mreža za osiguranje prtljage	5-123
Pokrov prtljažnika	5-124
Vanjske značajke	5-126
Krovni nosač	5-126

Infotainment sustav	5-127
USB ulaz	5-127
Antena	5-127
Daljinske komande na upravljaču	5-128
Infotainment sustav	5-129
Glasovno prepoznavanje	5-129
Bluetooth bežična tehnologija	5-129
Kako funkcionira radio	5-130
Audio (bez zaslona osjetljivog na dodir)	5-133
Izvedba sustava – kontrolna ploča	5-133
Izvedba sustava - daljinske komande na upravljaču	5-135
Uključivanje/isključivanje sustava	5-137
Uključivanje/isključivanje zaslona	5-138
Upoznavanje s osnovnim funkcijama	5-138
Radio	5-139
Uključivanje radija	5-139
Promjena radijskog moda	5-141
Pretraga dostupnih radijskih postaja	5-141
Potraga za radijskim postajama	5-141
Pohrana radijskih postaja	5-142
Preslušavanje pohranjenih radijskih postaja	5-142
Media plejer	5-143
Korištenje media plejera	5-143
Korištenje USB moda	5-143
Bluetooth	5-147
Spajanje Bluetooth uređaja	5-147
Korištenje Bluetooth audio uređaja	5-150
Korištenje Bluetooth mobitela	5-152
Statusne ikone sistema	5-157
Specifikacije infotainment sustava	5-158
USB	5-159
Bluetooth	5-159
Zaštićeni znakovi	5-160
Izjava o sukladnosti	5-161
FCC Certification	5-161
CE	5-162
TRA	5-163

PRISTUP VAŠEM VOZILU

Odašiljač (ako je u opremi)



OPDE046001

Vaš HYUNDAI koristi odašiljač pomoću kojeg možete otključati i zaključati vrata (i prtljažnik) te pokrenuti motor.

1. Zaključavanje vrata
2. Otključavanje vrata
3. Otključavanje prtljažnika

Zaključavanje

Za zaključavanje:

1. Zatvorite sva vrata, poklopac motora i prtljažnika.
2. Pritisnite prekidač za zaključavanje (1) na daljinskom upravljaču.
3. Vrata će se zaključati. Žmigavci će se jednom upaliti. Također, vanjski će se retrovizori preklopiti, ako je u LCD zaslonu odabrana opcija 'Convenience → Welcome mirror/light → On door unlock'. **Za više informacija pogledajte "LCD Display" u poglavlju 4.**
4. Provjerite prekidač za zaključavanje u vozilu kako biste se uvjerali da je vozilo zaključano.



UPOZORENJE

Ostavljanje djece bez nadzora u vozilu je opasno čak i ako ključ nije u prekidaču paljenja ili ako je START/STOP tipka motora u položaju ACC ili ON. Djeca oponašaju odrasle i mogla bi ključ gurnuti u prekidač paljenja ili pritisnuti START/STOP tipku motora. Ključ paljenja (smart ključ) djeci može omogućiti upravljanje električnim prozorima ili drugim kontrolama, ili pomicanje vozila, koje može prouzročiti ozbiljne tjelesne ozljede ili smrt. **Nikada nemojte ostaviti ključeve u Vašem vozilu s djecom bez nadzora.**

Otključavanje

Za otključavanje:

1. Pritisnite prekidač za otključavanje (2) na daljinskom upravljaču.
2. Vrata će se otključati. Žmigavci će se upaliti dvaput. Također, vanjski će se retrovizori preklopiti, ako je u LCD zaslonu odabrana opcija 'Convenience → Welcome mirror/light → On door unlock'. **Za više informacija pogledajte "LCD Display" u poglavlju 4.**



Obavijest

Nakon otključavanje vrata sistem će ih iznova automatski zaključati ako se u roku od 30 sekundi ne otvore bar jedna vrata.

Otključavanje prtljažnika

Za otključavanje:

1. Pritisnite prekidač za otključavanje prtljažnika (3) na daljinskom upravljaču dulje od jedne sekunde.
2. Žmigavci će se upaliti dvaput. Nakon što je poklopac prtljažnika otvoren i potom opet zatvoren, zaključat će se automatski.

i Obavijest

- Nakon što je poklopac prtljažnika otvoren i potom opet zatvoren, zaključat će se automatski.
- Na ključu je ispisana riječ 'HOLD' da ukaže na to da je tipku potrebno neprekidno držati dulje od jedne sekunde da bi se poklopac prtljažnika otključao.

Startanje motora

Za detaljne informacije o pokretanju motora proučite poglavlje 6.

OPASKA

Kako biste spriječili oštećenje ključa:

- Držite odašiljač podalje od vode ili bilo kakvih tekućina. Ako elektronički sustav ključa ne radi zbog izloženosti vodi ili tekućinama, ili uslijed pregrijavanja neće biti pokriven Vašim tvorničkim jamstvom vozila.
- Nemojte bacati ključ i pazite da vam ne padne.
- Zaštitite ključ od utjecaja ekstremnih temperatura.

Mehanički ključ



Ako odašiljač ne radi normalno, možete otključati i zaključati vozilo koristeći mehanički ključ.

Pritisnite gumb i ključ će se otvoriti automatski.

Da biste sklopili ključ pritisnite gumb i potom ga ručno sklopite.

OPASKA

Nemojte sklapati ključ bez pritiskanja prekidača za otpuštanje. Tako se može oštetiti ključ.

Pretpostavke za rad odašiljača

Odašiljač neće raditi ako dođe do sljedećeg:

- Ključ za paljenje je u prekidaču za paljenje
- Prekoračite ograničenje radnog djelokruga (oko 30 metara).
- Baterija u odašiljaču je slaba.
- Druga vozila ili objekti blokiraju signal.
- Vrijeme je ekstremno hladno.
- Odašiljač je u blizini radio odašiljača poput radijske stanice ili zrakoplovne luke koji mogu ometati normalno funkcioniranje odašiljača.

Kad odašiljač ne funkcionira pravilno, otvorite i zatvorite vrata ključem za paljenje. Ako imate problem s odašiljačem, preporučujemo da kontaktirate ovlaštenog HYUNDAI trgovca.

Ako je odašiljač u neposrednoj blizini Vašeg mobilnog telefona ili smartphonea, signal odašiljača može biti blokiran normalnim funkcioniranjem Vašeg mobilnog telefona ili smartphonea.

To je osobito važno kad je telefon aktivan tijekom pozivanja, primanja poziva, slanja poruka, i/ili slanja/primanja e-maila. Izbjegavajte stavljanje odašiljača i Vašeg mobilnog telefona ili smartphonea u isti džep hlača ili jakne i održavajte adekvatnu udaljenost između ta dva uređaja.

i Obavijest

Nemojte mijenjati, doradivati ili prilagođavati sustav imobilizatora jer to može prouzročiti kvar sustava imobilizatora. Preporučujemo da sustav servisira ovlašteni HYUNDAI trgovac.

Kvarovi izazvani nepropisnim izmjenama, prilagodbama ili modifikacijama sustava imobilizatora nisu pokriveni Vašim tvorničkim jamstvom vozila.

OPASKA

Držite odašiljač podalje od elektromagnetskih materijala koji blokiraju elektromagnetske valove do površine ključa.

Zamjena baterije



OPD046002

Tip potrebne baterije: CR2032

Zamjena baterije:

1. Umetnite tanak predmet u prorez i nježno odvojite i otvorite poklopac. Pomoću odvijača uklonite poklopac baterije.
2. Zamijenite bateriju novom baterijom (CR2032). Kad mijenjate bateriju, pazite na pravilnu poziciju baterije.
3. Vratite stražnji poklopac na mjesto i sastavite ključ.

Ako sumnjate da odašiljač ne radi dobro ili da je oštećen, preporučujemo da kontaktirate ovlaštenog HYUNDAI trgovca.

UPOZORENJE

OVAJ PROIZVOD SADRŽI DUGMASTU BATERIJU.

Ako se proguta, litijeva baterija može izazvati teške ili fatalne ozljede u roku od 2 sata. Čuvajte baterije izvan dohvata djece.

Ako posumnjate da je baterija progutana ili se nalazi unutar tijela, odmah potražite liječničku pomoć.

i Obavijest



Nepropisno odlaganje baterije može biti štetno za okoliš i ljudsko zdravlje.

Bateriju odložite prema lokalnom zakonu ili propisu.

Smart ključ (ako je u opremi)

■ Tip A



OTM050228L

■ Tip B (za Bliski istok)



OTM050221L

■ Tip C



OTM050229L

Vaš HYUNDAI koristi smart ključ pomoću kojeg, možete zaključati i otključati vrata i poklopac prtljažnika vozila. Također, možete pokrenuti motor.

1. Zaključavanje vrata
2. Otključavanje vrata
3. Otključavanje/zaključavanje poklopca prtljažnika (ručni tip)
Otvaranje / zatvaranje poklopca prtljažnika (automatski tip)
4. Remote Smart parking Assist (naprijed)
5. Remote Smart parking Assist (nazad)
6. Daljinsko pokretanje motora (ako je u opremi)

Zaključavanje



Za zaključavanje:

1. Zatvorite sva vrata, poklopac motora i prtljažnik.
2. Imajte smart ključ uza se.
3. Pritisnite prekidač vanjske ručke vrata ili pritisnite gumb za zaključavanje (1) na smart ključu.
4. Žmigavci će se jednom upaliti. Također, vanjski će se retrovizori preklopiti, ako je u LCD zaslonu odabrana opcija 'Convenience → Welcome mirror/light → On door unlock'. **Za više informacija pogledajte "LCD Display" u poglavlju 4.**
5. Provjerite jesu li vrata zaključana povlačenjem kvake.

i Obavijest

Prekidač će funkcionirati samo kada je smart ključ unutar 0.7 metara od vanjske ručke vrata.

Iako pritisnete prekidač vanjske ručke vrata, vrata se neće zaključati i zvuk će se oglasiti u trajanju 3 sekunde ako dođe do sljedećeg:

- Smart ključ je u vozilu.
- START/STOP tipka motora je u položaju ACC ili ON.
- Otvorena su bilo koja vrata osim poklopca prtljažnika.

! UPOZORENJE

Ostavljanje djece bez nadzora u vozilu je opasno čak i ako ključ nije u prekidaču paljenja ili ako je START/STOP tipka motora u položaju ACC ili ON. Djeca oponašaju odrasle i mogla bi ključ gurnuti u prekidač paljenja ili pritisnuti START/STOP tipku motora. Ključ paljenja (smart ključ) djeci može omogućiti upravljanje električnim prozorima ili drugim kontrolama, ili pomicanje vozila, koje može prouzročiti ozbiljne tjelesne ozljede ili smrt. Nikada nemojte ostaviti ključeve u Vašem vozilu s djecom bez nadzora.

Otključavanje

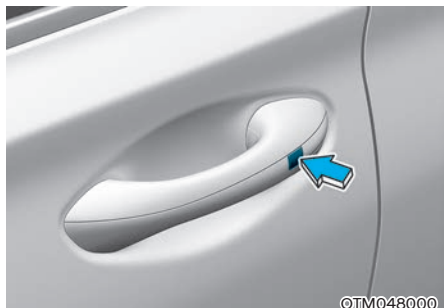

Za otključavanje:

1. Nosite smart ključ.
2. Pritisnite prekidač na kvaki ili prekidač na ključu (2).
3. Vrata će se otključati. Žmigavci će se upaliti dvaput. Također, vanjski će se retrovizori preklopiti, ako je u LCD zaslonu odabrana opcija 'Convenience → Welcome mirror/light → On door unlock'. **Za više informacija pogledajte "LCD Display" u poglavlju 4.**

i Obavijest

- Prekidač će funkcionirati samo kada je smart ključ unutar 0.7 metara od vanjske ručke vrata. Kad je smart ključ prepoznat unutar prostora od 0.7 metara od prednje vanjske ručke vrata, druge osobe također mogu otvoriti vrata.
- Nakon otključavanja svih vrata, vrata će se zaključati automatski nakon 30 sekundi osim ako se vrata otvore.

Otvaranje poklopca prtljažnika

Za otključavanje:

1. Imajte smart ključ uza se.
2. Pritisnite prekidač za otključavanje prtljažnika (3) na daljinskom upravljaču dulje od jedne sekunde ili pritisnite prekidač na poklopcu prtljažnika.
3. Žmigavci će se upaliti dvaput.

i Obavijest

- Pritisak na prekidač za otključavanje prtljažnika (3) na daljinskom upravljaču će samo otključati poklopac prtljažnika. Poklopac se neće sam otvoriti, niti će ga brava otpustiti. Ako se koristi prekidač za otključavanje prtljažnika (3) na daljinskom upravljaču, netko svejedno treba rukom fizički pritisnuti ručku na poklopcu prtljažnika i otvoriti.
- Ako se nakon otključavanja poklopac prtljažnika ne otvori u roku od 30 sekundi, automatski će se iznova zaključati.

Daljinsko pokretanje (ako je u opremi)

Možete pokrenuti motor pritiskom na prekidač (6) smart ključa dok ste izvan vozila.

Za daljinsko pokretanje motora:

1. Pritisnite prekidač za zaključavanje (1) dok ste udaljeni od vozila manje od 10 metara.
2. Pritisnite prekidač za daljinski start motora (6) i držite ga dulje od 2 sekunde u roku manjem od 4 sekunde nakon što ste pritisnuli prekidač (1).
3. Dok traje daljinsko startanje motora, sva četiri žmigavca trepću.
4. Ako želite ugasiti motor, opet pritisnite prekidač (6).

i Obavijest

- Ručica mjenjača mora se nalaziti u položaju P (Park) kako bi funkcija daljinskog starta bila moguća.
- Motor se automatski gasi ako sjednete u vozilo bez smart ključa.
- Ako nakon daljinskog starta motora u roku od 10 minuta nitko ne sjedne u vozilo, motor se automatski gasi.
- Daljinski start motora neće raditi ako ste od vozila udaljeni više od 10 metara.
- Ako su poklopac motora ili bilo koja vrata otvoreni, nije moguće daljinski start motora.
- Izbjegavajte dugi rad motora u praznom hodu bez potrebe i pridržavajte se zakona o radu motora u mjestu.

OPASKA

Zakoni u vašoj zemlji možda priječe daljinski start motora. Provjerite lokalnu legislativu prije korištenja ove značajke.

Daljinsko pomicanje vozila prema naprijed ili unazad (ako je u opremi)

Pomoću smart ključa vlasnik može daljinski pomicati vozilo prema naprijed ili prema nazad korištenjem prekidača na ključu 4 za naprijed, tj. 5 za nazad.

Za više detalja provjerite “Remote Smart Parking Assist (RSPA)” sustav u poglavlju 7.

Startanje motora

Motor možete pokrenuti bez umetanja ključa u bravu.

Za detaljne informacije o pokretanju motora proučite poglavlje 6.

i Obavijest

Ako je smart ključ ostavljen u mjestu dulji vremenski period, funkcija detekcije ključa će biti prekinuta. Podignite ključ kako bi iznova detektirali funkciju detekcije.

OPASKA

Spriječite oštećenje smart ključa:

- Držite odašiljač podalje od vode ili bilo kakvih tekućina. Ako elektronički sustav ključa ne radi zbog izloženosti vodi ili tekućinama, ili uslijed pregrijavanja neće biti pokriven Vašim tvorničkim jamstvom vozila.
- Nemojte bacati ključ i pazite da vam ne padne.
- Zaštitite ključ od utjecaja ekstremnih temperatura.

Mehanički ključ

Ako odašiljač ne radi normalno, možete otključati i zaključati vozilo koristeći mehanički ključ.

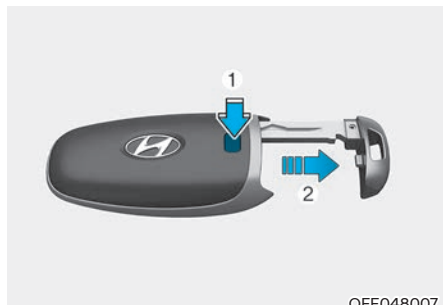

Pritisnite gumb (1) i izvucite ključ (2). Nje-ga umetnite u ključanicu na vratima.

Da biste sklopili ključ umetnite ga u prorez i potom gurnite dok ne klikne na mjesto.

Gubitak smart ključa

Ako, iz nekog razloga, izgubite smart ključ, nećete moći pokrenuti motor. Ođvucite vozilo, ako je potrebno, i pre-poručujemo da kontaktirate ovlaštenog HYUNDAI trgovca.

Najviše 2 smart ključa mogu biti registri-rana uz jedno vozilo. Ako izgubite smart ključ, preporučujemo da odmah kontak-tirate ovlaštenog HYUNDAI trgovca.

Pretpostavke za korištenje smart ključa

Smart ključ neće raditi ako dođe do sljedećeg:

- Smart ključ je u blizini radio odašiljača poput radijske stanice ili zrakoplov-ne luke koji mogu ometati normalno funkcioniranje smart ključa.
- Smart ključ je u blizini mobilnog dvo-smjernog radio sustava ili mobilnog telefona.
- Smart ključ drugog vozila se koristi u blizini Vašeg vozila.

Kad smart ključ ne funkcionira pravilno, otvorite i zatvorite vrata mehaničkim ključem. Ako imate problem sa smart ključem, preporučujemo da kontaktirate ovlaštenog HYUNDAI trgovca.

Ako je smart ključ u neposrednoj blizini Vašeg mobilnog telefona ili smartp-honea, signal smart ključa može biti blo-kiran normalnim funkcioniranjem Vašeg mobilnog telefona ili smartphonea. To je osobito važno kad je telefon aktivan tijekom pozivanja, primanja poziva, slanja poruka, i/ili slanja/primanja emaila.

Izbjegavajte stavljanje smart ključa i Vašeg mobilnog telefona ili smartphonea u isti džep hlača ili jakne i održavajte ade-kvatnu udaljenost između ta dva uređaja.

i Obavijest

Nemojte mijenjati, doradivati ili prilagođavati sustav imobilizatora jer to može prouzročiti kvar sustava imobilizatora. Preporučujemo da sustav servisira ovlaštenu HYUNDAI trgovac.

Kvarovi izazvani nepropisnim izmjenama, prilagodbama ili modifikacijama sustava imobilizatora nisu pokriveni Vašim tvorničkim jamstvom vozila.

OPASKA

- Držite smart ključ podalje od elektromagnetskih materijala koji blokiraju elektromagnetske valove do površine ključa.
- Uvijek imajte smart ključ uza se kad napuštate vozilo. Ako je ključ u blizini vozila, može se isprazniti akumulator.

Zamjena baterije

Baterija bi trebala trajati nekoliko godina, ali ako odašiljač ili smart ključ ne rade pravilno, pokušajte bateriju zamijeniti novom.

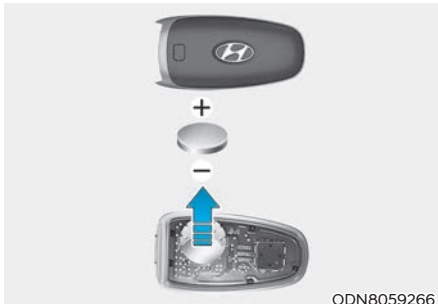

ODN8059266

Uklonite poklopac umetanjem ravnog odvijača u procijep i okretanjem u smjeru kazaljke na satu.

Tip potrebne baterije: CR2032

Zamjena baterije:

1. Izvadite mehanički ključ.
2. Umetnite tanak predmet u prorez i nježno odvojite i otvorite poklopac.
3. Zamijenite bateriju novom baterijom (CR2032). Kad mijenjajte bateriju, pazite na pravilnu polarizaciju baterije.
4. Vratite stražnji poklopac na mjesto i sastavite ključ.

Ako sumnjate da odašiljač ne radi dobro ili da je oštećen, preporučujemo da kontaktirate ovlaštenog HYUNDAI trgovca.



UPOZORENJE

OVAJ PROIZVOD SADRŽI DUGMASTU BATERIJU.

Ako se proguta, litijeva baterija može izazvati teške ili fatalne ozljede u roku od 2 sata. Čuvajte baterije izvan dohvata djece.

Ako posumnjate da je baterija progutana ili se nalazi unutar tijela, odmah potražite liječničku pomoć.



Obavijest



Nepropisno odlaganje baterije može biti štetno za okoliš i ljudsko zdravlje.

Bateriju odložite prema lokalnom zakonu ili propisu.

Imobilizator

Imobilizator štiti vaše vozilo od krađe. Ako se u kontakt bravu umetne nepravilno kodiran ključ, motor se neće pokrenuti.

Kad je kontakt brava u položaju ON, indikator imobilizatora će se kratko upaliti i potom ugасiti. Ako indikator počne bljeskati, sistem nije prepoznao kod ključa.

Okrenite ključ u kontakt bravi u LOCK/OFF položaj, potom ga opet okrenite u položaj ON.

Sistem možda neće prepoznati kod vašeg ključa ako je u blizini neki drugi metalni predmet ili drugi kodirani ključ. Motor možda neće startati jer metal ometa ispravno širenje signala.

Ako sistem iznova opetovano ne prepoznaje kodiranje ključa, preporučujemo da se obratite ovlaštenom HYUNDAI trgovcu.

Nemojte nikad pokušati modificirati sistem na bilo koji način. Može se dogoditi da vozilo ostane nepokretno.



UPOZORENJE

Kako biste spriječili krađu vozila, nikad u njemu nemojte ostavljati rezervne ključeve. Zaporka vašeg imobilizatora je povjerljiva informacija koju trebate čuvati uz dužnu pažnju.

OPASKA

Transponder u ključu je bitan dio imobilizatorskog sustava. On je osmišljen kako bi vam pružio godine bezbrižnog korištenja, ali treba izbjegavati njegovo izlaganje vlazi, statičkom elektricitetu i pažljivo rukovati njime. U protivnom su mogući problemi s imobilizatorom.

BRAVE VRATA

Korištenje brava vrata izvan vozila

Mehanički ključ

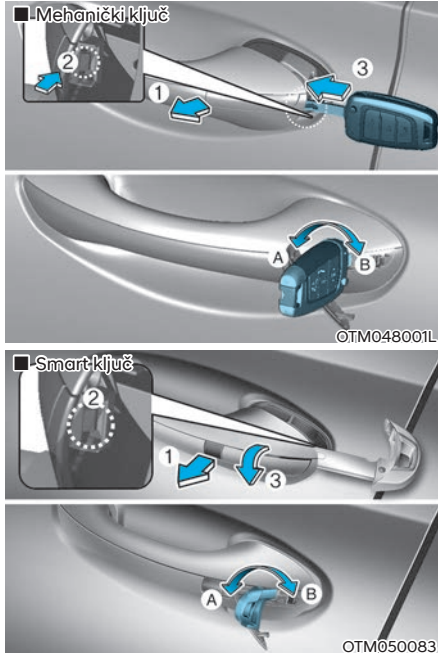

[A] : Otključavanje, [B] : Zaključavanje

1. Pritisnite ručicu ispod poklopca pomoću mehaničkog ključa. (1)
2. Ključem pažljivo gurajte ručicu prema gore i istovremeno poklopac gurnite prema gore te uklonite s vozila. (2)
3. Nakon uklanjanja poklopca samo vozačka se vrata mogu otključati ili zaključati pomoću mehaničkog ključa.
4. Okrenite ključ prema stražnjem kraju vozila za otključavanje i prema prednjem kraju za otključavanje. (3)

Ako zaključate/otključate vozačeva vrata ključem, vozačeva vrata će se zaključati/otključati automatski.

Nakon što su vrata otključana, može ih se otvoriti povlačenjem ručke na vratima.

Kad zatvarate vrata, gurnite ih rukom i provjerite jesu li dobro zatvorena.

Odašiljač



OPDE046413

Pritisnite prekidač za zaključavanje (1) kako biste zaključali vrata.

Za otključavanje vrata pritisnite prekidač za otključavanje (2).

Nakon što su vrata otključana, može ih se otvoriti povlačenjem ručke na vratima.

Kad zatvarate vrata, gurnite ih rukom i provjerite jesu li dobro zatvorena.

Smart ključ



Pritisnite prekidač na kvaki dok je ključ kod vas ili prekidač na ključu za zaključavanje.

Za otključavanje pritisnite prekidač na kvaki dok je ključ kod vas ili prekidač na ključu za otključavanje.

Nakon što su vrata otključana, može ih se otvoriti povlačenjem ručke na vratima.

Kad zatvarate vrata, gurnite ih rukom i provjerite jesu li dobro zatvorena.

i Obavijest

- U hladnim i vlažnim klimama, zaključavanje vrata i mehanizmi vrata možda neće raditi ispravno zbog zamrzavanja.
- Ako su vrata zaključana / otključana više puta u brzom slijedu s ključem vozila ili prekidačem za zaključavanje vrata, sustav može privremeno prestati s radom u cilju zaštite strujnog kruga i sprečavanja oštećenja dijelova sustava.

Korištenje brava iz vozila

Pomoću unutarnje kvake

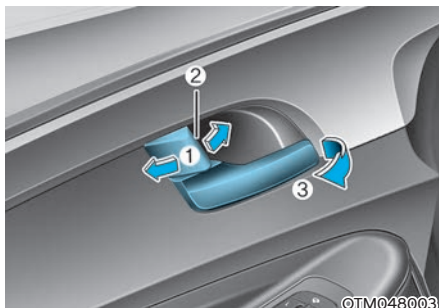

- Ako prekidač brave (1) povučete u položaj Unlock kada su vrata zaključana, vrata će se otključati. Crvena oznaka (2) na bravi će biti vidljiva.
- Za zaključavanje prekidač brave (1) gurnite u položaj Lock. Ako su vrata zaključana, crvena oznaka (2) više neće biti vidljiva.
- Ukoliko ručku vrata izvučete povučete (3), vrata će se otvoriti.
- Prednja vrata se ne mogu zaključati ako je smart ključ u kabini ili su bilo koja vrata otvorena.
- Vrata se ne mogu zaključati ako je smart ključ u kabini ili su bilo koja vrata otvorena.

i Obavijest

Ako pogonska brava vrata ne radi dok ste u vozilu, pokušajte jedno ili više od sljedećeg:

Pokušajte ručno otvoriti bilo koja druga vrata.

Otključavajte/zaključavajte vrata (i ručno i elektronički) dok istovremeno povlačite kvaku vrata.

Spustite prozor na vratima vozača i pomoću ključa za otključavanje otključajte vrata izvana.

S centralnim prekidačem za zaključavanje/otključavanje vrata



Ako pritisnete centralni prekidač brave (🔒) na dijelu (1), sva vrata na vozilu će se zaključati i indikator na prekidaču će zasjati.

- Ako su bilo koja vrata otvorena, kad se pritisne centralni prekidač brave (1), nijedna se vrata neće zaključati.
- Ako je smart ključ u kabini i bilo koja vrata se otvore, kad se pritisne centralni prekidač brave (1), nijedna se vrata neće zaključati.

Ako pritisnete centralni prekidač brave (🔓) na dijelu (2), sva vrata na vozilu će se otključati.

UPOZORENJE

- Ako vrata nisu dobro zatvorena, mogu se ponovno otvoriti. Tijekom zatvaranja pazite da nekog ne udarite ili zahvatite prilikom zatvaranja vrata. U slučaju sudara možete ispasti iz vozila, ako vrata nisu dobro zatvorena.
- Nemojte nikad povlačiti kvaku na bilo kojim prednjim vratima za vrijeme vožnje.

UPOZORENJE

Nikad nemojte u vozilu zaključati i ostaviti bez nadzora djecu ili životinje.

Zatvoreno vozilo može postati vrlo vruće, uzrokujući smrt ili teške ozljede djeci bez nadzora ili životinjama koje ne mogu pobjeći iz vozila. Nadalje, djeca mogu koristiti značajke vozila koje bi ih mogle ozlijediti ili bi mogli proizvesti druge štete, moguće od nekoga tko dobije mogućnost ulaska u vozilo. Nikada ne ostavljajte djecu ili životinje u vozilu bez nadzora.

UPOZORENJE

Vrata trebaju uvijek biti u potpunosti zatvorena i zaključana dok je vozilo u pokretu kako bi se spriječilo slučajno otvaranje vrata. Zaključana vrata će također obeshrabriti potencijalne uljeze kada se vozilo zaustavi ili uspori.

Ostavljanje otključanog vozila može izazvati krađu ili moguću štetu Vama ili drugima od nekoga tko se sakrio u vozilu dok ste otišli. Uvijek uklonite ključ iz kontakt brave, aktivirajte parkirnu kočnicu, ručicu mjenjača stavite u položaj P (automatski/DCT mjenjač) ili prvi stupanj prijenosa (ručni mjenjač), zatvorite sve prozore i zaključajte sva vrata kada ostavljate vozilo bez nadzora. Ključ uvijek nosite sa sobom.

OPREZ

Pažljivo otvarajte vrata i pazite na vozila, motocikle, bicikle ili pješake koji se približavaju vozilu na putu prema vratima. Otvaranje vrata kada se nešto približava može prouzročiti štetu ili ozljede.

UPOZORENJE

Ako ostanete u vozilu dulji vremenski period dok je vrlo vruće ili vrlo hladno, prijetje po život opasne ozljede. Nemojte nikad nikog izvana zaključati u vozilu.

Sigurnosne brave (deadlocks, ako su dio opreme)

Neka su vozila opremljena sustavom sigurnosnih brava. One sprječavaju otvaranje vrata ili izvana ili iznutra nakon što su jednom aktivirane i tako nude dodatnu sigurnost.

Da bi se aktivirale sigurnosne brave, vozilo treba zatvoriti i zaključati pomoću smart ključa ili ključa s odašiljačem. Za otključavanje iznova treba koristiti smart ključ ili ključ s odašiljačem.

Automatsko otključavanje/zaključavanje vrata

Sustav otključavanja vrata nakon udarca

Sva će se vrata automatski zaključati ako je udarac izazvao aktivaciju zračnih jastuka.

Sustav zaključavanja vrata očitavanjem brzine (ako je u opremi)

Sva vrata će se automatski zaključati nakon što brzina vozila prelazi 15 km/h.

Za deaktivaciju ove funkcionalnosti **provjerite upute o 'LCD zaslonu' u poglavlju 4**. Ako je vozilo opremljeno navigacijskim uređajem, pogledajte korisnički priručnik za infotainment sustav koji je isporučen s vozilom.

Dječja zaštitna brava stražnjih vrata

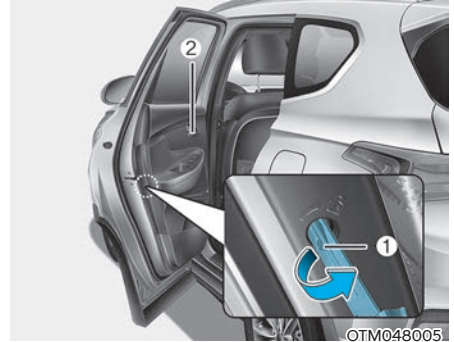

Sigurnosna brava za djecu je tu da bi se spriječilo djecu od slučajnog otvaranja stražnjih vrata vozila. Sigurnosne brave stražnjih vrata treba koristiti kad god su djeca u vozilu.

Sigurnosna se brava nalazi rubu stražnjih vrata.

Iako se vrata mogu otključati, stražnja vrata se neće otvoriti povlačenjem ručke dok se sigurnosna brava stražnjih vrata za djecu ne otključa.

Otvorite stražnja vrata. Umetnite ključ (ili odvijač) u otvor (1) i okrenite ga u položaj zaključavanja. Kad je sigurnosna brava za djecu u zaključanom položaju, stražnja vrata se neće otvoriti čak i ako je ručka povučena u vozilu. Zatvorite stražnja vrata. Za otvaranje stražnjih vrata, povucite vanjsku kvaku. Da bi se vrata opet mogla otvarati iznutra (2), otključajte sigurnosnu bravu.



UPOZORENJE

Ukoliko djeca slučajno otvore stražnja vrata dok je vozilo u pokretu, mogu ispasti i biti ozbiljno ozlijeđeni ili smrtno stradati. Kako biste spriječili djecu od otvaranja stražnjih vrata iznutra, stražnje sigurnosne brave na vratima treba koristiti kad god su djeca u vozilu.

Elektronička dječja zaštitna brava stražnjih vrata (ako je dio opreme)

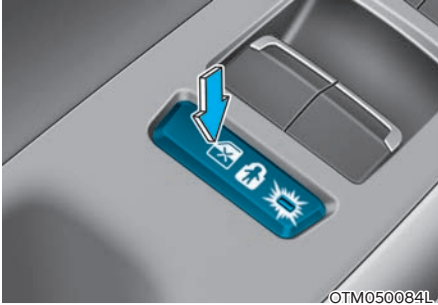

Ako pritisnete prekidač elektroničke dječje zaštitne brave stražnjih vrata i indikator se uključi, stražnja vrata nije moguće otvoriti iz vozila.

- Ako je sustav Elektroničke dječje zaštitne brave stražnjih vrata uključen, putnici straga ne mogu također ni otvoriti, ni zatvoriti stražnje prozore.

Za više detalja pogledajte „Prozore“ u ovom poglavlju.

- Elektronička dječja zaštitna brava stražnjih vrata se ne uključuje automatski. Vozač mora ručno pritisnuti prekidač na vratima.
- Elektronička dječja zaštitna brava stražnjih vrata može se koristiti cca 3 minuta nakon što je Start/Stop prekidač isključen okrenut u položaj ACC ili OFF. Nakon 3 minute vozač više ne može isključiti tu funkciju pritiskom na prekidač, već mora iznova Start/Stop prekidač prebaciti u položaj ON i potom pritisnuti prekidač elektroničke dječje zaštitne brave stražnjih vrata.

- Ako je akumulator bio prazan ili je zamijenjen dok je sustav Elektroničke dječje zaštitne brave stražnjih vrata bio uključen, nakon zamjene akumulatora ili spajanja na punjač iznova pritisnite prekidač sustava Elektroničke dječje zaštitne brave kako bi se indikator prikaza njenog stanja uskladio sa stvarnim statusom brave.
- Ako se dogodi aktivacija zračnih jastuka dok je elektronička dječja zaštitna brava stražnjih vrata bila uključena (LOCK, indikator uključen), stražnja će se vrata automatski otključati.
- Ako je vaše vozilo opremljeno sustavom Elektroničke dječje zaštitne brave stražnjih vrata, ručni sustav zaštite stražnjih vrata od otvaranja nije dio opreme.



UPOZORENJE

Ukoliko djeca slučajno otvore stražnja vrata dok je vozilo u pokretu, mogu ispasti i biti ozbiljno ozlijeđeni ili smrtno stradati. Kako biste spriječili djecu od otvaranja stražnjih vrata iznutra, stražnje sigurnosne brave na vratima treba koristiti kad god su djeca u vozilu.

OPASKA

Child safety lock failure / Child safety lock error (neispravnost dječje sigurnosne brave)

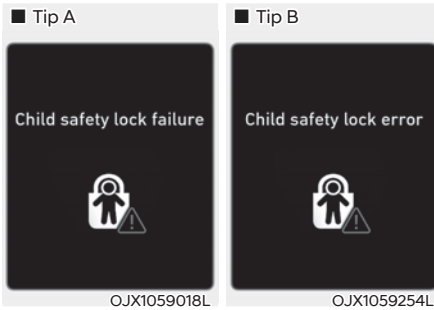

Ako elektronička dječja sigurnosna brava ne radi, iako je prekidač pritisnut, prikazat će se poruka praćena zvučnim upozorenjem. Ako se to dogodi, preporučujemo da vozilo pregleda ovlašteni HYUNDAI trgovac.

Sustav sigurnog izlaska (Safe Exit Assist, ako je u opremi sustav Elektroničke dječje zaštitne brave stražnjih vrata)

Sustav sigurnog izlaska (SEA – Safe Exit Assist) je ugrađen kako bi upozorio putnike, ako u trenutku nailaska vozila od iza pokušaju otvoriti vrata. Kad sustav uoči da se straga približava vozilo nakon što se vaše vozilo zaustavilo, stražnja se vrata neće otključati čak i ako vozač pokuša otključati stražnja vrata pomoću prekidača sustava Elektroničke dječje zaštitne brave stražnjih vrata.

Za više detalja pogledajte odjeljak SEA – Safe Exit Assist u poglavlju 7.

PROTUPROVALNI SUSTAV

Ovaj sustav je osmišljen za pružanje zaštite od neovlaštenog ulaska u vozilo. Sustav ispušta zvučni alarm s treptanjem pokazivača smjera ako se aktivira. Alarm se aktivira ako se dogodi bilo koji od sljedećih slučajeva dok je sustav uključen:

- Prednja ili stražnja vrata se otvore bez upotrebe odašiljača ili pametnog ključa.
- Poklopac prtljažnika se otvore bez upotrebe odašiljača ili pametnog ključa.
- Poklopac motora se otvori.

Uzbunjivanje traje 30 sekundi, a potom se sistem resetira. Da biste isključili alarm otključajte vrata pomoću odašiljača ili smart ključa.

Alarm se aktivira 30 sekundi nakon zaključavanja vrata i prtljažnika. Da bi to bilo moguće, vrata i prtljažnik treba zaključati izvana pomoću odašiljača ili smart ključa ili pritiskom na prekidač na kvaki dok je smart ključ kod vas.

Žmigavci će se upaliti jednom i zvučno upozorenje (jedan bip) kako bi vam dali do znanja da je alarm aktivan.

Ako se bilo koja vrata ili poklopac pokušaju otvoriti bez da se prije toga vozilo otključa, alarm će se oglasiti.

Alarm se neće aktivirati ako bilo koja vrata ili poklopac nisu u potpunosti zatvoreni. Ako se alarm ne aktivira (vidi gore koji su znakovi), provjerite jesu li svi poklopci i vrata dobro zatvoreni.

i Obavijest

- **Nemojte sustav učiniti aktivnim dok putnici ne napuste vozilo. Ako je sustav aktivan, a putnik(ci) ostane u vozilu, alarm se može aktivirati kada preostali putnik(ci) napusti(e) vozilo.**
- **Ako je alarm u aktivnoj fazi i nije deaktiviran smart ključem, otvorite vrata mehaničkim ključem i pokrenite vozilo direktnim pritiskom smart ključa na Start/Stop prekidač.**
- **Ako je sustav isključen, ali ni vrata, niti poklopac nije otvoren u roku od 30 sekundi, alarm će opet ući u aktivnu fazu.**

i Obavijest



Vozila opremljena protuprovalnim sustavom će imati oznaku pričvršćenu na vozilo sa sljedećim riječima:

1. **WARNING**
2. **SECURITY SYSTEM**

Ultrazvučna zaštita unutrašnjosti (UIP)

- Kako biste isključili senzor, odaberite 'settings'→'convenience' i isključite Ultrasonic Intrusion Protection (ultrazvučna zaštita unutrašnjosti) sustav.
- Ako je sustav uključen, ali senzor je isključen (OFF), senzor unutrašnjosti/nagiba neće raditi. To znači da će se alarm aktivirati kad sustav zadovolji uvjet isključenog senzora unutrašnjosti/nagiba u 'Zaštiti od provale.'
- Kako bi se senzor opet aktivirao, odaberite 'settings'→'convenience' i isključite Ultrasonic Intrusion Protection (ultrazvučna zaštita unutrašnjosti) sustav.
- Nemojte aktivirati senzor ako postoji bilo kakva šansa da će se vozilo nagnuti zbog vanjskih utjecaja) primjerice vožnja na trajektu, parkiranje u garaži na kat i sl.) jer to može nepotrebno aktivirati zvučno upozorenje (sirenu).
- Ako su u kabini naslagane kutije, senzor možda neće uočiti pomicanje iza njih. Također, ako se kutije sruše, mogu aktivirati alarm.
- Ako se senzor onečisti stranim tvarima poput kozmetičkih preparata, osvježivača zraka u spreju, čistačem za stakla u spreju i sl. senzor možda neće raditi kako bi trebao.

Aktivacija protuprovalnog alarma

Alarm će se aktivirati ako se dogodi nešto od navedenog dok je sustav u stanju pripravnosti.

- Otvorena su vrata bez korištenja ključa ili smart ključa.
- Otvoren je poklopac prtljažnika bez korištenja ključa ili smart ključa.
- Otvoren je poklopac motora.

Truba će se oglasiti u trajanju 30 sekundi praćena bljeskanjem svjetla za nuždu (4 žmigavca). Za isključenje sustava otključajte vozilo ključem ili smart ključem.

Status OFF Ultrasonic Intrusion Protection (ultrazvučna zaštita unutrašnjosti) sustava

Alarm će se aktivirati ako dogodi nešto od navedenog dok je sustav u stanju pripravnosti.

- Otvorena su vrata bez korištenja ključa ili smart ključa.
- Otvoren je poklopac prtljažnika bez korištenja ključa ili smart ključa.
- Otvoren je poklopac motora.
- Prekidač za paljenje ili ENGINE START/STOP prekidač je u položaju ON.

OPASKA

Ultrasonic Intrusion Protection (ultrazvučna zaštita unutrašnjosti) sustav je u ON položaju svaki put kad se iznova pokrene motor.

Uvjeti statusa ON Ultrasonic Intrusion Protection (ultrazvučna zaštita unutrašnjosti) sustava

Alarm će se aktivirati ako dogodi nešto od navedenog dok je sustav u stanju pripravnosti kad se aktivira senzor:

- Putnik u vozilu se pomakne.
- Nagib vozila se promijenio i premašio određenu razinu.
- Otvorena su vrata bez korištenja ključa ili smart ključa.
- Otvoren je poklopac prtljažnika bez korištenja ključa ili smart ključa.
- Zatvoren je poklopac motora.
- Prekidač za paljenje ili ENGINE START/STOP prekidač je u položaju ON.

Truba će se oglasiti u trajanju 27 sekundi praćena bljeskanjem svjetla za nuždu (4 žmigavca) te će se taj proces ponoviti maksimalno 8 puta, ako uvjeti zadovoljavaju aktivaciju sustava.

Za isključenje sustava otključajte vozilo ključem ili smart ključem.

SUSTAV MEMORIJE VOZAČKOG SJEDALA (AKO JE U OPREMI)



Sustav memorije vozačkog sjedala služi za spremanje i pozivanje pozicije vozačkog sjedala jednostavnim pritiskom prekidača.

- Položaj vozačkog sjedala
- Položaj vanjskih retrovizora
- Položaj i osvjetljenje HUD zaslona



UPOZORENJE

Nikada nemojte pokušavati namjestiti memoriju vozačke pozicije dok je vozilo u pokretu.

To može dovesti do gubitka kontrole, i nesreće uzrokujući smrt, ozbiljne ozljede, ili oštećenje imovine.

i Obavijest

- Ako je akumulator iskopčan, memorija pozicije će se izbrisati i vozačku poziciju treba ponovno spremirati u sustav.
- Ako sustav memorije vozačkog sjedala ne radi kako bi trebao, preporučujemo da sustav provjeri ovlašteni HYUNDAI trgovac.

Spremanje pozicija u memoriju

1. Prebacite ručicu mjenjača u položaj P (Park). Okrenite prekidač za paljenje u položaj ON.
2. Podesite vozačko sjedalo u udoban položaj za vozača, podesite vanjske retrovizore i upravljački obruč te podesite intenzitet pozadinskog osvjetljenja instrument ploče.
3. Pritisnite prekidač SET. Sustav će zapištati jedanput i obavijestiti vas porukom 'Press button to save settings' na LCD zaslonu.
4. Pritisnite jedan od memorijskih prekidača (1 ili 2) unutar 4 sekundi nakon pritiskanja prekidača SET. Sustav će zapištati dvaput kad je postavka uspješno spremljena u memoriju.
5. Poruka 'Driver 1 (ili 2) settings saved' će se pokazati na LCD zaslonu. Poruka se prikazuje samo za postavke sjedala vozača.

Pozivanje pozicija iz memorije

1. Prebacite ručicu mjenjača u položaj P (Park). Okrenite prekidač za paljenje u položaj ON.
2. Za pozivanje pozicije iz memorije, pritisnite željeni memorijski prekidač (1 ili 2). Sustav će zapištati jedanput, zatim će se vozačko sjedalo i vanjske retrovizore automatski podesiti u spremljenu poziciju te podesiti intenzitet pozadinskog osvjetljenja instrument ploče.
3. Na LCD zaslonu će se pojaviti poruka 'Driver 1 (ili 2) setting is applied'.

i Obavijest

- **Za vrijeme pozivanja pohranjene pozicije „1“, pritisak na prekidač SET ili 1 privremeno zaustavlja pozivanje memorirane pozicije, pritiskom na 2 poziva se pozicija „2“.**

Za vrijeme pozivanja pohranjene pozicije „2“, pritisak na prekidač SET ili 2 privremeno zaustavlja pozivanje memorirane pozicije, pritiskom na 1 poziva se pozicija „1“.

- **Pomicanje bilo kojeg kontrolnog prekidača za vozačevo sjedalo, retrovizore, intenzitet osvjetljenja instrument ploče ili HUD zaslon dok sustav poziva spremljenu poziciju uzrokovat će zaustavljanje kretanja i pokretanje u smjeru u kojem se pomiče kontrolni prekidač.**

Resetiranje sustava

Ovi će postupci, za slučaj da ne radi dobro, resetirati sustav memoriranja položaja.

Reset sustava Integriranog memoriranja položaja

1. Zaustavite vozilo i prebacite ručicu mjenjača u položaj P (Park). Okrenite prekidač za paljenje u položaj ON i otvorite vrata vozača.
2. Podesite vozačko sjedalo i naslon sjedala u prednji položaj (koliko je moguće).
3. Pritisnite SET prekidač i pomaknite prekidač za pomicanje vozačkog sjedala prema naprijed te ih držite zajedno pritisnute dulje od dvije sekunde.

Za vrijeme reseta sustava Integriranog memoriranja položaja

1. Reset započinje zvukom potvrde.
2. Sjedalo i naslon vozača se pomiču u svoj stražnji položaj praćeni zvukom potvrde.
3. Naslon sjedala i sjedalo se vraćaju u svoj ishodišni (središnji) položaj praćeno zvukom potvrde.

No, u bilo kojem od ovih slučajeva postupak reseta se zaustavlja i zvuk potvrde može prestati.

- Pritisnut je prekidač memoriranja.
- Koristi se kontrolni prekidač sjedala.
- Ručica mjenjača je pomaknuta iz položaja P (Park).
- Brzina kretanja vozila je premašila 3 km/h.
- Vrata vozača su zatvorena.

OPASKA

- **Ako za vrijeme procedure reseta sustava utihne zvuk potvrde, iznova započnite proceduru reseta od početka.**
- **Nikakvi predmeti ne smiju biti oko sjedala prije nego započinjete s procedurom reseta sustava.**

Funkcija jednostavnog ulaska

Sustav će pomaknuti vozačko sjedalo automatski na sljedeći način:

- Bez sustava smart ključa
 - Pomaknut će vozačko sjedalo prema nazad kad je ključ za paljenje uklonjen i vozačka vrata su otvorena.
 - Pomaknut će vozačko sjedalo prema naprijed kad je ključ za paljenje umetnut.
- Sa sustavom smart ključa
 - Pomaknut će vozačko sjedalo prema nazad kad je START/STOP tipka motora promijenjena u položaj OFF i vozačka vrata su otvorena.
 - Pomaknut će vozačko sjedalo prema naprijed kad je START/STOP tipka motora promijenjena u položaj ACC ili START ili su zatvorena vrata, a ključ je uz vas.

Možete aktivirati ili deaktivirati ovu značajku. 'Convenience → Seat Easy Access → Off/Normal/Extended'.

Pogledajte "LCD zaslon" u poglavlju 4.

**OPREZ**

Vozač treba biti oprezan tijekom korištenja ove značajke kako ne bi pomicanje sjedala ozlijedilo putnike ili djecu na stražnjoj klupi. U slučaju da treba trenutno prekinuti pomicanje sjedala, pritisak na tipku SET ili bilo koji drugi prekidač na sjedalu će ga zaustaviti.

UPRAVLJAČ

Elektronički servo upravljač (EPS)

Servo upravljač koristi elektromotor koji vam pomaže pri upravljanju vozilom. Ako je motor isključen ili ako sustav servo upravljača prestane raditi, vozilom će se još uvijek moći upravljati, ali zahtijevat će veći napor za upravljanje.

Elektromotorom pokretanim servo upravljačem upravlja kontrolna jedinica servo upravljača koja prepoznaje okretni moment upravljača i brzinu vozila za upravljanje elektromotorom.

Upravljač postaje teži s povećanjem brzine vozila i postaje lakši sa smanjenjem brzine vozila za bolju kontrolu nad upravljačem.

Ako primijetite bilo kakve promjene u naporu potrebnom za upravljanje tijekom normalnog rada vozila, preporučujemo da sustav provjeri ovlaštenu HYUNDAI trgovac.



OPREZ

Ako sustav elektroničkog servo upravljača ne radi normalno, svjetlo upozorenja  će se upaliti na instrumentnoj ploči praćeno porukom 'Check motor driven power steering' na LCD zaslonu. Upravljač možda postane težak za upravljanje ili će raditi nepravilno. Vozilom će se još uvijek moći upravljati, ali zahtijevat će veći napor za upravljanje. Preporučujemo da kontaktirate ovlaštenog HYUNDAI trgovca.

Obavijest

Sljedeći simptomi mogu se pojaviti tijekom normalnog rada vozila:

- Teško upravljanje odmah nakon uključenja prekidača za paljenje. To se događa dok sustav obavlja dijagnostiku EPS sustava. Kad je dijagnostika završena, upravljač će se vratiti u normalno stanje.
- Ako je napon akumulatora nizak, možda će biti potrebno uložiti više truda u upravljanje. To je privremeno stanje dok se napon akumulatora ne vrati u nominalno stanje.
- Može se čuti "klik" zvuk iz EPS-a nakon što je prekidač za paljenje okrenut u položaj ON ili LOCK/OFF.
- Može se čuti zvuk elektromotora kad vozilo miruje ili pri niskim brzinama vožnje.
- Kad koristite upravljač pri niskim temperaturama, može je javiti neobičan zvuk. Ako temperatura poraste, zvuk će nestati. To je normalna pojava.
- Kad vozilo miruje, ako upravljač neprekidno okrenete do kraja ulijevo ili udesno, težina upravljača se povećava. To je nije kvar sustava. Nakon nekog vremena, težina upravljača vratit će se u normalno stanje.
- Kad se u sustavu zabilježi nenormalan rad, u svrhu sprečavanja nezgode s fatalnim posljedicama sustav će prestati pružati potporu. Kad se to dogodi, žmigavci se uključuju ili blinka upozorenje na instrument ploči. Upravljač možda postane težak za upravljanje ili korištenje. Nemojte dalje voziti vozilo, već stanite sa strane i kontaktirajte odmah ovlaštenog HYUNDAI trgovca.

Podesivi upravljač

Upravljač treba biti pozicioniran tako da je udoban za vožnju i omogućiti Vam da vidite svjetla upozorenja i mjerne na instrumentnoj ploči. Možete ga i podići kako biste nogama ostavili više prostora kad izlazite ili ulazite u vozilo.

Vodite računa da podesite upravljač u željeni položaj prije vožnje.

UPOZORENJE

Nikada nemojte podešavati kut i visinu upravljača tijekom vožnje. Mogli biste izgubiti kontrolu upravljanja i prouzročiti teške ozljede i nesreće.



Za promjenu kuta i visinu upravljača:

1. Povucite prema dolje ručicu (1).
2. Podesite upravljač u željeni kut (2) i visinu (3).
3. Ručicu povucite prema gore za zaključavanje upravljača u položaj.

Obavijest

Nakon podešavanja, pogurnite upravljač prema gore i dolje kako biste se uvjerali da je zaključan. Ponekad to nije moguće.

To nije kvar sustava. Ako se zubi mehanizma nisu uhvatili, pomaknite ga iznova i potom zaključajte.

Grijanje upravljača (ako je u opremi)

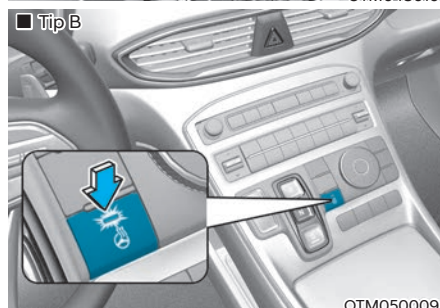
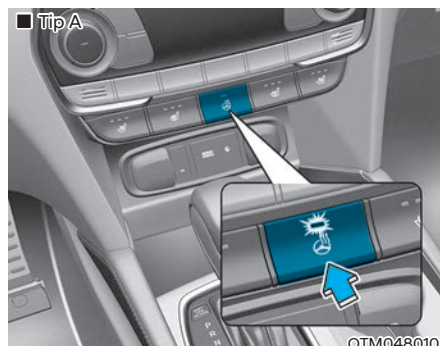

S prekidačem za paljenje u položaju ON, pritiskanje prekidača grijanja upravljača grije upravljač. Indikator na prekidaču će zasvijetliti.

Za isključivanje grijanja upravljača, pritisnite prekidač još jedanput. Indikator na prekidaču će se ugasisi.

- Auto Comfort Control (sjedalo vozača, ako je u opremi)
 - Grijanje upravljačkog obruča se automatski uključuje u ovisnosti o okolišnoj temperaturi i podešenoj temperaturi klima uređaja dok motor radi. Ako se pritisne prekidač grijanja upravljača, sustav prelazi u ručni način rada. Ova se funkcija uključuje u Postavkama Infotainment sustava.
 - Ako je motor ugašen, a grijanje je bilo uključeno, nakon ponovnog pokretanja motora iznova morate uključiti grijanje upravljača. Za ponovno korištenje grijanja iznova pritisnite prekidač. No, ako je uključena funkcija Auto Comfort Control, grijanje upravljačkog obruča se automatski uključuje u ovisnosti o okolišnoj temperaturi i podešenoj temperaturi klima uređaja.

Za više informacija obratite se ovlaštenom HYUNDAI trgovcu.

i Obavijest

Grijanje upravljača isključit će se automatski otprilike 30 minuta nakon što je grijanje upravljača uključeno.

OPASKA

Nemojte postaviti bilo kakvu presvlaku na upravljač. To uzrokuje oštećenje sustava grijanja upravljača.

Sirena



Za oglašavanje sirene, pritisnite područje označeno simbolom sirene na Vašem upravljaču (vidi ilustraciju). Sirena će raditi samo kad je to područje pritisnuto.

OPASKA

Nemojte jako udariti sirenu da biste ju oglasili, ili ju udariti sa šakom. Nemojte pritiskati sirenu s oštrim predmetom.

RETROVIZORI

Unutarnji retrovizor

Podesite retrovizor tako da je vidljiv središnji pogled kroz stražnji prozor. Podesite ga prije nego započnete vožnju.



UPOZORENJE

Nemojte staviti predmete na stražnje sjedalo i u teretni prostor koji bi ometali Vaš pogled kroz stražnji prozor.



UPOZORENJE

Nemojte mijenjati unutarnji retrovizor i nemojte postavljati široki retrovizor. To bi moglo prouzročiti ozljede, tijekom nesreće ili napuhavanja zračnog jastuka.



UPOZORENJE

Nemojte podešavati retrovizor dok je vozilo u pokretu. To bi moglo rezultirati gubitkom kontrole, i nesrećom koja može prouzročiti smrt, ozbiljne ozljede ili oštećenje imovine.

OPASKA

Kad čistite zrcalo, koristite papirnati ručnik ili sličan materijal navlažen sredstvom za čišćenje stakla. Nemojte prskati sredstvo za čišćenje stakla izravno na zrcalo kako tekućina ne bi ušla u kućište zrcala.

Dnevni/noćni retrovizor (ako je u opremi)

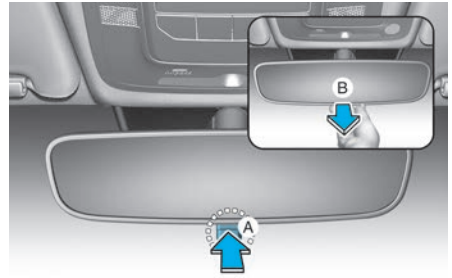

OTM050018

[A] : Dan, [B] : Noć

Podesite ga prije nego započnete vožnju i dok je ručica dnevnog/noćnog retrovizora u položaju za dan.

Povucite ručicu dnevnog/noćnog retrovizora prema sebi kako biste umanjili odsjaj prednjih svjetala vozila iza vas tijekom vožnje noću.

Budite svjesni da gubite dio jasnoće pogleda unazad u položaju za noć.

Elektrokromično zrcalo (ECM) (ako je u opremi)

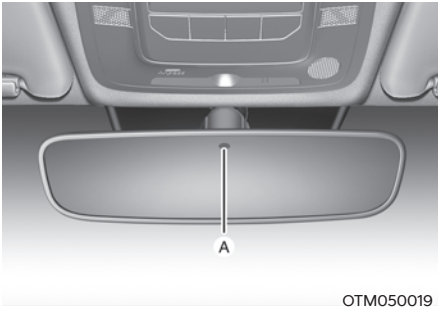

[A] : Indikator

Električni retrovizor automatski kontrolira odsjaj prednjih svjetala automobila iza Vas u noćnim ili niskim svjetlosnim uvjetima vožnje. Senzor ugrađen u zrcalu prepoznaje razinu svjetla oko vozila, i automatski kontrolira odsjaj prednjih svjetala vozila iza Vas.

Kad motor radi, odsjaj automatski kontrolira senzor ugrađen u retrovizoru.

Kad god se ručica mjenjača prebaci u R (hod unazad), zrcalo će se automatski namjestiti u najsvjetliju postavku kako bi poboljšalo vozačev pogled iza vozila.

Vanjski retrovizor



Vodite računa da podesite retrovizore prije vožnje.

Vaše vozilo je opremljeno i lijevim i desnim vanjskim retrovizorima.

Zrcala je moguće namjestiti daljinski pomoću daljinskog prekidača.

Kućišta zrcala mogu se preklopiti kako bi se spriječilo oštećenje tijekom pranja u automatskim praonicama ili prolaska uskom ulicom.

Nemojte podešavati retrovizor dok je vozilo u pokretu. Podesite sve prije početka vožnje.

UPOZORENJE

Nemojte podešavati retrovizor dok je vozilo u pokretu. To bi moglo rezultirati gubitkom kontrole, i nesrećom koja može prouzročiti smrt, ozbiljne ozljede ili oštećenje imovine.

OPASKA

- Nemojte strugati led sa zrcala; to može oštetiti površinu stakla.
- Ako led ograničava kretanje zrcala, nemojte zrcalo podešavati na silu. Za uklanjanje leda, koristite sprej za odleđivanje, ili spužvu ili meku krpu s vrlo toplom vodom. Koristite odobreni sprej za odleđivanje (ne koristite rashladno sredstvo motora) za oslobađanje zaleđenog mehanizma ili pomaknite vozilo na neko toplo mjesto i ostavite da se led otopi.
- Nemojte čistiti zrcalo abrazivnim sredstvima, gorivom ili sličnim proizvodima za čišćenje koji se baziraju na petroleju.

Podešavanje retrovizora

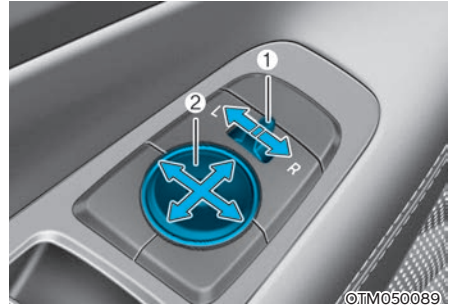

Prekidač električnog daljinskog upravljanja zrcalom omogućava Vam podešavanje položaja lijevog i desnog vanjskog retrovizora.

1. Za podešavanje položaja jednog od retrovizora, pomaknite ručicu (1) u R (desno) ili L (lijevo) za odabir desnog retrovizora ili lijevog retrovizora.
2. Zatim pritisnite odgovarajuću točku na kontroli retrovizora (2) za podešavanje odabranog zrcala prema gore, dolje, lijevo ili desno.
3. Nakon podešavanja vratite prekidač za podešavanje položaja jednog od retrovizora u središnji položaj kako biste spriječili nenamjerno podešavanje.

OPASKA

- Zrcala se prestaju kretati kad dosegnu maksimalan kut podešavanja, ali elektromotor nastavlja raditi dok je prekidač pritisnut. Nemojte pritiskati prekidač dulje nego što je potrebno, elektromotor se može oštetiti.
- Nemojte pokušavati podešavati vanjski retrovizor rukom. Time se mogu oštetiti dijelovi.

Preklapanje vanjskog retrovizora

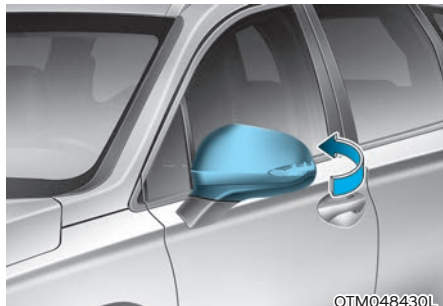

Ručni tip

Za preklapanje vanjskog retrovizora, primate kućište retrovizora i zatim ga preklopite prema stražnjem dijelu vozila.



Električni tip (ako je opremi)

Za otklapanje ili sklapanje vanjskog retrovizora, pritisnite prekidač.

- Ako je u korisničkim postavkama LCD zaslona odabrano 'Convenience → Welcome mirror/ light → On door unlock' vanjski će se retrovizori sklopiti ili otklopiti na ovaj način:
 - Vanjski će se retrovizori sklopiti ili otklopiti kad se vrata otključaju smart ključem.
 - Vanjski će se retrovizori sklopiti ili otklopiti kad se vrata otključaju pritiskom na vanjski prekidač na kvaku
- Ako je u korisničkim postavkama LCD zaslona odabrano 'Convenience → Welcome mirror/light → On driver approach' i 'Convenience → Welcome mirror/light → On driver approach' vanjski će se retrovizori otklopiti automatski kad se približite vozilu (sva vrata zatvorena i zaključana) sa smart ključem uza se.

OPASKA

Električni tip vanjskog retrovizora radi čak i ako je prekidač za paljenje u položaju OFF. Međutim, za sprečavanje nepotrebnog pražnjenja akumulatora, nemojte podešavati retrovizore dulje nego što je potrebno dok motor ne radi.

OPASKA

U slučaju da je električni tip vanjskog retrovizora, nemojte ga preklapati rukom. To bi moglo prouzročiti kvar elektromotora.

Pomoć pri parkiranju unazad (ako je u opremi)

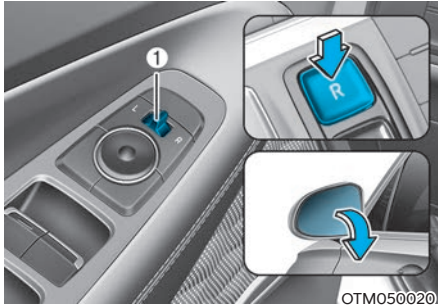

Kad je mjenjač prebačen u položaj R (hod unazad), vanjski retrovizori će okrenuti zrcala prema dolje kako bi pomogli tijekom vožnje unazad.

Status vanjske ručice (1) određuje hoće li se zrcala pomaknuti ili ne.

Kako sustav radi:

Lijevo/Desno: Ako je odabrana lijeva ili desna strana, oba vanjska zrcala će se pomaknuti.

Neutral (središnji položaj): Ako nije odabrana strana, ni jedno se zrcalo neće pomaknuti.

Vanjska će zrcala zauzeti ishodišni položaj ako se dogodi nešto od ovog:

- Start/Stop prekidač je prebačen u položaj OFF ili ACC položaj.
- Mjenjač je prebačen u bilo koji položaj osim R (hod unazad).
- Nije odabrana ni jedna strana za podešavanje (vidi gore).

PROZORI

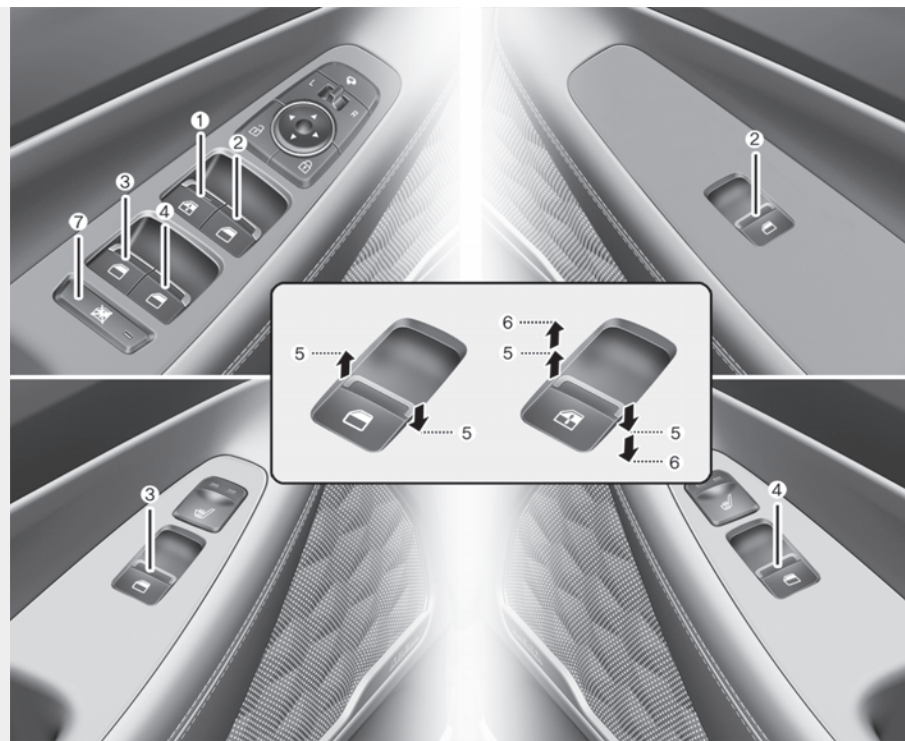

OTM050081

- (1) Prekidač električnog prozora vrata vozača
- (2) Prekidač električnog prozora vrata suvozača
- (3) Prekidač električnog prozora stražnjih vrata (lijevo)*
- (4) Prekidač električnog prozora stražnjih vrata (desno)*

- (5) Otvaranje i zatvaranje prozora
- (6) Automatsko električno podizanje/ spuštanje prozora *
- (7) Prekidač električnog zaključavanja prozora

* : ako je u opremi

Električno pokretani prozori

Prekidač za paljenje mora biti u položaju ON da bi prozori mogli raditi. Svaka vrata imaju prekidač električnog prozora koji kontrolira prozor na vratima. Vozačeva vrata imaju središnji prekidač električnih prozora koji kontrolira sve prozore u vozilu. Također, vozač ima prekidač zaključavanja električnih prozora kojim može blokirati rad stražnjih putničkih prozora.

Električni prozori rade otprilike 3 minute nakon što je ključ uklonjen ili okrenut u položaj ACC ili LOCK. No, ako su prednja vrata otvorena, električni prozori neće raditi ni unutar 3 minute.

Otvaranje i zatvaranje prozora

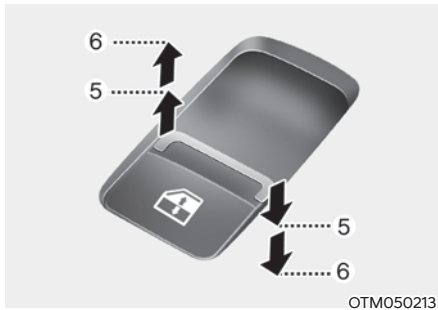

Otvaranje prozora :

Za otvaranje prozora, pritisnite prema dolje prednji dio odgovarajućeg prekidača na poziciju prvog klika (5). Pustite prekidač kad želite da prozor stane.

Zatvaranje prozora:

Za zatvaranje prozora, povucite prema gore prednji dio odgovarajućeg prekidača na poziciju prvog klika (5). Pustite prekidač kad želite da prozor stane.

Automatsko spuštanje (ako je u opremi)

Pritiskom prekidača električnog prozora do drugog položaja (6) sasvim će spustiti čak i kada je prekidač pušten. Za zaustavljanje prozora u željenom položaju dok je prozor u radu, povucite prema gore ili pritisnite prema dolje i pustite prekidač.

Automatsko spuštanje/podizanje prozora (ako je u opremi)

Pritiskom ili povlačenjem prema gore prekidača električnog prozora do drugog položaja (6) sasvim će spustiti ili podići prozor čak i kada je prekidač pušten. Za zaustavljanje prozora u željenom položaju dok je prozor u radu, povucite prema gore ili pritisnite prema dolje i pustite prekidač.

Resetiranje električnih prozora

Ako električni prozor ne radi normalno, sustav automatskih električnih prozora mora se resetirati na sljedeći način:

1. Okrenite prekidač za paljenje u položaj ON.
2. Zatvorite vozačev prozor i nastavite s povlačenjem prekidača vozačevog prozora najmanje 1 sekundu nakon što je prozor u potpunosti zatvoren.

Ako električno pokretanje prozora ne radi dobro nakon resetiranja, preporučujemo da posjetite ovlaštenog Hyundai trgovca.



UPOZORENJE

Značajka automatskog obrata nije aktivna dok se provodi reset prozora. Pazite da nečije ruke ili drugi dijelovi tijela nisu zahvaćeni prozorom kako biste izbjegli ozljede ili oštećenje vozila.

Automatski obrat (ako je u opremi)

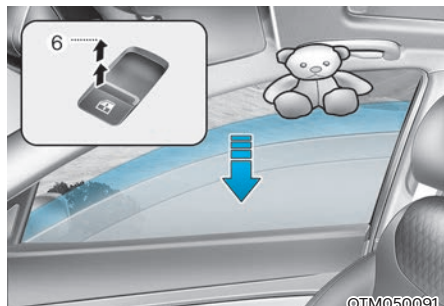

Ako uzlazno kretanje prozora blokira predmet ili dio tijela, prozor će prepoznati otpor i zaustaviti kretanje prema gore. Prozor će se zatim spustiti otprilike 30 cm kako bi se omogućili uklanjanje predmeta.

Ako prozor prepozna otpor dok se prekidač električnog prozora kontinuirano povlači, prozor će zaustaviti kretanje prema gore i zatim se spustiti oko 2.5 cm.

Ako se prekidač električnog prozora ponovno kontinuirano povlači unutar 5 sekundi nakon što je prozor spustila značajka automatskog obrata prozora, automatski obrat prozora neće raditi.

i Obavijest

Značajka automatskog obrata aktivna je samo kad se “auto up” značajka koristi potpunim povlačenjem prekidača. Značajka automatskog obrata neće raditi ako se prozor podiže polovičnim povlačenjem prekidača električnog prozora.

OPASKA

Nemojte na prozore ugrađivati nikakve dodatke. Zbog njih možda neće raditi značajka automatskog obrata.

! UPOZORENJE

Uvijek vodite računa o preprekama prije podizanja bilo kojeg prozora kako biste izbjegli ozljede ili oštećenje vozila. Ako se predmet manji od 4 mm u promjeru uhvati između prozorskog stakla i vodilice gornjeg okvira prozora, automatski obrat prozora možda neće prepoznati otpor i neće se zaustaviti i promijeniti smjer.

Prekidač zaključavanja električnih prozora



Vozač može isključiti prekidače električnih prozora na stražnjim vratima pritiskom prekidača zaključavanja električnih prozora u zaključani položaj.

Kad se pritisne prekidač zaključavanja električnih prozora:

- Vozač može upravljati svim električnim prozorima.
- Prekidač suvozača može upravljati radom suvozačkog prozora.
- Prekidači stražnjih vrata ne mogu upravljati radom stražnjih prozora.

- * Ako se prekidač zaključavanja električnih prozora koristi (indikator se pali), putnici straga ne mogu otvoriti stražnja vrata.

Za više detalja pogledajte 'Elektronička zaštitna brava za djecu' u ovom poglavlju.



UPOZORENJE

Ne dopustite djeci igru s električnim prozorima. Držite vozačev prekidač za zaključavanje električnih prozora u položaju LOCK (pritisnuto). Mogu se dogoditi ozbiljne ozljede zbog nehotičnog dječjeg rukovanja prozorima.

OPASKA

- Kako bi se izbjeglo moguće oštećenje sustava električnih prozora, nemojte otvarati ili zatvarati dva ili više prozora u isto vrijeme. To će ujedno osigurati dugovječnost osigurača.
- Nikada nemojte koristiti glavni prekidač na vozačevim vratima i individualni prekidač prozora u suprotnim smjerovima u isto vrijeme. Ako se to učini, prozor će se zaustaviti i neće se moći otvoriti ili zatvoriti.

Funkcija daljinskog zatvaranja prozora (ako je u opremi)



OTM050230L

Pomicanje prozora možete nadzirati i kad je motor isključen pritiskom na prekidač za zaključavanje (1) duljim od 3 sekunde. Prozori se zatvaraju (pomiču prema gore) dok držite prekidač pritisnut. Pomicanje prozora se zaustavlja kad pustite prekidač. Svi žmigavci blicnu tri puta kad se prozor zatvori do kraja.

i Obavijest

- Funkcija daljinskog zatvaranja prozora može naglo stati ako se udaljite od vozila tijekom zatvaranja. Budite u blizini vozila i pratite proces zatvaranja prozora.
- Jedan od prozora može zastati uslijed povećanog otpora. Ako se to dogodi, on će stati, ali ostali prozori će nastaviti sa zatvaranjem. Zato uvijek provjerite jesu li svi prozori zatvoreni i jesu li žmigavci trepnuli 3 puta.
- Funkcija daljinskog zatvaranja prozora dostupna je samo na vozilima koja su opremljena električnim podizanjem prozora i naprijed i straga.

PANORAMSKI KROVNI OTVOR (AKO JE U OPREMI)

Ako je Vaše vozilo opremljeno krovnim otvorom, možete klizno otvoriti ili nagnuti krov prekidačem za upravljanje koja se nalazi na stropnoj konzoli. Krovni otvor može se otvarati, zatvarati, ili nagnuti samo kad je prekidač za paljenje u položaju ON.



Krovni otvor radi otprilike 3 minute nakon što je ključ uklonjen ili okrenut u položaj ACC ili LOCK. No, ako su prednja vrata otvorena, krovni otvor neće raditi ni unutar 3 minute.

UPOZORENJE

- **Nikada nemojte namještati krovni otvor ili sjenilo tijekom vožnje. To može dovesti do gubitka kontrole i nesreće koja može prouzročiti smrt, ozbiljne ozljede, ili oštećenje imovine.**
- **Nemojte ostavljati motor upaljen i ključ u vozilu u kojem su djeca bez nadzora. Djeca bez nadzora mogu upravljati panoramskim krovom što može izazvati ozbiljne ozljede.**
- **Nemojte sjediti na krovu vozila. To može izazvati oštećenja vozila i u vožnji je izuzetno opasno.**

OPASKA

- **Nakon što je krovni otvor u potpunosti zatvoren nemojte povlačiti ručicu kontrole. Može se dogoditi oštećenje motora i drugih komponenti sustava.**
- **Svakako uz potpunosti zatvorite krovni otvor prije napuštanja vozila. Ako je krov otvoren, kiša ili snijeg mogu ući kroz krovni otvor i namočiti unutrašnjost, a može doći i do krađe.**

Sjenilo

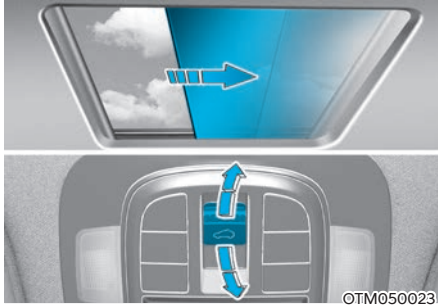

Sjenilo koristite za zasjenjenje kabine od izravnog sunčevog svjetla kroz prozor na krovu.

Otvaranje sjenila:

- Povucite ručicu krovnog otvora prema nazad do prvog klika.

Zatvaranje sjenila:

- Gurnite ručicu krovnog otvora prema naprijed do prvog klika. Staklo krovnog otvora mora biti zatvoreno.

Za zaustavljanje kretanja u bilo kojem trenutku, nakratko povucite ili pritisnite ručicu krovnog otvora.

OPASKA

Nemojte rukom gurati ili povlačiti sjenilo, jer ga možete oštetiti ili izazvati kvar mehanizma.

i Obavijest

Nabori na sjenilu su normalni i posljedica svojstva materijala.

Naginjanje krovnog otvora

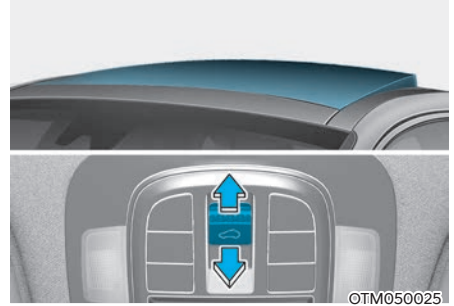

- Ako pritisnete ručicu krovnog otvora prema gore, staklo krovnog otvora će se podići, odnosno nagnuti. Držite ručicu dok krovni prozor ne dosegne željeni položaj.
- Ako pomaknete ručicu krovnog otvora kratkotrajno prema naprijed, staklo krovnog otvora klizat će dok se skroz ne zatvori.

Za zaustavljanje kretanja krovnog otvora u bilo kojem trenutku, nakratko povucite ili pritisnite ručicu krovnog otvora.

Otvaranje/zatvaranje panoramskog krovnog otvora



- Ako pomaknete ručicu krovnog otvora kratkotrajno prema nazad, staklo krovnog otvora klizat će dok se skroz otvori. No, ako je sjenilo zatvoreno, sjenilo će se prvo otvoriti.
- Pritisnite ručicu krovnog otvora prema naprijed ili nazad do pozicije prvog klika. Staklo krovnog otvora će se pomicati dok ne otpustite ručicu.
- Pritisnite ručicu krovnog otvora prema naprijed do pozicije drugog klika. Staklo krovnog otvora će se zatvoriti i potom će se i sjenilo automatski zatvoriti do kraja.

Za zaustavljanje kretanja krovnog otvora u bilo kojem trenutku, nakratko povucite ili pritisnite ručicu krovnog otvora.

Automatski obrat

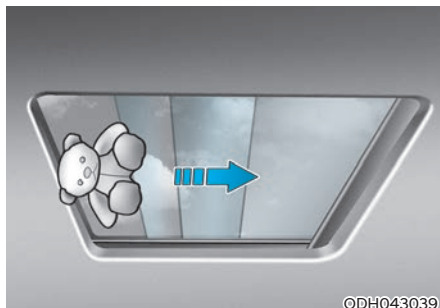

Ako se predmet ili dio tijela otkrije dok se staklo krovnog otvora ili sjenilo zatvaraju automatski, obrnut će smjer i zatim se zaustaviti.

Funkcija automatskog obrata ne radi ako je mala prepreka između kliznog stakla ili sjenila i okvira krovnog otvora.

Uvijek provjerite jesu li svi putnici i predmeti udaljeni od krovnog otvora prije zatvaranja.



UPOZORENJE

- Male predmete sistem možda neće prepoznati i neće krenuti u automatski obrat. Budite pažljivi, može doći do oštećenja ili ozljeda.
- Uvijek provjerite jesu li svi putnici i predmeti udaljeni od krovnog otvora prije zatvaranja kako bi se izbjegle ozljede ili oštećenja. Nikad nemojte provocirati rad sustava na način da bilo kojim dijelom tijela pokušate izazvati automatski obrat. Postoji rizik od ozljede.



UPOZORENJE

- Djeca bez nadzora mogu upravljati panoramskim krovom što može izazvati ozbiljne ozljede. Pazite da se djeca ne igraju panoramskim krovom.
- Nemojte sjediti na krovu vozila. To može izazvati oštećenja vozila i u vožnji je izuzetno opasno.

OPASKA

- Nemojte nastaviti s pomicanjem ručice za krovni otvor nakon što je krov u potpunosti otvoren, zatvoren, ili nagnut. Može doći do oštećenja elektromotora ili komponenti sustava.
- Svakako uz potpunosti zatvorite krovni otvor prije napuštanja vozila. Ako je krov otvoren, kiša ili snijeg mogu ući kroz krovni otvor i namočiti unutrašnjost, a može doći i do krađe.
- Povremeno očistite prljavštinu koja se može nakupiti na vodilici.
- Ako pokušate otvoriti krovni otvor kad je temperatura ispod ništice ili kad je krovni otvor prekriven snijegom ili ledom, staklo ili elektromotor mogu se oštetiti.
- U hladnim i mokrim klimama, električni prozori možda neće raditi pravilno zbog zamrzavanja.
- Nakon pranja vozila ili pljuska, vodite računa da obrišete svu vodu koja je na krovnom otvoru prije upotrebe.
- Nemojte nikad prevoziti teret koji strši kroz otvoreni prozor.



UPOZORENJE

Ne gurajte lice, vrat, ruke ili tijelo kroz krovni otvor za vrijeme vožnje. Moguće su ozljede u slučaju naglog kočenja.

Resetiranje krovnog otvora

Krovni otvor potrebno je resetirati ako se dogodi nešto od sljedećeg:

- Akumulator je ispražnjen ili iskopčan
- Pripadajući osigurač je zamijenjen ili iskopčan
- Funkcija AUTO OPEN/CLOSE otvaranja krovnog otvora na jedan dodir ne radi pravilno

Postupak resetiranja krovnog otvora:

1. Preporučuje se da ovaj postupak ne radite u vožnji, ali s uključenim motorom. Pokrenite vozilo s mjenjačem u položaju P (Park).
2. Zatvorite sjenilo i krovni otvor u potpunosti ako su otvoreni. Gurnite ručicu prema naprijed dok i sjenilo i prozor nisu zatvoreni.
3. Otpustite ručicu krovnog otvora kad su sjenilo i prozor zatvoreni.

4. Pritisnite ručicu krovnog otvora prema naprijed u smjeru zatvaranja (oko 10 sekundi) dok se krov ne pomakne.
5. Pustite ručicu. Unutar 3 sekunde pritisnite ručicu krovnog otvora prema naprijed u smjeru zatvaranja dok krov ne proradi na ovaj način: Sjenilo otvoreno → Staklo otvoreno → Zatvaranje stakla → Zatvaranje sjenila.

Zatvaranje sjenila.

Nemojte otpuštati ručicu dok ova operacija nije odrađena.

Ako ručicu otpustite tijekom procedu-
re reseta, krenite ispočetka od točke 2.

i Obavijest

Ako se ne obavi resetiranje krovnog prozora nakon zamjene akumulatora ili pregorjelog osigurača, krovni prozor možda neće raditi kako treba.

Za dodatne informacije preporučujemo da posjetite ovlaštenog HYUNDAI trgovca.

Upozorenje otvorenog krovnog otvora

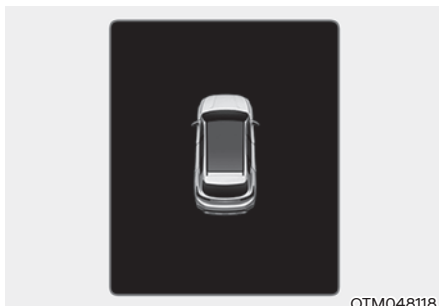

Ako vozač isključi motor, a krovni otvor nije u potpunosti zatvoren, zvuk upozorenja će se oglasiti u trajanju nekoliko sekundi na LCD zaslonu će se prikazati upozorenje.

Uvijek zatvorite krovni otvor prije napuštanja vozila.



OPREZ

Svakako uz potpunosti zatvorite krovni otvor prije napuštanja vozila. Ako je krov otvoren, kiša ili snijeg mogu ući kroz krovni otvor i namočiti unutrašnjost, a može doći i do krađe.

VANJSKE ZNAČAJKE

Poklopac motora

Otvaranje poklopca motora

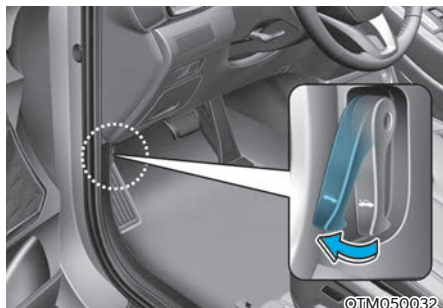

1. Parkirajte vozilo i uključite parkirnu kočnicu.
2. Povucite ručicu da biste otkvačili poklopac motora. Poklopac motora treba sam malo iskočiti.



3. Dodite do prednjeg dijela vozila, podignite poklopac motora neznatno, podignite ručicu (1) na sredini unutar poklopca motora i podignite poklopac motora (2).

Nakon što ga podignete do pola, do kraja će se dići sam.

Zatvaranje poklopca motora

1. Prije zatvaranja poklopca motora, provjerite sljedeće:
 - Svi alati ili drugi predmeti moraju biti uklonjeni iz motornog prostora.
 - Svi čepovi za tekućine u motornom prostoru moraju biti pravilno postavljeni.
 - Rukavice, krpe ili bilo koji drugi zapaljivi materijal moraju se ukloniti iz motornog prostora.
2. Spustite poklopac motora do pola visine (cca 30 cm do zatvorenog položaja) i pustite ga da se zatvori. Pritisnite ga do kraja. Provjerite je li poklopac motora zaključan sigurno. Ako je poklopac blago odignut, nije dobro zatvoren. Otvorite ga i iznova zatvorite, ali uz primjenu veće sile.



UPOZORENJE

- Prije zatvaranja poklopca motora, budite sigurni da su sve prepreke uklonjene iz otvora poklopca. Zatvaranje poklopca motora s prisutnom preprekom u otvoru poklopca može prouzročiti oštećenje imovine ili teške ozljede.
- Uvijek dvaput provjerite je li poklopac motora čvrsto pričvršćen prije vožnje. Ako se ne zakvači, poklopac se može naglo otvoriti dok je vozilo u pokretu, uzrokujući gubitak vidljivosti, što bi moglo prouzročiti nesreću.
- Ne pomičite vozilo s podignutim poklopcem motora. Pogled će vam biti zapriječen, a poklopac motora mogao bi pasti ili se oštetiti.

Prtljažnik

Otvaranje poklopca prtljažnika



Parkirajte vozilo i uključite parkirnu kočnicu uz ručicu mjenjača u položaju prve brzine ili P (automatski/DCT mjenjač).

Učinite nešto od sljedećeg:

1. Otključajte sva vrata pomoću ključa ili smart ključa. Pritisnite prekidač na ručki poklopca prtljažnika i podignite poklopac prtljažnika.
2. Pritisnite prekidač za otključavanje poklopca prtljažnika dulje od 1 sekunde na odašiljaču (ili smart ključu). Podignite poklopac prtljažnika.
3. Pritisnite prekidač na ručki poklopca prtljažnika sa smart ključem u Vašem posjedu. Podignite poklopac prtljažnika.

Zatvaranje poklopca prtljažnika



Za zatvaranje, spustite poklopac prtljažnika, zatim ga pritisnite prema dolje dok se zaključa. Kako biste bili sigurni da je poklopac prtljažnika pravilno zatvoren, uvijek ga pokušajte povući prema gore.



UPOZORENJE

Poklopac prtljažnika uvijek treba biti potpuno zatvoren dok je vozilo u pokretu. Ako ostane otvoren ili odškrinut, otrovni ispušni plinovi (u kojima ima i CO) mogu ući u automobil i prouzročiti ozbiljnu bolest ili smrt.

OPASKA

Vodite računa da zatvorite poklopac prtljažnika prije vožnje. Moguće je oštećenje podizača i pripadajućih dijelova poklopca prtljažnika ako se poklopac prtljažnika ne zatvori prije vožnje.



Obavijest

U hladnim i mokrim klimama, brave poklopca prtljažnika i mehanizmi poklopca prtljažnika možda neće raditi pravilno zbog zamrzavanja.

UPOZORENJE

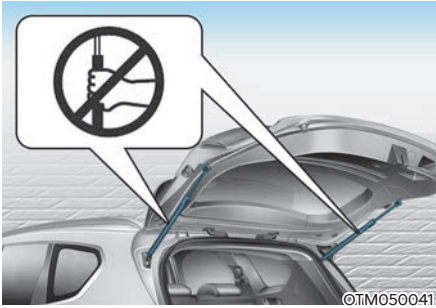

Nemojte se naslanjati na plinske opruge koje drže poklopac, niti za njih vezati bilo kakvu užad za osiguranje predmeta u prtljažniku jer to može izazvati lom opruga koje će probiti stražnji vjetrobrian i otrovni ispušni plinovi će naći svoj put u kabinu.

UPOZORENJE

- Nikome ne bi smjelo biti dopušteno da bude u prtljažniku vozila u bilo koje doba. Prtljažnik je vrlo opasno mjesto u slučaju sudara, jer je dio vozila koji je zamišljen da se deformira u slučaju sudara. Osim toga, osoba koja ostane u prtljažniku zatvorena može se ugušiti od nedostatka zraka ili nastradati uslijed naglih promjena temperature (vrućine ljeti, hladnoće zimi).
- Vaše vozilo treba biti zaključano i ključ treba biti izvan dohvata djece. Roditelji trebaju naučiti svoju djecu o opasnostima igranja u prtljažnom prostoru.

Otvaranje vrata prtljažnika u nuždi

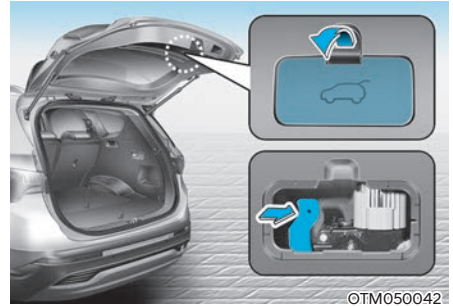

Vaše vozilo je opremljeno sigurnosnom polugom za otpuštanje vrata prtljažnika u nuždi koja se nalazi na vratima prtljažnika. Kada je netko nehotice zaključan u prtljažniku.

Vrata se mogu otvoriti na sljedeći način:

1. Uklonite poklopac.
2. Gurnite ručicu u desno.
3. Otvorite poklopac prtljažnika.

UPOZORENJE

- Provjerite smještaj sigurnosne poluge za otpuštanje vrata prtljažnika u nuždi u vozilu i kako otvoriti vrata prtljažnika ako ste slučajno zaključani u prtljažniku kako bi znali postupiti ispravno u slučaju nužde .
- Nitko se ne smije voziti u prtljažniku vozila u bilo kojem trenutku. Prtljažnik je vrlo opasno mjesto u slučaju od sudara.
- Sigurnosnu polugu za otpuštanje vrata prtljažnika u nuždi koristite s oprezom, osobito kada je vozilo u pokretu.

Električni poklopac prtljažnika (ako je u opremi)

Električni poklopac prtljažnika se otvori/zatvori na pritisak prekidača.

Prije korištenja električnog poklopca prtljažnika

Električni poklopac prtljažnika radi dok je motor uključen i ručica mjenjača je u položaju P (Park za automatski/DCT mjenjač). No, električni poklopac prtljažnika će raditi bez obzira na stupanj prijenosa u kojem je mjenjač dok je motor ugašen.

Ipak, zbog sigurnosti se preporučuje da je prije bilo kakvog korištenja električnog poklopca prtljažnika ručica mjenjača u položaju P.

UPOZORENJE

- Nikad nemojte u vozilu bez nadzora ostaviti djecu ili životinje.
Djeca ili životinje mogu nenamjerno uključiti električni poklopac prtljažnika što može imati za posljedicu teške ozljede ili oštećenje vozila.
- Svakako se uvjerite prije korištenja električnog poklopca prtljažnika da u blizini nisu osobe ili predmeti koji bi mogli smetati. Prije korištenja prtljažnika pričekajte da se poklopac prtljažnika otvori do kraja i stane.

OPASKA

Nemojte ručno pokušati otvoriti ili zatvoriti poklopac prtljažnika, jer to može izazvati oštećenje električnog pogonskog mehanizma. Ako je ručno otvaranje/zatvaranje neizbježno zbog praznog ili odspojenog akumulatora činite to pažljivo i bez primjene pretjerane sile.

Otvaranje poklopca prtljažnika



Električni poklopac prtljažnika se otvori kad:

- Pritisnete prekidač za otključavanje prtljažnika na odašiljaču ili smart ključu u trajanju od cca jedne sekunde.

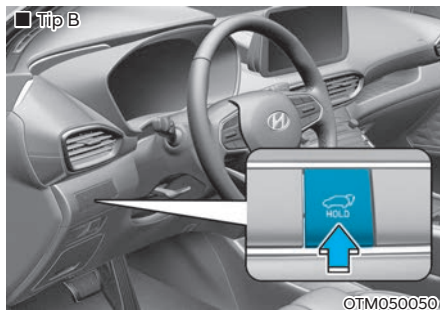
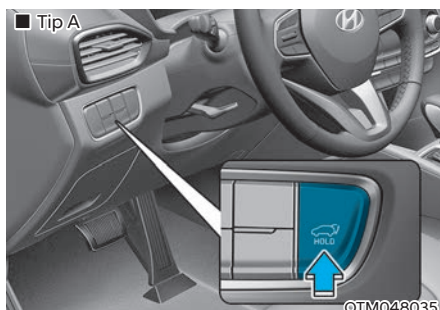

- Kad se pritisne prekidač električnog poklopca prtljažnika u trajanju od cca jedne sekunde.

Za zaustavljanje poklopca u slučaju nužde kratko pritisnite prekidač električnog poklopca prtljažnika.

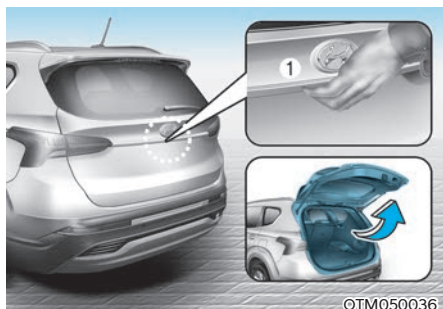

OTM050036

- Kad se pritisne prekidač električnog poklopca prtljažnika (1) dok imate u posjedu smart ključ.

Zatvaranje poklopca prtljažnika



OTM050231L

- Pritisnite prekidač električnog poklopca prtljažnika u trajanju od cca jedne sekunde dok je poklopac otvoren.
Poklopac će se automatski zatvoriti i zaključati.

Za zaustavljanje poklopca u slučaju nužde kratko pritisnite prekidač električnog poklopca prtljažnika.

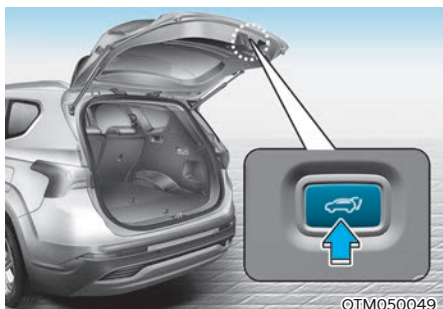

OTM050049

- Pritisnite unutrašnji prekidač električnog poklopca prtljažnika u trajanju od cca jedne sekunde dok je poklopac otvoren.
Poklopac će se automatski zatvoriti i zaključati.

Automatski obrat

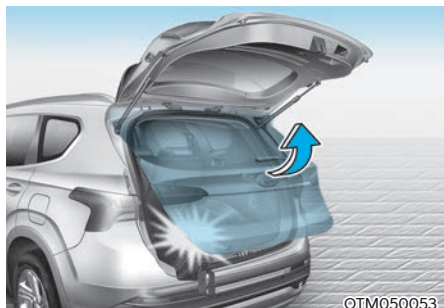

Tijekom otvaranja i zatvaranja električnih vrata prtljažnika, ako električna vrata prtljažnika blokira predmet ili dio tijela, električna vrata prtljažnika prepoznat će otpor. Ako je otpor prepoznat dok se otvaraju vrata prtljažnika, zaustavit će se i pokrenuti u suprotnom smjeru. Ako je otpor prepoznat dok se zatvaraju vrata prtljažnika, zaustavit će se i pokrenuti u suprotnom smjeru.

No ako je otpor slab, izazvan tankim ili mekim predmetom, ili su vrata prtljažnika blizu pozicije zaključavanja, automatsko zaustavljanje i povrat možda neće prepoznati otpor.

Ako se funkcija automatskog povrata aktivira više od dva puta uzastopno tijekom otvaranja ili zatvaranja, električna vrata prtljažnika će se zaustaviti u toj poziciji. U tom slučaju, zatvorite vrata prtljažnika ručno i ponovno automatski pokrenite vrata prtljažnika.



UPOZORENJE

Nikada nemojte namjerno postaviti predmet ili dio tijela na put električnih vrata prtljažnika kako biste provjerili da automatski povrat funkcionira.

OPASKA

Nemojte na vrata prtljažnika stavljati teške predmete. Dodatno opterećenje može oštetiti sistem zatvaranja.

Uvjeti neotvaranja električnog poklopca prtljažnika

- Električna vrata prtljažnika neće se otvoriti ili zatvoriti automatski kad se vozilo kreće.

Zvuk upozorenja će zvoniti neprekidno ako vozite s otvorenim vratima prtljažnika. Odmah zaustavite Vaše vozilo na sigurnom mjestu i provjerite jesu li Vaša vrata prtljažnika otvorena.

- Korištenje električnih vrata prtljažnika uzastopno u više od pet ciklusa može izazvati oštećenje motora. Da se to spriječi, sustav ulazi u mod zaštite od pregrijavanja. Dok je na snazi zaštita od pregrijavanja električna vrata prtljažnika ne rade i na svaki dodir prekidača se javlja zvučno upozorenje od tri uzastopna 'bipa'.

Ostavite vrata cca 1 minutu da se sustav ohladi i onda pokušajte iznova.

Kako resetirati električna vrata prtljažnika

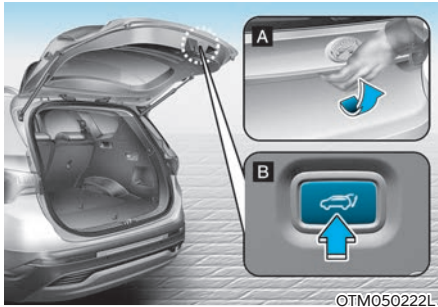

Ako je akumulator ispražnjen ili iskopčan, ili ako je pripadajući osigurač zamijenjen ili iskopčan, za normalno funkcioniranje električnih vrata prtljažnika resetirajte električna vrata prtljažnika na sljedeći način:

1. Automatski/DCT mjenjač: Stavite ručicu mjenjača u P (Park).
2. Pritisnite prekidač ručke vrata prtljažnika (A) i prekidač za zatvaranje vrata prtljažnika (B) u isto vrijeme dulje od 3 sekunde. (zvuk će zazvoniti)
3. Zatvorite vrata prtljažnika ručno.

Ako električna vrata ne rade pravilno nakon gore opisane procedure, preporučujemo da sustav provjeri ovlašteni HYUNDAI trgovac.

i Obavijest

Ako električna vrata prtljažnika ne rade normalno, provjerite sljedeće uvjete prije korištenja električnih vrata prtljažnika.

Provjerite je li ručica mjenjača u ispravnom položaju.

i Obavijest

Ako je poklopac prtljažnika zaustavljen prije nego se otvori do kraja, reset se prekida. Pričekajte da se poklopac otvori do kraja.

! UPOZORENJE

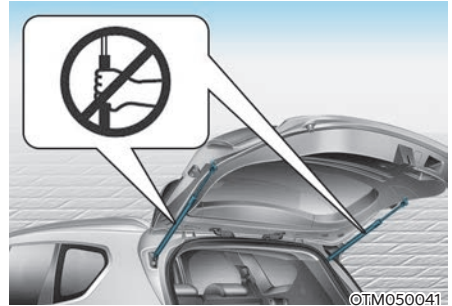

Nemojte se naslanjati na plinske opruge koje drže poklopac, niti za njih vezati bilo kakvu užad za osiguranje predmeta u prtljažniku jer to može izazvati lom opruga koje će probiti stražnji vjetrobrian i otrovni ispušni plinovi će naći svoj put u kabinu.

Podešavanje električnih vrata prtljažnika

Podešavanje brzine otvaranja električnih vrata prtljažnika

Vozač može podesiti brzinu otvaranja vrata prtljažnika na ovaj način:

U korisničkim postavkama LCD zaslona odaberite Door → Power tailgate speed → Normal / Fast.

- Ako je funkcija zatvaranja vrata isključena ili vrata nisu do kraja zatvorena, podešavanje brzine otvaranja nije moguće.
- Ishodišna postavka brzine otvaranja je 'Fast' (brzo).

Podošavanje visine otvaranja električnih vrata prtljažnika

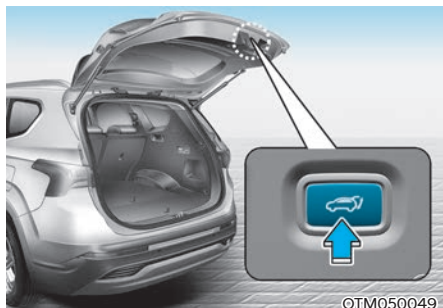

Voač može postaviti visinu potpuno otvorenih vrata prtljažnika sljedeći donje upute.

1. Namjestite vrata prtljažnika ručno na visinu koju želite.
2. Pritisnite unutarnji prekidač za zatvaranje vrata prtljažnika dulje od 3 sekunde.
3. Zatvorite vrata prtljažnika ručno nakon što čujete zvuk.

Vrata prtljažnika će se otvoriti na visinu koju je vozač podesio.



UPOZORENJE

Ako vozite s otvorenim ili pritvorenim vratima prtljažnika, povući ćete opasne ispušne plinove u Vaše vozilo koji mogu uzrokovati ozbiljne ozljede ili smrt putnika u vozilu.



UPOZORENJE

Putnici se nikada ne smiju voziti u stražnjem teretnom prostoru u kojem nema pojaseva. Kako bi se izbjegle ozljede u slučaju nesreće ili naglog zaustavljanja, putnici uvijek moraju biti pravilno vezani.

Otvaranje vrata prtljažnika u nuždi

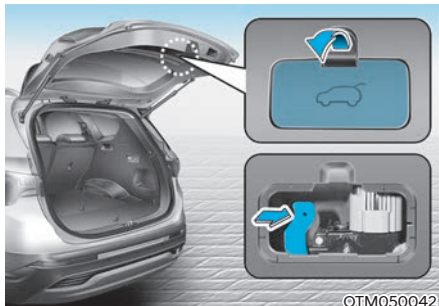

Vaše vozilo je opremljeno sigurnosnom polugom za otpuštanje vrata prtljažnika u nuždi koja se nalazi na vratima prtljažnika. Kada je netko nehotice zaključan u prtljažniku.

Vrata se mogu otvoriti na sljedeći način:

1. Uklonite poklopac.
2. Gurnite ručicu u desno.
3. Otvorite poklopac prtljažnika.



UPOZORENJE

- Provjerite smještaj sigurnosne poluge za otpuštanje vrata prtljažnika u nuždi u vozilu i kako otvoriti vrata prtljažnika ako ste slučajno zaključani u prtljažniku kako bi znali postupiti ispravno u slučaju nužde.
- Nitko se ne smije voziti u prtljažniku vozila u bilo kojem trenutku. Prtljažnik je vrlo opasno mjesto u slučaju od sudara.
- Sigurnosnu polugu za otpuštanje vrata prtljažnika u nuždi koristite s oprezom, osobito kada je vozilo u pokretu.

Smart poklopac prtljažnika (ako je u opremi)

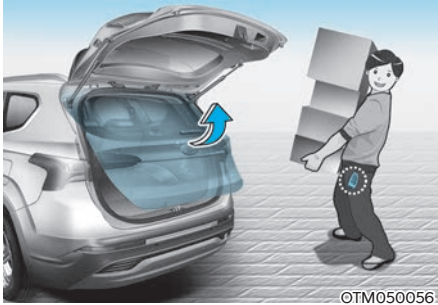

Na vozilu opremljenom smart ključem, vrata prtljažnika mogu se otvoriti aktivacijom bez dodira koristeći sustav smart vrata prtljažnika.

Kako koristiti smart vrata prtljažnika

Vrata prtljažnika mogu se otvoriti aktivacijom bez dodira ako su zadovoljeni svi sljedeći uvjeti kad se sva vrata zatvore i zaključaju.

- Smart funkcija poklopca prtljažnika je uključena u postavkama infotainment sustava.
- Smart funkcija poklopca prtljažnika je dostupna 15 sekundi nakon što se sva vrata zatvore i zaključaju.
- Poklopac prtljažnika će se otvoriti ako je smart ključ u području prepoznavanja (otprilike 50-100 cm iza vozila) dulje od 3 sekunde.

i Obavijest

O radu smart vrata prtljažnika:

- Ako je funkcija automatskih vrata prtljažnika aktivirana, funkcija je aktivirana nakon 15 sekundi kad se sva vrata zatvore i zaključaju.
- Ako se postavite unutar 1.5 metara od ručke vrata vozača (ili ručke vrata suvozača), funkcija automatskih vrata prtljažnika nije deaktivirana. (ako je funkcija dobrodošlice aktivirana)
- Funkcija automatskih vrata prtljažnika je deaktivirana kad su bilo koja vrata otvorena ili otključana.
- Funkcija automatskih vrata prtljažnika je deaktivirana kad je smart ključ u vozilu.

1. Podešavanje

Funkcija smart vrata prtljažnika tvornički je deaktivirana.

Funkciju automatskih vrata prtljažnika možete aktivirati u Korisničkim postavkama na instrumentnoj ploči (Smart Tailgate).

2. Prepoznavanje i obavijest

Ako se postavite u područje prepoznavanja (otprilike 50-100 cm iza vozila) noseći smart ključ, svjetla za nuždu uključuju se na oko 3 sekunde.

Svjetla za nuždu se uključuju praćena zvučnim signalom kao upozorenjem da će se vrata otvoriti.

i Obavijest

Ako ne želite otvoriti vrata prtljažnika, nemojte prilaziti području prepoznavanja. Ako svjetla za nuždu rade nehotice u području prepoznavanja, držite smart ključ podalje od područja prepoznavanja stranog odbojnika, jer će se vrata otvoriti.

Ako se postavite u područje prepoznavanja, vrata prtljažnika mogu se otvoriti nehotice.

3. Automatsko otvaranje

Svjetla za nuždu uključuju se, a zvuk upozorenja se oglašava 6 puta i zatim se vrata prtljažnika otvaraju polako.

Kako deaktivirati funkciju automatskih vrata prtljažnika smart ključem

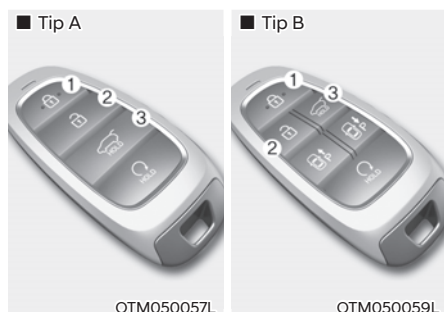

1. Zaključavanje vrata

2. Otključavanje vrata

Otključavanje / zaključavanje (ručni poklopac prtljažnika).

Otvoravanje / zatvaranje vrata prtljažnika (električni poklopac prtljažnika)

Ako pritisnete bilo koji prekidač smart ključa tijekom prepoznavanja i obavijesti, funkcija automatskih vrata prtljažnika će se deaktivirati.

Vodite računa da ste svjesni procedure kako biste deaktivirali funkciju automatskih vrata prtljažnika u nuždi.

- Ako pritisnete prekidač za otključavanje vrata (2), funkcija automatskih vrata prtljažnika će se deaktivirati privremeno. Zatim, ako ne otvorite bilo koja vrata 30 sekundi, funkcija automatskih vrata prtljažnika se aktivira ponovno.
- Ako pritisnete prekidač za otvaranje vrata prtljažnika (3) dulje od 1 sekunde, vrata prtljažnika se otvaraju.
- Ako pritisnete prekidač za zaključavanje vrata (1) ili prekidač za otvaranje vrata prtljažnika (3) kada nema uvjeta za prepoznavanje i obavijest, funkcija automatskih vrata prtljažnika nije deaktivirana.
- U slučaju da deaktivirate funkciju automatskih vrata prtljažnika pritiskom prekidača smart ključa, funkcija automatskih vrata prtljažnika je deaktivirana dok se sva vrata ne zatvore i zaključaju.

Područje prepoznavanja



- Ako je smart ključ prepoznat unutar 50-100 cm od vrata prtljažnika, funkcija automatskih vrata prtljažnika djeluje s obavijesti dobrodošlice (uključuju se svjetla i zvuk upozorenja će se oglasiti u trajanju od tri sekunde) kao znak da će se prtljažnik otvoriti.
- Ako se smart ključ postavi izvan područja prepoznavanja tijekom prepoznavanja i dobrodošlice (3 sekunde), obavijest prestaje odmah.

i Obavijest

- Funkcija automatskih vrata prtljažnika neće raditi ako dođe do sljedećeg:
 - Smart ključ je u blizini radio odašiljača poput radijske stanice ili zrakoplovne luke koji mogu ometati normalno funkcioniranje odašiljača.
 - Smart ključ je u blizini mobilnog dvosmjernog radio sustava ili mobilnog telefona.
 - Smart ključ drugog vozila se koristi u blizini Vašeg vozila.
- Domet prepoznavanja može se smanjiti ili povećati kad:
 - Jedna strana vozila je podignuta radi zamjene gume ili pregledavanja vozila.
 - Vozilo je parkirano nagnuto na uzbrdici ili neasfaltiranoj cesti.

Poklopac spremnika goriva Otvaranje poklopca spremnika goriva

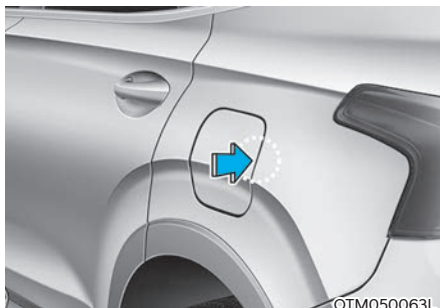

1. Ugasite motor.
2. Vrata vozača moraju biti otključana.
3. Gurnite kraj poklopca spremnika goriva u položaju 3 sata (kako prikazuje strelica na skici).

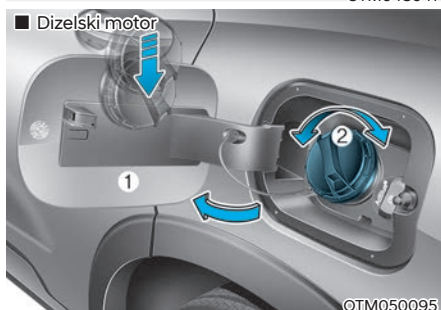
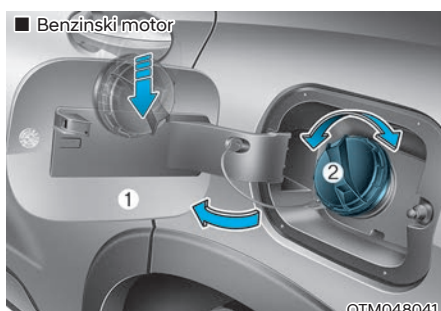

4. Otvorite poklopac do kraja (1).

5. Za otvaranje čepa (2), okrenite ga u smjeru suprotnom od kazaljke na satu. Može se čuti šištav zvuk izjednačavanja tlakova. To je normalna pojava.
6. Čep umetnite u ležište u poklopcu.

Obavijest

Poklopac spremnika goriva će se otključati kad otključate sva vrata,

Za otključavanje poklopca spremnika:

- Pritisnite prekidač za otključavanje na smart ključu.
- Pritisnite prekidač za središnje otključavanje na odmorištu za ruku na vratima vozača.

Poklopac spremnika goriva će se zaključati kad zaključate sva vrata.

Za zaključavanje poklopca spremnika:

- Pritisnite prekidač za zaključavanje na smart ključu.
- Pritisnite prekidač za središnje zaključavanje na odmorištu za ruku na vratima vozača

* Sva će vrata automatski zaključati kad brzina vozila premaši 15 km/h.

To uključuje i poklopac spremnika za dolijevanje goriva.

Obavijest

Pogledajte poglavlje 9 'Selektivna katalitička redukcija (SCR) za informacije o urei koju koristite dizelska vozila.

Obavijest

Ako se poklopac spremnika goriva ne otvori, jer se oko njega nakupio led, lagano kucnite po njemu da se oslobodi od leda i otvori. Nemojte vući poklopac spremnika goriva. Ako je potrebno, nanesite odobreno sredstvo za odmrzavanje (nemojte koristiti rashladno sredstvo motora!) ili pomaknite vozilo na toplo mjesto i pričekaite da se led otopi.

Zatvaranje poklopca spremnika goriva

1. Za postavljanje čepa, okrenite ga u smjeru kazaljke na satu dok ne čujete "klik". To je znak da je čep sigurno pričvršćen.
2. Za zatvaranje poklopca, pritisnite rub poklopca. Provjerite je li sigurno zatvoren.

Obavijest

Poklopac spremnika goriva se može otvoriti i zatvoriti samo kad su vrata otključana. Ako zaključate vozilo za vrijeme dopunjavanja goriva, dok ne otključate vozilo nećete moći zatvoriti poklopac spremnika goriva.

OPREZ

Kad perete vozilo (visokotlačni čistač, automatska praonica i sl.) preporučuje se da bude zaključano.

UPOZORENJE

Automobilska goriva su zapaljiva. Kod nadolijevanja, molimo da se strogo držite sljedećih smjernica. Nepridržavanje ovih smjernica može prouzročiti teške tjelesne ozljede, teške opekline ili smrt od požara ili eksplozije:

- Pročitajte i slijedite sva upozorenja objavljena na objektu benzinske postaje.
- Prije nadolijevanja provjerite lokaciju hitnog isključivanja goriva, ako je dostupno, na benzinskoj postaji.
- Prije dodirivanja mlaznice goriva, trebali biste eliminirati potencijalno opasno pražnjenje statičkog elektriciteta dodirivanjem drugog metalnog dijela vozila, na sigurnoj udaljenosti od grla spremnika goriva, mlaznice, ili drugog izvora goriva.

- Ne koristite mobilne telefone dok nadolijevate gorivo. Električna struja i/ili elektroničke smetnje mobitela potencijalno mogu zapaliti pare goriva uzrokujući požar.
- Nemojte sjedati u vozilo nakon što ste započeli s nadolijevanjem goriva jer možete stvoriti statički elektricitet dodirivanjem, trljanjem ili klizanjem po bilo kojoj površini ili tkanini (poliester, saten, najlon, itd.) sposobnoj proizvesti statički elektricitet. Pražnjenje statičkog elektriciteta može zapaliti pare goriva uzrokujući brzo izgaranje. Ako morate ponovno ući u vozilo, trebali biste ponovno eliminirati potencijalno opasno pražnjenje statičkog elektriciteta dodirivanjem metalnog dijela vozila, dalje od grla spremnika goriva, mlaznice ili drugog izvora goriva.
- Kad nadolijevate gorivo, uvijek isključite motor. Iskre koje proizvode električne komponente povezane s motorom mogu zapaliti pare goriva uzrokujući požar. Kad je nadolijevanje završeno, provjerite da su čep za gorivo i poklopac spremnika goriva sigurno zatvoreni, prije pokretanja motora.
- Kad koristite odobreni kanister za gorivo, vodite računa da kanister postavite na zemlju prije nadolijevanja. Pražnjenje statičkog elektriciteta iz kanistera može zapaliti pare goriva uzrokujući požar. Kad nadolijevanje započne, kontakt s vozilom treba se održavati dok je nadolijevanje završeno.
- Koristite samo plastične kanistere za gorivo osmišljene za nošenje i spremanje benzina.
- NIKADA nemojte koristiti šibice ili upaljač i NEMOJTE PUŠITI ili ostaviti upaljenu cigaretu u Vašem vozilu dok ste na benzinskoj postaji, osobito tijekom nadolijevanja. Automobilsko gorivo je izrazito zapaljivo i može, kada je zapaljeno, prouzročiti požar.
- Nemojte puniti “do vrha” nakon što se mlaznica automatski isključi kod nadolijevanja goriva.
- Ako požar izbije tijekom nadolijevanja, napustite blizinu vozila, i odmah kontaktirajte voditelja benzinske postaje i zatim kontaktirajte lokalne vatrogasce. Slijedite sve sigurnosne upute koje daju.
- Ako gorivo pod tlakom štrcne van, može prekriti Vašu odjeću ili kožu i izložiti vas riziku od požara i opekline. Uvijek skinite čep za gorivo oprezno i sporo. Ako čep ispušta gorivo ili ako čujete zvuk siktanja, pričekajte dok prestane prije potpunog uklanjanja čepa.
- Uvijek provjerite da je čep za gorivo postavljen sigurno kako bi se spriječilo izlivanje goriva u slučaju nesreće.

i Obavijest

Vodite računa da gorivo u Vašem vozilu nadolijevate prema “Zahtjevima za gorivo” predloženima u ovom poglavlju.

OPASKA

- Ako je potrebno zamijeniti čep za gorivo, molimo Vas da koristite dijelove osmišljene za zamjenu u Vašem vozilu. Neodgovarajući čep za gorivo može prouzročiti ozbiljan kvar sustava za gorivo ili sustava kontrole ispušnih plinova. Za više detaljnih informacija, preporučujemo da kontaktirate ovlaštenog HYUNDAI trgovca.
- Nemojte prolijevati gorivo po vanjskim površinama vozila. Bilo koja vrsta goriva prolivena po lakiranim površinama može oštetiti lak.

HEAD UP DISPLAY (HUD) (AKO JE DIO OPREME)



Head up displej je prozirni zaslon koji projicira informacije s instrument ploče i navigacije na svoj zaslon iznad instrument ploče što omogućuje vozači da ne skreće pogled s ceste.

Postavke HUD zaslona

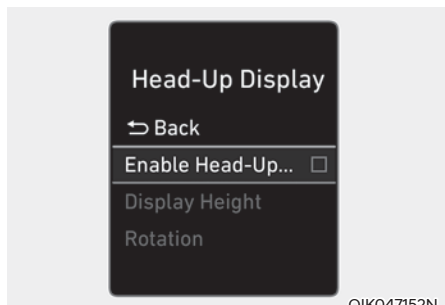

- HUD zaslon se može uključiti u postavkama LCD zaslona. Odaberite:
 - Setup → Head-Up Display → Enable Head-Up Display
- Nakon uključivanja HUD zaslona, moguće je promijeniti postavke 'Display Height (visina prikaza)' i 'Content selection (odabir prikaza)' HUD zaslona.

Informacije HUD zaslona

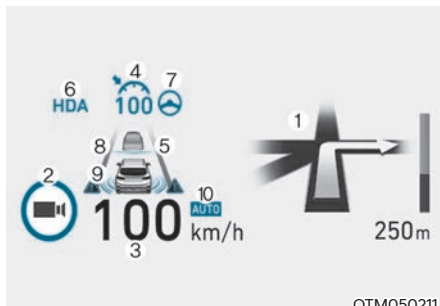

1. Turn by turn (TBT) navigacijske informacije
2. Znakovi uz cestu
3. Brzinomjer
4. Podešena brzina SCC sustava
5. Podešena udaljenost SCC sustava
6. Informacije Highway Driving Assist sustava
7. Informacije Lane Following Assist sustava
8. Informacije Lane Safety sustava
9. Informacije Blind-spot Safety sustava
10. Informacije Highway Auto Speed Change sustava

i Obavijest

Ako odaberete prikaz Turn by turn (TBT) navigacijske informacije na HUD zaslonu, one se neće prikazivati na LCD zaslonu.

Pretpostavke za korištenje HUD-a

- U ovim okolnostima čitanje informacija može biti otežano.
 - Vozač ne sjedi pravilno u svojem sjedalu.
 - Vozač nosi polarizirane sunčane naočale.
 - Iznad poklopca HUD-a je neki predmet.
 - Vozilo vozi po mokroj cesti.
 - U vozilo je ugrađeno neko dodatno svjetlo ili u kabinu dopire svjetlo izvana.
 - Vozač nosi naočale.
 - Vozač nosi kontaktne leće.

Ako je očitavanje informacija s HUD-a otežano, podesite poziciju projicirane slike HUD-a, njegov kontrast u korisničkim postavkama infotainment sustava.

- Radi vlastite, ali i sigurnosti ostalih sudionika u prometu, zaustavite vozilo prije podešavanja postavki sustava.
- Ako Vaše vozilo ima zatamnjene prozore ili druge vrste premaza na vjetrobranskom staklu, HUD sustav možda neće biti vidljiv.
- Nemojte stavljati nikakve dodatke na instrumentnu konzolu ili vjetrobran.
- Kod zamjene prednjeg vjetrobrana koristite originalno staklo namijenjeno radu s HUD sustavom. U suprotnom moguć je prikaz dvostruke slike na staklu.



UPOZORENJE

- **Poruke upozorenja na mrtvi kut su u HUD-u samo dodatak. Nemojte se oslanjati isključivo na sustav, nego provjerite mrtvi kut prije prestrojanja.**
Prikaz navođenja navigacije na HUD je samo dodatna funkcija. Provjerite punu informaciju na navigacijskom zaslonu.
- **UVIJEK obratite pažnju na cestu ispred sebe dok vozite uz HUD sustav.**

SVJETLA

Vanjska svjetla

Upravljanje rasvjetom

Prekidač svjetala ima položaj prednjih svjetala i pozicijskih svjetala.

Za rad svjetala, okrenite prekidač na kraju ručice za upravljanje u jedan od sljedećih položaja:

Tip A



OADO45402

Tip B



OTLE045279

Tip C

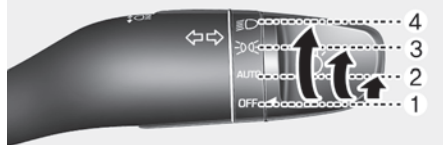

OLFO47566R

1. Položaj O (OFF, isključeno)
2. Položaj automatskih svjetala (ako je u opremi)
3. Položaj pozicijskih svjetala
4. Položaj prednjih svjetala

Dnevna svjetla (DRL, Daytime Running Lights)

Dnevna svjetla drugim sudionicima u prometu olakšavaju uočavanje vašeg vozila tijekom dana, posebno nakon zore i u sumrak.

Dnevna svjetla će se isključiti kad:

- Uključena su glavna svjetla.
- Uključena je parkirna kočnica.
- Vozilo je isključeno.

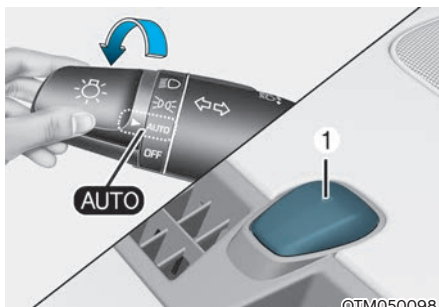

©TM050098

Položaj automatskih svjetala (ako je u opremi)

Kad je prekidač svjetala u položaju svjetala AUTO, stražnja i prednja svjetla bit će uključena i isključena automatski ovisno o količini svjetla izvan vozila koju mjeri senzor na gornjem kraju vjetrobrana.

Čak i kad je prekidač svjetala u položaju AUTO, preporučuje se da ih ručno uključujete kad vozite po noći ili po magli ili kad uđete u tamna mjesta poput tunela ili parking garaža.

OPASKA

- Nikada nemojte staviti bilo što preko senzora (1) smještenog na vjetrobranu, to će osigurati bolju kontrolu sustava automatskih svjetala.
- Nemojte čistiti senzor sredstvom za čišćenje prozora, sredstvo može ostaviti tanak premaz koji bi mogao ometati rad senzora.
- Ako Vaše vozilo ima zatamnjene prozore ili druge vrste premaza na vjetrobranskom staklu, sustav automatskih svjetala možda neće raditi pravilno.



OIG046412

Položaj parking svjetala (P)

Kad je prekidač svjetala u položaju parking svjetala svjetla registarskih pločica i svjetla instrumentne ploče su uključena.



OIG046413

Položaj prednjih svjetala (D)

Kad je prekidač svjetala u položaju prednjih svjetala, prednja svjetla, stražnja svjetla, pozicijska svjetla, svjetla registarskih pločica i svjetla instrumentne ploče su uključena.

i Obavijest

Prekidač za paljenje mora biti u položaju ON za uključivanje prednjih svjetala.

Duga svjetla

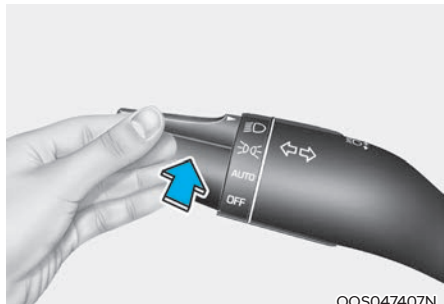

OOS047407N

Za uključivanje dugih svjetla okrenite prekidač svjetala u položaj prednjih svjetala i gurnite ručicu od sebe. Ručica će se vratiti u svoj početni položaj.

Indikator dugih svjetla na instrument ploči će zasvijetliti.

Da biste isključili duga svjetla, povucite ručicu k sebi. Duga će se svjetla ugasiti i ostat će uključena kratka svjetla.

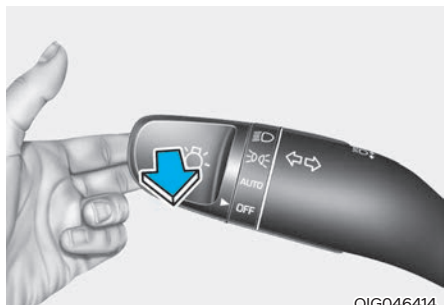

OIG046414

Povucite ručicu prema sebi. Vratit će se u normalan položaj kad je otpuštena. Dok god je ručica povučena prema vama, svijetlit će dugo svjetlo. Prekidač prednjih svjetala ne mora biti uključen za korištenje ove funkcije signaliziranja.

Pokazivači smjera i promjene traka

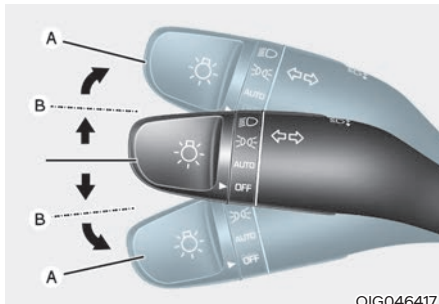

OIG046417

Prekidač za paljenje mora biti uključen za funkcioniranje pokazivača smjera. Za uključivanje pokazivača smjera, pomaknite ručicu gore ili dolje (A). Zelene strelice na instrumentnoj ploči pokazuju koji pokazivač smjera radi.

Sami će se isključiti nakon što je skretanje izvršeno. Ako indikator nastavi treptati nakon skretanja, ručno vratite ručicu u položaj OFF.

Za signaliziranje promjene traka, pomaknite ručicu pokazivača smjera lagano i zadržite u položaju (B). Ručica će se vratiti u položaj OFF kad je otpuštena.

Ako indikator ostaje upaljen ili ne trepće ili trepće nepravilno, jedna od žaruljica pokazivača smjera možda je pregorjela i treba ju zamijeniti.

Funkcija promjene traka jednim dodirrom

Za aktiviranje funkcije promjene traka jednim dodirrom, pomaknite ručicu pokazivača smjera u položaj (B) i zatim ju otpustite. Pokazivač promjene traka će treptati 3, 5 ili 7 puta.

Funkciju promjene traka jednim dodirrom možete aktivirati/deaktivirati te odabrati broj treptaja (3, 5 ili 7) u modu 'Setup → User Settings → Lights → One Touch Turn Signal → Off/3 flashes/5 flashes/7 flashes' u LCD zaslону.

Stražnja svjetla za maglu (ako su u opremi)



OTLE045285

Za uključivanje stražnjih maglenki:
Postavite prekidač svjetala u položaj prednjih svjetala i zatim uključite prekidač (1) stražnjih svjetala za maglu.

Za isključivanje stražnjih svjetala za maglu, učinite nešto od sljedećeg:

- Isključite prekidač prednjih svjetala.
- Isključite prekidač (1) stražnjih svjetala za maglu.

Funkcija očuvanja akumulatora

Svrha ove značajke je sprečavanje pražnjenja akumulatora. Sustav automatski isključuje pozicijska svjetla kad vozač ukloni ključ za paljenje i otvori vozačeva vrata.

S ovom značajkom, pozicijska svjetla će biti isključena automatski ako vozač parkira sa strane ceste noću.

Ako je potrebno, da bi svjetla ostala upaljena kad je ključ za paljenje uklonjen, učinite sljedeće:

1. Otvorite vozačeva vrata.
2. Okrenite pozicijska svjetla u OFF i ponovno ON korištenjem prekidača svjetala na stupu upravljača.

Funkcija odgode prednjih svjetala (ako je u opremi)

Prednja svjetla (i/ili stražnja svjetla) ostaju upaljena otprilike 5 minuta nakon što je ključ za paljenje uklonjen i okrenut u položaj ACC ili LOCK. Međutim, ako se vozačeva vrata otvore i zatvore, prednja svjetla se isključuju nakon 15 sekundi.

Prednja svjetla mogu se isključiti pritiskanjem prekidača za zaključavanje na odašiljaču ili smart ključu dvaput ili isključivanjem prekidača svjetala iz položaja prednjih svjetala ili položaja Auto.

Funkciju odgode prednjih svjetala možete aktivirati/deaktivirati u modu korisničkih postavki na LCD zaslonu. 'Setup → User Settings → Lights → Headlight Delay' Za više informacija provjerite LCD zaslon u poglavlju 4.

OPASKA

Ako vozač izađe iz vozila kroz druga vrata (osim vozačevih vrata), funkcija očuvanja akumulatora ne radi i funkcija pratnje prednjih svjetala ne isključuje se automatski. Stoga, uzrokuje se pražnjenje akumulatora.

U ovom slučaju, vodite računa da isključite svjetla prije izlaska iz vozila.

Promjena strane vožnje (ako je u opremi)

Raspored snopa kratkih svjetala je asimetričan. Ako odete u državu u kojoj se vozi po suprotnoj strani ceste, asimetrični dio snopa će zaslijeptiti vozače iz suprotnog smjera.

Kako bi se spriječilo zaslijepljivanje, ECE regulacija zahtijeva nekoliko tehničkih rješenja (npr. sustav automatske promjene, dodatke koji se lijepe na far, spuštanje visine snopa...). Ovi su farovi konstruirani da ne bi zaslijeptili vozače iz suprotnog smjera.

Funkciju promjene strane vožnje može se promijeniti u postavkama LCD zaslona. Odaberite 'Lights → Travel Mode'.

Za više informacija pogledajte LCD zaslon u poglavlju 4.

Uređaj za niveliranje prednjih svjetala



Ručni tip (ako je u opremi)

Za podešavanje razine snopa prednjih svjetala prema broju putnika i masi nosivosti u prtljažnom prostoru, okrenite prekidač za podešavanje razine snopa.

Što je namješteni broj prekidača viši, niža je razina snopa prednjih svjetala. Uvijek držite snop prednjih svjetala u položaju pravilne razine, ili prednja svjetla mogu zaslijeptiti druge sudionike u prometu.

Ispod su navedeni primjeri pravilnog podešenja prekidača. Za uvjete nosivosti osim onih koji su navedeni ispod, podesite položaj prekidača tako da razina snopa može biti najbliža uvjetu dobivenom prema popisu.

Uvjet nosivosti	Položaj prekidača	
	5 osoba	7 osoba
Samo vozač	0	0
Vozač + putnik sprijeda	0	0
Vozač + putnik sprijeda + 2 putnika straga (3. sjedalo)	-	1
Svi putnici (uključujući vozač)	1	1
Svi putnici (uključujući vozač) + najveća dopustiva nosivost	2	2
Vozač + najveća dopustiva nosivost	3	3



UPOZORENJE

Ako sustav ne radi pravilno iako je Vaš automobil nagnut unazad prema položaju putnika, ili je snop prednjih svjetala zaglavljen u visokom ili niskom položaju, preporučujemo da sustav pregleda ovlašteni HYUNDAI trgovac. Nemojte pokušati sami pregledati ili zamijeniti ožičenje.

PAMETNA DUGA SVJETLA (HBA, AKO JE U OPREMI)

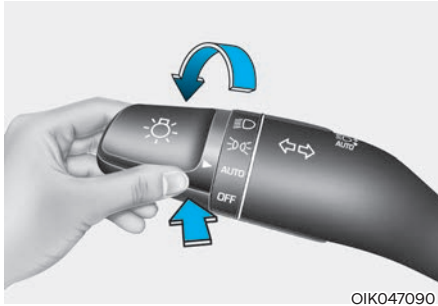

OIK047090

HBA sustav pametnih dugih svjetala automatski prilagođava domet prednjih svjetala (prebacuje između dugih svjetala i kratkih svjetala) prema jačini osvjetljenja drugih vozila i cestovnim uvjetima.

Senzor (kamera usmjerena prema naprijed)

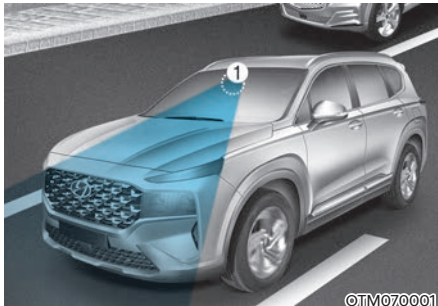

©TM070001

[1] : Kamera usmjerena prema naprijed

Kamera usmjerena prema naprijed se koristi kao senzor za otkrivanje intenziteta ambijentalnog svjetla tijekom vožnje.

Gornja slika prikazuje precizno smještaj spomenutog senzora.

OPASKA

- Vodite računa da je kamera uvijek ispravna kako bi sustav pametnih dugih svjetala radio optimalno.
- Za više detalja o pretpostavkama za rad kamere pogledajte Sustav za izbjegavanje sudara (FCA, Forward Collision-Avoidance Assist) u poglavlju 7.

Postavke sustava

S uključenim motorom odaberite 'Lights → High Beam Assist (ili HBA (High Beam Assist))' u korisničkim postavkama ili uklo- nite odabir za isključenje sustava.



UPOZORENJE

Radi vlastite, ali i sigurnosti svih ostalih, podešavajte postavke samo nakon par- kiranja vozila na sigurnom mjestu.

Rad sustava

Prikaz i upravljanje radom sustava

- Nakon odabira 'High Beam Assist' u meniju postavki, pametna duga svjetla će raditi na sljedeći način:
 - Stavite prekidač svjetala u položaj AUTO. Uključite duga svjetla guranjem ručice od sebe.
 - Indikator pametnih dugih svjetala (☰) svijetliti i sustav će biti aktivan.
 - Pametna duga svjetla će se uključiti kad je brzina vozila iznad 40 km/h. Ako brzina vozila opadne ispod 25 km/h, sustav neće uključivati duga svjetla.
 - Indikator HBA sustava (☰) će se uključiti na instrument ploči kad su duga svjetla upaljena.
- Kad je HBA sustav pametnih dugih svjetala aktivan, sistem radi na ovaj način:
 - Ako ručicu povučete prema sebi dok je HBA sustav uključen, HBA će se isključiti i dugo će svjetlo stalno biti uključeno.
 - Ako ručicu povučete prema sebi dok je dugo svjetlo isključeno, ona će se uključiti, ali HBA sustav neće raditi. Kad otpustite prekidač za svjetla, ručica će se vratiti u sredinu i dugo svjetlo će se ugastiti.
 - Ako je prekidač svjetala stavljen iz položaja AUTO u položaj prednjih svjetala, pametna duga svjetla će se isključiti i odgovarajuća svjetla bit će upaljena stalno.

- Kad je HBA sustav pametnih dugih svjetala aktivan, dugo svjetlo prelazi u kratko svjetlo ako se dogodi nešto od sljedećeg:
 - Kad su prepoznata prednja svjetla vozila koje dolazi u susret.
 - Kad su prepoznata stražnja svjetla vozila ispred.
 - Kad su prepoznata svjetla motocikla ili bicikla.
 - Kad je okolina dovoljno svijetla da duga svjetla nisu potrebna.
 - Kad su prepoznata ulična svjetla i druga svjetla.

Neispravnost u radu sustava i njegova ograničenja

Kvar sustava

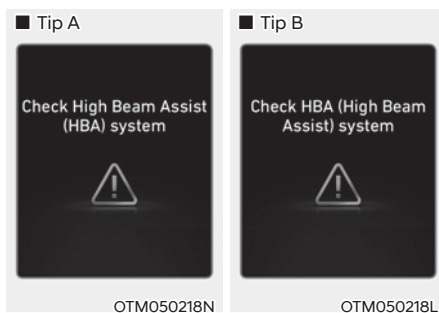

Kad pametna duga svjetla ne rade pravilno, poruka upozorenja 'Check High Beam Assist (HBA) system' ili 'Check HBA (High Beam Assist system)' će se pojaviti praćena glavnim svjetlom upozorenja . Preporučujemo da sustav provjeri ovlašteni HYUNDAI trgovac.

Ograničenja u radu sustava

Sustav možda neće raditi normalno u sljedećim uvjetima:

- Kad svjetlo dolazećeg ili vozila ispred nije prepoznato zbog oštećenja svjetla, skriveno izvan vida i sl.
- Kad je svjetlo dolazećeg ili vozila ispred isključeno, ali svjetla za maglu rade.
- Kad je prednje staklo prekriveno stranim tvarima, poput leda, prašine, magle, ili je oštećeno.
- Kad postoji svjetlo oblika sličnog svjetlu vozila ispred.
- Kad prednje svjetlo nije popravljeno ili zamijenjeno kod ovlaštenog trgovca.
- Kad prednja svjetla nisu pravilno podešena.
- Kad vozite uskom zavojitom cestom ili neravnom cestom.
- Kad vozite uzbrdo ili nizbrdo.
- Kad je samo dio vozila ispred vidljiv na raskršću ili zavojitoj cesti.
- Kad postoji semafor, reflektirajući znak, trepćući znak ili zrcalo.
- Kad su uvjeti na cesti loši, kao kad je mokra ili prekrivena snijegom.
- Kad su vozilu ispred prednja svjetla ugašena, ali svjetla za maglu upaljena.
- Kad se vozilo iznenada pojavi iza zavoja.
- Kad je vozilo nagnuto zbog ispuhane gume ili je vučeno.
- Kad svijetli svjetlo upozorenja LKA (Lane Keeping Assist). (ako je u opremi)
- Kad je svjetlo vozila koje dolazi u susret prekriveno snijegom, prašinom ili vodom.
- Kad je svjetlo vozila koje dolazi u susret prikriveno maglom, dimom, prašinom i sl.
- Kad je vjetrobran prekriven stranom tvari.

Za više detalja o ograničenjima prednje kamere pogledajte “Forward Collision-Avoidance Assist (FCA)” sustav u poglavlju 7.



UPOZORENJE

- **Ponekad, sustav pametnih dugih svjetala možda neće raditi pravilno, uvijek provjerite cestovne uvjete radi Vaše sigurnosti. Vozač je isključivo odgovoran za sigurno upravljanje vozilom.**
- **Kad sustav ne radi normalno, ručno mijenjajte između dugih svjetala i kratkih svjetala.**

UNUTARNJE SVJETLO

UPOZORENJE

Nemojte koristiti unutarnja svjetla kad vozite po noći. Unutarnje svjetlo može omesti vid vozaču i izazvati nesreću.

OPASKA

Nemojte koristiti unutarnja svjetla na dulje vrijeme kad motor ne radi.

To može prouzročiti pražnjenje akumulatora.

Automatsko gašenje unutarnjih svjetala

Kad se sva vrata zatvore, ako zaključate vozilo korištenjem odašiljača ili smart ključa, sva unutarnja svjetla će se ugasi unutar 5 sekundi. Ako ne koristite ništa u vozilu nakon isključivanja motora, svjetla će se ugasi nakon 10 minuta.

Ako ugasi motor i vrata su ostala otvorena, svjetla će se ugasi nakon 40 minuta.

Prednja svjetla

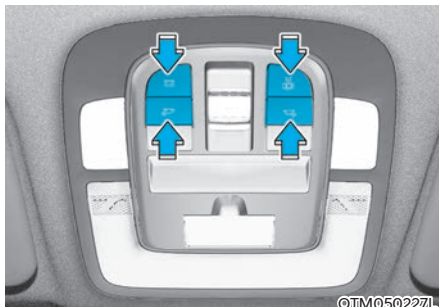

Stropno svjetlo za čitanje karte



Ono proizvodi uski snop koji noću ne ometa ostale putnike.

Svjetlo koje

aktivira otvaranje vrata 

Stropno svjetlo i kabinsko svjetlo pali se kad se vrata otvore. Svjetla se gase nakon otprilike 30 sekundi. Stropno svjetlo i kabinsko svjetlo pali se na otprilike 30 sekundi kad se vrata otključaju odašiljačem ili smart ključem (ali ne otvore). Stropno svjetlo i kabinsko svjetlo će se ugasi odmah ako je prekidač za paljenje promijenjen u položaj ON ili su sva vrata zaključana. Stropno svjetlo i kabinsko svjetlo ostat će upaljeno otprilike 20 minuta ako se vrata otvore s prekidačem za paljenje u položaju ACC ili OFF.

Prednje krovno svjetlo

Pritisnite prekidač za uključivanje stropnog svjetla za prednja/stražnja sjedala.

Kabinsko svjetlo

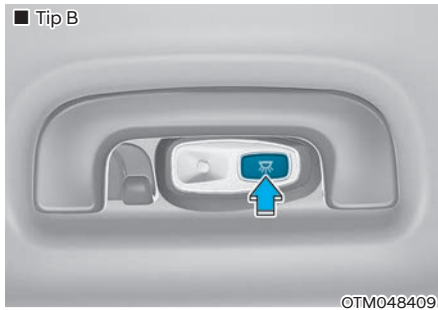
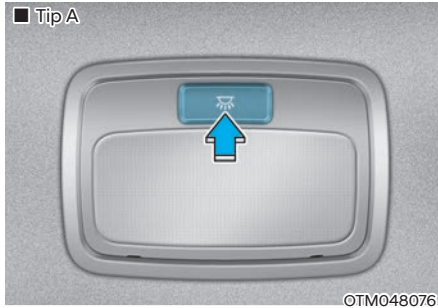



Prekidač kabinskog svjetla:

Pritisnite prekidač za uključivanje i isključivanje svjetla.

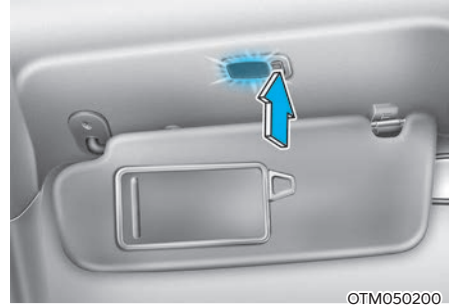
Osobno svjetlo



Pritisnite prekidač za uključivanje i isključivanje svjetla.

-  : Pritisnite ovaj prekidač za uključivanje svjetla.
-  : Pritisnite ovaj prekidač za isključivanje svjetla.

Svjetlo pretinca za rukavice

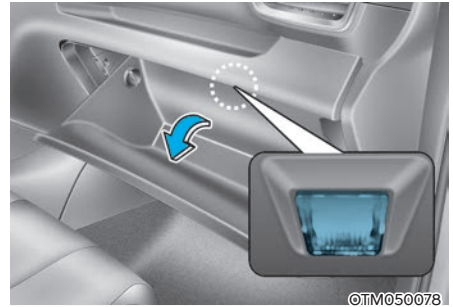

Svjetlo pretinca za rukavice se pali kad se otvori pretinac za rukavice.

Svjetlo u vratima (ako je u opremi)

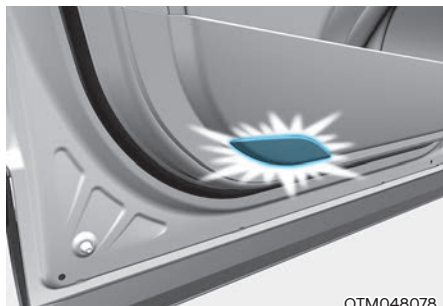

OTM048078

- Rasvjeta kvake (1) se uključuje kad su upaljena svjetla.
- Svjetlo raspoloženja (2) se uključuje kad se u postavkama infotainment sustava odabere: 'Setup → Vehicle Settings → Lights → Ambient Light'
- Svjetlo u vratima (3) se uključuje kad se otvore vrata i gasi kad se vrata zatvore.

Svjetlo prtljažnog prostora

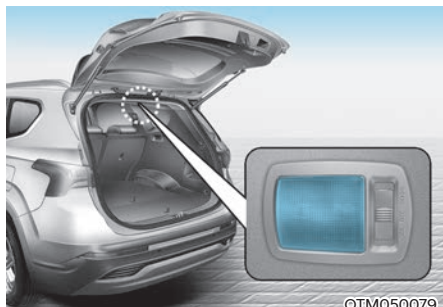

OTM050079

- ON: svjetlo prtljažnog prostora uključeno je cijelo vrijeme.
- DOOR: rasvjeta prtljažnika radi dok god je poklopac prtljažnika otvoren.
- OFF: rasvjeta prtljažnika uvijek je isključena.

Vanjsko svjetlo retrovizora

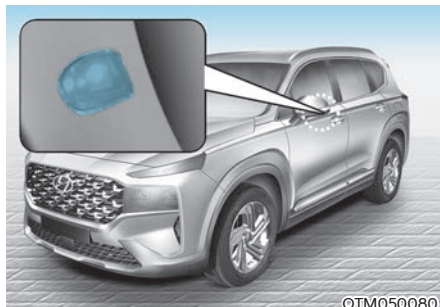

OTM050080

Sustav dobrodošlice

Sustav dobrodošlice čini vozača vidljivim paljenjem svjetala kad se vozač približi vozilu.

Kad su sva vrata (i vrata/poklopac prtljažnika) zaključana i zatvorena, svjetlo u vanjskom retrovizoru će se upaliti na 15 sekundi ako se napravi nešto od sljedećeg.

- Kad se prekidač za otključavanje vrata pritisne na smart ključu.
- Kad se prekidač vanjske ručke vrata pritisne.

Funkcija svjetala dobrodošlice se može uključiti i isključiti u korisničkim postavkama LCD zaslona.

Za više informacija pogledajte Funkciju dobrodošlice na idućoj stranici priručnika.

Svjetlo pratnje

Ako je Start/Stop prekidač motora u položaju OFF, a vrata vozača se otvore, svjetlo retrovizora će se uključiti na 30 sekundi. Ako se vrata vozača zatvore unutar 30 sekundi, svjetlo retrovizora će se isključiti nakon 15 sekundi. Ako se vrata vozača zatvore i zaključaju, svjetlo retrovizora će se ugasi odmah.

Svjetlo retrovizora se uključuje samo prvi put nakon što su vrata vozača otvorena i motor je ugašen.

Funkcija dobrodošlice

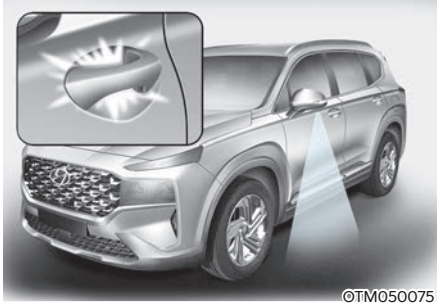

Sustav dobrodošlice čini vozača vidljivim paljenjem svjetala kad se vozač približi vozilu.

Svjetlo retrovizora i kvake

Kad su sva vrata (i prtljažnik) zatvoreni i zaključani, svjetlo kvake vrata će se upaliti na oko 15 sekundi ako se učini nešto od sljedećeg.

1. Ako je odabrana funkcija 'Convenience' → Welcome mirror/light → On door unlock' u korisničkim postavkama LCD zaslona,
 - Kad pritisnete prekidač za otključavanje vrata na smart ključu.
 - Kad pritisnete prekidač za otključavanje vrata na kvaki izvana sa smart ključem u posjedu.
2. Ako su uključene funkcije 'Convenience' → Welcome mirror/light → On door unlock' i 'Convenience' → Welcome mirror/light → On driver approach' u korisničkim postavkama LCD zaslona svjetla će se uključiti ako se približite autu sa smart ključem kod sebe.

Funkcija svjetala dobrodošlice se može uključiti i isključiti u korisničkim postavkama LCD zaslona.

Za više informacija pogledajte Funkciju dobrodošlice na idućoj stranici priručnika.

Svjetla i parking svjetla

Kad je prekidač prednjih svjetala u položaju ON ili AUTO i sva vrata (i vrata/poklopac prtljažnika) su zatvoreni i zaključani, ako pritisnete prekidač za otključavanje vrata na smart ključu, prednja svjetla će se upaliti na oko 15 sekundi ako pritisnete prekidač za otključavanje vrata na smart ključu.

U ovom trenutku, ako ponovno pritisnete prekidač za otključavanje vrata ili prekidač za zaključavanje vrata na smart ključu, prednja svjetla će se isključiti odmah.

Unutarnje svjetlo

Kad je prekidač unutarnjeg svjetla u položaju (ON) i sva vrata (i vrata/poklopac prtljažnika) se zaključaju i zatvore, kabinско svjetlo i svjetlo pod nogama (ako je u opremi) će se upaliti na 30 sekundi ako je bilo što od sljedećeg izvedeno.

- Kad se prekidač za otključavanje vrata pritisne na smart ključu.
- Kad se prekidač vanjske ručke vrata pritisne sa smart ključem kod sebe.

U ovom trenutku, ako pritisnete prekidač za zaključavanje vrata, svjetla će se ugasi odmah.

BRISAČI I PERAČI

■ Brisač/perač vjetrobrana

- Tip A

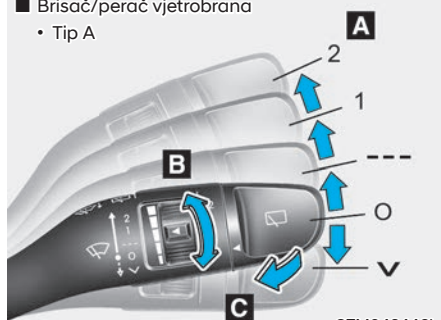

OTM048446L

- Tip B

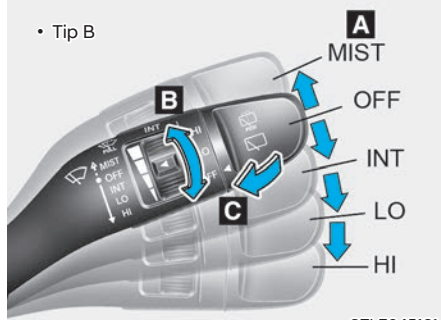

OTLE045161

A. Kontrola brzine brisača (front)

- V / MIST – Jedno brisanje
- O / OFF – Isključeno
- --- / INT – Isprekidano brisanje
- AUTO* – Automatska kontrola brisanja
- 1 / LO– Niska brzina brisanja
- 2 / HI – Visoka brzina brisanja

B. Isprekidano s kontrolom podešavanja vremena brisanja

C. Pranje s kratkim brisanjem (povucite ručicu prema sebi)

■ Stražnji brisač/perač

- Tip A

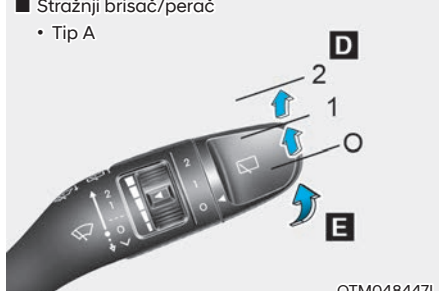

OTM048447L

- Tip B

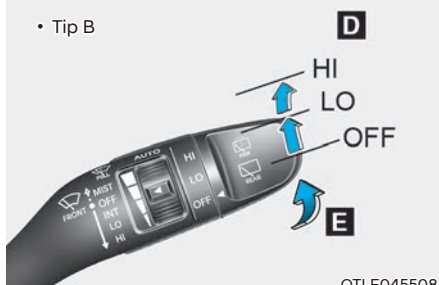

OTLE045508

D. Kontrola stražnjeg brisača/perača*

- 2 / HI – Visoka brzina brisanja
- 1 / LO– Niska brzina brisanja
- O / OFF – Isključeno

E. Pranje s kratkim brisanjem (straga)

* : ako je u opremi

Brisači vjetrobranskog stakla

Koriste se na sljedeći način kad je prekidač za paljenje uključen.

V (MIST) : Za jedan ciklus brisanja, pomaknite ručicu dolje (V) ili gore (MIST) i otpustite. Brisači će raditi neprekidno ako se ručica drži u ovom položaju.

O (OFF) : Brisači ne rade.

--- (INT) : Brisači rade isprekidano u istim intervalima brisanja. Koristite ovaj mod za slabu kišu ili izmaglicu. Za mijenjanje podešenja brzine, okrenite prekidač za kontrolu brzine.

1 (LO) : Normalna brzina brisača.

2 (HI) : Velika brzina brisača.



Obavijest

Ako se nakupila veća količina snijega ili leda na vjetrobranskom staklu, odmrzavajte vjetrobran oko 10 minuta, ili dok snijeg i/ili led nisu uklonjeni prije korištenja brisača vjetrobrana kako biste osigurali pravilan rad.

Ako ne uklonite snijeg i/ili led prije korištenja brisača i perača, sustav brisača i perača može se oštetiti.

Automatska kontrola (ako je u opremi)

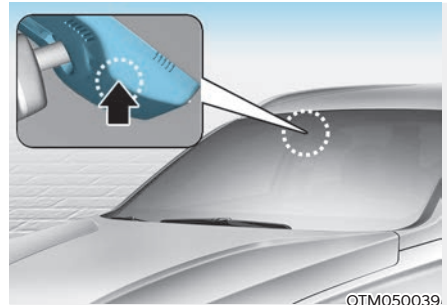

OTM050039

Senzor kiše smješten na gornjem dijelu vjetrobranskog stakla prepoznaje količinu kiše i kontrolira ciklus brisanja za pravilan interval. Što više kiši, to brisači brže rade. Kad kiša prestane, brisači se zaustavljaju. Za mijenjanje podešenja brzine, okrenite prekidač za kontrolu brzine.

Ako je prekidač brisača postavljen u mod AUTO kad je prekidač za paljenje uključen, brisači će izvršiti jedno brisanje za samoprovjeru sustava. Postavite brisače u položaj OFF (O) kad se brisači ne koriste.

UPOZORENJE

Kad je prekidač za paljenje uključen i prekidač brisača vjetrobranskog stakla je stavljen u mod AUTO, budite oprezniji u sljedećim situacijama kako biste izbjegli bilo kakve ozljede ruku ili drugih dijelova tijela:

- Nemojte dodirivati gornji dio vjetrobranskog stakla okrenut prema senzoru kiše.
- Nemojte brisati gornji dio vjetrobranskog stakla s vlažnom ili mokrom krpom.
- Nemojte pritiskati vjetrobransko staklo.

OPASKA

- Prilikom pranja vozila, postavite prekidač brisača u položaj OFF za zaustavljanje rada automatskih brisača. Bristači se mogu uključiti i biti oštećeni ako je prekidač postavljen u mod AUTO prilikom pranja vozila.
- Nemojte ukloniti poklopac senzora smješten na gornjem kraju suvozačke strane vjetrobranskog stakla. Može doći do oštećenja dijelova sustava i možda neće biti pokriveno Vašim jamstvom vozila.
- Budući se koristi foto senzor, moguć je neispravan rad ako se dogodi nagla promjena intenziteta svjetla zbog prašine tijekom vožnje.

Perači vjetrobranskog stakla

■ Tip A

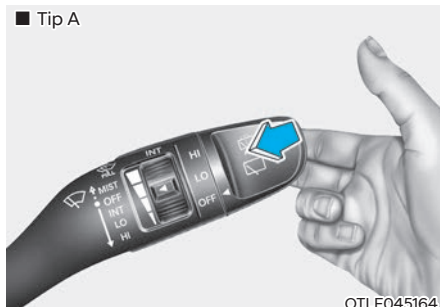

■ Tip B

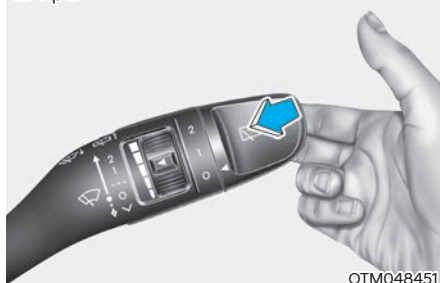

U položaju 0, povucite ručicu nježno prema sebi za raspršivanje tekućine za stakla na vjetrobran i pokretanje brisača na 1~3 ciklusa. Koristite ovu funkciju kad je vjetrobran prljav. Raspršivanje i rad brisača će se nastaviti dok ne otpustite ručicu. Ako perač ne radi, provjerite razinu tekućine za stakla. Ako je razina tekućine niska, morat ćete dodati odgovarajuću tekućinu za pranje vjetrobranskog stakla u spremnik tekućine za stakla.

UPOZORENJE

Nemojte koristiti perač na niskim temperaturama prije prethodnog zagrijavanja vjetrobranskog stakla odmrzivačima; tekućina za stakla mogla bi se zalediti na vjetrobranu i zakloniti Vam pogled.

OPASKA

- Kako biste spriječili moguće oštećenje pumpe perača, nemojte koristiti perač kad je spremnik tekućine za stakla prazan.
- Kako biste spriječili moguće oštećenje brisača i vjetrobranskog stakla, nemojte koristiti brisače kad je vjetrobransko staklo suho.
- Kako biste spriječili oštećenje ruku brisača i drugih dijelova, nemojte pokušavati pokretati brisače ručno.
- Kako biste spriječili moguće oštećenje brisača i sustava perača, zimi ili po hladnom vremenu koristite tekućine za stakla koje se ne smrzavaju.

Prekidač brisača i perača stražnjeg stakla

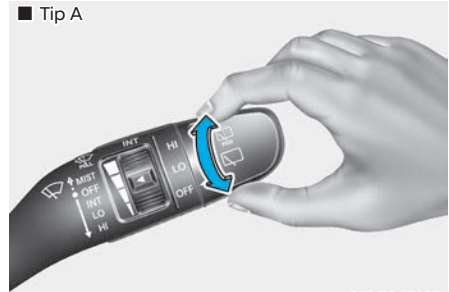

OTLE045165

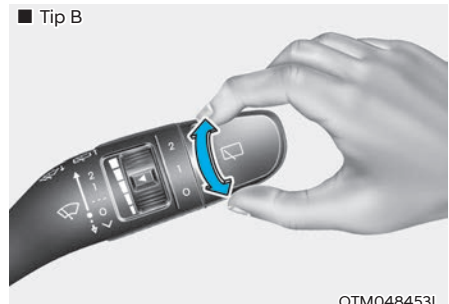

OTM048453L

Prekidač brisača i perača stražnjeg stakla smješten je na kraju ručice prekidača brisača i perača.

Okrenite prekidač u željeni položaj za rad stražnjeg brisača i perača.

HI (2) – Visoka brzina brisanja

LO (1) – Niska brzina brisanja

OFF (0) – Isključeno

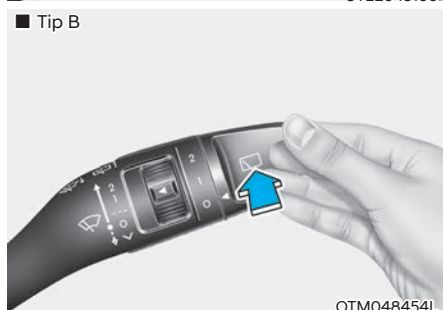

Pritisnite ručicu od sebe za raspršivanje stražnje tekućine za stakla i pokretanje brisača na 1~3 ciklusa. Raspršivanje i rad brisača će se nastaviti dok ne otpustite ručicu.

Automatska kontrola stražnjeg brisača (ako je dio opreme)

Stražnji će se brisač uključiti dok je vozilo u hodu unazad i prednji su brisači uključeni odabirom moda na LCD zaslonu:

- Setup → User Settings → Convenience → Auto Rear Wiper (in R)

SUSTAV RUČNOG KLIMA-UREĐAJA (AKO JE U OPREMI)

■ Za mjenjač s ručicom

- Tip A



- Tip B



OTM048300L/OTM048301

- | | |
|---|---|
| 1. Prekidač za kontrolu brzine ventilatora | 6. Prekidač A/C za klimatizaciju* |
| 2. Prekidač za kontrolu temperature | 7. Prekidač za kontrolu ulaza zraka |
| 3. Prekidač za odabir moda | 8. Prekidač za klimatizaciju trećeg reda sjedala* |
| 4. Prekidač za odmrzavanje prednjeg stakla | |
| 5. Prekidač za odmrzavanje stražnjeg stakla | |

* : ako je dio opreme

■ Za mjenjač s ručicom

- Klimatizacija trećeg reda sjedala (za klima-uređaj tipa B)



OTM050127

1. Prekidač za klimatizaciju trećeg reda sjedala*
2. Prekidač za kontrolu brzine ventilatora trećeg reda sjedala*

* : ako je dio opreme

■ Za mjenjač s prekidačem

- Tip A



- Tip B



OTM050121L/OTM050122L

- | | |
|---|---|
| 1. Prekidač za kontrolu brzine ventilatora | 6. Prekidač A/C za klimatizaciju* |
| 2. Prekidač za kontrolu temperature | 7. Prekidač za kontrolu ulaza zraka |
| 3. Prekidač za odabir moda | 8. Prekidač za klimatizaciju trećeg reda sjedala* |
| 4. Prekidač za odmrzavanje prednjeg stakla | |
| 5. Prekidač za odmrzavanje stražnjeg stakla | |

* : ako je dio opreme

- Za mjenjač s prekidačem
 - Klimatizacija trećeg reda sjedala (za klima-uređaj tipa B)



OTM050127



1. Prekidač za klimatizaciju trećeg reda sjedala*
2. Prekidač za kontrolu brzine ventilatora trećeg reda sjedala*

* : ako je dio opreme

Grijanje i klimatizacija

1. Pokrenite motor.
2. Postavite mod u željeni položaj.

Kako biste poboljšali učinkovitost grijanja i hlađenja:

- Grijanje: 
- Hlađenje: 

3. Postavite kontrolu temperature u željeni položaj.
4. Postavite kontrolu ulaza zraka u položaj vanjskog (svježeg) zraka.
5. Postavite kontrolu brzine ventilatora na željenu brzinu.
6. Ako želite klimatizaciju, uključite sustav klimatizacije.

Odabir moda (3)

■ Za mjenjač s ručicom

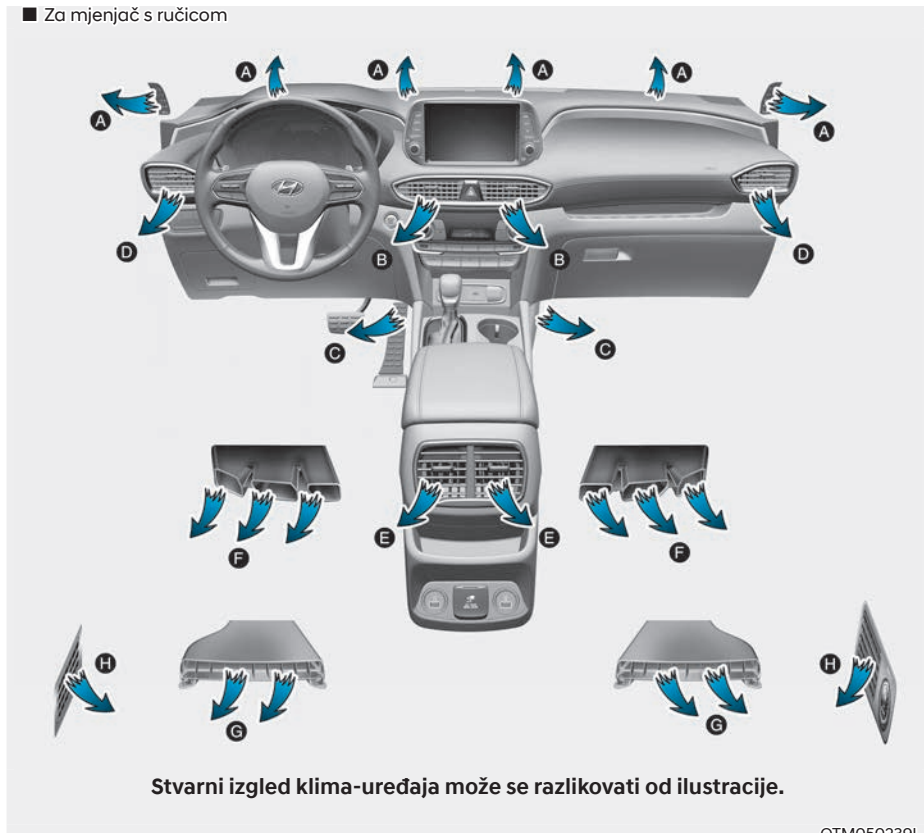

■ Za mjenjač s prekidačem

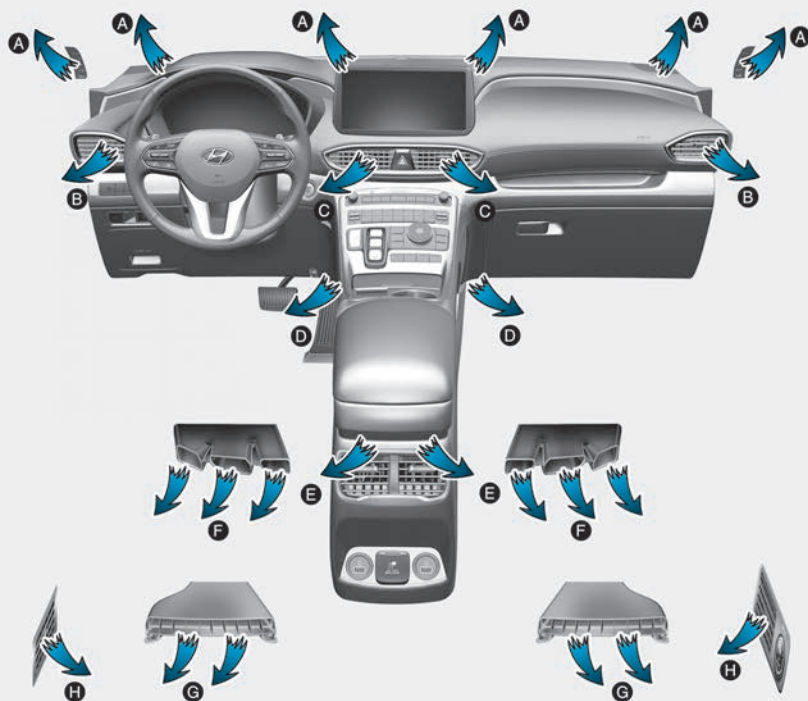

Stvarni izgled klima-uređaja može se razlikovati od ilustracije.

OTM050105L

Prekidač za odabir moda kontrolira smjer protoka zraka u vozilu. Okrenite prekidač za odabir željenog moda.

* otvori za prozračivanje drugog i trećeg reda sjedala (G i H ako su dio opreme)

- Protok zraka prema drugom i trećem redu sjedala je pod nadzorom i upravljanjem prednjeg klima-uređaja te se dovodi kroz otvore (G)
- Protok zraka kroz otvore drugog i trećeg reda sjedala (G) može biti slabiji zbog duljine dovoda
- Protok zraka kroz otvore trećeg reda sjedala (H) se podešava pomoću kontroli trećeg reda sjedala.



Razina lica (B, D, E)

Protok zraka je usmjeren prema gornjem dijelu tijela i licu. Osim toga, svaki otvor može se kontrolirati za usmjeravanje zraka ispuhanog iz otvora.



Dvosmjerna razina (B, C, D, E, F, G)

Protok zraka je usmjeren prema licu i podu.



Razina poda (A, C, D, E, F, G)

Većina protoka zraka usmjerena je prema podu s malom količinom zraka usmjerenom prema vjetrobranskom staklu i odmrzivačima bočnih prozora.



Razina poda/odmrzavanja (A, C, D, E, F, G)

Većina protoka zraka usmjerena je prema podu i vjetrobranskom staklu s malom količinom usmjerenom prema odmrzivačima bočnih prozora.



Razina odmrzavanja (A, D)

Većina protoka zraka usmjerena je prema vjetrobranskom staklu s malom količinom usmjerenom prema odmrzivačima bočnih prozora.

Razina MAX A/C (B, D) (ako je dio opreme)

Mod MAX A/C koristi se za brže hlađenje unutrašnjosti vozila. Zrak je usmjeren prema gornjem dijelu tijela i licu.

U ovom modu, klimatizacija i položaj recirkuliranog zraka će se uključiti automatski.

Čim se unutrašnjost dovoljno rashladila isključite MAX A/C mod i uključite A/C sustav.

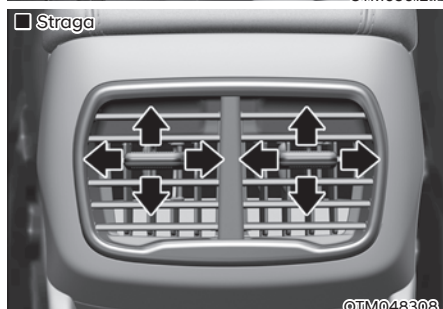
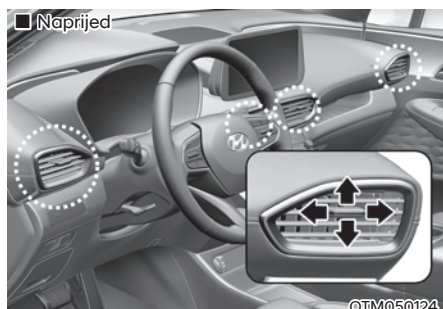

Ventilacijski otvori

Izlazni otvori mogu se otvoriti ili zatvoriti odvojeno korištenjem upravljačkih polugica.

Također, možete podešavati smjer ispuške zraka iz ovih otvora korištenjem ručice za kontrolu otvora kako je prikazano.

Kontrola temperature

Prekidač za kontrolu temperature dopušta kontroliranje temperature protoka zraka u vozilu.

Za promjenu temperature okrenite prekidač ulijevo (za hladniji zrak) ili udesno (za topliji zrak).

Kontrola ulaza zraka

Kontrola ulaza zraka se koristi za odabir položaja vanjskog (svježeg) zraka ili položaja recirkuliranog zraka.

Za promjenu položaja kontrole ulaza zraka, pritisnite kontrolni prekidač.

Položaj recirkulacije zraka



S odabranim položajem recirkulacije zraka, zrak iz putničke kabine će biti uvučen kroz sustav grijanja i grijan ili hlađen prema odabranoj funkciji.

Položaj vanjskog (svježeg) zraka

Tip A



S odabranim položajem vanjskog (svježeg) zraka, zrak ulazi u vozilo izvana i tada je grijan ili hlađen prema odabranoj funkciji.

Tip B



Obavijest

Preporučuje se korištenje sustava s ulazom svježeg zraka.

Dugotrajan rad grijača u položaju recirkuliranog zraka (bez uključene klimatizacije) može uzrokovati magljenje vjetrobranskog stakla i bočnih prozora i zrak unutar putničke kabine može postati zagušljiv.

Osim toga, dugotrajno korištenje klimatizacije s odabranim položajem recirkuliranog zraka će rezultirati pretjerano suhim zrakom u putničkoj kabini.

UPOZORENJE

- Stalno korištenje recirkuliranog zraka u sustavu klima-uređaja može povećati vlažnost unutar vozila, uzrokujući magljenje stakala i zaklanjajući vidljivost.
- Nemojte spavati u vozilu s uključenim sustavom klimatizacije ili grijanja. To može prouzročiti ozbiljnu štetu ili smrt uslijed pada razine kisika i/ili tjelesne temperature.
- Stalno korištenje recirkuliranog zraka u sustavu klima-uređaja može izazvati mamurluk ili pospanost, koja može prouzročiti gubitak kontrole nad vozilom. Postavite kontrolu ulaza zraka u položaj vanjskog (svježeg) zraka što je češće moguće tijekom vožnje.
- Nemojte spavati u vozilu na kojem su zatvoreni prozori i dugotrajno je uključeno grijanje ili hlađenje. To može dovesti do povišene razine ugljičnog dioksida što može imati kobne posljedice.

Kontrola brzine ventilatora

Prekidač za paljenje mora biti u položaju ON za rad ventilatora.

Prekidač za kontrolu brzine ventilatora dopušta vam kontrolu brzine protoka zraka ventilatora u vozilu.

Za promjenu brzine ventilatora okrenite prekidač udesno za višu, odnosno ulijevo za nižu brzinu. Odabir položaja 0 ugasiće ventilator.

OPASKA

Korištenje ventilatora s prekidačem za paljenje u položaju ON može izazvati pražnjenje akumulatora. Koristite ventilator samo kad motor radi.

Klimatizacija (A/C, ako je dio opreme)

Pritisnite prekidač A/C za uključivanje sustava klimatizacije (svjetlo indikatora će svijetliti). Pritisnite prekidač ponovno za isključivanje sustava klimatizacije.

Klimatizacija trećeg reda sjedala (ako je u opremi)

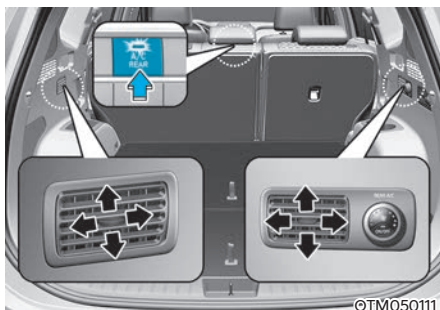

Uključivanje klimatizacije trećeg reda sjedala



1. Pritisnite ON/OFF (8) prekidač klimatizacije trećeg reda sjedala koji se nalazi među kontrolama klima-uređaja i podesite željenu brzinu ventilatora trećeg reda sjedala (svjetlo indikatora na ON/OFF prekidaču će svijetliti).
2. Za isključivanje klimatizacije trećeg reda sjedala pritisnite još jednom ON/OFF prekidač koji se nalazi među kontrolama klima-uređaja ili okrenite prekidač za odabir brzine ventilatora u položaj OFF za treći red sjedala (svjetlo indikatora na ON/OFF prekidaču neće svijetliti).

Rad sustava

Ventilacija

1. Postavite mod u položaj .
2. Postavite kontrolu ulaza zraka u položaj vanjskog (svježeg) zraka.
3. Postavite kontrolu temperature u željeni položaj.
4. Postavite kontrolu brzine ventilatora na željenu brzinu.

Heating

1. Postavite mod u položaj .
 2. Postavite kontrolu ulaza zraka u položaj vanjskog (svježeg) zraka.
 3. Postavite kontrolu temperature u željeni položaj.
 4. Postavite kontrolu brzine ventilatora na željenu brzinu.
 5. Ako želite grijanje s odvlaživanjem zraka, uključite sustav klimatizacije.
- Ako se vjetrobransko staklo zamagli, odaberite položaj odmrzavanja  ili .

Savjeti za rukovanje

- Kako biste spriječili ulazak prašine ili neželjenih para u vozilo kroz sustav ventilacije, privremeno postavite kontrolu ulaza zraka u položaj recirkuliranog zraka. Vodite računa da kontrolu vratite u položaj svježeg zraka kad smetnje prođu za zadržavanje svježeg zraka u vozilu. To će pomoći održavanju budnosti i udobnosti vozača.
- Kako biste spriječili magljenje vjetrobranskog stakla iznutra, postavite kontrolu ulaza zraka u položaj svježeg zraka i brzinu ventilatora u željeni položaj, uključite klimatizacijski sustav, i prilagodite kontrolu temperature na željenu temperaturu.

Klimatizacija

HYUNDAI sustavi za klimatizaciju punje-ni su ekološki prihvatljivim rashladnim sredstvom R-134a ili R1234yf.

1. Pokrenite motor. Pritisnite prekidač klimatizacije.
2. Postavite mod u položaj .
3. Postavite kontrolu ulaza zraka u položaj vanjskog zraka ili recirkuliranog zraka.
4. Prilagodite kontrolu brzine ventilatora i kontrolu temperature za održavanje maksimalne udobnosti



Obavijest

Rashladni sustav vašeg vozila je ispunjen rashladnim sredstvom R-134a ili R1234yf u skladu sa zakonskim odredbama koje su na snazi u vašoj zemlji. Oznaka sredstva koje je u vašem vozilu može se naći na naljepnici u motornom prostoru. Provjerite u poglavlju 8 smještaj oznake rashladnog sredstva.

OPASKA

- Sustav klimatizacije treba servisirati ovlaštenu HYUNDAI trgovac. Nepravilan servis može prouzročiti ozbiljne ozljede osobe koja izvršava servis.
- Servis rashladnog sustava treba obavljati u dobro prozračenim prostorima.
- Isparivač rashladnog sustava nikada ne bi trebalo popravljati ili zamijeniti rabljenim koji je skinut s drugog oštećenog vozila. Svaki isparivač mora imati oznaku MAC certifikata prema SAE Standardu J2842.

OPASKA

- Kad koristite sustav klimatizacije, pazorno pratite mjerac temperature tijekom vožnje uzbrdo ili u gustom prometu kad su vanjske temperature visoke. Rad sustava klimatizacije može prouzročiti pregrijavanje motora. Nastavite koristiti ventilatore, ali sustav klimatizacije isključite ako mjerac temperature ukazuje na pregrijavanje motora.
- Kad otvarate prozore tijekom vlažnog vremena klimatizacija može stvoriti kapljice vode unutar vozila. S obzirom na to da višak kapi vode može prouzročiti oštećenje električne opreme, klimatizacija se treba koristiti samo sa zatvorenim prozorima.

Savjeti za rukovanje sustavom klimatizacije

- Ako je vozilo parkirano na suncu tijekom vrućeg vremena, nakratko otvorite prozore kako bi vrući zrak unutar vozila izašao.
- Koristite klimatizaciju za smanjenje vlažnosti i vlage unutar vozila tijekom kišnih ili vlažnih dana.
- Koristite sustav klimatizacije svakog mjeseca na samo nekoliko minuta kako biste osigurali maksimalnu učinkovitost sustava.
- Tijekom rada klima - uređaja može se osjetiti blagi pad broja okretaja motora kad se uključi kompresor. To je normalna karakteristika sustava.
- Uključite klima - uređaj barem jedno mjesečno na nekoliko minuta kako biste očuvali maksimalnu efikasnost sustava.
- Kad koristite sustav klimatizacije, možete primijetiti kapanje čiste vode (ili čak lokvu) na zemlji ispod suvozačeve strane vozila. Ovo je normalna karakteristika rada sustava.
- Korištenje sustava klimatizacije u položaju recirkuliranog zraka omogućuje maksimalno hlađenje, međutim, stalan rad u ovom modu može prouzročiti zagušljivost zraka unutar vozila.
- Tijekom hlađenja povremeno možete primijetiti magličasti protok zraka zbog brzog hlađenja i ulaza vlažnog zraka. Ovo je normalna karakteristika rada sustava. tom slučaju odaberite položaj  i podesite brzinu ventilatora na najnižu vrijednost.

Održavanje sustava

Filter zraka klima-uređaja

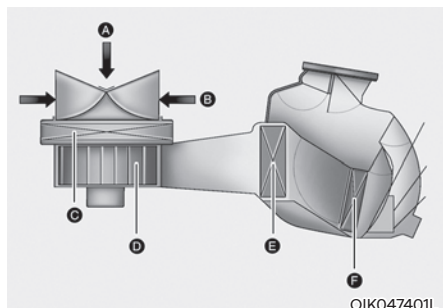

[A] : Vanjski zrak, [B] : Recirkulirani zrak
[C] : Filter klima-uređaja, [D] : Ventilator
[E] : Jezgra isparivača, [F] : Jezgra grijača

Filter zraka klima-uređaja ugrađen iza pretinca za rukavice filtrira prašinu ili druga onečišćenja koja izvana ulaze u vozilo kroz sustav grijanja i klimatizacije. Ako se prašina ili druga onečišćenja nakupe u filtru tijekom određenog perioda, protok zraka iz ventilacijskih otvora može se smanjiti, rezultirajući nakupljanjem vlage s unutarnje strane vjetrobranskog stakla čak i kad je odabran položaj vanjskog (svježeg) zraka. Ako se ovo dogodi, preporučujemo da filter zraka klima-uređaja zamijeni ovlaštenu HYUNDAI trgovac.

Preporučuje se da se filter klima-uređaja redovito mijenja u skladu s rasporedom održavanja. Ako se auto koristi u otežanim uvjetima uz mnogo prašine, preporučuje se češća izmjena filtera.

Kad se protok zraka odjednom smanji, preporučujemo da sustav provjeri ovlaštenu HYUNDAI trgovac.

Provjera količine klimatizacijskog rashladnog sredstva i maziva kompresora

Kad je količina rashladnog sredstva niska, učinkovitost klimatizacije je smanjena. Pretjerano dolijevanje također loše utječe na sustav klimatizacije.

Stoga, ako je otkriven nepravilan rad, preporučujemo da sustav pregleda ovlaštenu HYUNDAI trgovac.

OPASKA

Važno je da se tijekom servisiranja sustava klimatizacije koriste točna vrsta ulja i rashladnog sredstva. Inače, može doći do oštećenja kompresora i nepravilnog rada sustava. Kako bi se spriječila oštećenja sustava, klimatizacijski uređaj treba servisirati samo stručna osoba.



UPOZORENJE

Vozila opremljena plinom R-134a



Rashladni sustav je pod visokim tlakom i sustav smije servisirati i održavati samo specijaliziran i obučeni serviser.

Izuzetno je bitno da se koriste specijalna oprema i točno određene i ispravne količine rashladnog sredstva i ulja. Nepoštivanje ovih naputaka može dovesti do oštećenja vozila i ozljeda.

Ispuštanje rashladnog sredstva u atmosferu je štetno po ljude i okoliš. Nepridržavanje ovih uputa može imati za posljedicu ozbiljne ozljede.

UPOZORENJE

Vozila opremljena plinom R-1234yf



Rashladni sustav je pod visokim tlakom i plin je blago zapaljiv; sustav smije servisirati i održavati samo specijaliziran i obučen serviser. Izuzetno je bitno da se koriste specijalna oprema i točno određene i ispravne količine rashladnog sredstva i ulja.

Nepoštivanje ovih naputaka može dovesti do oštećenja vozila i ozljeda.

Ispuštanje rashladnog sredstva u atmosferu je štetno po ljude i okoliš. Nepridržavanje ovih uputa može imati za posljedicu ozbiljne ozljede.

Sustav klima-uređaja bi trebao održavati samo ovlašteni HYUNDAI trgovac.



Oznaka rashladnog sredstva klima-uređaja

Oznaka rashladnog sredstva klima-uređaja nalazi se s unutrašnje strane poklopca motora kako prikazuje ilustracija.

■ Primjer

- Tip A



OHYK059004

- Tip B



OHYK059001

Stvarna oznaka rashladnog sredstva klima-uređaja može se razlikovati od ilustracije.

Svaki simbol i specifikacija na rashladnom sustavu imaju sljedeće značenje:

1. Klasifikacija rashladnog sredstva
2. Količina rashladnog sredstva
3. Klasifikacija ulja za podmazivanje kompresora
4. Oprez
5. Rashladno je sredstvo zapaljivo.
6. Potreban je certificiran tehničar za održavanje sustava klima-uređaja.
7. Servisni priručnik

SUSTAV AUTOMATSKOG KLIMA-UREĐAJA (AKO JE U OPREMI)

■ Za mjenjač s ručicom

- Tip A



- Tip B



Stvarni izgled klima-uređaja može se razlikovati od ilustracije.

OTM050132L/OTM050133L

1. Vozačev prekidač za kontrolu temperature
2. Suvozačev prekidač za kontrolu temperature
3. Prekidač AUTO (automatska kontrola)
4. SYNC prekidač
5. Prekidač za isključivanje prednjeg ventilatora
6. Prekidač klimatizacije
7. Prekidač za odmrzavanje prednjeg stakla
8. Prekidač za kontrolu brzine prednjeg ventilatora
9. Prekidač za odabir moda
10. Prekidač za odmrzavanje stražnjeg stakla
11. Prekidač za kontrolu ulaza zraka
12. Prekidač ON/OFF za klimatizaciju trećeg reda sjedala*
13. Zaslone klima-uređaja

* : ako je u opremi

■ Za mjenjač s prekidačem

- Klimatizacija trećeg reda sjedala (za klima-uređaj tipa B)



OTM050127

1. Prekidač za klimatizaciju trećeg reda sjedala*
2. Prekidač za kontrolu brzine ventilatora trećeg reda sjedala*

* : ako je dio opreme

■ Za mjenjač s prekidačem

- Tip A



- Tip B



Stvarni izgled klima - uređaja može se razlikovati od ilustracije.

OTM050130L/OTM050129L

1. Vozačev prekidač za kontrolu temperature
2. Suvozačev prekidač za kontrolu temperature
3. Prekidač AUTO (automatska kontrola)
4. Prekidač za odmrzavanje prednjeg stakla
5. Prekidač za odmrzavanje zadnjeg stakla
6. Prekidač uključenje/isključenje klimatizacije
7. Prekidač za uključenje/isključenje klimatizacije trećeg reda sjedala*
8. SYNC prekidač
9. Prekidač OFF
10. Prekidač za kontrolu brzine ventilatora
11. Prekidač za odabir moda
12. Prekidač kontrolne klimatizacije
13. Prekidač za kontrolu ulaza zraka

* : ako je u opremi

■ Za mjenjač s prekidačem

- Tip C

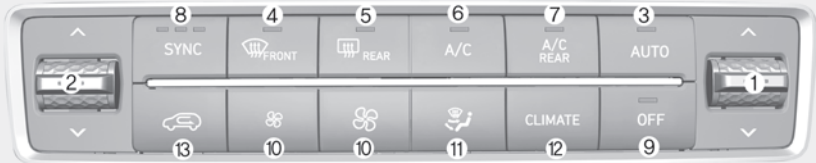

- Tip D



Stvarni izgled klima - uređaja može se razlikovati od ilustracije.

OTM050134L/OTM050135L

- | | |
|---|--|
| <ol style="list-style-type: none"> 1. Vozačev prekidač za kontrolu temperature 2. Suvozačev prekidač za kontrolu temperature 3. Prekidač AUTO (automatska kontrola) 4. Prekidač za odmrzavanje prednjeg stakla 5. Prekidač za odmrzavanje stražnjeg stakla 6. Prekidač uključenje/isključenje klimatizacije 7. Prekidač za uključenje/isključenje klimatizacije trećeg reda sjedala* | <ol style="list-style-type: none"> 8. SYNC prekidač 9. OFF prekidač 10. Prekidač za kontrolu brzine ventilatora 11. Prekidač za odabir moda 12. Prekidač kontrolle klimatizacije 13. Prekidač za kontrolu ulaza zraka <p>* : ako je u opremi</p> |
|---|--|

- Za mjenjač s prekidačem
 - Klimatizacija trećeg reda sjedala (za klima-uređaj tipa B, D)



OTM050127

1. Prekidač za klimatizaciju trećeg reda sjedala*
2. Prekidač za kontrolu brzine ventilatora trećeg reda sjedala*

* : ako je dio opreme

Automatsko grijanje i klimatizacija

Sustavom automatskog klima-uređaja upravlja se podešavanjem željene temperature.

1. Pritisnite prekidač AUTO (3)
Modovi, brzina ventilatora, ulaz zraka i klimatizacija će biti kontrolirani automatski prema podešenoj temperaturi.
2. Podesite temperaturu na željenu temperaturu pomoću prekidača (1, 2). Ako je temperatura podešena na najnižu postavku (Lo), klima-uređaj će raditi neprekidno. Nakon što se unutrašnjost dovoljno rashladila, podesite željenu temperaturu čim je prije moguće.

Za isključivanje automatskog rada, odaberite bilo koji od sljedećih prekidača:

- Prekidač za odabir moda
- Prekidač za odmrzavanje prednjeg vjetrobrana (Pritisnite prekidač još jedanput za isključivanje funkcije odmrzavanja prednjeg vjetrobrana. Znak "AUTO" će ponovno svijetliti na informacijskom zaslonu.)
- Prekidač za kontrolu brzine ventilatora
Odabrana funkcija će biti kontrolirana ručno dok druge funkcije rade automatski.

Za Vašu udobnost i za poboljšanje učinkovitosti klima-uređaja, koristite prekidač AUTO i postavite temperaturu na 23°C.

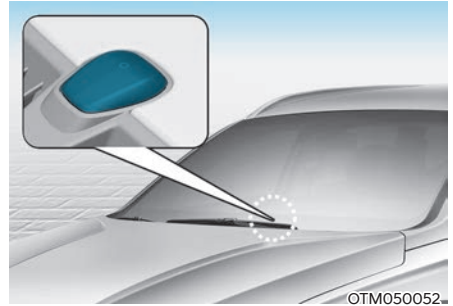

i Obavijest

Stavljanje bilo kakvog predmeta preko senzora na prednjoj konzoli može ometati sustav grijanja i hlađenja.

Ručno grijanje i klimatizacija

Sustav grijanja i hlađenja može se kontrolirati ručno pritiskanjem ili okretanjem prekidača koji nisu prekidač AUTO. U ovom slučaju, sustav radi prema redoslijedu kojim su odabrani prekidači. Ako pritisnete bilo koji prekidač osim tipke AUTO dok se klima-uređaj radi u automatskom načinu rada, funkcije koje nisu odabrane, nastavit će raditi u automatskom načinu.

1. Pokrenite motor.
2. Postavite mod u željeni položaj. Kako biste poboljšali učinkovitost grijanja i hlađenja:
 - Grijanje:
 - Hlađenje:
3. Postavite kontrolu temperature u željeni položaj.
4. Postavite kontrolu ulaza zraka u položaj vanjskog (svježeg) zraka.
5. Postavite kontrolu brzine ventilatora na željenu brzinu.
6. Ako želite klimatizaciju, uključite sustav klimatizacije.
7. Pritisnite prekidač AUTO kako biste prebacili na potpuno automatsku kontrolu sustava. Sustavom automatskog klima-uređaja upravlja se podešavanjem željene temperature.

Odabir moda (12)

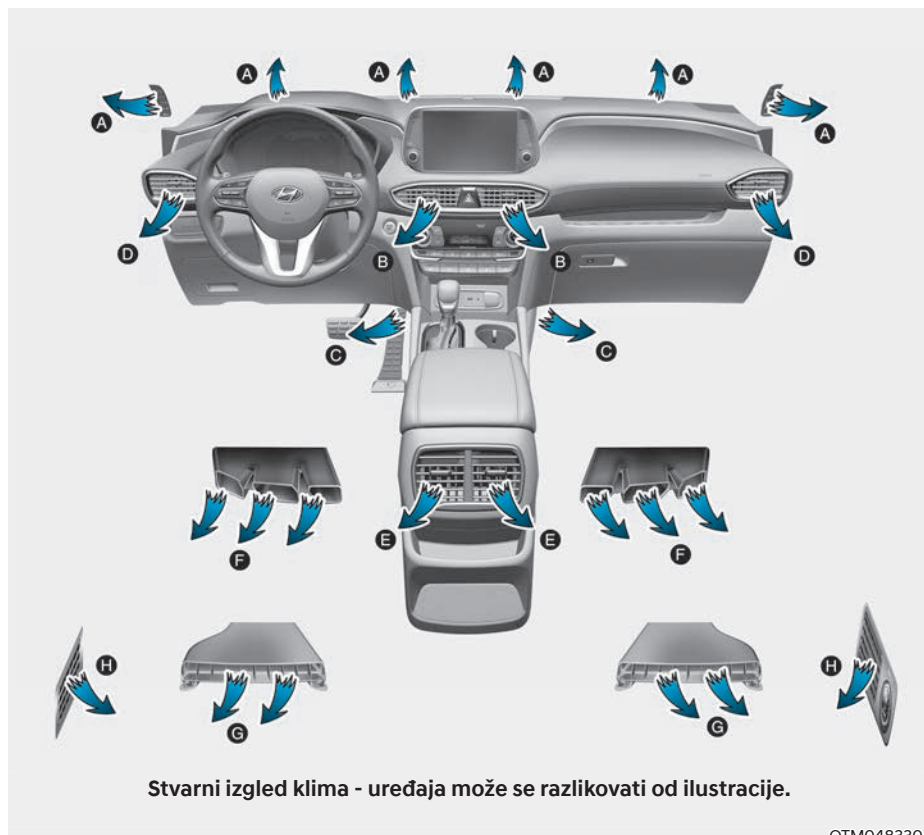

Prekidač za odabir moda kontrolira smjer protoka zraka u vozilu. Okrenite prekidač za odabir željenog moda.

* otvori za prozračivanje trećeg reda sjedala (G i H ako su dio opreme)

- Protok zraka prema trećem redu sjedala je pod nadzorom i upravljanjem prednjeg klima-uređaja te se dovodi kroz otvore (G)
- Protok zraka kroz otvore trećeg reda sjedala (G) može biti slabiji zbog duljine dovoda
- Protok zraka kroz otvore trećeg reda sjedala (H) se podešava pomoću kontrola trećeg reda sjedala.



Razina lica (B, D, E)

Protok zraka je usmjeren prema gornjem dijelu tijela i licu. Osim toga, svaki otvor može se kontrolirati za usmjeravanje zraka ispuhanog iz otvora.



Bi-razina (B, C, D, E, F, G)

Protok zraka je usmjeren prema licu i podu.



Razina poda (A, C, D, E, F, G)

Većina protoka zraka usmjerena je prema podu s malom količinom zraka usmjerenom prema bočnim otvorima i vjetrobranskom staklu.



Razina poda i odmrzavanja (A, C, D, E, F, G)

Većina protoka zraka usmjerena je prema vjetrobranskom staklu i nogama s malom količinom zraka usmjerenom prema bočnim otvorima.

Razina odmrzavanja (A, D)

Većina protoka zraka usmjerena je prema vjetrobranskom staklu s malom količinom zraka usmjerenom prema bočnim otvorima.

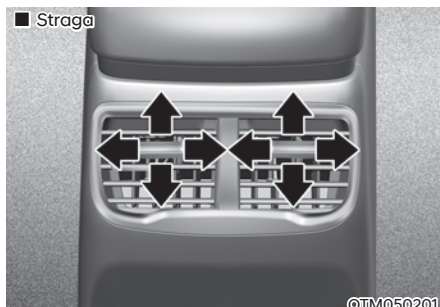
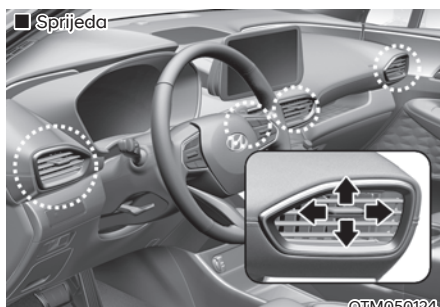

Ventilacijski otvori

Izlazni otvori mogu se otvoriti ili zatvoriti odvojeno korištenjem kontrolnih ručica. Također, možete podešavati smjer isporuke zraka iz ovih otvora korištenjem ručice za kontrolu otvora kako je prikazano.

Kontrola temperature

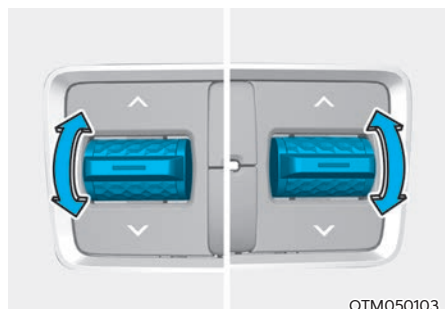
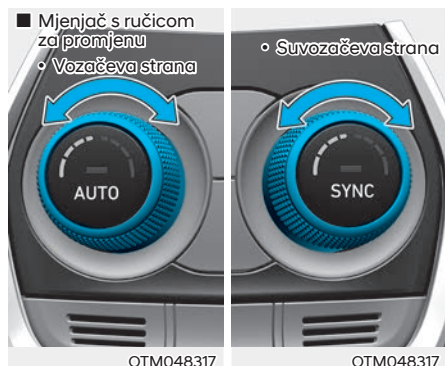

Gurnite prekidač prema gore ili prema dolje kako biste podesili željenu temperaturu. Pomak prema gore podiže, a pomak prema dolje spušta željenu temperaturu.

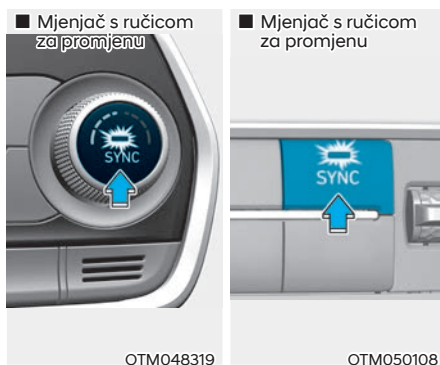

Jednako prilagođavanje temperature vozačeve i suvozačeve strane

- Pritisnite prekidač SYNC (4) za usklađivanje temperature vozačeve i suvozačeve strane.

Temperatura suvozačeve strane će se postaviti na istu temperaturu kao vozačeva strana.

- Upravljajte prekidačem kontrole temperature vozačeve strane. Temperatura vozačeve i suvozačeve strane će se prilagođavati jednako.

Individualno prilagođavanje temperature vozačeve i suvozačeve strane

- Pritisnite ponovno prekidač SYNC za individualno upravljanje temperaturom vozačeve i suvozačeve strane. Indikator na prekidaču će se ugasiti.

Konverzija temperature

Ako je akumulator ispražnjen ili iskopčan, zaslon moda temperature će se resetirati u Celzijus. To je normalno, ishodišne stanje. Možete prebacivati prikaz temperature između Celzijusa i Fahrenheita na sljedeći način:

- Dok pritišćete prekidač OFF, pritisnite prekidač AUTO na 3 sekunde ili više. Zaslon će se promijeniti iz Celzijusa u Fahrenheit, ili iz Fahrenheita u Celzijus.
- Korisničke postavke instrument ploče
Prikaz temperature možete promijeniti u meniju: Mode → Units → Temperature Unit.

Prikaz temperature na LCD zaslonu i na zaslonu klima-uređaja će se promijeniti.

Kontrola ulaza zraka

Ovo se koristi za odabir položaja vanjskog (svježeg) zraka ili položaja recirkuliranog zraka.

Za promjenu položaja kontrole ulaza zraka, pritisnite kontrolni prekidač.

Položaj recirkulacije zraka



S odabranim položajem recirkulacije zraka, zrak iz putničke kabine će biti uvučen kroz sustav grijanja i grijan ili hlađen prema odabranoj funkciji.

Položaj vanjskog (svježeg) zraka

■ Tip A



S odabranim položajem vanjskog (svježeg) zraka, zrak ulazi u vozilo izvana i tada je grijan ili hlađen prema odabranoj funkciji.

■ Tip B



Obavijest

Preporučuje se korištenje sustava s ulazom svježeg zraka.

Dugotrajan rad grijača u položaju recirkuliranog zraka (bez uključene klimatizacije) može uzrokovati magljenje vjetrobranskog stakla i bočnih prozora i zrak unutar putničke kabine može postati zagušljiv.

Osim toga, dugotrajno korištenje klimatizacije s odabranim položajem recirkuliranog zraka će rezultirati pretjerano suhim zrakom u putničkoj kabini.

UPOZORENJE

- Stalno korištenje recirkuliranog zraka u sustavu klima-uređaja može povećati vlažnost unutar vozila, uzrokujući magljenje stakala i zaklanjajući vidljivost.
- Nemojte spavati u vozilu s uključenim sustavom klimatizacije ili grijanja. To može uzrokovati ozbiljnu štetu ili smrt uslijed pada razine kisika i/ili tjelesne temperature.
- Stalno korištenje recirkuliranog zraka u sustavu klima-uređaja može izazvati mamurluk ili pospanost, koja može uzrokovati gubitak kontrole nad vozilom. Postavite kontrolu ulaza zraka u položaj vanjskog (svježeg) zraka što je češće moguće tijekom vožnje.

Kontrola brzine ventilatora

Prekidač za kontrolu brzine ventilatora dopušta vam kontrolu brzine protoka zraka ventilatora u vozilu.

Što je viša brzina rada ventilatora, veća je izmjena zraka.

Za isključivanje brzine ventilatora, pritisnite prekidač OFF.

OPASKA

Korištenje ventilatora s prekidačem za paljenje u položaju ON može izazvati pražnjenje akumulatora. Koristite ventilator samo kad motor radi.

Klimatizacija

Pritisnite prekidač A/C za uključivanje sustava klimatizacije (svjetlo indikatora će svijetliti).

Pritisnite prekidač ponovno za isključivanje sustava klimatizacije.

Mod OFF

Pritisnite prekidač OFF za isključivanje sustava klima-uređaja. Međutim, još uvijek možete upravljati prekidačima za ulaz zraka dok god je prekidač za paljenje u položaju ON.

Klimatizacija trećeg reda sjedala (ako je u opremi)

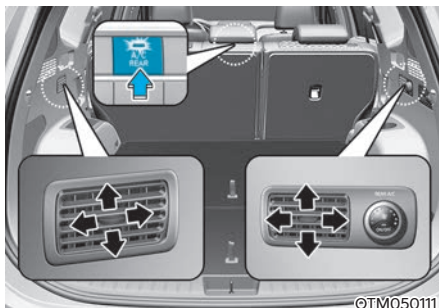

Uključivanje klimatizacije trećeg reda sjedala

1. Pritisnite ON/OFF prekidač klimatizacije trećeg reda sjedala koji se nalazi među kontrolama klima-uređaja i podesite željenu brzinu ventilatora trećeg reda sjedala (svjetlo indikatora na ON/OFF prekidaču će svijetliti).
2. Za isključivanje klimatizacije trećeg reda sjedala pritisnite još jednom ON/OFF prekidač koji se nalazi među kontrolama klima-uređaja ili okrenite prekidač za odabir brzine ventilatora u položaj OFF (svjetlo indikatora na ON/OFF prekidaču neće svijetliti).



Rad sustava

Ventilacija

1. Postavite mod u položaj .
2. Postavite kontrolu ulaza zraka u položaj vanjskog (svježeg) zraka.
3. Postavite kontrolu temperature u željeni položaj.
4. Postavite kontrolu brzine ventilatora na željenu brzinu.

Grijanje

1. Postavite mod u položaj .
2. Postavite kontrolu ulaza zraka u položaj vanjskog (svježeg) zraka.
3. Postavite kontrolu temperature u željeni položaj.
4. Postavite kontrolu brzine ventilatora na željenu brzinu.
5. Ako želite grijanje s odvlaživanjem zraka, uključite sustav klimatizacije.

Ako se vjetrobransko staklo zamagli, postavite mod u položaj  ili .

Savjeti za rukovanje

- Kako biste spriječili ulazak prašine ili neželjenih para u vozilo kroz sustav ventilacije, privremeno postavite kontrolu ulaza zraka u položaj recirkuliranog zraka. Vodite računa da kontrolu vratite u položaj svježeg zraka kad smetnje prođu za zadržavanje svježeg zraka u vozilu. To će pomoći održavanju budnosti i udobnosti vozača.
- Kako biste spriječili magljenje vjetrobranskog stakla iznutra, postavite kontrolu ulaza zraka u položaj svježeg zraka i brzinu ventilatora u željeni položaj, uključite klimatizacijski sustav, i prilagodite kontrolu temperature na željenu temperaturu.

Klimatizacija

HYUNDAI sustavi za klimatizaciju punjeni su ekološki prihvatljivim rashladnim sredstvom R-134a ili R1234yf.

1. Pokrenite motor. Pritisnite prekidač klimatizacije.
2. Postavite mod u položaj .
3. Postavite kontrolu ulaza zraka u položaj vanjskog zraka ili recirkuliranog zraka.
4. Prilagodite kontrolu brzine ventilatora i kontrolu temperature za održavanje maksimalne udobnosti.

Obavijest

Rashladni sustav vašeg vozila je ispunjen rashladnim sredstvom R-134a ili R1234yf u skladu sa zakonskim odredbama koje su na snazi u vašoj zemlji. Oznaka sredstva koje je u vašem vozilu može se naći na naljepnici u motornom prostoru. Provjerite u poglavlju 8 smještaj oznake rashladnog sredstva.

OPASKA

- Sustav klimatizacije treba servisirati ovlašteni HYUNDAI trgovac. Nepravilan servis može uzrokovati ozbiljne ozljede osobe koja izvršava servis.
- Servis rashladnog sustava treba obavljati u dobro prozračenim prostorima.
- Isparivač rashladnog sustava nikada ne bi trebalo popravljati ili zamijeniti rabljenim koji je skinut s drugog oštećenog vozila. Svaki isparivač mora imati oznaku MAC certifikata prema SAE Standardu J2842.

OPASKA

- Kad koristite sustav klimatizacije, pazno pratite mjerac temperature tijekom vožnje uzbrdo ili u gustom prometu kad su vanjske temperature visoke. Rad sustava klimatizacije može uzrokovati pregrijavanje motora. Nastavite koristiti ventilatore, ali sustav klimatizacije isključite ako mjerac temperature ukazuje na pregrijavanje motora.
- Kad otvarate prozore tijekom vlažnog vremena klimatizacija može stvoriti kapljice vode unutar vozila. S obzirom na to da višak kapi vode može uzrokovati oštećenje električne opreme, klimatizacija se treba koristiti samo sa zatvorenim prozorima.

Savjeti za rukovanje sustavom klimatizacije

- Ako je vozilo parkirano na suncu tijekom vrućeg vremena, nakratko otvorite prozore kako bi vrući zrak unutar vozila izašao.
- Koristite klimatizaciju za smanjenje vlažnosti i vlage unutar vozila tijekom kišnih ili vlažnih dana.
- Tijekom rada sustava klimatizacije, povremeno možete primijetiti blagu promjenu u brzini motora zbog ciklusa kompresora klimatizacije. Ovo je normalna karakteristika rada sustava.
- Koristite sustav klimatizacije svakog mjeseca na samo nekoliko minuta kako biste osigurali maksimalnu učinkovitost sustava.
- Korištenje sustava klimatizacije u položaju recirkuliranog zraka omogućuje maksimalno hlađenje, međutim, stalan rad u ovom modu može uzrokovati zagušljivost zraka unutar vozila.
- Tijekom hlađenja povremeno možete primijetiti magličasti protok zraka zbog brzog hlađenja i ulaza vlažnog zraka. Ovo je normalna karakteristika rada sustava. U tom slučaju odaberite položaj  i podesite brzinu ventilatora na najnižu vrijednost.

Održavanje sustava Filtar zraka klima-uređaja

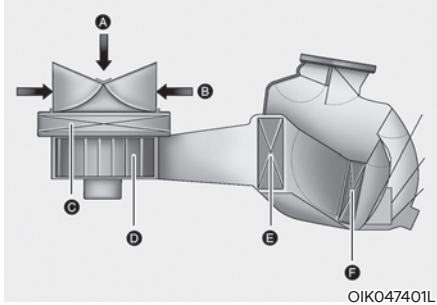

[A] : Vanjski zrak, [B] : Recirkulirani zrak
[C] : Filtar klima-uređaja, [D] : Ventilator
[E] : Jezgra isparivača, [F] : Jezgra grijača

Filtar zraka klima-uređaja ugrađen iza pretinca za rukavice filtrira prašinu ili druga onečišćenja koja izvana ulaze u vozilo kroz sustav grijanja i klimatizacije. Ako se prašina ili druga onečišćenja nakupe u filtru tijekom određenog perioda, protok zraka iz ventilacijskih otvora može se smanjiti, rezultirajući nakupljanjem vlage s unutarnje strane vjetrobranskog stakla čak i kad je odabran položaj vanjskog (svježeg) zraka.

Zamijenite filtir prema rasporedu održavanja. Ako se automobil vozi u teškim uvjetima poput prašnijavih, neravnih cesta, potrebne su češće provjere i promjene filtra zraka klima-uređaja.

Kad se protok zraka odjednom smanji, preporučujemo da sustav provjeri ovlaštteni HYUNDAI trgovac.

Provjera količine klimatizacijskog rashladnog sredstva i maziva kompresora

Kad je količina rashladnog sredstva niska, učinkovitost klimatizacije je smanjena. Pretjerano dolijevanje također loše utječe na sustav klimatizacije.

Stoga, ako je otkriven nepravilan rad, preporučujemo da sustav pregleda ovlaštteni HYUNDAI trgovac.

OPASKA

Važno je da se tijekom servisiranja sustava klimatizacije koriste točna vrsta ulja i rashladnog sredstva. Inače, može doći do oštećenja kompresora i nepravilnog rada sustava. Kako bi se spriječila oštećenja sustava, klimatizacijski uređaj treba servisirati samo stručna osoba.



UPOZORENJE

Vozila opremljena plinom R-134a



Rashladni sustav je pod visokim tlakom i sustav smije servisirati i održavati samo specijaliziran i obučen serviser.

Izuzetno je bitno da se koriste specijalna oprema i točno određene i ispravne količine rashladnog sredstva i ulja. Nepoštivanje ovih naputaka može dovesti do oštećenja vozila i ozljeda. Ispuštanje rashladnog sredstva u atmosferu je štetno po ljude i okoliš. Nepridržavanje ovih uputa može imati za posljedicu ozbiljne ozljede.

UPOZORENJE

Vozila opremljena plinom R-1234yf



Rashladni sustav je pod visokim tlakom i plin je blago zapaljiv; sustav smije servisirati i održavati samo specijaliziran i obučen serviser. Izuzetno je bitno da se koriste specijalna oprema i točno određene i ispravne količine rashladnog sredstva i ulja.

Nepoštivanje ovih naputaka može dovesti do oštećenja vozila i ozljeda.

Ispuštanje rashladnog sredstva u atmosferu je štetno po ljude i okoliš.

Nepridržavanje ovih uputa može imati za posljedicu ozbiljne ozljede.

Sustav klima-uređaja bi trebao održavati samo ovlašteni HYUNDAI trgovac.



Oznaka rashladnog sredstva klima-uređaja

Na oznaci rashladnog sredstva (vidi ilustraciju) u motornom prostoru je istaknuta vrsta rashladnog sredstva koju koristi vaše vozilo.

■ Primjer

• Tip A

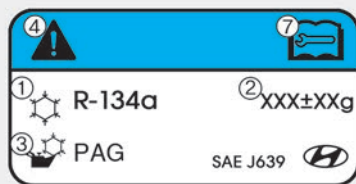

OHYK059004

• Tip B



OHYK059001

Stvarna oznaka rashladnog sredstva klima-uređaja može se razlikovati od ilustracije.

Svaki simbol i specifikacija na rashladnom sustavu imaju sljedeće značenje:



1. Klasifikacija rashladnog sredstva
2. Količina rashladnog sredstva
3. Klasifikacija ulja za podmazivanje kompresora
4. Oprez
5. Rashladno je sredstvo zapaljivo
6. Potreban je certificiran tehničar za održavanje sustava klima-uređaja
7. Servisni priručnik

ODMRZAVANJE I ODMAGLJIVANJE VJETROBRANA



UPOZORENJE

Grijanje vjetrobrana

Nemojte koristiti položaj  tijekom hlađenja u ekstremno vlažnim vremenskim uvjetima. Razlika u temperaturi između vanjskog zraka i vjetrobranskog stakla može uzrokovati magljenje vanjske površine vjetrobrana, uzrokujući gubitak vidljivosti. U ovom slučaju, postavite odabir moda u položaj  i kontrolu brzine ventilatora na nižu brzinu.

- Za maksimalno odmrzavanje, postavite kontrolu temperature u najtopliji položaj i kontrolu brzine ventilatora na najvišu brzinu.
- Ako želite topao zrak usmjeriti prema nogama tijekom odmrzavanja ili odmagljivanja, postavite mod u položaj pod-odmrzavanje.
- Prije vožnje, uklonite sav snijeg i led s vjetrobranskog stakla, stražnjeg prozora, vanjskih retrovizora, i svih bočnih prozora.
- Uklonite sav snijeg i led s poklopca motora i usisnika zraka ispred vjetrobrana kako biste poboljšali učinkovitost grijača i odmrzivača i umanjili vjerojatnost magljenja unutarnje strane vjetrobrana.



OPASKA

Ako je motor nakon pokretanja još hladan, bit će potrebno da se on zagrije prije nego će zrak koji sistem izbacuje postati topao.

Sustav ručnog klima-uređaja

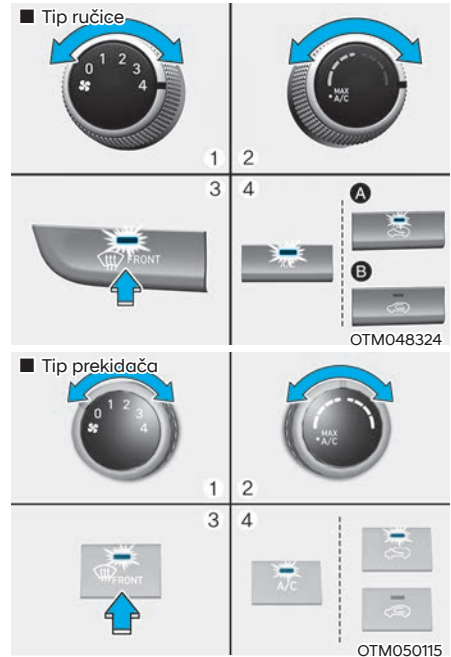
Za odmagljivanje vjetrobrana iznutra



1. Postavite brzinu ventilatora u željeni položaj (osim 0).
2. Odaberite željenu temperaturu. .
3. Pritisnite prekidač za odmrzavanje (.
4. Vanjski (svježi) zrak će biti odabran automatski. Ako je položaj  odabran, klimatizacija (ako je u opremi) također će biti odabrana automatski.

Ako klimatizacija i/ili položaj vanjskog (svježeg) zraka nisu odabrani automatski, pritisnite odgovarajući prekidač ručno.

Za odmrzavanje vjetrobrana izvana

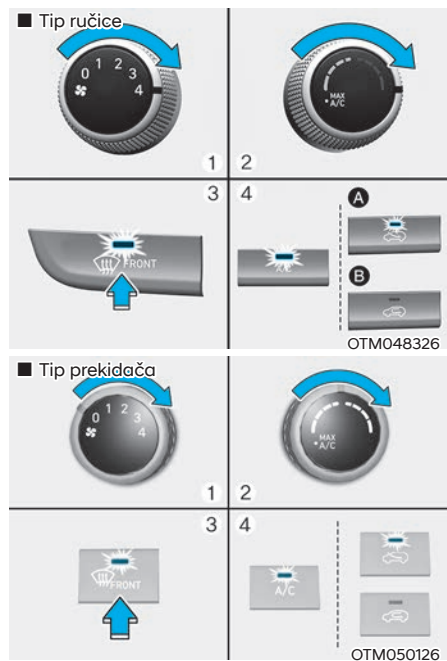

1. Postavite brzinu ventilatora u najviši položaj.
2. Postavite temperaturu u najtopliji položaj.
3. Pritisnite prekidač za odmrzavanje (❄️).
4. Vanjski (svježi) zrak i klimatizacija će biti odabrani automatski.

Sustav automatskog klimouređaja

Za odmagljivanje vjetrobrana iznutra

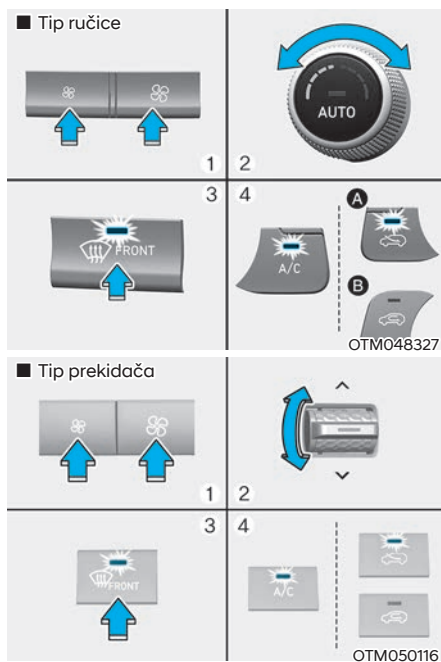

1. Postavite brzinu ventilatora u željeni položaj.
2. Odaberite željenu temperaturu.
3. Pritisnite prekidač (❄️).
4. Klimatizacija će se uključiti prema prepoznatoj temperaturi ambijenta i položaj vanjskog (svježeg) zraka će biti odabran automatski.

Ako klimatizacija nije odabrana automatski, prilagodite odgovarajući prekidač ručno.

Ako je položaj (❄️) odabran, niža brzina ventilatora prilagođena je u višu brzinu ventilatora.

Za odmrzavanje vjetrobrana izvana

■ Tip ručice

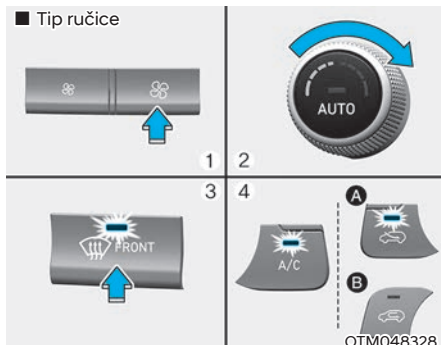

■ Tip prekidača

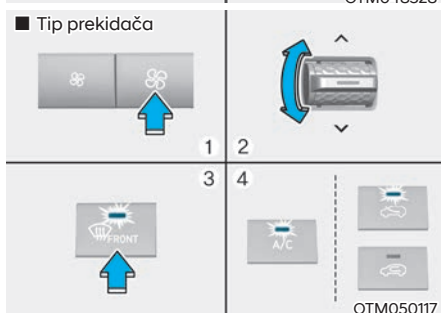

1. Postavite brzinu ventilatora u najviši položaj.
2. Postavite temperaturu u najtopliji položaj (HI).
3. Pritisnite prekidač (FRONT).
4. Klimatizacija će se uključiti prema prepoznatoj temperaturi ambijenta i položaj vanjskog (svježeg) zraka će biti odabran automatski.

Ako je položaj (FRONT) odabran, niža brzina ventilatora prilagođena je u višu brzinu ventilatora.

Sustav automatskog odmagljivanja (samo za sustav automatskog klima-uređaja, ako je u opremi)

Automatsko odmagljivanje smanjuje mogućnost magljenja unutarnje strane vjetrobranskog stakla automatskim prepoznavanjem vlage na unutarnjoj strani vjetrobrana.

Sustav automatskog odmagljivanja radi kad je uključeno grijanje ili klima uređaj.

i Obavijest

Sustav automatskog odmagljivanja možda neće raditi normalno ako je vanjska temperatura niža od -10 stupnjeva C.

Isključivanje ili reset sustava automatskog odmagljivanja

Pritisnite prekidač za odmrzavanje i držite ga pritisnutim 3 sekunde kad je ključ u bravi za paljenje u položaju ON. Indikator "ADS OFF" na informacijskom zaslonu klima uređaja će se prikazati. To je znak da odmagljivanje isključeno ili vraćeno u programirano stanje. Za ponovnu aktivaciju sustava ponovite gore opisani postupak i "ADS OFF" indikator će nestati.

Ako je akumulator ispražnjen ili iskopčan, resetira se u status automatskog odmagljivanja.

i Obavijest

Za efikasnost sustava nemojte odabrati položaj recirkulacije zraka u kabini dok je sustav automatskog odmagljivanja uključen.

OPASKA

Nemojte ukloniti poklopac senzora smješten na gornjem kraju vozačke strane vjetrobranskog stakla.

Može doći do oštećenja dijelova sustava i možda neće biti pokriveno Vašim jamstvom vozila.

Odmrzivač stražnjeg prozora

OPASKA

Kako biste spriječili oštećenje vodiča spojenih u unutarnju površinu stražnjeg prozora, nikada nemojte koristiti oštre predmete ili sredstva za čišćenje stakla koja sadrže abrazivna sredstva za čišćenje prozora.



Odmrzivač grije prozor kako bi se uklonili mraz, magla i tanak led s unutarnje i vanjske strane stražnjeg prozora, dok motor radi.

- Za uključivanje odmrzivača stražnjeg prozora, pritisnite prekidač odmrzivača stražnjeg prozora smješten na ploči s prekidačima središnje konzole. Indikator prekidača odmrzivača stražnjeg prozora svijetli kad je odmrzivač uključen.
- Za isključivanje odmrzivača, pritisnite prekidač odmrzivača stražnjeg prozora još jedanput.

i Obavijest

- Ako se nakupila veća količina snijega na stražnjem prozoru, uklonite ga prije uključivanja stražnjeg odmrzivača.
- Odmrzivač stražnjeg prozora automatski se isključuje nakon otprilike 20 minuta ili kad je prekidač za paljenje isključen.

Odmrzivač vanjskih retrovizora (ako je u opremi)

Ako je vaš vozilo opremljeno odmrzivače vanjskih retrovizora, oni će raditi u isto vrijeme kad uključite odmrzivač stražnjeg prozora.

DODATNE ZNAČAJKE KLIMA UREĐAJA

Sustav automatskog odmagljivanja (ako je u opremi)

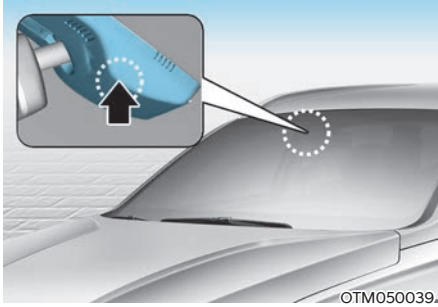

Automatsko odmagljivanje smanjuje mogućnost magljenja unutarnje strane vjetrobranskog stakla automatskim prepoznavanjem vlage na unutarnjoj strani vjetrobrana.

Sustav automatskog odmagljivanja radi kad je uključeno grijanje ili klima uređaj.

i Obavijest

Sustav automatskog odmagljivanja možda neće raditi normalno ako je vanjska temperatura niža od -10 stupnjeva C.



Kad sustav automatskog odmagljivanja radi, indikator se pali.

Ako je u vozilu otkrivena velika količina vlage, sustav automatskog odmagljivanja se uključuje. Sljedeći koraci se produžuju automatski:

Korak 1) Uključuje klima-uređaj

Korak 2) Ulaz zraka se prebacuje na svjež zrak.

Korak 3) Mod se mijenja na odmrzavanje kako bi usmjerio struju zraka prema vjetrobranu.

Korak 4) Brzina ventilatora se podešava na MAX.

Ako je klima-uređaj isključen dok je ADS sustav automatskog odmagljivanja aktivan, indikator ADS sustava će bljeskati 3 puta da dojavljuje da je funkcija isključena.

Isključivanje ili uključivanje sustava automatskog odmagljivanja

Klima-uređaj

Pritisnite prekidač za odmrzavanje i držite ga pritisnutim 3 sekunde kad je ključ u bravi za paljenje u položaju ON.

Kad je sustav isključen, ADS OFF simbol će zatreptati 3 puta i ADS OFF će se prikazati na zaslonu klima - uređaja.

Kad je ADS sustav uključen, ADS OFF indikator će bljesnuti 6 puta bez signala.

Infotainment sustav

Sustav automatskog odmagljivanja (ADS) može se uključiti/isključiti odabirom 'Setup → Vehicle Settings → Climate → Defog/Defrost Options → Auto Defog' from the infotainment system screen.

Za više informacija provjerite zasebno isporučeno korisnički priručnik.

i Obavijest

- **Ako je ADS sustav uključio klimatizaciju kako bi odmaglio stakla, ako vi pokušate isključiti klimatizaciju, indikator će bljesnuti tri puta i klimatizacija se neće isključiti.**
- **Kao bi zadržali efikasnost i učinkovitost ADS sustava, dok on radi nemojte uključivati recirkulaciju zraka.**
- **Kad radi ADS sustav, sve su druge komande klima - uređaja onemogućene. To se odnosi na odabir brzine rada ventilatora, podešavanje temperature i odabir ulaza zraka.**

OPASKA

Nemojte ukloniti poklopac senzora smješten na gornjem kraju vozačke strane vjetrobranskog stakla.

Može doći do oštećenja dijelova sustava i možda neće biti pokriveno Vašim jamstvom vozila.

Automatsko odvlaživanje (ako je u opremi)

Za poboljšanje kvalitete zraka u kabini i smanjenje mogućnosti magljenja vjetrobrana, recirkulacija zraka se automatski isključuje nakon 5 do 30 minuta (ovisno o vanjskoj temperaturi) i ulaz zraka se podešava na svjež zrak.

Isključivanje ili uključivanje sustava automatskog odvlaživanja (ako je u opremi)

Klima-uređaj

za isključivanje ili uključivanje sustava automatskog odvlaživanja odaberite mod razine lica (☞) i pritisnite prekidač za odabir ulaza zraka (☞) barem pet puta u tri sekunde. Kad se sustav automatskog odvlaživanja uključi, indikator odabira ulaska zraka će bljesnuti 6 puta. Kad se sustav isključi, indikator odabira ulaska zraka će bljesnuti 3 puta.

Infotainment sustav

Sustav automatskog odvlaživanja može se uključiti/isključiti odabirom 'Setup → Vehicle Settings → Climate → Automatic Ventilation → Auto Dehumidify' from the infotainment system screen.

Za više informacija provjerite zasebno isporučeno korisnički priručnik.

Recirkulacija zraka kad se koristi sredstvo za pranje stakla

Sustav automatski odabire mod recirkulacije zraka kako bi smanjio ili spriječio prodor mirisa sredstva za pranje stakla u kabinu.

No, za vrijeme hladnog vremena, kako bi se spriječilo zamagljivanje vjetrobrana možda recirkulacija zraka neće biti odabrana.

Isključivanje ili uključivanje sustava Activate upon Washer Fluid Use

Klima-uređaj

Za isključivanje ili uključivanje sustava automatske recirkulacije nakon korištenja perača vjetrobrana, odaberite mod poda (👉) i potom pritisnite prekidač za odabir ulaza zraka (👈) četiri puta u roku od dvije sekunde dok istovremeno držite pritisnutim ikonu A/C sustava.

Kad se sustav automatske recirkulacije nakon korištenja perača vjetrobrana uključi, indikator odabira ulaska zraka će bljesnuti 6 puta. Kad se sustav isključi, indikator odabira ulaska zraka će bljesnuti 3 puta.

Infotainment sustav

Sustav automatskog odvlaživanja može se uključiti/isključiti odabirom 'Setup → Vehicle Settings → Climate → Recirculate Air → Activate upon Washer Fluid Use (ili Interlocking washer fluid)' u postavkama infotainment sustava.

Za više informacija provjerite zasebno isporučeni korisnički priručnik.

No, za hladnog vremena, kako bi se spriječilo zamagljenje vjetrobrana, recirkulacija možda neće biti odabrana.

Unutarnja recirkulacija s krovnim prozorom (ako je u opremi)

Ako se otvori krovni prozor dok rade grijanje ili klima uređaj, automatski će se odabrati ulazak svježeg zraka u kabinu. I ako tad odaberete recirkulaciju zraka u kabini, sistem će nakon 3 minute prebaciti na ulazak svježeg zraka u kabinu.

Nakon zatvaranja krovnog prozora, ulazak zraka će vratiti na prijašnji odabir.

Automatske postavke za sjedalo vozača

Temperatura grijača vozačkog sjedala, prozračivanje sjedala i grijanje upravljačkog obruča se automatski nadziru u ovisnosti od vanjske i unutrašnje temperature kad motor radi.

Da bi ove značajke bile aktivne, potrebno ih je uključiti u postavkama infotainment sustava. Odaberite:

- Setup → Vehicle Settings → Seat → Heated/Ventilated Features → Heated/Ventilated Features → Auto. Controls That Use Climate Control Settings

Za više informacija o automatskoj kontroli, pogledajte grijače sjedala, prozračivanje sjedala u poglavlju 3 i grijanje upravljačkog obruča u poglavlju 5.

PRETINCI

UPOZORENJE

Nemojte čuvati upaljače, propanske cilindre, ili druge zapaljive/eksplozivne materijale u vozilu. Ovi predmeti se mogu zapaliti i/ili eksplodirati ako je vozilo dulje vrijeme izloženo visokim temperaturama.

UPOZORENJE

Kako biste umanjili rizik od ozljeda u nesreći ili kod naglog zaustavljanja, uvijek držite vrata pretinca za rukavice zatvorena tijekom vožnje. Uvijek držite poklopce pretinaca zatvorene tijekom vožnje. Nemojte pokušavati staviti toliko stvari u pretince da se poklopci pretinaca ne mogu sigurno zatvoriti.

OPASKA

Kako biste izbjegli mogućnost krađe, nemojte ostavljati vrijedne stvari u pretincima.

Pretinac središnje konzole

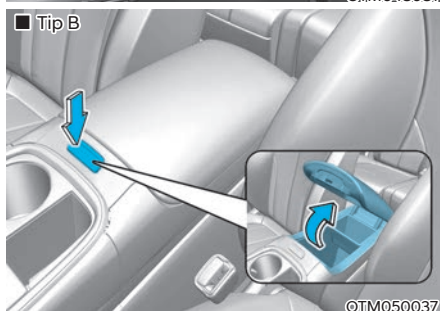

Otvaranje:

Kako biste otvorili pretinac središnje konzole, pritisnite prekidač i zatim podignite poklopac.

Pretinac za rukavice

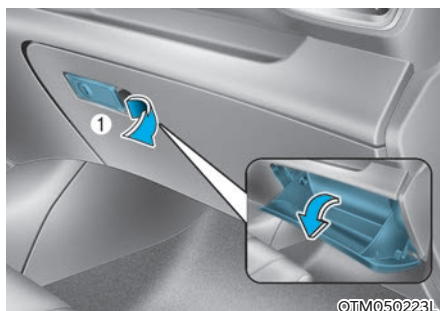

Kako biste otvorili pretinac za rukavice, povucite ručicu (1) i pretinac će se automatski otvoriti. Zatvorite pretinac za rukavice nakon upotrebe.

UPOZORENJE

UVIJEK zatvorite pretinac za rukavice nakon upotrebe.

Otvoreni pretinac za rukavice može izazvati ozbiljne ozljede suvozača u slučaju nezgode, čak i ako je suvozač propisno vezan.

Ladica

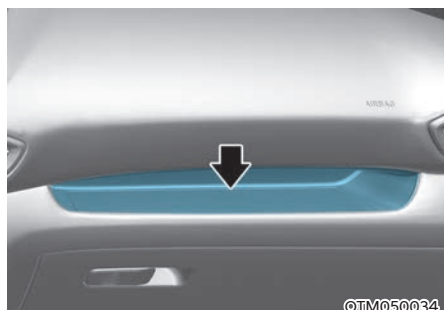

UPOZORENJE

Nemojte stavljati teške, oštre ili lomljive predmete u ladicu. Ti predmeti mogu u slučaju sudara ili naglog zaustavljanja biti izbačeni i ozlijediti putnike u vozilu.

Dvostruko dno prtljažnika (ako je u opremi)

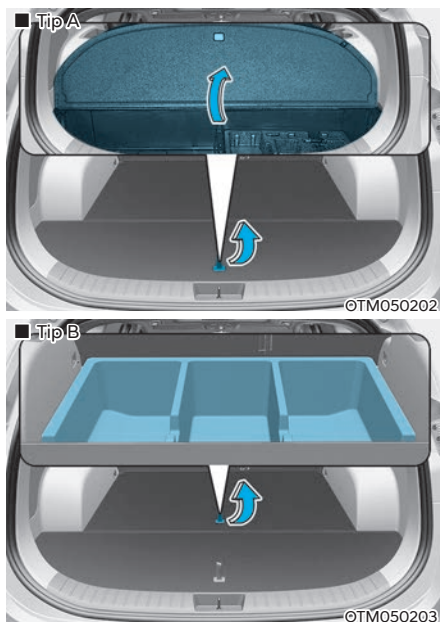

U dvostruko dno možete pohraniti set za prvu pomoć, sigurnosni trokut, alat i ostalu opremu koja je povremeno potrebna.

- Primite dršku poklopca i podignite poklopac prema gore.

UNUTARNJE ZNAČAJKE

Držač za šalice

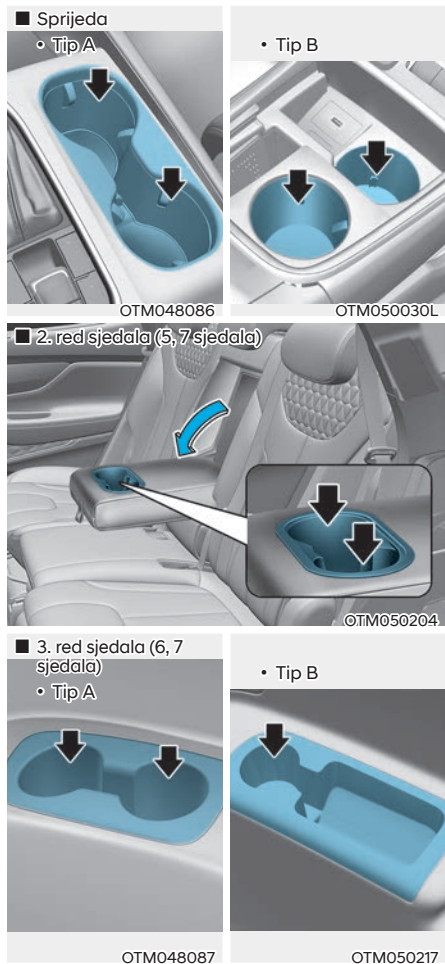

[A] : Pritisnite

Šalice ili male limenke pića mogu se smjestiti u držače za šalice.

Za korištenje držača za šalice straga, povucite naslon za ruku prema dolje.

⚠ UPOZORENJE

- Nemojte staviti nepokrivene šalice s vrućom tekućinom u držač za šalice dok je vozilo u pokretu. Ako se vruća tekućina prolije, možete se opeći. Takva opekлина kod vozača može prouzročiti gubitak kontrole nad vozilom.
- Kako biste umanjili rizik od ozljede u slučaju naglog zaustavljanja ili sudara, nemojte staviti nepokrivene šalice ili neosigurane boce, čaše, limenke, itd., u držač za šalice dok je vozilo u pokretu.
- Koristite samo meke čaše u držačima, jer tvrdi objekti u slučaju sudara mogu nekog ozlijediti.

⚠ UPOZORENJE

Držite limenke i boce izvan direktnog sunčevog svjetla. Držanje u vrućem vozilu može prouzročiti eksploziju.

OPASKA

- Pića bi trebala biti pokrivena poklopcem koji će spriječiti prolijevanje tijekom vožnje. Ako se tekućina prolije, može doprijeti do električnih instalacija vozila i oštetiti električne i elektroničke komponente.
- Kad čistite prolivenu tekućinu, nemojte sušiti držač za šalice na visokim temperaturama. To može oštetiti kromirani dio držača za šalice.

Pepeljara (ako je u opremi)



Za korištenje pepeljare, otvorite poklopac.

Za čišćenje ili pražnjenje pepeljare, izvucite ju van nakon što ste poklopac okrenuli u smjeru suprotnom od kazaljke na satu.



UPOZORENJE

Nemojte koristiti pepeljaru kao posudu za otpatke. Stavljanje zapaljenih cigareta ili šibica u pepeljaru s drugim zapaljivim materijalima može prouzročiti požar.

Sjenilo

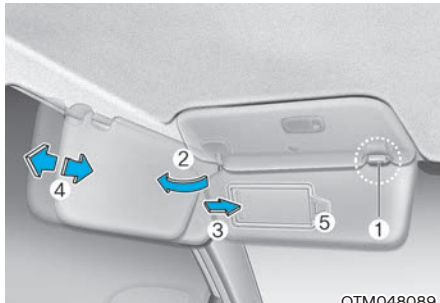

Koristite sjenilo za zaštitu od direktnog svjetla kroz prednje ili bočne prozore.

Za korištenje sjenila, povucite ga prema dolje.

Za korištenje sjenila za bočni prozor, povucite ga prema dolje, izvadite iz držača (1) i okrenite u stranu (2).

Za korištenje zrcala, povucite sjenilo prema dolje i pomaknite poklopac zrcala (3). Podesite kut sjenila prema potrebi (4).

Držač kartica (5) služi držanju kartica za naplatu autoceste.

Dobro zatvorite zrcalo kad nije u upotrebi i sigurno ga odložite na njegovo mjesto.



UPOZORENJE

Za Vašu sigurnost, nemojte blokirati Vaš pogled dok koristite sjenilo.

OPASKA

Držač kartica (5) služi držanju kartica za naplatu autoceste. Nemojte u držač za kartice ugarati previše kartica istovremeno, jer ga to može oštetiti.

Utičnica 12V (ako je u opremi)

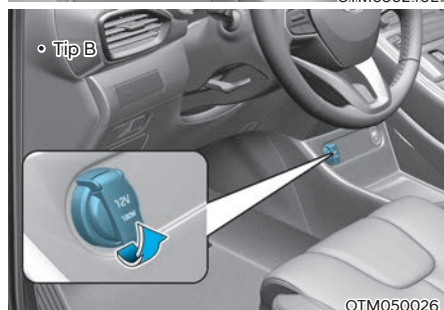

Utičnica je osmišljena kako bi strujom opskrbila mobilne telefone ili druge uređaje dizajnirane za rad s električnim sustavima vozila. Uređaji bi trebali crpiti manje od 180 watta dok motor radi.

UPOZORENJE

Nemojte staviti prst ili strani predmet (iglu, itd.) u utičnicu i ne dirajte s mokrom rukom. Možete doživjeti strujni udar ili može doći do požara.

OPREZ

Kako bi spriječili oštećenje utičnice:

- Koristite utičnicu samo kad motor radi i uklonite priključak dodatka nakon korištenja. Korištenje priključka dodatka dulje vrijeme s ugašenim motorom može prouzročiti praznjenje akumulatora.
- Koristite samo dodatke koji rade uz napon 12V i troše manje od 180W.
- Prilagodite klimatizaciju ili grijač na najnižu razinu kad koristite utičnicu.
- Zatvorite poklopac kad nije u upotrebi.
- Neki elektronički uređaji mogu prouzročiti elektroničke smetnje kad su priključeni na utičnicu vozila. Ovi uređaji mogu prouzročiti pretjeranu statičku buku i kvarove u drugim elektroničkim sustavima ili uređajima koji se koriste u Vašem vozilu.
- Gurnite utičnicu do kraja. Ako nije ostvaren dobar kontakt, može se dogoditi pregrijavanje i pregaranje osigurača.
- Priključujte samo baterijske uređaje koji imaju zaštitu od povrata napona. Struja koja iz uređaja teče natrag u električnu mrežu može izazvati oštećenje uređaja i mreže.

USB punjač (ako je u opremi)

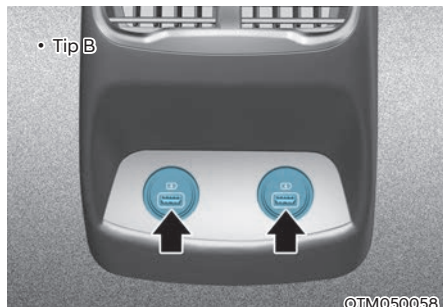
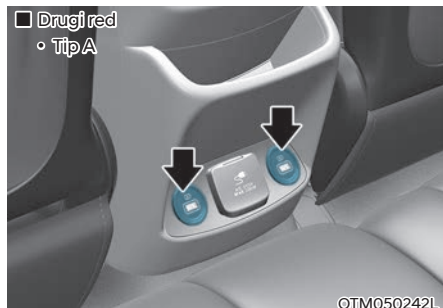

USB punjač je namijenjen punjenju baterija Smartphona ili PC tableta.

Da bi punjač radio, prekidač za paljenje mora biti u položaju ACC ili u položaju ON.

Stanje napunjenosti baterije uređaja se pokazuje na zaslonu uređaja koji punite.

Nakon što ste završili s punjenjem, izvučite USB kabel iz utičnice.

- Smartfon ili PC tablet se tijekom punjenja mogu zagrijati. To nije znak neispravnosti sustava.
- Neki smartfoni ili tableti traže posebne uređaje za punjenje baterija. Oni se možda neće napuniti uključivanjem u USB punjač.
- Ovaj priključak služi samo dopunjavanju baterije. Nemojte ga koristiti za reprodukciju bilo kakvog sadržaja koji je pohranjen na vašem mobilnom uređaju.

AC inverter (ako je u opremi)



AC inverter isporučuje izmjeničnu struju napona 220 V/200W za korištenje električne opreme ili dodataka.

i Obavijest



OTM048437L

- Nazivni napon: AC (izmjenični) 220 V
- Najveća snaga: 200 W
- Prije korištenja proučite korisnički priručnik kako biste izbjegli kvar uređaja ili strujni udar.
- Poklopac uvijek treba biti dobro zatvoren kad se utičnica ne koristi.

! UPOZORENJE

Kako biste smanjili opasnost od fatalnih ozljeda:

- Nemojte koristiti uređaje s ugrađenim grijačima poput uređaja za kavu, tostera, glačala ili slično.
- Nemojte nikad gurati bilo kakve strane predmete u utičnicu. Prijeti strujni udar!
- Ne dopustite djeci dodirivanje utičnice invertera 220V.

OPASKA

- Kako biste spriječili pražnjenje akumulatora, nemojte koristiti utičnicu 220V kad motor ne radi.
- Kad utičnica nije u upotrebi, dobro zatvorite poklopac.
- Nakon korištenja električnog uređaja, izvucite utikač iz utičnice. Ako utikač ostane utaknut u utičnicu, moguće je pražnjenje akumulatora.
- Nemojte koristiti uređaje koji za svoj rad trebaju više od 200 W električne snage (pri izmjeničnom naponu od 220V).
- Neki uređaji mogu svojim radom izazvati smetnje u radu audio sustava i drugih sustava vozila.
- Nemojte nikad koristiti neispravne uređaje, jer njihova neispravnost može izazvati kvar invertera ili drugih sustava u vozilu.
- Nemojte koristiti više od jednog uređaja odjednom. Mogući su kvarovi invertera ili drugih sustava u vozilu.
- Ako je ulazni napon invertera prenizak, Ledica kod utičnice će blinkati i inverter će se ugasi. Kad se ulazni napon vrati u normalu, inverter će proraditi.

Sistem bežičnog punjenja mobitela (ako je u opremi)

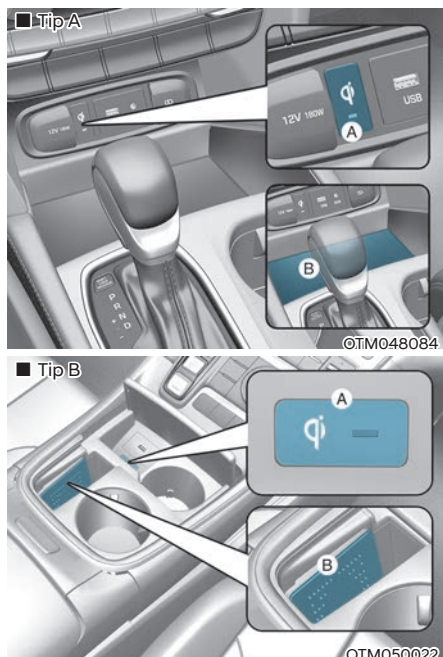

[A] : Indikator punjenja, [B] : Podloga za punjenje

U središnjoj konzoli je mjesto za bežično punjenje mobitela.

Sistem je dostupan kad su sva vrata zatvorena i prekidač za paljenje je u položaju ACC/ON ili START.

Punjenje mobitela

Sistem bežičnog punjenja mobitela radi samo uz mobitele koji udovoljavaju Qi (Qi) standardu. Provjerite oznaku mobitela ili posjetite web stranicu proizvođača vašeg mobitela kako biste provjerili podržava li vaš aparat Qi tehnologiju.

Proces bežičnog punjenja počinje čim stavite aparat koji podržava Qi tehnologiju na punjač.

1. S punjača uklonite smart ključ i sve ostale predmete. Ako ih ostavite, mogli bi ometi proces punjenja.
2. Indikator zasvijetli narančasto dok je proces punjenja u tijeku. Kad je punjenje završeno, indikator zasvijetli zeleno.
3. Sistem bežičnog punjenja može se uključiti i isključiti u korisničkim postavkama. Odaberite:
 - Setup → User settings → Convenience → Wireless Charging

Ako punjenje nije počelo:

- Malo pomaknite mobitel.
- Provjerite rad indikatora (mora biti narančast) da se uvjerite da je punjenje u tijeku.

Svjetlo indikatora se možda neće promijeniti u zeleno, čak i ako je baterija napunjena; to ovisi o modelu mobitela.

Indikator trepće narančastim svjetlom 10 sekundi ako sustav punjenja ne radi ispravno.

Ako se to dogodi, privremeno prekinite proces punjenja i onda pokušajte iznova napuniti mobitel.

Sistem vas obavještava porukom na LCD zaslonu ako ne uzmete mobitel sa sobom kad se otvore prednja vrata i prekidač paljenja je u OFF položaju.

Za neke modele mobitela sustav vas možda neće upozoriti iako je smartfon ostavljen na podlošci za punjenje. To je posljedica korištenja tog konkretnog mobitela, a ne znak kvara sustava.

OPASKA

- **Sistem bežičnog punjenja mobitela možda neće podržati punjenje nekih mobitela koji nisu provjereno certificirani za Qi standard (Qi).**
- **Smjestite mobitel u sredinu sistema bežičnog punjenja mobitela. Ako mobitel nije u sredini učinak punjenja baterije će se smanjiti.**
- **Proces bežičnog punjenja može se privremeno prekinuti kad se koristi smart ključ (otvaranje /zatvaranje vrata, pokretanje motora i sl.)**
- **Kod nekih mobitela indikator se možda neće promijeniti u plavo, čak i ako je baterija napunjena.**
- **Proces bežičnog punjenja može se privremeno prekinuti kad temperatura unutar sistema bežičnog punjenja mobitela nenormalno poraste. Proces bežičnog punjenja se nastavlja kad temperatura opet postane normalna.**
- **Proces bežičnog punjenja može se privremeno prekinuti ako se između mobitela i sistema bežičnog punjenja mobitela nađe neki metalni predmet poput kovanice ili ključeva.**

- U svrhu zaštite nekih mobilnih telefona brzina punjenja se može smanjiti ili punjenje može posve prestati ako je temperatura u vozilu preniska. Ako je temperatura u vozilu preniska ili preniska nemojte koristiti sustav bežičnog punjenja dok temperatura u vozilu ne dosegne normalnu razinu.
- Proces bežičnog punjenja može se privremeno prekinuti kad temperatura unutar sistema bežičnog punjenja mobitela nenormalno poraste. Proces bežičnog punjenja se nastavlja kad temperatura opet postane normalna.
- Radi zaštite nekih mobilnih telefona brzina punjenja se može smanjiti, pa punjenje može i posve prestati.
- Ako mobilni telefon ima debelu masku, punjenje možda neće biti moguće.
- Ako mobilni telefon nije u dobrom kontaktu s podlogom, punjenje možda neće biti moguće.
- Neki predmeti koji se oslanjaju na magnetski potpis (kreditne kartice, telefonske kartice, putovnice i karte) mogu biti oštećeni tijekom bežičnog punjenja.

i Obavijest

Ako je prekidač za paljenje u položaju OFF, punjenje također prestaje.

Sat

Sat može biti podešen u postavkama infotainment sustava.

Za više detalja provjerite upute o korištenju infotainment sustava.

! UPOZORENJE

Nikad nemojte podešavati sat za vrijeme vožnje. Možete izgubiti nadzor nad vozilom i izazvati prometnu nesreću s fatalnim posljedicama.

Vješalica za odjeću



Ovi prihvatni nisu zamišljeni za prihvat teških predmeta.

UPOZORENJE



Ova je vješalica predviđena samo za odjeću. Nemojte ništa drugo vješati za nju. Također, nemojte u džepovim držati teške i oštre predmete. U slučaju nezgode i aktivacije zračnih jastuka/zavjesa ti predmeti ili predmeti koji su u džepovima mogu ozlijediti putnike.

Sidra za otirač(e)

Kad koristite otirač na tepihu poda sprijeda, vodite računa da je UVIJEK pričvršćen na sidra za otirač u Vašem vozilu. Ovo sprečava klizanje otirača prema naprijed.

UPOZORENJE

Nemojte stavljati više otirača jedan preko drugog. Ako koristite gumene otirače, prije njihove ugradnje izvadite otirače koji su postavljeni. Nemojte koristiti NIJEDAN otirač koji se ne može sigurno pričvrstiti na sidra za otirače u vozilu.

UPOZORENJE

Morate se pridržavati sljedećeg kad pričvršćujete BILO KOJI otirač u vozilu.

- Svakako prije ugradnje otirača skinite zaštitnu foliju s obloga u kabini. U protivnom, otirač će slobodno klizati po foliji što može izazvati nesreću tijekom vožnje.
- Budite sigurni da su otirači sigurno pričvršćeni na sidra za otirače u vozilu.
- Nemojte koristiti NIJEDAN otirač koji se ne može sigurno pričvrstiti na sidra za otirače u vozilu.
- Nemojte staviti otirače jedan na drugi (npr. gumeni otirač na obični otirač). Na svakom položaju treba biti samo jedan otirač.

VAŽNO - Vaše vozilo je proizvedeno sa sidrima za otirače na vozačkoj strani koja su osmišljena za sigurno pričvršćivanje otirača za pod. Kako biste izbjegli smetnje u radu s papučicama, preporučujemo da koristite za Vaše vozilo dizajnirane HYUNDAI otirače.

Bočne zavjese (ako su u opremi)

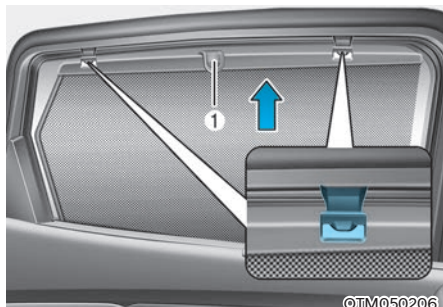

Za korištenje zavjese:

1. Povucite zavjesu prema gore za dršku (1).
2. Prikvačite zavjesu za obje kuke.

OPREZ

- **Uvijek prikvačite obje strane zavjese za kukice. Ako je samo jedan kraj prikvačen, to može izazvati oštećenje zavjese.**
- **Ne dopustite da strano tijelo upadne u procijep kroz koji se izvlače zavjese. To ih može zaglaviti.**

Mreža za prtljagu (držač)

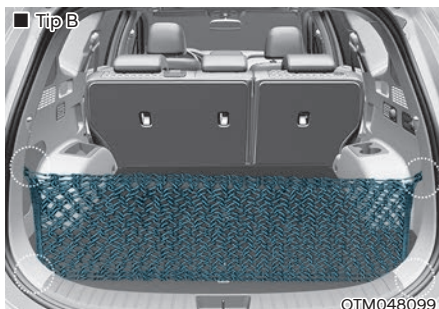
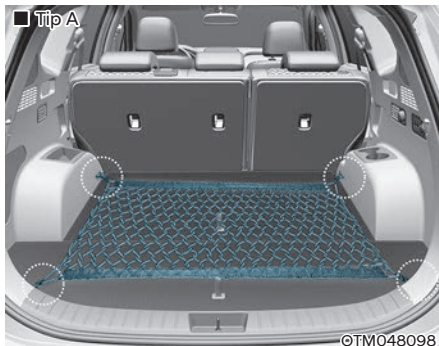

Kako biste spriječili pomicanje predmeta u prtljažnom prostoru, možete koristiti četiri držača smještene u prtljažnom prostoru za pričvršćivanje mreže za prtljagu. Ako je potrebno, preporučujemo da kontaktirate ovlaštenog HYUNDAI trgovca za nabavu mreže za prtljagu.

UPOZORENJE

Kako biste izbjegli ozljedu oka, **NEMOJTE** previše natezati mrežu za prtljagu. **UVIJEK** držite lice i ruke izvan povratne putanje mreže za prtljagu. **NEMOJTE** koristiti mrežu za prtljagu kad ima vidljive znakove istrošenosti ili oštećenja.

Sigurnosni pokrov tereta (ako je u opremi)

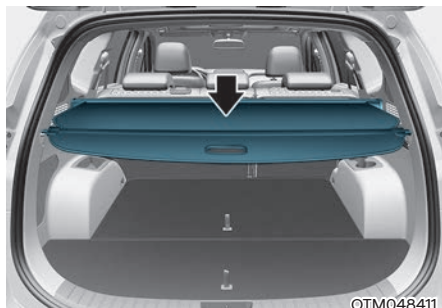

Koristite sigurnosni pokrov tereta da biste sakrili predmete u prtljažnom prostoru.

Korištenje sigurnosnog pokrova

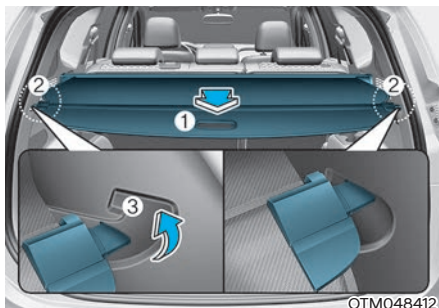

1. Izvucite sigurnosni pokrov tereta ručkom (1) prema stražnjem dijelu vozila
2. Umetnite rubove vodilice u držač vodilice (2).

Obavijest

Izvucite sigurnosni pokrov tereta ručkom u sredini kako biste spriječili ispadanje rubova vodilice iz držača vodilice.

Kad sigurnosni pokrov tereta nije u upotrebi:

1. Povucite pokrov prema stražnjem kraju vozila i prema gore da popusti u vodilicama.
2. Sigurnosni pokrov tereta će automatski otklizati nazad.

Obavijest

Sigurnosni pokrov tereta možda neće automatski otklizati nazad ako sigurnosni pokrov tereta nije potpuno izvučen. Potpuno ga izvucite van i zatim pustite.

OPASKA

S obzirom na to da sigurnosni pokrov tereta može biti oštećen ili deformiran, nemojte na njega staviti prtljagu kad je u upotrebi.

**UPOZORENJE**

- Nemojte staviti predmete na sigurnosni pokrov tereta. Takvi predmeti mogu biti izbačeni u kabinu i vjerojatno ozlijediti putnike tijekom nesreće ili kočenja.
- Nikada nemojte dopustiti da se itko vozi u prtljažnom prostoru. Osmišljen je samo za prtljagu.
- Održavajte ravnotežu vozila i smjestite teret što je više moguće naprijed.

Za uklanjanje sigurnosnog pokrova tereta iz prtljažnika:

1. Pritisnite rub vodilice.
2. Dok pritišćete rub, izvucite sigurnosni pokrov tereta.
3. Otvorite spremište i pohranite pokrov u njega.

Vadenje sigurnosnog pokrova tereta iz spremišta:

1. Podignite poklopac.
2. Pritisnite rub vodilice prema sredini.
3. Dok pritišćete rub, izvucite sigurnosni pokrov tereta.

VANJSKE ZNAČAJKE

Krovni nosač (ako je u opremi)



Ako je vozilo opremljeno krovnim nosačem, moguće je prijevoz tereta na krovu.

Krovni nosač je dodatna oprema koja je dostupna kod ovlaštenog HYUNDAI trgovca.

OPASKA

Ako je vozilo opremljeno krovnim otvorom, vodite računa da ne pozicionirate teret na krov tako da ne ometa rad krovnog otvora.

OPASKA

- Kad prevozite teret na krovu, poduzmite potrebne mjere opreza kako biste bili sigurni da teret neće oštetiti krov vozila.
- Kad prevozite velike predmete na krovu, vodite računa da ne premašuju ukupnu dužinu i širinu krova.



UPOZORENJE

- Krovni nosač može ponijeti teret ove specifikacije. Rasporedite teret ravnomjerno po krovu i dobro ga osigurajte od pomicanja.

Ako se krov pretovari to može izazvati oštećenje vozila.

NOSIVOST KROVA	100 KG (RAVNOMJERNO RASPOREĐENO)
----------------	----------------------------------

- Težište vozila će se s opterećivanjem krova podići. Izbjegavajte nagla skretanja, oštre manevre, nagle startove i kočenja. Iznadni manevri pri visokim brzinama mogu dovesti do prevrtanja vozila s fatalnim posljedicama.
- Ako imate teret na krovu, vozite polako i uz dodatnu pažnju. Nagli podtlakovi koje izazivaju vozila u prolasku ili prirodne pojave mogu odići predmete s krova. To se posebno odnosi na predmete velike površine poput dasaka ili madraca. Ti predmeti mogu odletjeti s krova i pasti na cesti te ugroziti druge sudionike u prometu.
- Kako biste to spriječili redovito provjeravajte je li teret koji prevozite na krovu sigurno učvršćen.

Infotainment sustav

OPASKA

- Ako instalirate naknadno kupljena HID prednja svjetla, audio i električni uređaji u Vašem vozilu se mogu pokvariti.
- Pazite da kemikalije poput krema za ruke, parfema, kozmetičkih ulja, osvježivača zraka i sl. ne dođu u dodir s dijelovima unutrašnjosti jer mogu izazvati promjenu ili čak i ljuštenje boje. Takva oštećenja neće biti pokrivena jamstvom novog vozila.

USB ulaz

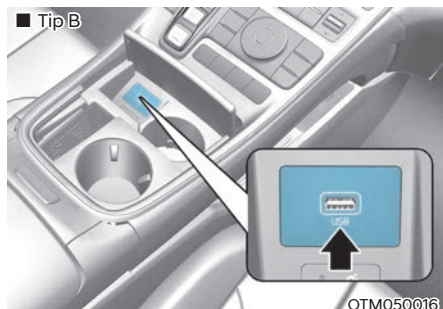
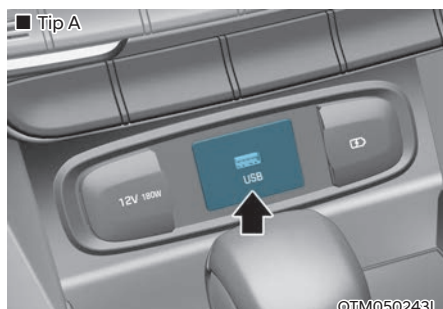

Možete koristiti USB priključak za spajanje USB-a.

i Obavijest

Kad koristite prijenosni audio uređaj priključen na utičnicu, može doći do buke tijekom reprodukcije. Ako se ovo dogodi, koristite izvor napajanja prijenosnog audio uređaja.

Antena

Krovna antena (ako je u opremi)

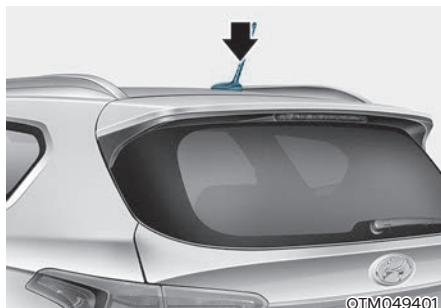

Vaš automobil koristi krovnu antenu za primanje AM/FM. Ova antena se može ukloniti. Da biste uklonili antenu, okrenite ju obrnuto od kazaljke na satu.

Za instaliranje antene, okrenite ju u smjeru kazaljke.

OPASKA

- Prije ulaska u mjesto s niskom visinom uklonite antenu zakretanjem obrnuto od kazaljke na satu. Ako to ne učinite, antena se može oštetiti.
- Kad vraćate antenu, važno je da je u potpunosti pritegnuta i u uspravnom položaju kako bi se osigurao pravilan prijem. Ali, možete ju ukloniti kad parkirate vozilo ili prilikom utovara tereta na krovnim nosačima.
- Kad je teret postavljen na krovni nosač, ne stavljajte teret u blizini antene kako bi se osigurao pravilan prijem.

Perajasta krovna antena (ako je u opremi)

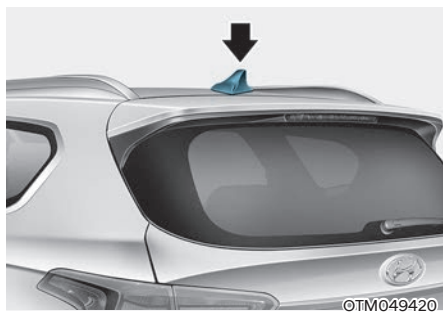

Vaš automobil koristi krovnu antenu za primanje podataka (primjerice GPS, AM/FM, DAB).

Audio daljinsko upravljanje

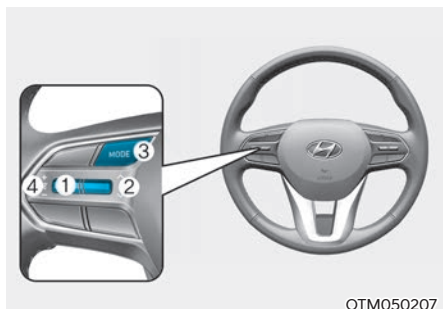

OPASKA

Nemojte istovremeno pritiskati audio prekidače na daljinskom upravljaču.

VOLUME (VOL + / VOL -) (1)

- Pritisnite prekidač prema gore za povećanje glasnoće.
- Pritisnite prekidač prema dolje za smanjivanje glasnoće.

SEEK/PRESET (∧ / ∨) (2)

Prekidač SEEK/PRESET ima različite funkcije temeljene na modu sustava. Za sljedeće funkcije prekidač treba pritisnuti 0,8 sekundi ili više:

- **RADIO mod**
Funkcionirat će kao AUTO SEEK (automatsko traženje) i tražit će stanicu dok ne otpustite prekidač.
- **MEDIA mod**
Funkcionirat će kao prekidač za premetavanje (naprijed/nazad, FF/REW).

Ako se SEEK/PRESET prekidač pomakne gore/dolje, u svakom modu će funkcionirati na sljedeće načine:

- **RADIO mod**
Funkcionirat će kao prekidač za odabir pohranjene stanice (PRESET STATI-ON).
- **MEDIA mod**
Funkcionirat će kao prekidač za traženje pjesme (TRACK UP/DOWN).

MODE (3)

Pritiskom na MODE tipku odabirete ulaz – radio, MEDIA ili Bluetooth Audio itd.

MUTE (🔇) (4)

- Pritiskom u potpunosti utišavate zvuk.
- Drugim pritiskom se razina zvuka vraća na prijašnju razinu.

i Obavijest

Detaljne informacije o prekidačima za audio kontrolu opisane su na sljedećim stranicama u ovom poglavlju ili u zasebnom korisničkom priručniku.

Infotainment sustav

Detaljne informacije o infotainment sustavu opisane su u zasebnom korisničkom priručniku.

Glasovno prepoznavanje

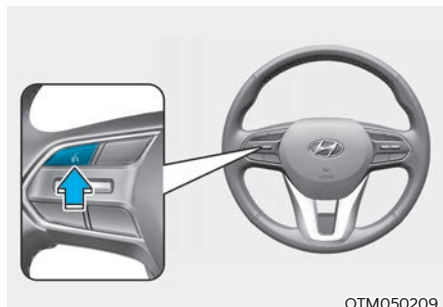

OTM050209

Detaljne informacije opisane su u zasebnom korisničkom priručniku.

(U trenutku tiskanja ovog priručnika hrvatski jezik još nije bio podržan i glasovno prepoznavanje hrvatskog jezika nije moguće.)

Bluetooth® bežična tehnologija handsfree

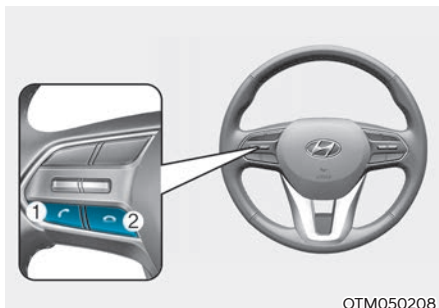

OTM050208



OTM050224L

Možete koristiti mobitel bežično upotrebom Bluetooth® bežične tehnologije.

- (1) Prekidač za pozivanje / javljanje
- (2) Prekidač za kraj pozivanja
- (3) Mikrofon (za RHD izvedbu vozila nalazi se na desnoj strani)

Detaljne informacije pronađite u zasebnom priručniku.



OPREZ

Kako biste izbjegli pretjerano odvlačenje pažnje s upravljanja vozilom, nemojte pretjerano koristiti uređaj; moguća je nezgoda zbog nedostatka pažnje.

Funkcioniranje radija vozila

FM prijem

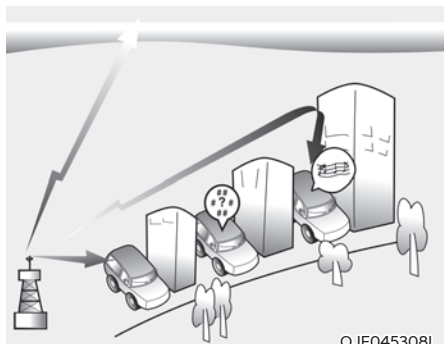

AM i FM radio signali emitiraju se iz odašiljača koji se nalaze u okolici Vašeg grada. Njih presreće radio antena na Vašem vozilu. Radio potom obrađuje signal i odašilje ga na zvučnike Vašeg vozila.

Kad snažan radiosignal dosegne Vaše vozilo, precizna tehnika Vašeg audio sustava osigurava najbolju moguću kvalitetu sviranja. Međutim, u nekim slučajevima signal koji dolazi do Vašeg vozila ne može biti jak i jasan.

Razlog mogu biti različiti faktori, poput udaljenosti od radio stanice, blizine drugih jakih radijskih postaja ili prisutnosti građevina, mostova i drugih velikih prepreka na tom području.

AM (MW, LW) prijem

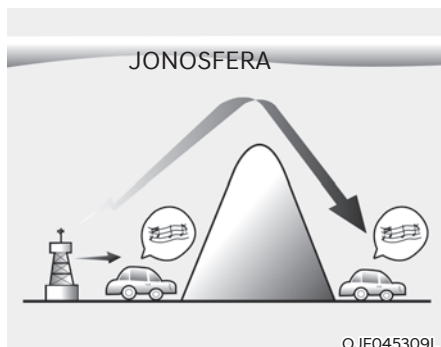

AM emitiranje može se uhvatiti na većim udaljenostima od FM emitiranja. To je moguće zato što se AM radio valovi prenose na niskim frekvencijama. Ovi radio valovi velike udaljenosti i niske frekvencije mogu pratiti zakrivljenost zemlje umjesto putovanja ravno u atmosferu. Osim toga, oni zaobilaze prepreke, što rezultira boljom pokrivenošću signala.

FM radio stanica

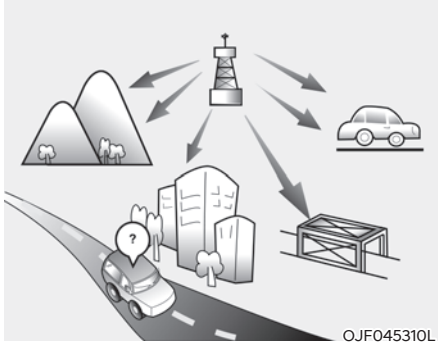

OJF045310L

FM emitiranje prenosi se na visokim frekvencijama i nema tendenciju slijediti zakrivljenost zemljine površine. Zbog toga se FM prijem općenito počinje gubiti na kraćim udaljenostima od stanice. Također, na FM signal lako utječu građevine, planine i prepreke. To može dovesti do neželjenih ili neugodnih uvjeta slušanja te biste mogli zaključiti da nešto nije u redu s radio prijemnikom.

Sljedeći uvjeti su normalni i ne ukazuju na radio probleme:

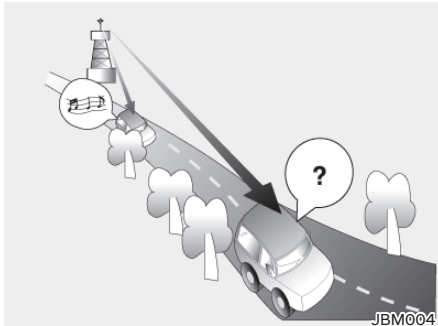

JBM004

- Slabljenje - Kako se vozilo udaljava od radio stanice, signal će oslabiti i zvuk će se početi gubiti. Kad se to dogodi, predlažemo da odaberete neku drugu, jaču stanicu.

- Gubljenje signala/šum - Slabi FM signali ili velike prepreke između odašiljača i Vašeg radio prijemnika mogu poremetiti signal i uzrokovati statički ili podrhtavajući zvuk. Smanjivanje razine visokih tonova može ublažiti taj učinak dok prepreka ne nestane.

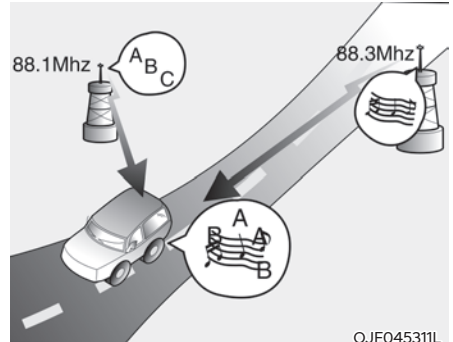

OJF045311L

- Zamjena stanica - Kako FM signal slabi, snažniji signal u blizini iste frekvencije može preuzeti funkciju. To se događa zato što je Vaš radio dizajniran za preuzimanje najčišćeg signala. Ako se to dogodi, odaberite drugu postaju s jačim signalom.
- Isključivanje višestrukog signala - Radio signali iz nekoliko pravaca mogu uzrokovati izobličenje ili podrhtavanje zvuka. To može biti uzrokovano izravnim i reflektiranim signalom iste stanice ili signalima dvije stanice s bliskim frekvencijama. Ako se to dogodi, odaberite drugu postaju dok se stanje ne raščisti.
- Višestruki prijem - Radio signali se primaju iz više smjerova zbog njihova odbijanja od prepreka ili ako postoje dvije postaje s vrlo bliskim frekvencijama odašiljanja. To može dovesti do smetnji ili dvostrukog signala koji izaziva eho u reprodukciji. Ako se to dogodi, odaberite drugu postaju za slušanje dok se ovaj efekt ne izgubi.

Korištenje mobilnog telefona ili dvosmjernog radio postaje

Ako se u unutrašnjosti vozila koristi mobilni telefon, moguće su smetnje audio sustava. To ne znači da je audio sustav neispravan. Ako se te smetnje pojave, koristite mobilni telefon što je dalje moguće od audio uređaja.

OPASKA

Ako se koristi komunikacijski sustav poput mobilnog telefona ili radio uređaja u vozilu, potrebna je ugradnja vanjske antene. Ako se u unutrašnjosti vozila koristi mobilni telefon ili radio stanica bez dodatne vanjske antene, moguće su smetnje koje će ometati rad električnih uređaja u vozilu i narušiti udobnost ili čak i sigurnost njegova korištenja.



UPOZORENJE

Nemojte koristiti mobilni telefon tijekom vožnje. Zaustavite se na sigurnom mjestu i tek onda koristite mobilni telefon.

iPod®

iPod® je registrirani zaštićeni znak tvrtke Apple Inc.

Bluetooth® Wireless Technology (Bluetooth® bežična tehnologija)

Bluetooth SIG Inc. i svaka upotreba takvih znakova od strane HYUNDAI-a je pod licencom.

Mobitel koji udovoljava Bluetooth® Wireless Technology standardu mora koristiti Bluetooth® Wireless Technology.



AUDIO (BEZ ZASLONA OSJETLJIVOG NA DODIR)

Izgled sustava – kontrolna ploča



SIJ4L0000EG

(1) AUDIO

- Pritisnite za odabir radijskog moda (iskače prozor)
- Kad se prikaže prozor za odabir moda, okrenite **[TUNE]** prekidač za odabir željenog moda i pritiskom potvrdite odabir.
- Ako mod nije odabran u meniju **[MENU/CLOCK]** ► **Mode popup**, pritisnite **[AUDIO]** prekidač na kontrolnoj ploči za promjenu moda. Na svaki pritisak **[AUDIO]** prekidača na kontrolnoj ploči, mod radija se mijenja radio ► media.

(2) PHONE

- Uključuje početak spajanja mobitela pomoću Bluetootha.
- Nakon što je ostvarena Bluetooth veza, pritisak otvara pristup Bluetooth telefonski meni.

(3) FAV prekidač

- Za vrijeme reprodukcije radija, pritisnite da biste prebacili na iduću stranu pohranjenih postaja.

(4) POWER/VOL prekidač

- Power prekidač: Uključuje/isključuje sustav pritiskanjem prekidača
- Volume prekidač: Podešava glasnoću okretanjem prekidača ulijevo/ udesno.

* Zaslون i postavke se mogu razlikovati ovisno od ilustracije.



(s Bluetooth® bežičnom tehnologijom)

S1J4L0001EG

(5) SEEK/TRACK

- Radio mod: automatski traži radijske frekvencije ako se pritisne i zadrži.
- Preskače na iduću ili vraća na prethodnu pjesmu/radio.
- Za vrijeme reprodukcije medijskog sadržaja, pritisnite i držite da bi premotali naprijed/nazad (osim za Bluetooth audio mod).

(6) MENU prekidač/CLOCK prekidač

- Prikazuje izbornike za trenutačni mod.
- Pritisnite i zadržite za odabir menija za podešavanje sata.

(7) TUNE prekidač/FILE prekidač/ENTER prekidač

- Okretanjem prekidača lijevo/desno odabire skladbe (osim za Bluetooth audio mod).
- Za vrijeme slušanja radija okretanjem prekidača lijevo/desno odabire frekvenciju stanice.
- Tijekom pretrage pritiskom odabire stavku (osim za Bluetooth audio mod).

(8) Numeričke tipke (1 RPT– 4 BACK)

- Za vrijeme slušanja radijskog programa pritisak svira pohranjene frekvencije (postaje)
- Za vrijeme slušanja radijskog programa pritisnite i držite za pohranu frekvencije (postaje)
- U USB modu, pritisak na [1 RPT] uključuje mod ponovljene reprodukcije. Pritisak na [2 SHFL] uključuje mod nasumičnog odabira.
- Pritisnite [4 BACK] za povratak u prethodni meni (osim za listu radijskih postaja koje su pohranjene).

* Zaslون i postavke se mogu razlikovati ovisno od ilustracije.

Izvedba sustava – daljinske komande na upravljaču

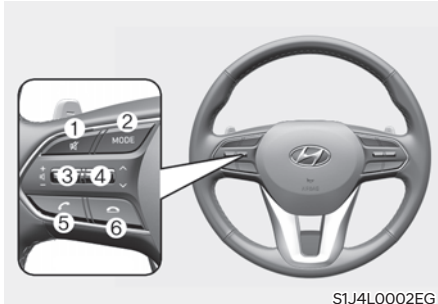

(model opremljen Bluetoothom)

* Stvarna značajka u vozilu može se razlikovati od ilustracije.

(1) MUTE

- Pritisnite za potpuno utišavanje reprodukcije.
- Pritisnite za potpuno utišavanje mikrofona tijekom poziva.
- Ako svira media, pritisnite za pauzu ili nastavak reprodukcije (ako je u opremi).

(2) MODE

- Svaki put kad je tipka pritisnuta, mod se mijenja ovim redom: Radio→Media.
- Pritisnite i držite kako biste ugasili / uključili audio sustav.

(3) Volume

- Služi kontroliranju glasnoće.

(4) Up/Down prekidač

- Promjena postaje/skladbe/zapisa.
- Pritisnite prekidač u radijskom modu za pretragu pohranjenih stanica.
- Pritisnite i držite prekidač u radijskom modu za pretragu frekvencija.
- Pritisnite i držite prekidač u medij-skom modu za pretragu pohranjenih skladbi (osim ako je odabran vanjski izvor Bluetooth® Audio).

(5) Uspostava/odgovor na poziv

- Pritisak započinje spajanje mobitela preko Bluetootha.
- Nakon uspostave Bluetooth poziva, pritisnut i zadržan ponovno poziva posljednje pozvan broj. Kad je pritisnut na zaslonu dolazećeg poziva, javlja se na poziv.
- Kad je pritisnut tijekom poziva prebacuje između aktivnog i poziva na čekanju. Pritisnut i zadržan prebacuje poziv sa sustava na mobitel.

(6) Tipka za završetak poziva

- Pritisak odbija dolazni poziv.
- Za vrijeme poziva završava poziv.



UPOZORENJE - O utjecaju na vožnju

- Vožnja uz podijeljenu ili smanjenu pažnju može izazvati gubitak nadzora nad vozilom što za posljedicu može imati sudar, nesreću, ozljede ili smrt. Isključiva odgovornost vozača je da vozilom upravlja sigurno i u skladu sa zakonom. Tijekom vožnje nije dopušteno korištenje mobilnih i drugih uređaja, kao ni sustava u vozilu koji odvlače pažnju i traže skretanje pogleda s ceste. Vozač je isključivo odgovoran za poštivanje prometnih i svih ostalih zakona.
- Upravljanje uređajem tijekom vožnje može dovesti do nesreća zbog nedostatka pozornosti na vanjsku okolinu. Prvo parkirajte vozilo prije korištenja uređaja.
- Podesite glasnoću na razinu koja omogućuje vozaču da čuje zvukove izvan vozila. Vožnja u uvjetima u kojima se vanjski zvukovi ne mogu čuti može dovesti do nesreća.
- Obratite pažnju na jačinu zvuka u trenutku uključivanja uređaja. Ekstremno glasan zvuk prilikom uključivanja uređaja može dovesti do oštećenja sluha. (Podesite glasnoću na odgovarajuću razinu prije isključivanja uređaja.)



UPOZORENJE - O rukovanju uređajem

- Nemojte rastavljati, sastavljati ili na bilo koji način modificirati audio sustav. Posljedice takvih zahvata mogu biti nesreće, požar ili strujni udar.
- Posebnu pažnju posvetite tome da uređaj ne polijete vodom ili da ne umećete strane predmete u uređaj. Posljedice takvih zahvata mogu biti dim, požar ili kvar uređaja.
- Nemojte koristiti sustav ako na zaslonu nema slike ili sustav ne svira zvuk jer ovi znakovi mogu ukazivati na kvar uređaja. Nastavak korištenja u takvim uvjetima može dovesti do nesreća (požara, strujnog udara) ili kvara uređaja.
- Nemojte dodirivati antenu tijekom oluja jer to može dovesti do munjom uzrokovanog strujnog udara.

OPASKA

Manufacturer:

HYUNDAI MOBIS Co., Ltd.

203, Teheran-ro, Gangnam-gu, Seoul,
06141, Korea

Tel: +82-31-260-2707



Obavijest - O korištenju sustava

- Uključite kontakt automobila prije korištenja ovog sustava. Nemojte koristiti audio sustav dulje vrijeme s isključnim kontaktom jer to može dovesti do pražnjenja akumulatora.
- Nemojte ugrađivati neodobrene uređaje. Korištenje neodobrenih uređaja može izazvati kvar sustava. Takve greške u sustavu neće biti pokrivena tvorničkim jamstvom.

i Obavijest - O rukovanju uređajem

- Nemojte uređaj izlagati jakim udarcima. Izravan pritisak na prednju stranu monitora može uzrokovati oštećenje LCD ili dodirnog zaslona.
- Kad čistite uređaj, vodite računa da ugasisite uređaj i koristite suhu i meku krpu. Nikada nemojte koristiti grube materijale, kemijske tkanine ili otapala (alkohol, benzen, razrjeđivače, itd.) jer takvi materijali mogu oštetiti uređaj ili uzrokovati kvarenje boje/kvalitete. Osvježivači zraka mogu također izazvati slična oštećenja.
- Nemojte stavljati pića blizu audio sustava. Prolijevanje pića može dovesti do kvara sustava.
- Kozmetički preparati (poput kreme za ruke ili uljnih preparata) ne smiju doći u kontakt s uređajem i prednjom konzolom, jer bi mogli izazvati oštećenje i gubitak boje.

OPASKA

- U slučaju kvara uređaja, obratite se svojem ovlaštenom HYUNDAI trgovcu.
- Ako je uređaj okružen snažnim magnetskim poljem, mogu se pojaviti smetnje u radu. To ne znači da je uređaj neispravan.

Uključivanje / isključivanje sustava

Za uključivanje sustava pokrenite motor.

- Ako ne želite koristiti sustav za vrijeme vožnje, možete ga isključiti pritiskom na [POWER] prekidač. Kako biste opet uključili sustav, pritisnite opet [POWER] prekidač.

Sustav se isključuje kad ugasisite motor nakon nekog vremena ili kad se otvore vrata vozača.

- U ovisnosti o ugrađenoj opremi sustav se može isključiti čim se ugasi motor.
- Prilikom ponovnog uključivanja sustava prethodne su postavke sačuvane.



UPOZORENJE

- U prilog sigurnosti neke su funkcije i značajke uređaja onemogućene za vrijeme vožnje. One rade samo kad vozilo stoji. Parkirajte vozilo na sigurnom mjestu prije korištenja tih funkcija i značajki uređaja.
- Ako uređaj ne radi ispravno (primjerice ne radi zaslon ili nema zvuka), nemojte ga koristiti. Nastavak korištenja neispravnog uređaja može dovesti do električnog udara, požara ili potpunog kvara.



Obavijest

Uključite kontakt automobila prije korištenja ovog sustava. Nemojte koristiti audio sustav dulje vrijeme s isključenim kontaktom jer to može dovesti do pražnjenja akumulatora. Ako planirate dulje korištenje sustava, pokrenite motor.

Uključivanje / isključivanje zaslona

Kako biste smanjili zasljepljivanje, možete isključiti zaslon. Zaslon se može isključiti dok sustav radi.

1. Na kontrolnoj ploči pritisnite [**MENU/CLOCK**] prekidač.
2. Okrenite [**TUNE**] prekidač, odaberite **Display off** i pritiskom potvrdite odabir.
 - Za ponovno uključivanje zaslona pritisnite bilo koji prekidač na kontrolnoj ploči.

Upoznavanje s osnovnim funkcijama

Upoznavanje s osnovnim funkcijama Stavku možete odabrati ili podesiti postavke korištenjem brojčanih tipki i odabirom pomoću [**TUNE**] prekidača na kontrolnoj ploči.

Odabir stavke

Brojčane stavke

Pritisnite tipku s odgovarajućim brojem.

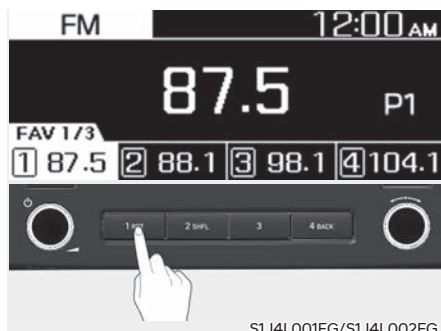

Stavke bez broja

Okrenite [**TUNE**] prekidač ulijevo/udešno kako biste odabrali željenu stavku i potom ju pritiskom potvrdite.

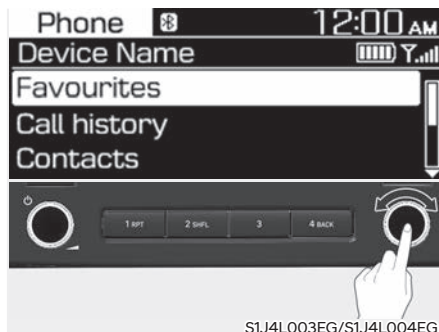

Podešavanje postavki

Okrenite [**TUNE**] prekidač za podešavanje vrijednosti. Pritisnite prekidač za pohranu podešene vrijednosti.

Okrenite [**TUNE**] prekidač ulijevo/udešno kako biste smanjili/povećali željenu stavku.

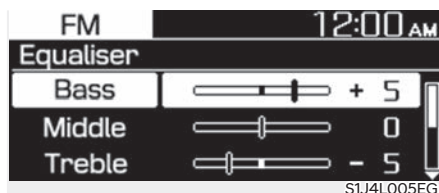

RADIO

Uključivanje radija

1. Pritisnite **[AUDIO]** tipku na audio sustavu.
2. Kad se prikaže zaslon za odabir moda, okrenite **[TUNE]** prekidač za pomicanje odabira. Pritisnite prekidač za odabir.

FM/AM mod

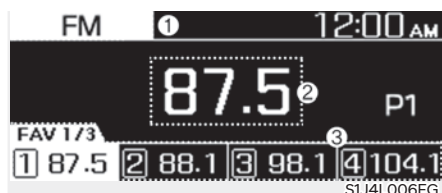

- (1) Trenutni radio mod
- (2) Informacije o radijskoj postaji
- (3) Lista pohranjenih postaja

Pritisnite **[MENU/CLOCK]** na kontrolnoj ploči za pristup ovim menijima:

- **Autostore:** Pohranjuje radijske postaje u preset listu.
- **Scan:** Sustav pretražuje radijske postaje sa snažnim signalom i svira svaku postaju po pet sekundi.
- **Sound settings:** Moguće je podešavanje mjesta zvučnog fokusa, kao i glasnoće za svaki dio zvučnog spektra zasebno.
 - **Position (pozicija):** Odaberite fokalnu točku zvuka u vozilu. Odaberite **Fade** (naprijed/nazad) ili **Balance** (lijevo/desno) za odabir željene pozicije i pritisnite prekidač. Za vraćanje postavki u središte vozila pritisnite **Center**.

- **Equaliser (Tone):** Podesite glasnoću svakog dijela zvučnog spektra.
- **Speed dependent vol.:** Podesite automatsko kompenziranje glasnoće reprodukcije sukladno brzini kretanja vozila (ako je u opremi).

OPASKA

- **U ovisnosti o specifikacijama vozila dostupne značajke se mogu razlikovati.**
- **U ovisnosti o specifikacijama audio sustava i pojačala, dostupne značajke se mogu razlikovati.**
- **Mode popup:** podesite da se prikazuje prozor odabira moda kad se pritisne **[RADIO]** / **[AUDIO]** prekidač na kontrolnoj ploči.
- **Date/Time:** Moguća je promjena.
 - **Set date:** Podesite postavku datuma na zaslonu.
 - **Set time:** Podesite vrijeme koje se prikazuje na zaslonu.
 - **Time format:** Podesite prikaz vremena na zaslonu. Moguć je odabir prikaza u 12 ili 24-satnom formatu.
 - **Display (Power Off):** Uključenje ove opcije prikazuje sat na zaslonu uređaja kad je audio sustav isključen.
- **Language:** Promjena jezika sustava (u trenutku izrade ovog priručnika hrvatski jezik još nije bio podržan).
- **Display off:** Isključuje zaslon. Pritiskom na bilo koju tipku zaslon se uključuje.

FM/AM mod (s RDS-om)

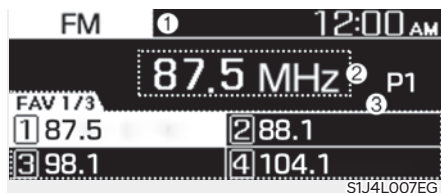

- (1) Trenutni radio mod
- (2) Informacije o radijskoj postaji
- (3) Lista pohranjenih postaja

Pritisnite **[MENU/CLOCK]** na kontrolnoj ploči za pristup ovim menijima:

- **Traffic announcement:** Uključuje/isključuje prometne obavijesti. Prometne se obavijesti, ako su dostupne, primaju automatski.
- **Autostore:** Pohranjuje radijske postaje u preset listu.
- **Scan:** Sustav pretražuje radijske postaje sa snažnim signalom i svira svaku postaju po pet sekundi.
- **Sound settings:** Moguće je podešavanje mjesta zvučnog fokusa, kao i glasnoće za svaki dio zvučnog spektra zasebno.
 - **Position (pozicija):** Odaberite fokalnu točku zvuka u vozilu. Odaberite **Fade** (naprijed/nazad) ili **Balance** (lijevo/desno) za odabir željene pozicije i pritisnite prekidač. Za vraćanje postavki u središte vozila pritisnite **Center**.
 - **Equaliser (Tone):** Podesite glasnoću svakog dijela zvučnog spektra.
 - **Speed dependent vol.:** Podesite automatsko kompenziranje glasnoće reprodukcije sukladno brzini kretanja vozila (ako je u opremi).

OPASKA

- U ovisnosti o specifikacijama vozila dostupne značajke se mogu razlikovati.
- U ovisnosti o specifikacijama audio sustava i pojačala, dostupne značajke se mogu razlikovati.
- **Mode popup:** podesite da se prikazuje prozor odabira moda kad se pritisne **[RADIO]** / **[AUDIO]** prekidač na kontrolnoj ploči.
- **Date/Time:** Moguća je promjena.
 - **Set date:** Podesite postavku datuma na zaslonu.
 - **Set time:** Podesite vrijeme koje se prikazuje na zaslonu.
 - **Time format:** Podesite prikaz vremena na zaslonu. Moguć je odabir prikaza u 12 ili 24-satnom formatu.
 - **Display (Power Off):** Uključenje ove opcije prikazuje sat na zaslonu uređaja kad je audio sustav isključen.
- **Language:** promjena jezika sustava (u trenutku izrade ovog priručnika hrvatski jezik još nije bio podržan).
- **Display off:** Isključuje zaslon. Pritiskom na bilo koju tipku zaslon se uključuje.

DAB Mod (ako je u opremi)

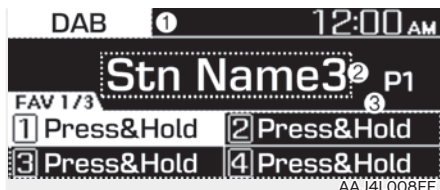

- (1) Trenutni radio mod
- (2) Informacije o radijskoj postaji
- (3) Lista pohranjenih postaja

Pritisnite **[MENU/CLOCK]** na kontrolnoj ploči za pristup ovim menijima:

- **Traffic announcement:** Uključuje/isključuje prometne obavijesti. Prometne se obavijesti, ako su dostupne, primaju automatski.
- **List:** Prikazuje sve dostupne radio postaje.
- **Scan:** Sustav pretražuje radijske postaje sa snažnim signalom i svira svaku postaju po pet sekundi.
- **Sound settings:** Moguće je podešavanje mjesta zvučnog fokusa, kao i glasnoće za svaki dio zvučnog spektra zasebno.
 - **Position (pozicija):** Odaberite fokalnu točku zvuka u vozilu. Odaberite **Fade** (naprijed/nazad) ili **Balance** (lijevo/desno) za odabir željene pozicije i pritisnite prekidač. Za vraćanje postavki u središte vozila pritisnite **Center**.
 - **Equaliser (Tone):** Podesite glasnoću svakog dijela zvučnog spektra.
 - **Speed dependent vol.:** Podesite automatsko kompenziranje glasnoće reprodukcije sukladno brzini kretanja vozila (ako je u opremi).

OPASKA

- **U ovisnosti o specifikacijama vozila dostupne značajke se mogu razlikovati.**
- **U ovisnosti o specifikacijama audio sustava i pojačala, dostupne značajke se mogu razlikovati.**
- **Mode popup:** podesite da se prikazuje prozor odabira moda kad se pritisne **[RADIO]** / **[AUDIO]** prekidač na kontrolnoj ploči.
- **Date/Time:** Moguća je promjena.
 - **Set date:** Podesite postavku datuma na zaslonu.
 - **Set time:** Podesite vrijeme koje se prikazuje na zaslonu.
 - **Time format:** Podesite prikaz vremena na zaslonu. Moguć je odabir prikaza u 12 ili 24-satnom formatu.
 - **Display (Power Off):** Uključenje ove opcije prikazuje sat na zaslonu uređaja kad je audio sustav isključen.
- **Language:** promjena jezika sustava (u trenutku izrade ovog priručnika hrvatski jezik još nije bio podržan).
- **Display off:** Isključuje zaslon. Pritiskom na bilo koju tipku zaslon se uključuje.

Promjena radijskog moda

1. Na kontrolnoj ploči pritisnite **[AUDIO]** tipku.
2. Kad se prikaže prozor željenog moda, okrenite **[TUNE]** prekidač ulijevo/udešno kako biste odabrali željenu stavku i potom ju pritiskom potvrdite.
 - Svakim pritiskom **[MODE]** prekidača na upravljačkom obroču, radio prebacuje između FM ► DAB (ako je u opremi) ► AM moda.

OPASKA

Ako Mode popup nije odabran u **[MENU/CLOCK]** ► Mode popup, pritisnite **[AUDIO]** prekidač na upravljačkom obroču za promjenu radijskog moda.

Svakim pritiskom na **[AUDIO]** prekidač na upravljačkoj ploči uređaja, radio mod se mijenja ovim redoslijedom FM ► AM in order.

Svakim pritiskom na **[AUDIO]** prekidač na upravljačkoj ploči uređaja, radio mod se mijenja ovim redoslijedom FM ► DAB (ako je u opremi) ► AM.

Pretraga dostupnih radijskih postaja

Možete pretražiti radijske postaje sa snažnim signalom te će sustav svirati svaku postaju po pet sekundi za test prijemom i omogućavanje odabira željene.

1. Pritisnite **[MENU/CLOCK]** prekidač radijskom modu.
2. Okrenite **[TUNE]** prekidač kako biste odabrali **Scan**, i potom pritiskom potvrdite.
 - Sustav pretražuje radijske postaje sa snažnim signalom i svira svaku postaju po pet sekundi.
3. Kad pronađete radijsku postaju koju želite slušati, pritisnite **[TUNE]** prekidač.
 - Sad možete nastaviti sa slušanjem željene radijske postaje.

Pretraga stanica

Pritisnite [**< SEEK**] tipku / [**TRACK >**] tipku za pretragu dostupnih radijskih stanica.

- Možete pritisnuti i držati [**< SEEK**] tipku / [**TRACK >**] tipku kako biste ubrzali pretragu dostupnih radijskih stanica. Kad pustite tipku, jedna radijska postaja s jakim signalom se automatski odabire.

Ako znate točnu frekvenciju radijske postaje koju želite slušati, okrenite **[TUNE]** prekidač kako biste podesili željenu frekvenciju.

Pohrana radijskih postaja

Moguće je pohraniti radijske postaje i slušati ih odabirom s liste favorita.

Pohrana trenutne radijske postaje

Pohrana trenutne radijske postaje
Pritisnite i držite tipku željenog mjesta. To će spremiti trenutnačnu frekvenciju na odabrano mjesto. Ako je mjesto prazno, samo pritiskanje je dovoljno za pohranu.

- Postaja koju trenutno slušate bit će pohranjena na željeno mjesto.
- Za pohranu iduće liste pohranjenih postaja pritisnite [**FAV**] prekidač.

OPASKA

- **Moguća je pohrana 12 postaja u svakom modu.**
- **Ako je postaja već bila pohranjena na neko mjesto, postaja koju slušate će ju zamijeniti na tom broju pohrane.**

Funkcija automatske pohrane

Možete pretraživati radijske postaje u području gdje je jak signal. Rezultati vaše pretrage mogu se automatski snimiti u listu favorita.

1. Pritisnite [**MENU/CLOCK**] prekidač u radijskom modu.
2. Okrenitethe [**TUNE**] prekidač kako biste odabrali **Autostore**, i potom pritiskom potvrdite.

Slušanje pohranjenih radijskih postaja

FM/AM mod

1. Provjerite pod kojim je brojem pohranjena postaja koju želite slušati.
 - Za pregled iduće liste pohranjenih postaja pritisnite [**FAV**] prekidač.
2. Na kontrolnoj ploči pritisnite broj željene postaje.
 - Moguć je odabir postaje pritiskanjem Up/Down prekidača na upravljačkom obruču.

MEDIA PLEJER

Korištenje media plejera

Moguća je reprodukcija glazbe pohranjene u različitim digitalnim uređajima poput USB stikova, smartfona.

1. Spojite uređaj na USB port ulaz u svojem vozilu.
 - Reprodukcija može automatski početi u ovisnosti o uređaju koji je spojen na sustav.
2. Pritisnite **[AUDIO]** prekidač.
3. Nakon što se pojavi prozor za odabir, okrenite **[TUNE]** prekidač kako biste odabrali željeni uređaj i potom pritiskom potvrdite odabir.

OPASKA

- **Za pokretanje medija plejera pritisnite **[AUDIO]** prekidač.**
- **Mod je također moguće odabrati uzastopnim pritiskom na **[MODE]** prekidač na upravljačkom obruču.**
- **Kad spajate/odspajate vanjske USB uređaje, sustav mora biti isključen.**
- **Ako Mode skočni prozor nije odabran u **[MENU/CLOCK]** ► Mode popup, pritisnite **[AUDIO]** prekidač na kontrolnoj ploči za promjenu media plejera.**
- **Sa svakim pritiskom **[AUDIO]** prekidača na kontrolnoj ploči media mod se mijenja između Bluetooth audio ► USB.**
- **U ovisnosti o modelu i specifikaciji vozila, dostupni prekidači i izvedba USB portova može se razlikovati.**

- **Nemojte smartfone ili MP3 uređaj spajati na sustav višestrukim vezama poput USB-a, Bluetootha istovremeno. To može dovesti do izobličenja u zvuku ili kvara uređaja.**
- **Ako se na uređaju uključi ekvilajzer i na audio sustavu također, može doći do neželjenih međudjelovanja koji izobličavaju zvuk. Ako je moguće, isključite ekvilajzer na mobilnom uređaju.**

Korištenje USB moda

Moguća je reprodukcija medijskih zapisa pohranjenih na prijenosne uređaje poput USB stikova i MP3 plejera. Provjerite specifikacije USB stikova i zapisa na njemu prije reprodukcije u USB modu.

Spojite USB uređaj na USB port.

- Reprodukcija odmah automatski počinje.
- Ako je USB uređaj već spojen na sistem, pritisnite **[AUDIO]** prekidač. Kad se prikaže prozor odabira moda, okrenite **[TUNE]** prekidač kako biste odabrali **USB** i potom pritiskom potvrdite.



- (1) Broj trenutnog file i ukupan broj fileova
- (2) Vrijeme reprodukcije
- (3) Informacije o skladbi koja se trenutno reproducira

Pritisnite [**MENU/CLOCK**] na kontrolnoj ploči za pristup ovim menijima:

- **List:** prikazuje listu pohranjenih fileova.
- **Folder list:** pristup listi mapa.
- **Information (informacije):** prikazuje informacije o skladbi koja se trenutno reproducira.
- **Sound settings:** moguće je podešavanje mjesta zvučnog fokusa, kao i glasnoće za svaki dio zvučnog spektra zasebno.
 - **Position (pozicija):** odaberite fokalnu točku zvuka u vozilu. Odaberite **Fade** (naprijed/nazad) ili **Balance** (lijevo/desno) za odabir željene pozicije i pritisnite prekidač. Za vraćanje postavki u središte vozila pritisnite **Center**
 - **Equaliser (Tone):** podesite glasnoću svakog dijela zvučnog spektra.
 - **Speed dependent vol.:** podesite automatsko kompenziranje glasnoće reprodukcije sukladno brzini kretanja vozila.

OPASKA

- **U ovisnosti o specifikacijama vozila dostupne značajke se mogu razlikovati.**
- **U ovisnosti o specifikacijama audio sustava i pojačala, dostupne značajke se mogu razlikovati.**
- **Song information (Media Display):** odaberite informacije za prikaz poput **Folder/File** ili **Artist/Title/Album** tijekom reprodukcije MP3 zapisa
- **Mode popup:** podesite da se prikazuje prozor odabira moda kad se pritisne [**AUDIO**] prekidač na kontrolnoj ploči.
- **Date/Time:** moguća je promjena.
 - **Set date:** podesite postavku datuma na zaslonu.
 - **Set time:** podesite vrijeme koje se prikazuje na zaslonu.
 - **Time format:** podesite prikaz vremena na zaslonu. Moguć je odabir prikaza u 12 ili 24-satnom formatu.
 - **Display (Power Off):** uključenje ove opcije prikazuje sat na zaslonu uređaja kad je audio sustav isključen.
- **Language:** promjena jezika sustava (u trenutku izrade ovog priručnika hrvatski jezik još nije bio podržan).
- **Display off:** Isključuje zaslon. Pritiskom na bilo koju tipku zaslon se uključuje.

Premotavanje unazad/unaprijed

Pritisnite i držite [**< SEEK**] button / [**TRACK >**] tipku.

- Možete pritisnuti i držati Up/Down tipku na upravljačkom obruču.

Ponovljena reprodukcija trenutne skladbe

Pritisnite [**< SEEK**] tipku na kontrolnoj ploči i držite ju pritisnutom dvije sekunde.

- Možete pritisnuti i Up tipku na upravljačkom obruču.

Reprodukcija iduće/prethodne skladbe

Pritisnite [**< SEEK**] prekidač dvaput da bi se vratili na prethodnu skladbu. Da bi preskočili na iduću skladbu pritisnite [**TRACK >**] prekidač.

- Ako reprodukcija traje dulje od 2 sekunde, dvostruki pritisak na [**< SEEK**] button on the control panel twice to play the previous song.
- Možete pritisnuti i Up/Down tipku na upravljačkom obruču.

OPASKA

Pritisnite [**MENU**] ► prekidač za odabir pretraživanja. Za pretragu skladbi okrenite [**TUNE**] prekidač i pritisnite ga za početak reprodukcije.

Ponovljena reprodukcija

Pritisnite

[**1 RPT**] na kontrolnoj ploči. Mod ponovljene reprodukcije se mijenja sa svakim pritiskom na [**1 RPT**]. Odgovarajuća ikona se prikazuje na zaslonu.

Nasumična reprodukcija

Pritisnite [2 SHFL] na kontrolnoj ploči. Mod nasumične reprodukcije se uključuje/isključuje sa svakim pritiskom na [**2 RPT**]. Odgovarajuća ikona se prikazuje na zaslonu sa uključivanjem nasumične reprodukcije.

OPASKA

U ovisnosti o spojenom Bluetooth uređaju ili mobilnom telefonu, RPT & SHFL funkcije možda neće biti podržane.

Pretraga mapa (foldera)

1. Pritisnite [MENU/CLOCK] na kontrolnoj ploči.
2. Kad se prikaže prozor za odabir okrenite [TUNE] prekidač za odabir **Folder liste**.
3. Okrenite [TUNE] prekidač za odabir željene **Folder liste** na kontrolnoj ploči i pritisnite kako biste odabrali željenu mapu.
 - Prva skladba u odabranoj mapi će početi svirati.

i Obavijest

- Za korištenje vanjskog USB uređaja, provjerite da uređaj nije spojen kod pokretanja vozila. Spojite uređaj nakon pokretanja. Ako pokrenete motor kad je priključen USB uređaj, može doći do oštećenja USB uređaja. (USB uređaji su vrlo osjetljivi na strujni udar.)
- Ako se motor pokrene ili se isključi dok je vanjski USB uređaj spojen, vanjski USB uređaj možda neće raditi.
- Poduzmite mjere opreza za statički elektricitet prilikom spajanja ili odspajanja vanjskog USB uređaja.
- Ako više puta spajate ili odspajate USB uređaj u kratkom vremenskom razdoblju, možete pokvariti uređaj.
- Korištenje USB dodatka kao što su punjači ili grijači koji koriste USB I/F može smanjiti učinkovitost ili izazvati probleme.

OPASKA

- Ako koristite uređaje kao što je USB čvorište koje je kupljeno odvojeno, audio sustav vozila možda neće prepoznati USB uređaj. U tom slučaju, spojite USB uređaj izravno s multimedijским priključkom vozila.
- USB utikač utaknite u USB utor do kraja. Ako se to ne učini, može doći do greške u komunikaciji.
- Možete čuti čudan zvuk prilikom spajanja ili odspajanja USB uređaja.
- Sustav podržava samo uređaje kodirane u standardnom formatu.
- Sljedeći uređaji možda neće biti prepoznati ili neće raditi ispravno:
 - Šifriran MP3 PLAYER nije prepoznatljiv.
 - Ovisno o stanju vanjskog USB uređaja, spojeni vanjski USB uređaj može biti neprepoznatljiv.
- Ako isključite vanjski USB uređaj tijekom sviranja u USB načinu rada, vanjski USB uređaj se može oštetiti ili može doći do kvara. Stoga, isključite vanjski USB uređaj kad je zvuk isključen ili je u drugom modu. (npr., radio)
- Koristite samo USB uređaj formatiran u FAT 12/16/32. NTFS i ExFAT formatirani uređaji nisu podržani.
- Ovisno o vrsti i kapacitetu vanjskog USB uređaja ili vrsti datoteka pohranjenih na uređaju, postoji razlika u vremenu koje je potrebno za prepoznavanje uređaja.
- Podaci na USB memoriji mogu se izgubiti tijekom korištenja ovog audio sustava. Uvijek napravite sigurnosne kopije važnih podataka na osobnom uređaju za pohranu.
- Neki nestandardni USB uređaji (tip USB s metalnim poklopcem) mogu biti neprepoznatljivi.
- Reprodukcijska videozapisa i fotografija putem USB-a nije podržana.

BLUETOOTH

Spajanje Bluetooth uređaja

Bluetooth je bežična tehnologija umrežavanja na kratkih udaljenostima koja koristi frekvenciju 2.4GHz ~ 2.48GHz za povezivanje raznovrsnih uređaja unutar određene udaljenosti. Podržavan unutar PC-a, vanjskih uređaja, Bluetooth telefona, tableta, raznovrsnih elektroničkih uređaja, i automobilskih okruženja, Bluetooth omogućuje brz prijenos podataka bez potrebe korištenja spojnog kabela.

Prije povezivanja sustava, provjerite da li mobilni telefon podržava Bluetooth značajke. Čak i ako telefon podržava Bluetooth, telefon neće biti pronađen tijekom traženja uređaja ako je telefon postavljen u mod skrivanja ili je Bluetooth® isključen.



UPOZORENJE

Prije spajanja Bluetooth uređaja parkirajte vozilo na sigurno mjesto. Pretjerano korištenje tijekom vožnje može rezultirati nesrećama. Suzdržavajte se od pretjeranog korištenja tijekom vožnje. Gledanje u ekran dulje vrijeme je opasno i može dovesti do nesreća. Kad vozite, gledajte ekran samo povremeno.

OPASKA

- Na svojem sustavu možete odabrati samo Bluetooth Handsfree i Audio značajke. Spojite mobilni uređaj koji podržava obje značajke.
- Neki Bluetooth uređaji mogu izazvati neispravnost u radu audio sustava ili izazvati smetnje u zvuku. Ako se to dogodi, pokušajte Bluetooth uređaj premjestiti na drugo mjesto u vozilu.
- U ovisnosti o Bluetooth uređaju ili mobitelu, neke funkcije sustava mogu biti (ne)dostupne.
- Ako sustav sa spojenim Bluetooth uređajem ne radi stabilno, obrišite sve uparene uređaje i potom ih iznova uparite i spojite.

- Ako Bluetooth veza nije stabilna, slijedite ove korake i pokušajte iznova.
 1. **Isključite i ponovo uključite Bluetooth na uređaju. Potom iznova povežite uređaj sa sustavom.**
 2. **Isključite i ponovo uključite uređaj. Potom iznova povežite uređaj sa sustavom.**
 3. **Izvadite bateriju iz uređaja i vratite ju na mjesto. Ponovo uključite uređaj. Potom iznova povežite uređaj sa sustavom.**
 4. **Obrišite Bluetooth uparivanje iz sustava i uređaja i potom iznova uparite uređaj.**
- Bluetooth veza nije dostupna, ako je Bluetooth funkcija na uređaju isključena.

Uparivanje Bluetooth uređaja

Uparivanje se odnosi na proces sinkroniziranja Vašeg telefona ili uređaja s Bluetooth bežičnom tehnologijom s audio sustavom automobila radi povezivanja. Uparivanje je potrebno za povezivanje i korištenje značajke Bluetooth bežične tehnologije. Moguće je upariti do pet uređaja.

1. Na kontrolnoj ploči pritisnite **[PHONE]** i potom odaberite **Phone settings ► Add new device.**
1. Uparivanje prvog Bluetooth uređaja. Pritisnite **[PHONE]** tipku na audio uređaju ili **[CALL/ANSWER]** tipku na kontrolama upravljača.
2. Aktivirajte Bluetooth, potražite vozilo na Bluetooth uređaju i odaberite ga.
 - Provjerite ime koje se prikazuje na zaslonu sustava u skočnom prozoru.

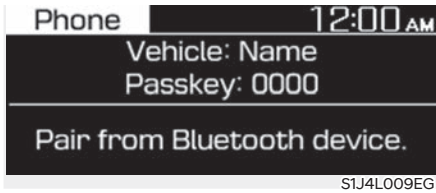

3. Unesite ili potvrdite zaporku za autorizaciju veze.
- Za uređaje koji zahtijevaju lozinku nakon nekoliko trenutaka, zaslon se prikazuje gdje unosite lozinku. Ovdje, unesite lozinku "0000" za uparivanje Vašeg uređaja s Bluetooth bežičnom tehnologijom s audio sustavom automobila.
 - Za uređaje koji zahtijevaju potvrdu zaporke, nakon nekoliko trenutaka se na zaslonu prikazuje šestoznamenkasta lozinka. Provjerite lozinku na svojem mobilnom uređaju i potvrdite ju na svojem Bluetooth uređaju.

OPASKA

- Ime vozila na gornjoj ilustraciji je samo primjer. Provjerite stvarno ime uređaja koji posjedujete.
- Ishodišna zaporka je '0000'.
- Spajanje sustava i uređaja može potrajati neko vrijeme nakon što ste odobrili uređaju pristup sustavu. Kad je veza uspostavljena, Bluetooth ikona se prikazuje na vrhu zaslona.
- Pravo pristupa možete promijeniti u postavkama Bluetooth uređaja. Za više informacija pogledajte korisnički priručnik mobilnog telefona koji koristite.
- Za uparivanje novog uređaja ponovite korake 1 do 3.
- Ako koristite automatsku funkciju spajanja Bluetoothom, poziv može biti preusmjeren na sustav u automobilu ako se u trenutku poziva nalazite u njegovoj blizini dok motor radi. Ako želite izbjeći takvu situaciju, isključite Bluetooth na svojem uređaju.
- Kad je mobilni uređaj spojen na sustav pomoću Bluetootha, njegova se baterija može brže (is)prazniti.

Spajanje uparenog uređaja

Za korištenje Bluetooth uređaja na audio sustav vozila, spojite upareni uređaj na sustav. Istovremeno može biti spojen samo jedan Bluetooth uređaj.

1. Na kontrolnoj ploči pritisnite **[PHONE]** i potom odaberite **Phone settings ► Paired devices**.
 - Ako nema spojenih uređaja, pritisnite **[CALL/ANSWER]** tipku na kontrolama upravljača.
2. Provjerite odgovara li ime vozila u u Bluetooth meniju vašeg Bluetooth uređaja onom na zaslonu radija i odaberite ga pomoću **[TUNE]** prekidača te pritiskom potvrdite odabir.
 - Ako je drugi uređaj već spojen na sustav, morate ga odspojiti.

OPASKA

- **Bluetooth veza možda se povremeno isključi kod nekih mobilnih telefona. Ako se to dogodi zbog vanjskih utjecaja, isključeni se Bluetooth uređaj iznova traži i s njim se povezuje automatski.**
- **U ovisnosti o prioritetu spajanja, spajanje uređaja na sustav može potrajati.**

Odspajanje uređaja

Ako želite prestati koristiti Bluetooth uređaj ili spojiti neki drugi uređaj, prvo morate odspojiti trenutno spojeni uređaj.

1. Na kontrolnoj ploči pritisnite **[PHONE]** i potom odaberite **Phone settings ► Paired devices**.
2. Odaberite uređaj pomoću **[TUNE]** prekidača te pritiskom potvrdite odabir.
3. Pritisnite **[1 RPT]** i odaberite **Yes**.

Brisanje uparenih uređaja

Ako više ne želite koristiti neki uređaj, ili želite upariti novi uređaj, a lista uparenih uređaja je puna, obrišite upareni uređaj.

1. Na kontrolnoj ploči pritisnite **[PHONE]** i potom odaberite **Phone settings ► Delete devices**.
2. Odaberite uređaj pomoću **[TUNE]** prekidača te pritiskom potvrdite odabir.
3. Pritisnite **[1 RPT]** i odaberite **Yes**.

OPASKA

- **Kad obrišete upareni uređaj, s njim iz sustava brišete i povijest poziva i kontakte.**
- **Da biste mogli opet koristiti uređaj, potrebno je ponoviti postupak uparivanja.**

Korištenje Bluetooth Audio uređaja

Moguće je slušanje glazbe pohranjene na Bluetooth audio uređaju.

1. Pritisnite **[AUDIO]** prekidač na kontrolnoj ploči.
2. Kad se prikaže prozor odabira moda, okrenite **[TUNE]** prekidač kako biste odabrali **Bluetooth Audio** i potom pritiskom potvrdite.

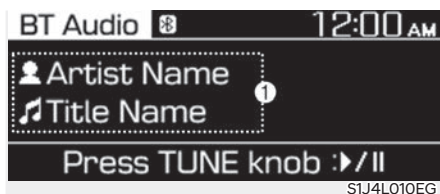

SIJ4L010EG

- (1) Informacije o skladbi koja se trenutno reproducira

1. Pritisnite **[MENU/CLOCK]** na kontrolnoj ploči za pristup ovim menijima.
 2. Okrenite **[TUNE]** prekidač kako biste odabrali opciju i potom pritiskom potvrdite.
- **Sound settings:** moguće je podešavanje mjesta zvučnog fokusa, kao i glasnoće za svaki dio zvučnog spektra zasebno.
 - **Position (pozicija):** odaberite fokalnu točku zvuka u vozilu. Odaberite **Fade** (naprijed/nazad) ili **Balance** (lijevo/desno) za odabir željene pozicije i pritisnite prekidač. Za vraćanje postavki u središte vozila pritisnite **Center**
 - **Equaliser (Tone):** podesite glasnoću svakog dijela zvučnog spektra.
 - **Speed dependent vol.:** podesite automatsko kompenziranje glasnoće reprodukcije sukladno brzini kretanja vozila.

OPASKA

- **U ovisnosti o specifikacijama vozila dostupne značajke se mogu razlikovati.**
- **U ovisnosti o specifikacijama audio sustava i pojačala, dostupne značajke se mogu razlikovati.**
- **Mode popup:** podesite da se prikazuje prozor odabira moda kad se pritisne **[RADIO]** / **[AUDIO]** prekidač na kontrolnoj ploči.
- **Date/Time:** Moguća je promjena.
 - **Set date:** Podesite postavku datuma na zaslonu.
 - **Set time:** Podesite vrijeme koje se prikazuje na zaslonu.
 - **Time format:** Podesite prikaz vremena na zaslonu. Moguć je odabir prikaza u 12 ili 24-satnom formatu.
 - **Display (Power Off):** Uključenje ove opcije prikazuje sat na zaslonu uređaja kad je audio sustav isključen.
- **Language:** promjena jezika sustava (u trenutku izrade ovog priručnika hrvatski jezik još nije bio podržan).
- **Display off:** Isključuje zaslon. Pritiskom na bilo koju tipku zaslon se uključuje.

Pauziranje/nastavak reprodukcije

Za pauziranje reprodukcije pritisnite [TUNE] prekidač na kontrolnoj ploči. Za nastavak reprodukcije opet pritisnite [TUNE] prekidač na kontrolnoj ploči.

Ponovljena reprodukcija trenutne skladbe

Pritisnite [1 RPT] tipku na kontrolnoj ploči. Mod ponovljene reprodukcije se mijenja svakim pritiskom na tipku. Odgovarajuća ikona se prikazuje na zaslonu.

Nasumična reprodukcija

Pritisnite [2 SHFL] na kontrolnoj ploči. Mod nasumične reprodukcije se uključuje/isključuje sa svakim pritiskom na [2 RPT]. Odgovarajuća ikona se prikazuje na zaslonu sa uključivanjem nasumične reprodukcije.

OPASKA

Neki mobilni telefoni možda ne podržavaju RPT & SHFL funkcije.

OPASKA

- Kod nekih mobilnih telefona ili Bluetooth uređaja neke funkcije sustava možda nisu podržane.
- Streaming audio funkcija Bluetooth bežične tehnologije možda nije podržana kod nekih mobilnih telefona.
- Prilikom vraćanja u audio mod Bluetooth bežične tehnologije nakon završetka poziva, mod se možda neće automatski pokrenuti kod nekih mobilnih telefona.
- Ako istovremeno spojite Bluetooth uređaj preko USB-a i Bluetootha, bežična se veza isključuje i glazba svira preko USB-a. Ako želite slušati Bluetooth audio stream, iskopčajte USB kabal.
- Primanje dolazećeg poziva ili pozivanja dok svira audio Bluetooth stream zaustavit će reprodukciju glazbe.
- Primanje dolazećeg poziva ili pozivanja dok svira audio Bluetooth bežične tehnologije može rezultirati audio smetnjama.
- Premotavanje pjesme gore/dolje (TRACK UP/DOWN) dok svira audio mod Bluetooth bežične tehnologije može rezultirati neobičnim zvukovima kod nekih mobilnih telefona.
- Audio mod Bluetooth bežične tehnologije može se koristiti samo kad je telefon s Bluetooth bežičnom tehnologijom povezan. Audio mod Bluetooth bežične tehnologije neće biti dostupan kad se povezuju mobilni telefoni koji ne podržavaju ovu značajku.
- Bluetooth audio stream ne podržava playliste niti podržava funkcije premotavanja (REW/FF).
- Dok audio Bluetooth bežične tehnologije svira, ako je telefon s Bluetooth bežičnom tehnologijom odspojen, glazba će isto stati.

Korištenje Bluetooth mobitela

Bluetooth® Handsfree je funkcija koja vozačima omogućuje sigurnu vožnju. Povezivanje glavnog uređaja s Bluetooth telefonom dopušta korisniku jednostavno uspostavljanje i primanje poziva i korištenje kontakata preko ugrađenog audio sustava u vozilu. Prije korištenja Bluetootha, pažljivo pročitajte sadržaj ovog korisničkog priručnika.



UPOZORENJE

- Pretjerano korištenje tijekom vožnje može dovesti do neodgovornog ponašanja za upravljačem i rezultirati nesrećama. Prije spajanja Bluetooth uređaja sa sustavom parkirajte vozilo na sigurnom mjestu.
- Nikad nemojte tijekom vožnje koristiti mobilni telefon. Njegova upotreba može Vam odvući ili umanjiti pažnju što može izazvati nesreću s fatalnim posljedicama. Ako je potrebno, koristite mobitel pomoću ugrađenog Bluetooth handsfree sustava za kratke pozive kako bi utjecaj na vožnju bio što manji.

OPASKA

- Nije moguć pristup zaslonu telefona, ako on nije spojen na sustav. Za korištenje Bluetooth funkcija prvo spojite telefon sa sustavom.
- Bluetooth Handsfree funkcija možda neće raditi kad izađete iz područja koje je pokriveno mrežom mobilnog operatera poput tunela, podzemlja ili u brdovitim područjima.
- Kvaliteta poziva može se smanjiti u ovim okolišima:
 - Prijem mobitela je loš
 - Unutrašnjost vozila je bučna
 - Mobilni se telefon nalazi u blizini metalnih predmeta poput limenki za piće
- U ovisnosti o spojenom mobitelu, glasnoća i kvaliteta zvuka Bluetooth Handsfree sustava može se razlikovati.

Uspostava poziva

Ako je mobilni telefon spojen na sustav, možete uspostaviti poziv odabirom ime-
na iz povijesti poziva ili liste kontakata.

1. Na upravljačkoj ploči pritisnite **[PHONE]** prekidač.
 - Možete pritisnuti i Call/Answer tipku na upravljačkom obruču.
2. Odaberite telefonski broj.
 - Za odabir telefonskog broja s popisa favorita, odaberite **Favourites**.
 - Za odabir telefonskog broja iz povijesti poziva, odaberite **Call history**.
 - Za odabir telefonskog broja s popisa kontakata koji je preuzet s mobilnog telefona, odaberite **Contacts**.
3. Za kraj poziva pritisnite **[2 SHFL]** prekidač na kontrolnoj ploči.
 - Također možete pritisnuti Call end prekidač na upravljačkom obruču.

Snimanje popisa favorita

Pomoću Bluetootha je moguće korištenje mobilnog telefona bez ruku ako snimate brojeve kao favorite.

1. U Phone meniju okrenite **[TUNE]** prekidač na kontrolnoj ploči, odaberite **Favourites** i pritiskom potvrdite odabir.
2. Odaberite **[MENU/CLOCK]** ► **Add new favourites**.
3. Okrenite **[TUNE]** prekidač kako bi odabrali željeno abecedno slovo, zatim potvrdite odabir.
4. Okrenite **[TUNE]** prekidač kako bi odabrali željeni kontakt.

Korištenje popisa favorita

1. U Phone meniju okrenite **[TUNE]** prekidač na kontrolnoj ploči, odaberite **Favourites** i pritiskom potvrdite odabir.
2. Okrenite **[TUNE]** prekidač na kontrolnoj ploči za odabir željenog kontakta i pritiskom potvrdite odabir što će pokrenuti uspostavu poziva.

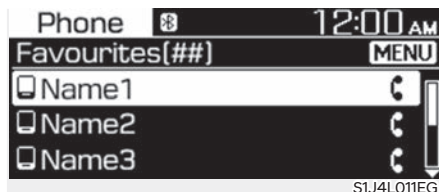

Pritisnite **[MENU/CLOCK]** prekidač na kontrolnoj ploči za pristup sljedećim opcijama:

- **Add new favourites (dodavanje novog favorita):** dodajte često korišteni broj u popis favorita.
- **Delete items (brisanje stavke):** obrišite željeni stavku s popisa favorita.
- **Delete all (obriši sve):** Obrišite sve stavke s popisa favorita.

OPASKA

- **U popis favorita možete pohraniti 20 brojeva za svaki upareni uređaj.**
- **Da bi kontakte mogli u sustavu registrirati kao favorite, prvo ih je potrebno preuzeti s mobilnog uređaja.**
- **Popis favorita na mobilnom uređaju ne prenosi se u sustav u automobilu.**
- **Ako se neka stavka na mobilnom uređaju naknadno uredi, te promjene se neće automatski primijeniti i na sustav u automobilu. Obrišite ih iz sustava i potom opet dodajte u favorite.**
- **Kad spojite novi mobilni uređaj, favoriti pohranjeni za prethodni uređaj neće se prikazivati, ali su pohranjeni u sustavu sve dok ne obrišete stari mobilni uređaj iz sustava.**

Korištenje povijesti poziva

1. U Phone meniju okrenite [TUNE] prekidač na kontrolnoj ploči, odaberite **Call history** i pritiskom potvrdite odabir.
2. Okrenite [TUNE] prekidač na kontrolnoj ploči za odabir željenog kontakta i pritiskom potvrdite odabir što će pokrenuti uspostavu poziva.

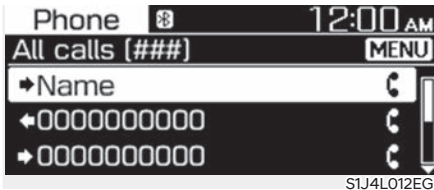

Pritisnite [MENU/CLOCK] prekidač na kontrolnoj ploči za pristup sljedećim opcijama:

- **Download:** preuzmite povijest poziva.
- **All calls:** pregledajte sve pozive.
- **Dialled calls:** pregledajte samo pozivane brojeve.
- **Received calls:** pregledajte samo primljene pozive.
- **Missed calls:** pregledajte samo propuštene pozive.

OPASKA

- **Neki mobilni telefoni možda neće podržavati funkciju preuzimanja.**
- **Povijest poziva je dostupna samo kad je mobilni uređaj spojen na sustav.**
- **Pozivi s brojeva koji su skriveni nisu snimljeni u povijest poziva.**
- **Za svaki je uređaj moguće preuzimanje do 50 poziva.**
- **Trajanje i vrijeme poziva se ne prikazuju na zaslonu sustava.**

- **Za preuzimanje povijesti poziva s mobitela potrebna je dozvola. Kad pokušate preuzeti povijest poziva, morat ćete to autorizirati na mobitelu. Ako preuzimanje nije uspjelo, provjerite sigurnosne postavke svojeg mobitela.**
- **Kad preuzmete povijest poziva s mobitela, stari se zapisi brišu.**

Korištenje liste kontakata

1. U Phone meniju okrenite [TUNE] prekidač na kontrolnoj ploči, odaberite **Contacts** i pritiskom potvrdite odabir.
2. Okrenite [TUNE] prekidač na kontrolnoj ploči za odabir željene grupe alfanumeričkih znakova i pritiskom potvrdite odabir.
3. Okrenite [TUNE] prekidač na kontrolnoj ploči za odabir željenog kontakta i pritiskom potvrdite odabir što će pokrenuti uspostavu poziva.

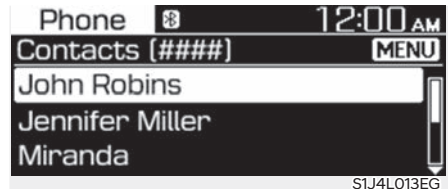

Pritisnite [MENU/CLOCK] prekidač na kontrolnoj ploči za pristup sljedećim opcijama:

- **Download:** preuzmite popis kontakata.

OPASKA

- Kontakti se mogu pregledavati samo kad je Bluetooth uređaj spojen na sustav.
- Preuzeti i prikazni mogu biti samo kontakti u podržanim formatima. Kontakti s nekih Bluetooth uređaja ili aplikacija neće biti preuzeti i neće biti prikazani.
- S Bluetooth uređaja je moguće preuzeti do 2000 kontakata.
- Neki mobilni telefoni možda ne podržavaju funkciju preuzimanja kontakata.
- U ovisnosti o specifikacijama uređaja može se dogoditi gubitak nekih preuzetih kontakata.
- Preuzimaju se kontakti pohranjeni u mobilni uređaj i na SIM karticu. No, kod nekih mobilnih telefona kontakti sa SIM kartice možda neće biti preuzeti.
- Ako kontakt sadrži posebne znakove, oni možda neće biti prikazani ispravno na sustavu (ovo se odnosi i na dijakritičke znakove).
- Za preuzimanje kontakata s mobitela potrebna je dozvola. Kad pokušate preuzeti kontakte, morat ćete to autorizirati na mobitelu. Ako preuzimanje nije uspjelo, provjerite sigurnosne postavke svojeg mobitela.
- U ovisnosti o mobilnom telefonu ili njegovom statusu, preuzimanje može dulje potrajati.
- Kad preuzmete kontakte, stari se automatski brišu.
- Uređivanje ili brisanje kontakata u sustavu nije moguće. Sustav ih može samo preuzeti s mobitela.
- Kad novi mobilni telefon spojite na sustav, kontakti preuzeti sa starog mobitela neće biti prikazani, ali su pohranjeni u sustavu sve dok stari mobitel ne obrišete iz sustava.

Odgovaranje na pozive

Kad pristigne telefonski poziv, iskočit će prozor na zaslonu sustava.



S1J4L014EG

Za odgovor na poziv, pritisnite [1 RPT] na kontrolnoj ploči.

- Poziv možete preuzeti i pritiskom na Call/Answer prekidač na upravljačkom obroču.

Za odbijanje poziva pritisnite [2 SHFL] na kontrolnoj ploči.

- Poziv možete odbiti i pritiskom na Call end prekidač na upravljačkom obroču.

OPASKA

- U ovisnosti o korištenom mobilnom telefonu, značajka odbijanja poziva možda nije podržana.
- Kad je mobilni telefon spojen na sustav, zvuk poziva se preusmjerava na zvučnički sustav automobila čak i ako ste napustili vozilo, ali se još nalazite u doseg bluetootha. Za prekid veze, odspojite mobitel sa sustava ili isključite Bluetooth na samom uređaju.

Korištenje opcija tijekom poziva

Za vrijeme poziva vidjet ćete prozor kako je prikazan dolje. Pritisnite prekidač za funkciju koju želite koristiti.

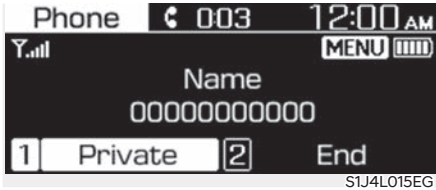

Za preusmjeravanje poziva na mobitel, pritisnite [1 RPT] na kontrolnoj ploči.

- Poziv možete preusmjeriti i dugim pritiskom na Call/Answer prekidač na upravljačkom obruču.

Za završetak poziva pritisnite [2 SHFL] na kontrolnoj ploči.

- Poziv možete završiti i pritiskom na Call End prekidač na upravljačkom obruču.

Pritisnite [MENU/CLOCK] na kontrolnoj ploči za pristup sljedećim opcijama:

- **Microphone Volume (Outgoing Volume):** Podesite glasnoću tj. osjetljivost mikrofona ili isključite mikrofona tako da vas druga strana ne može čuti.

OPASKA

- **Ako je broj pozivatelja pohranjen u kontaktima, prikazat će se njegov broj i ime. Ako broj pozivatelja nije pohranjen u kontaktima, prikazat će se samo njegov broj.**
- **Za vrijeme Bluetooth poziva nije moguće prebacivanje u neki drugi zaslon poput postavki ili audija.**
- **Glasnoća i kvaliteta Handsfree poziva može se razlikovati ovisno o mobilnom telefonu. Na nekim mobilnim telefonima sugovornik Vas možda neće čuti.**
- **Kod nekih mobilnih telefona broj pozivatelja možda se neće prikazati.**
- **Kod nekih mobilnih telefona značajka preusmjeravanja poziva možda neće biti dostupna.**

INFORMACIJE O STATUSU SUSTAVA

Ikone koje pokazuju audio status se prikazuju u gornjem dijelu zaslona.

Proučite ikone kako biste se upoznali s njihovim značenjem.



S1J4L016EG

OPASKA

- Razina napunjenosti baterije koja se prikazuje na zaslonu može se razlikovati od prikaza na zaslonu uređaja.
- Razina snage signala koja se prikazuje na zaslonu može se razlikovati od prikaza na zaslonu uređaja.
- U ovisnosti o modelu vozila i specifikacijama, neke statusne ikone možda neće biti prikazane.

Bluetooth

Ikona	Opis
	Preostali kapacitet baterije spojnog Bluetooth uređaja
	Mobilni telefon spojen na sustav pomoću Bluetootha
	Bluetooth Handsfree poziv je u tijeku
	Mikrofon isključen tijekom poziva (druga strana Vas ne može čuti)
	Preuzimanje povijesti poziva preko Bluetooth bežične veze
	Preuzimanje kontakata pomoću Bluetooth bežične veze

Snaga signala

Ikona	Opis
	Snaga signala za mobitel koji je povezan pomoću Bluetooth bežične veze

SPECIFIKACIJE INFOTAINMENT SUSTAVA

USB

Podržani audio formati

- Specifikacije audio zapisa
 - WAVEform audio format
 - MPEG1/2/2.5 Audio Layer3
 - Windows Media Audio Ver 7.X/8.X
- Bit rates
 - MPEG1 (Layer3):
32/40/48/56/64/80/96/112/128/160
/192/224/256/320 kbps
 - MPEG2 (Layer3):
8/16/24/32/40/48/56/64/80/96/112
/128/144/160 kbps
 - MPEG2.5 (Layer3):
8/16/24/32/40/48/56/64/80/96/112
/128/144/160 kbps
 - WMA (High Range):
48/64/80/96/128/160/192 kbps
- Bits Per Sample
 - WAV (PCM(Stereo)): 24 bit
 - WAV (IMA ADPCM): 4 bit
 - WAV (MS ADPCM): 4 bit
- Sampling frequency
 - MPEG1: 44100/48000/32000 Hz
 - MPEG2: 22050/24000/16000 Hz
 - MPEG2.5: 11025/12000/8000 Hz
 - WMA: 32000/44100/48000 Hz
 - WAV: 44100/48000 Hz

- Ime datoteke/mape: do 40 engleska znaka (640 korejska znaka) (Unicode)
- Podržani znakovi za ime mape/fi-lea (Unicode): Korejski: 2604 znaka, Engleski: 94 znaka, Uobičajeni kineski znakovi : 4888 znakova, Specijalni simboli: 986 znaka
- Najveći broj foldera: 1000
- Najveći broj zapisa: 5000

OPASKA

- **Datoteke koje nisu u podržanom formatu možda neće biti prepoznate ili reproducirane ili informacije o njima poput imena možda neće biti ispravno prikazane.**
- **Za MP3/WMA komprimirane datoteke, razlike u kvalitete zvuka će se dogoditi ovisno o bitrateu. (Viša kvaliteta zvuka može se doživjeti uz viši bitrate.)**
- **Ovaj uređaj prepoznaje samo datoteke MP3, WMA i WAV ekstenzijama. Druge ekstenzije datoteka možda neće biti pravilno prepoznate.**
- **Ovaj uređaj neće reproducirati datoteke zaključane DRM-om (Digital Rights Management).**
- **Japanski/pojednostavljeni kineski znakovi nisu podržani.**

Podržani USB uređaji

- Byte/Sector: 64 kbyte ili manje
- Format system: FAT12/16/32 (preporučeno), exFAT/NTFS

OPASKA

- **Koristite samo USB stikove s metalnom utičnicom.**
 - USB stikovi s plastičnom utičnicom možda neće biti prepoznati.
 - Neki čitači USB flash memorije (kao što su CF, SD, micro SD, itd.) ili vanjski HDD tipovi uređaja, mogu biti neprepoznatljivi.
- USB HDD ili tipovi USB podložni neuspjehu povezivanja zbog vibracija vozila nisu podržani.
- Kad se koristi uređaj za pohranu USB tipa s više logičkih jedinica, reproducirat će se samo datoteke pohranjene na prvu jedinicu.
- Ako je na USB stiku pohranjen neki program, muzičke datoteke možda neće biti reproducirane.
- Radi bolje kompatibilnosti koristite USB 2.0 ili bolje uređaje.

Bluetooth

- Bluetooth Power Class 2:
od -6 do 4 dBm
- Snaga antene: Max 2.5 mW
- Frekventni raspon:
od 2400 do 2483.5 MHz
- Bluetooth patch RAM software
version: 1

ZAŠTIĆENI ZNAKOVI

Ovi su znakovi zaštićeni od strane svojih vlasnika.

- Bluetooth® i logo (desno) su zaštićeni znakovi čiji je vlasnik Bluetooth SIG Inc. i svaka upotreba od strane Hyundaija je dopuštena od strane vlasnika.



IZJAVA O SUKLADNOSTI

FCC certifikacija

Ova je oprema testirana i udovoljava ograničenjima digitalnog uređaja klase B, sukladno dijelu 15 FCC pravilnika. Taj je pravilnik ustrojen kako bi pružio razumnu zaštitu od štetnih utjecaja u prostoru boravka.

Ova oprema generira, koristi i može zračiti radiofrekvencijsku energiju i, ako se ne instalira i ne koristi u skladu s uputama, može uzrokovati štetne smetnje u radio komunikacijama. Međutim, ne postoji jamstvo da se smetnje neće pojaviti u određenoj instalaciji. Ako ova oprema uzrokuje štetne smetnje radijskom ili televizijskom prijemu, što se može utvrditi isključivanjem i uključivanjem opreme, korisniku se preporučuje da pokuša ispraviti smetnje jednom ili više sljedećih mjera:

- • Preusmjerite ili premjestite prijemnu antenu.
- • Povećajte razdvajanje između opreme i prijemnika.
- • Spojite opremu u utičnicu na krugu koji se razlikuje od onog na koji je povezan prijemnik.
- • Za pomoć se obratite prodavaču ili iskusnom radio / TV tehničaru.

Oprez: Bilo kakve promjene ili preinake na ovom uređaju koje proizvođač nije izričito odobrio mogu poništiti vaše ovlaštenje za rad s ovom opremom.

Ovaj je uređaj sukladan s dijelom 15 FCC pravila. Rad je podložan sljedećim dvama uvjetima: (1) Ovaj uređaj ne smije stvarati štetne smetnje i (2) ovaj uređaj mora prihvatiti sve primljene smetnje, uključujući smetnje koje mogu prouzročiti neželjeni rad.

Ova oprema udovoljava FCC ograničenjima izloženosti zračenju utvrđenim za nekontrolirano okruženje.

Ovu opremu treba instalirati i rukovati s najmanje 20 cm između hladnjaka i vašeg tijela. Ovaj odašiljač ne smije biti smješten zajedno ili raditi zajedno s bilo kojom drugom antenom ili odašiljačem, osim ako to FCC za to ovlasti.

CE

EU Declaration of Conformity ^[1]HYUNDAI
MOBISProduct details ^[2]Product ^[3] DIGITAL CAR AUDIO SYSTEMModel ^[4] ACB10S1GG, ACB11S1GG, ACB12S1GG, ACB13S1GG, ACB10S1GN, ACB10S1GL, ACB10S1GP, ACB10S1MG, ACB12S1MG, ACB14S1GG, ACB10S1GNR

We hereby declare, that the product above is in compliance with the essential requirements of the Directive 2014/53/EU by application of ^[5]

Applied Standards ^[6]Article ^[7] 3.2 EN 300 328 V2.2.2, Final Draft EN 303 345 V1.1.7Radio ^[8]Article ^[7] 3.1b EN 301 489-1 V2.2.3, EN 301 489-3 V2.1.1, Draft EN 301 489-17 V3.2.2,EMC ^[9] EN 301 489-17 V3.1.1, EN 55032:2015, EN 55035:2017Article ^[7] 3.1aSafety ^[10], Health ^[11] EN 60065:2014, EN 62311:2008Manufacturer ^[12]

HYUNDAI MOBIS Co., Ltd.

203, Teheran-ro, Gangnam-gu,

Seoul, 06141, Korea

Tel: +82-31-260-2707

Notified Body ^[14]

Timco Engineering, Inc.

Newberry, Florida 32669, USA

849 NW State Road 45

Notified Body Identification ^[17] 1177Reference ^[18]Additional information ^[19]

SW: 1.0, HW: 1.0

Representative in the EU ^[13]

MOBIS Parts Europe N.V.

Wilhelm-Fay-Strabe 51,

Frankfurt Main, 65936, Germany

Tel: +49-69-85096-5011

Signed By ^[15]

06/19/2020

This declaration of conformity is issued under the sole responsibility of the manufacturer. ^[16]



Seunghoon Choe

Representative

Hyundai MOBIS Co., Ltd.

TRA

OMAN-TRA

D100428

TRA/TA-R/9446/20

6. Vožnja vašeg vozila

Prije vožnje	6-4
Prije ulaska u vozilo	6-4
Prije pokretanja	6-4
Kontakt brava	6-5
Položaji ključa	6-5
START/STOP tipka motora	6-9
Automatski mjenjač	6-15
Korištenje automatskog mjenjača	6-15
Poruka LCD zaslona	6-21
Papučice za prebacivanje (ručni mod)	6-23
Dobre vozačke navike	6-24
DCT mjenjač s dvostrukom spojkom	6-25
Korištenje DCT mjenjača	6-25
Parkiranje	6-32
Poruka LCD zaslona	6-32
Dobre vozačke navike	6-34
Kočnički sustav	6-35
Servo sustav	6-35
Indikator istrošenja diska	6-35
Parkirna kočnica	6-36
Elektronička parkirna kočnica (EPB)	6-37
Auto hold	6-42
Sustav protiv blokade kočnica (ABS)	6-46
Elektronička kontrola stabilnosti (ESC)	6-47
Sustav nadzora stabilnosti vozila (VSM)	6-50
Sustav nadzora stabilnosti prikolice (TSA)	6-51
Pomoć pri kretanju uzbrdo (HAC)	6-52
Upozorenje naglog kočenja (ESS)	6-52
Sustav izbjegavanja višestrukog sudara (MCB)	6-53
Sustav kočenja pri spuštanju (DBC)	6-54
Dobre navike kočenja	6-57
Pogon na sve kotače (4WD)	6-58
Rad 4WD sustava	6-59
Sigurnosne pretpostavke	6-63
Smanjenje rizika od prevrtanja	6-64

ISG (Idle Stop and Go) sustav.....	6-66
Aktivacija ISG sustava	6-66
Deaktivacija ISG sustava.....	6-69
Prisilan restart motora.....	6-70
Neispravnost ISG sustava	6-71
Integrirani modovi vožnje (2WD)	6-72
Vozački modovi	6-72
Integrirani modovi vožnje (4WD)	6-75
Vozački modovi	6-75
Multi terrain mod.....	6-78
Posebni uvjeti vožnje	6-78
Opasni uvjeti vožnje	6-78
Ljuljanje vozila	6-79
Prolazak kroz zavoje.....	6-79
Vožnja noću	6-79
Vožnja po kiši.....	6-80
Vožnja u poplavljenim područjima.....	6-80
Vožnja autocestom.....	6-80
Smanjenje rizika od prevrtanja.....	6-81
Vožnja zimi	6-82
Snijeg ili poledica	6-82
Pretpostavke za zimsku vožnju	6-84
Vuča prikolice.....	6-86
Ako ste odlučili vući prikolicu.....	6-87
Oprema za vuču prikolice.....	6-90
Vožnja s prikolicom	6-91
Održavanje uz vuču prikolice.....	6-94
Masa vozila	6-95
Pretovar.....	6-95



UPOZORENJE

Ispušni plinovi motora sadržavaju ugljični monoksid (CO) i mogu biti izrazito opasni te izazvati nesvjesticu i smrt.

Ugljični dioksid nema okusa ni mirisa. Ako u bilo kojem trenutku osjetite miris ispušnih plinova unutar vozila, odmah otvorite prozor.

Nikada nemojte udisati ispušne plinove.

Ispušni plinovi sadrže ugljični monoksid, miris bez boje i mirisa koji uzrokuje nesvjesticu i smrt gušenjem.

Ispušni sustav ne smije propuštati; provjeravajte redovito njegovu nepropusnost.

Ispušni sustav treba provjeriti kad god se vozilo podiže zbog promjene ulja ili bilo kojeg drugog razloga. Ako čujete promjenu u zvuku ispuštanja ili se prevezete preko nečega što je udarilo donju stranu Vašeg vozila, preporučujemo da sustav provjeri ovlašteni HYUNDAI trgovac.

Motor ne smije raditi u zatvorenom prostoru.

Držanje motora u praznom hodu u Vašoj garaži, opasna je aktivnost čak i kad su vrata od garaže otvorena. Nikada ne držite motor upaljen unutar garaže dulje od vremena potrebnog da ga pokrenete i izvezete iz garaže.

Izbjegavajte rad motora u praznom hodu na dulje vrijeme dok su putnici u kabini.

Ako je nužno držati motor vozila u praznom hodu na dulji period dok su ljudi unutar vozila, pripazite da je to na otvorenom prostoru s dotokom zraka u položaju "Fresh" dok ventilator radi najvećom brzinom kako bi svjež zrak ulazio u unutrašnjost.

Svi otvori za prozračivanje moraju biti čisti.

Kako biste osigurali ispravan rad sustava za ventilaciju, uvjerite se da su ventilator za dotok zraka ispred vjetrobranskog stakla očišćeni od snijega, leda, lišća i drugih prepreka.

Ako morate voziti s otvorenim prtljažnikom, jer prenosite predmete pripazite na sljedeće:

Zatvorite sve prozore.

Otvorite bočne ventilacijske otvore.

Postavite dotok zraka na "Fresh", kontrolu struje zraka na "Floor" ili "Face". A ventilator na najveću brzinu.

PRIJE VOŽNJE

Prije ulaska u vozilo

- Vodite računa da su sva stakla, retrovizori i vanjska svjetla čisti.
- Uklonite s vozila poledicu, snijeg ili led.
- Provjerite u kakvom su stanju gume.
- Pogledajte ispod vozila da nema tragova bilo kakvih curenja tekućina.
- Ako namjeravate ići unazad, provjerite ima li kakvih prepreka iza vozila.

Prije pokretanja

- Dobro zatvorite sva vrata.
- Podesite sjedalo kako bi vam sve kontrole bile lako dosežne.
- Podesite unutarnji i vanjske retrovizore.
- Provjerite rade li sva svjetla.
- Provjerite sve pokazivače i mjerače.
- Provjerite ispravnost svih svjetla upozorenja kad je prekidač za paljenje u položaju ON.
- Otpustite parkirnu kočnicu i provjerite jesu li se ugasila svjetla upozorenja za kočnicu.
- Vežite sigurnosni pojas. Svi putnici u vozilu moraju biti vezani.
- Zbog sigurnog upravljanja, uvjerite se da ste upoznati s Vašim vozilom i njegovom opremom.

UPOZORENJE

Kako biste smanjili rizik od **OZBILJNE OZLJEDE** ili **SMRTI**, pridržavajte se ovih uputa:

- Svi putnici moraju biti vezani kad god se vozilo kreće. Za više informacija o pravilnom korištenju sigurnosnih pojaseva pogledajte pod "Sigurnosni pojasevi" u poglavlju 3.
- Prije kretanja provjerite ima li u okoliču automobila, ljudi, posebno djece. Vozite defenzivno i uvijek uz pretpostavku da drugi sudionici u prometu mogu biti nepažljivi, osobito djeca.

- Ometanje tijekom vožnje može rezultirati gubitkom kontrole nad vozilom što može uzrokovati nesreću, ozbiljne ozljede i smrt. Prva vozačeva dužnost je sigurno i legalno upravljanje vozilom. Korištenje svih ručnih uređaja ili druge opreme ili sustava vozila koji mogu odvratiti pogled, pažnju i koncentraciju vozača sa sigurnog upravljanja vozilom ili zakonski nisu dozvoljeni, nikada se ne smiju koristiti tijekom upravljanja vozilom.
- Održavajte sigurnosni razmak u odnosu na vozilo ispred.

UPOZORENJE

Vožnja pod utjecajem alkohola ili droga. **NIKAD** nemojte voziti u opijanom stanju.

Piti i voziti je opasno. Vožnja u pijanom stanju najveći je uzrok smrti na autocestama. Čak će i mala količina alkohola utjecati na Vaše reflekse, percepciju i procjenu. Alkohol je uzročnik nesreća na autocestama broj jedan. Čak i male količine alkohola mogu utjecati na sposobnost prosudbe, reflekse i reakcije. Samo jedno je piće dovoljno da doživite nesreću zbog loše reakcije na situaciju koja bez tog pića uopće ne bi bila dvojbena ili potencijalno opasna.

Vožnja pod utjecajem droga je jednako opasna, ako ne i opasnija od vožnje pod utjecajem alkohola.

Šanse za ozbiljnu prometnu nesreću su veće ako pijete i uzimate droge dok vozite.

Ako pijete ili uzimate droge nemojte voziti. Nemojte se voziti s vozačem koji je pio ili uzimao droge. Odaberite odgovornog vozača ili nazovite taksi.

PREKIDAČ PALJENJA



UPOZORENJE

Kako biste smanjili rizik od OZBILJNE OZLJEDE ili SMRTI, pridržavajte se ovih uputa:

- NIKAD nemojte dopustiti djeci ili osobi koja ne zna upravljati vozilom da dira prekidač za paljenje ili povezane dijelove. Vozilo se može iznenada pomaknuti.
- NIKAD nemojte posezati za prekidačem za paljenje kroz upravljač, ili bilo koje druge kontrole, dok je vozilo u pokretu. Prisutnost ruke ili ruku na ovom području može izazvati gubitak kontrole nad vozilom što može rezultirati nesrećom.

Položaji ključa (ako je u opremi)

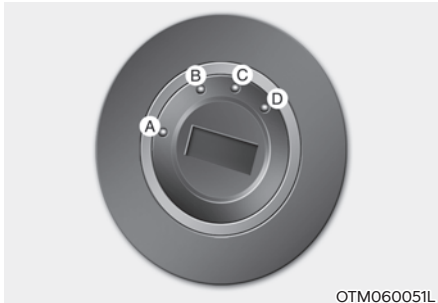

OTM060051L

[A] : LOCK, [B] : ACC, [C] : ON, [D] : START

Prekidač za paljenje zasvijetlit će svaki put kad se otvore prednja vrata ako prekidač za paljenje nije u položaju ON. Svjetlo će se ugasi čim je prekidač za paljenje uključen ili će se ugasi 30 sekundi nakon što su vrata zatvorena (ako je u opremi).



UPOZORENJE

- NIKAD nemojte okretati prekidač za paljenje u položaj LOCK ili ACC u vožnji osim u slučaju prijeko potrebe. To može dovesti do gubitka kontrole nad smjerom i kočenjem što može uzrokovati nesreću.
- Zaključavanje upravljača nije zamjena za parkirnu kočnicu. Prije napuštanja vozačevog sjedala uvijek se uvjerite da je ručica mjenjača u položaju P (Park, za automatski/DCT mjenjač) odnosno u prvom stupnju prijenosa (za ručni ili inteligentni ručni mjenjač). Povucite parkirnu kočnicu do kraja i isključite vozilo.

Ako ne poduzmete ove mjere opreza može doći do neočekivanih i iznenadnih kretanja vozila.

OPASKA

Nemojte ugrađivati nikakve dodatke na otvor za ključ. Oni mogu omesti komunikaciju ključa i tako onemogućiti paljenje motora.

Key ignition switch positions

Položaj	Akcija	Napomena
LOCK	Upravljač se zaključava kao zaštita od krađe. Ključ za paljenje se može izvaditi samo u položaju LOCK. Kad okrećete ključ u LOCK položaj, gurnite ključ unutra u položaju ACC i okrenite ga u položaj LOCK (ako je u opremi)	
ACC	Upravljač je otključan i električni dodaci se mogu koristiti.	Ako osjetite poteškoće prilikom okretanja prekidača za paljenje u položaj ACC, okrenite ključ ulijevo/udesno dok okrećete upravljač kako biste oslobodili blokadu.
ON	Svjetla za upozorenje mogu se provjeriti prije pokretanja motora. Ovo je normalan položaj nakon što je motor pokrenut. Indikatori na instrument ploči se mogu provjeriti u ovom položaju.	Nemojte ostavljati prekidač za paljenje u položaju ON ako motor ne radi kako biste spriječili pražnjenje akumulatora.
START	Okrenite ključ za paljenje u položaj START kako biste pokrenuli motor. Brava vraća ključ u položaj ON kad ga otpustite.	Motor će 'verglati' dok ne pustite ključ.

Pokretanje motora



UPOZORENJE

- Tijekom vožnje uvijek nosite prikladnu obuću. Neprikladna obuća (visoke pete, pancericice, itd.) mogu Vas omesti pri korištenju papučice gasa, kočnice i spojke (ako je u opremi).
- Ne pokrećite motor uz pritisnutu papučicu gasa. Vozilo se može pomaknuti i izazvati nesreću.
- Pričekajte da se okretaji motora ustabile. Vozilo se može nenadano pomaknuti ako se otpusti papučica kočnice dok su okretaji visoki.

Pokretanje benzinskog motora

1. Provjerite da je povučena parkirna kočnica.
2. Postavite ručicu mjenjača u položaj P (park).
3. Papučicu kočnice pritisnite do kraja.
4. Okrenite prekidač za paljenje u položaj START. Zadržite ključ (maksimalno 10 sekundi) do pokretanja motora, zatim otpustite ključ.



Obavijest

- Motor treba pokretati bez papučice gasa neovisno o tome je li zagrijan ili ne.
Nemojte čekati da se motor ugrije dok stoji. Odmah krenite uz umjerenu brzinu. Izbjegavajte naglo ubrzanje i kočenje. Nemojte tjerati hladan motor u visoke okretaje.
- Uvijek pokrećite motor uz pritisak na pedalu kočnice.

OPASKA

Kako biste spriječili oštećenja:

- Ako promet i uvjeti na cesti to dopuštaju, možete staviti ručicu mjenjača u položaj N (prazan hod) dok se vozilo još kreće i okrenite prekidač za paljenje u položaj START u pokušaju da ponovno pokrenete motor.
- Ne držite ključ za paljenje u položaju START dulje od 10 sekundi. Ako se motor odbija pokrenuti, pričekajte 5 do 10 sekundi prije nego pokušate ponovno. Neispravno rukovanje može oštetiti elektro-pokretač.
- Nemojte pokušavati pokrenuti motor vučom, tj. guranjem vozila.
- Nemojte kontakt za paljenje okretati u položaj START dok motor radi. To može oštetiti elektro-pokretač.

Pokretanje dizelskog motora

Za pokretanje dizelskog motora kad je motor hladan, on mora unaprijed biti predgrijan prije pokretanja motora, a zatim se zagrijati prije početka vožnje.

1. Uvjerite se da vam je noga na papučici kočnice.
2. Postavite ručicu mjenjača u položaj P (parkiranje).
3. Papučicu kočnice pritisnite do kraja.
4. Okrenite prekidač za paljenje u položaj ON kako biste predgrijali motor. Zatim će se upaliti lampica indikatora žarnice (☹☹).
5. Ako se lampica indikatora žarnice (☹☹) isključi, okrenite prekidač za paljenje u položaj START i tako ga držite dok se motor ne pokrene (10 sekundi maksimalno), nakon toga otpustite ključ.

OPASKA

Ako se motor ne pokrene unutar 10 sekundi od zagrijavanja, stavite prekidač za paljenje još jednom u položaj LOCK na 10 sekundi, a onda u položaj ON kako biste ga opet predgrijali.

Pokretanje i zaustavljanje motora s turbopunjačem i intercoolerom

1. Ne tjerajte ili ubrzavajte motor odmah nakon pokretanja.

Ako je motor hladan, neka radi u praznom hodu nekoliko sekundi kako bi se osiguralo dovoljno podmazivanje turbo punjača.

2. Nakon velike brzine ili duge vožnje koja zahtijeva teško opterećenje motora, neka motor radi u praznom hodu oko 1 minutu prije isključivanja motora.

To vrijeme praznog hoda omogućit će turbopunjaču da se ohladi prije isključivanja motora.

OPASKA

Ne isključite motor odmah nakon što je bio podvrgnut teškim opterećenjima. To može uzrokovati teška oštećenja motora ili turbo punjača. Pustite ga da radi u praznom hodu barem jednu minutu.

OPASKA

Kako biste spriječili oštećenja:

- Ako motor zakazuje dok se krećete, nemojte pokušavati staviti ručicu u položaj P (parkiranje). Ako promet i uvjeti na cesti to dopuštaju, možete staviti ručicu mjenjača u položaj N (prazan hod) dok se vozilo još kreće i okrenite prekidač za paljenje u položaj START u pokušaju da ponovno pokrenete motor.
- Ne držite ključ za paljenje u položaju START dulje od 10 sekundi. Ako se motor odbija pokrenuti, pričekajte 5 do 10 sekundi prije nego pokušate ponovno. Neispravno rukovanje može oštetiti elektro-pokretač.
- Nemojte pokušavati pokrenuti motor vučom, tj. guranjem vozila.
- Nemojte kontakt za paljenje okretati u položaj START dok motor radi. To može oštetiti elektro-pokretač.

Start/Stop tipka motora (ako je dio opreme)



Tipka će zbog Vaše udobnosti zasvijetliti svaki put kad su otvorena prednja vrata. Svjetlo će se ugasi otprilike 30 sekundi nakon zatvaranja vrata. Također će se ugasi čim se aktivira protuprovalni sustav.

UPOZORENJE

Gašenje motora u slučaju nužde:

Pritisnite i držite Engine Start/Stop prekidač dulje od dvije sekunde ili brzo pritisnite i pustite Engine Start/Stop prekidač tri puta (unutar tri sekunde).

Ako se vozilo još kreće, možete iznova pokrenuti motor pritiskanjem prekidača za paljenje bez potrebe za pritiskanjem pedale kočnice ako je ručica mjenjača u položaju N (prazan hod).

UPOZORENJE

- Nikada nemojte pritiskati START/STOP tipku motora dok je vozilo u pokretu osim u slučaju nužde. To može dovesti do gubitka kontrole smjera (jer će prestati raditi servoupravljač), kao i kočenja, što može uzrokovati nesreću.
- Prije napuštanja sjedala vozača uvijek provjerite je li ručica mjenjača u P (parkiranje) položaju, povucite parkirnu kočnicu i isključite motor. Može doći do neočekivanog kretanja vozila ako ne slijedite ove mjere opreza.
- **NIKAD** nemojte pokušati dohvatiti bilo koju komadnu vozila posezanjem kroz upravljački obruč dok je vozilo u pokretu. Ruka koja je provučena kroz upravljački obruč može zasmetati sigurnom upravljanju vozilom i izazvati nesreću.

Položaji Start/Stop tipke motora

Položaj prekidača	Akcija	Zabilješka
OFF	Pritisnite START/STOP tipke motora s ručicom mjenjača u položaju P (parkiranje) kako biste ugasili motor (položaj START/RUN) ili napajanje vozila (položaj ON). Ako pritisnete tipku bez da je ručica mjenjača u položaju P (parkiranje), START/STOP tipka motora neće se promijeniti u položaj OFF, nego u položaj ACC. Upravljač se zaključava kada je tipka motora Start/Stop u položaju OFF kako bi Vas zaštitila od krađe.	Ako upravljač nije dobro zaključan kada otvorite vozačeva vrata, oglasit će se zvuk upozorenja.
ACC	Pritisnite START/STOP tipku motora kad je tipka u položaju OFF bez pritiskanja papučice kočnice. Upravljač se otključava, a električni pribor možete nastaviti koristiti.	<ul style="list-style-type: none"> Ako je START/STOP tipka motora u položaju ACC dulje od jednog sata, tipka će se automatski isključiti kako bi se izbjeglo pražnjenje akumulatora. Ako upravljač nije pravilno zaključan, START/STOP tipka motora neće raditi. Pritisnite START/STOP tipku motora dok okrećete upravljač ulijevo/udesno kako biste oslobodili blokadu.
ON	Pritisnite START/STOP tipku motora dok je u tipka položaju ACC bez pritiskanja papučice kočnice. Svjetla upozorenja se mogu provjeriti prije pokretanja motora	Ne ostavljajte START/STOP tipku motora u položaju ON na duži period kako bi se izbjeglo pražnjenje akumulatora. Može doći do pražnjenja akumulatora jer motor još ne radi
START	Za pokretanje motora, pritisnite papučicu kočnice i pritisnite START/STOP tipku motora dok je ručica mjenjača u položaju P (parkiranje) ili u N (prazan hod) položaju. Radi Vaše sigurnosti, pokrenite motor s ručicom mjenjača u položaju P (parkiranje)	Ako pritisnete START/STOP tipku motora bez pritiskanja papučice kočnice za vozila s automatskim mjenjačem/ DCT mjenjačem, motor se neće pokrenuti i START/STOP tipka motora mijenja se kako slijedi: OFF → ACC → ON → OFF ili ACC

Pokretanje motora



UPOZORENJE

- Tijekom vožnje uvijek nosite prikladnu obuću. Neprikladna obuća (visoke pete, pancericice, itd.) mogu Vas omesti pri korištenju papučice gasa, kočnice i spojke (ako je u opremi).
- Nemojte pokretati motor uz pritisnutu papučicu gasa. Vozilo se može pomaknuti i izazvati nesreću.
- Pričekajte da se okretaji motora ustabile. Vozilo se može nenadano pomaknuti ako se otpusti papučica kočnice dok su okretaji visoki.



Obavijest

- Motor će se pokrenuti samo ako pritisnete Engine Start/Stop prekidač i smart ključ je u vozilu.
- Čak i ako je smart ključ u vozilu, no daleko je od vas, moguće je da nećete moći pokrenuti motor.
- Ako je Start/Stop tipka motora u položaju ACC ili iznad, ako su vrata otvorena, sustav će provjeravati gdje je smart ključ. Ako smart ključ nije u vozilu, upalit će se indikator “” a na LCD zaslonu će se oglasiti poruka “Key is not in the vehicle”. Ako su sva vrata zatvorena, u roku 5 sekundi oglasit će se zvono. Zvuk upozorenja ugasit će se dok je vozilo u pokretu. Uvijek imajte smart ključ uz sebe.

Pokretanje benzinskog motora

1. Nosite smart ključ uza se.
2. Uvjerite se da je povučena parkirna kočnica.
3. Ručicu mjenjača stavite u položaj P (parkiranje).
4. Pritisnite papučicu kočnice do kraja.
5. Pritisnite START/STOP tipku motora.



Obavijest

- Motor treba pokretati bez papučice gasa neovisno o tome je li zagrijan ili ne.
- Nemojte čekati da se motor ugrije dok stoji. Odmah krenite uz umjerenu brzinu. Izbjegavajte naglo ubrzavanje i kočenje. Nemojte tjerati hladan motor u visoke okretaje.
- Uvijek pokrećite motor uz pritisak na pedalu kočnice.

Pokretanje dizelskog motora

Za pokretanje dizelskog motora kad je motor hladan, on mora unaprijed biti predgrijan prije pokretanja motora, a zatim se zagrijati prije početka vožnje.

1. Nosite smart ključ uza se.
2. Uvjerite se da vam je noga na papučici kočnice.
3. Postavite ručicu mjenjača u položaj P (parkiranje).
4. Papučicu kočnice pritisnite do kraja.
5. Pritisnite START/STOP tipku motora.
6. Držite papučicu kočnicu pritisnutom dok se lampica indikatora žarnice (🔌) ne ugasi.
7. Kad se lampica indikatora (🔌) isključi, motor će startati.

Obavijest

Ako se START/STOP tipka motora pritisne još jednom za vrijeme predgrijanja, motor se može pokrenuti.

Pokretanje i zaustavljanje motora s turbo-punjačem i intercoolerom

1. Ne tjerajte ili ubrzavajte motor odmah nakon pokretanja. Ako je motor hladan, neka radi u praznom hodu nekoliko sekundi kako bi se osiguralo dovoljno podmazivanje turbo punjača.
2. Nakon velike brzine ili druge vožnje koja zahtijeva teško opterećenje motora, neka motor radi u praznom hodu oko 1 minutu prije isključivanja motora. To vrijeme praznog hoda omogućit će turbopunjaču da se ohladi prije isključivanja motora.

OPASKA

Ne isključite motor odmah nakon što je bio podvrgnut teškim opterećenjima. To može uzrokovati teška oštećenja motora ili turbo punjača.

OPASKA

Kako biste spriječili oštećenja:

- Ako se motor ugasi dok je vozilo u pokretu, nemojte pokušavati staviti ručicu mjenjača u položaj P (parkiranje). Ako promet i uvjeti na cesti to dopuštaju, možete staviti ručicu mjenjača u položaj N (prazan hod) dok se vozilo još kreće i okrenite prekidač za paljenje u položaj START u pokušaju da ponovno pokrenete motor.
- Nemojte pokušati pokrenuti motor guranjem ili vučenjem vozila.

OPASKA

Nemojte pritiskati START/STOP tipku motora više od 10 sekundi, osim ako je osigurač stop svjetla pregorio.

Ako je osigurač stop svjetla pregorio, ne možete normalno pokrenuti motor. Zamijenite osigurač s novim osiguračem. Ako niste u mogućnosti zamijeniti osigurač, možete pokrenuti motor pritiskom i držanjem START/STOP tipke motora 10 sekundi dok je tipka u položaju ACC. Motor se može pokrenuti i bez pritiska na papučicu kočnice.

Za Vašu sigurnost uvijek pritisnite papučicu kočnice i/ili spojke prije pokretanja motora.

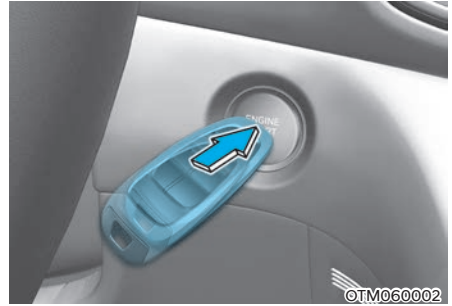
**i Obavijest**

Ako je baterija smart ključa slaba ili smart ključ ne radi ispravno, možete pokrenuti motor pritiskom na START/STOP tipku motora pomoću smart ključa kako prikazuje ilustracija.

Isključivanje motora

1. Zaustavite vozilo i pritisnite kočnicu do kraja.
2. Prebacite ručicu mjenjača u položaj P (park).
3. Pritisnite Start/Stop prekidač u Off položaj i uključite parkirnu kočnicu.

Daljinski start (ako je u opremi)

■ Tip A



OTM060055L

■ Tip B



OTM060056L

Moguće je pokretanje vozila pomoću smart ključa i funkcije Daljinskog starta.

Za daljinski start:

1. Pritisnite prekidač za zaključavanje vozila dok ste od vozila udaljeni manje od 10 metara.
 2. Pritisnite prekidač za daljinski start (HOLD) i držite ga dulje od dvije sekunde unutar četiri sekunde od zaključavanja vozila. Žmigavci će trepnuti.
 3. Za isključivanje funkcije daljinskog starta pritisnite prekidač za daljinski start (HOLD).
- Funkcija daljinskog starta (HOLD) možda neće raditi ako ste od vozila udaljeni više od 10 metara.
 - Vozilo neće daljinski startati ako je poklopac motora ili prtljažnik otvoren.
 - Ručica mjenjača mora biti u položaju P (park) da bi funkcija daljinskog starta radila.
 - Vozilo se gasi ako sjednete u vozilo bez njegovog ključa.
 - Vozilo se automatski gasi nakon 10 minuta, ako u tom periodu ne uđete u njega.
 - Ne dopustite motoru rad u praznom hodu predugi vremenski period.

AUTOMATSKI MJENJAČ (AKO JE U OPREMI)

■ Ručica

- LHD izvedb

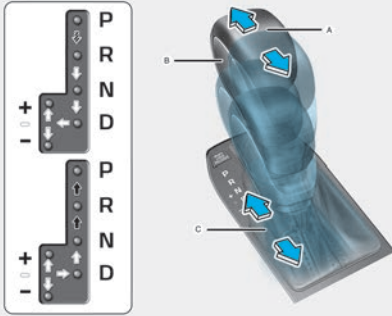

OTM060052L

- RHD izvedb

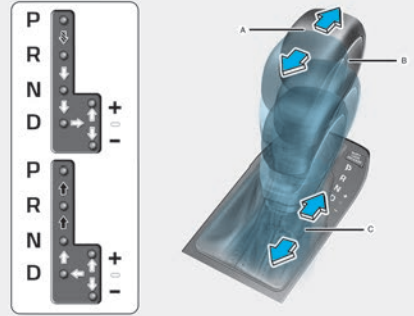

OTM060053L

Ručica mjenjača, [B] : Prekidač ručice mjenjača, [C] : Ručni mod prebacivanja

▤ Pritisnite papučicu kočnice i prekidač na ručici kad pomičete ručicu.

➡ Pritisnite prekidač na ručici kad ju pomičete.

⇨ Ručica se može pomicati bez otpora.

■ Prekidač

- LHD izvedba



OTM060005

- RHD izvedba



OTM060005R

Rad automatskog mjenjača

Vrlo učinkoviti automatski mjenjač ima šest brzina za vožnju unaprijed (osam ako je u opremi) i jednu brzinu za unazad.

Pojedine brzine biraju se automatski, s položajem ručice mjenjača D (vožnja).

Pokazivač položaja ručice mjenjača

Indikator na instrument ploči pokazuje položaj ručice mjenjača kad je prekidač za paljenje u položaju ON.

UPOZORENJE

Kako biste umanjili opasnost od OZBILJNIH OZLJEDA ili SMRTI:

- Uvijek provjerite ima li u okolini Vašeg vozila ljudi, ponajprije djece, prije prebacivanja vozila u D (vožnja) ili R (hod unazad).
- Prije napuštanja vozačkog sjedala, uvijek provjerite je li ručica mjenjača u položaju P (parkiranje); zatim povucite parkirnu kočnicu i ugasite motor. Ako ove mjere opreza nisu poduzete, može doći do iznenadnog i neočekivanog pomicanja vozila.
- Nemojte kočiti motorom (prebacivanje iz višeg u niži stupanj prijenosa) naglo po skliskoj podlozi. Može doći do proklizavanja vozila uzrokujući nesreću.

P (parkiranje)

Uvijek se u potpunosti zaustavite prije prebacivanja u položaj P (parkiranje). Ovaj položaj ručice mjenjača blokira mjenjač i sprečava okretanje prednjih kotača. Da biste prebacili ručicu izu položaja P, morate snažno pritisnuti pedal kočnice i maknuti nogu s gasa.

Ako ste to učinili ručica mjenjača se svejedno ne može prebaciti iz položaja P (parkiranje) proučite savjet pod naslovom 'Shift-lock otpuštanje' u ovom poglavlju.

Prije gašenja motora ručica mjenjača mora biti u položaju 'P'.

UPOZORENJE

- Prebacivanje ručice u položaj P (parkiranje) dok je vozilo u pokretu može uzrokovati gubitak kontrole nad vozilom.
- Nemojte koristiti položaj P (parkiranje) umjesto parkirne kočnice.
- Uvijek provjerite da je ručica mjenjača u položaju P (parkiranje) i povucite parkirnu kočnicu do kraja.

R (hod unazad)

Ovaj položaj koristite za vožnju unazad.

OPASKA

Uvijek se potpuno zaustavite prije prijenosa u ili iz položaja R (hod unazad): možete oštetiti mjenjač ako prebacujete u R (hod unazad) dok je vozilo u pokretu.

Ako se vozilo zaustavi s ručicom u položaju R (hod unazad) i otvore se vrata vozača, a on nije vezan, mjenjač automatski prelazi u položaj P (Park).

No, ako se vozilo kreće unazad, ručica mjenjača je u položaju R (hod unazad) i otvore se vrata vozača, a on nije vezan, mjenjač možda neće prebaciti u položaj P (Park) radi zaštite samog mjenjača od oštećenja.

N (prazan hod)

Kotači i mjenjač nisu blokirani. Vozilo će se slobodno pokrenuti na najmanjem nagibu ako parkirna kočnica ili papučica kočnice nije pritisnuta.

Koristite položaj N (prazan hod), ako je potrebno iznova pokrenuti motor koji se ugasio ili je potrebno stati s uključenim motorom. Ako morate iz bilo kojeg razloga napustiti vozilo, obavezno prebacite ručicu u položaj P.

Uvijek pritisnite pedalu kočnice kad prebacujete ručicu iz položaja N u neki drugi položaj.



UPOZORENJE

Uvijek do kraja pritisnite papučicu kočnice prije i tijekom prebacivanja iz položaja P (parkiranje) u drugi položaj kako biste izbjegli slučajno pomicanje vozila koje može ozlijediti osobe u ili oko vozila.

Ostanak u N (prazan hod) kad je vozilo isključeno (OFF, za prekidač tip)



OTM060006

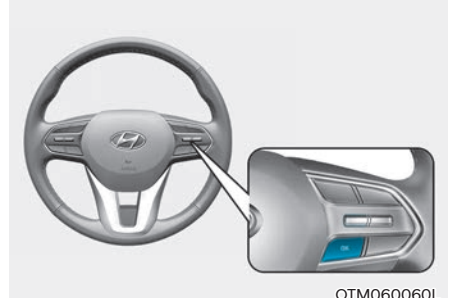

OTM060060L

Ako želite ostati u praznom hodu mjenjača (N) i nakon gašenja motora (ili ACC položaj prekidača za paljenje) učinite sljedeće.

1. Isključite Auto Hold i otpustite električnu parkirnu kočnicu (EPB) dok motor radi.
2. Pritisnite N (prazni hod) prekidač dok držite pritisnutu pedalu kočnice.
3. Kad pustite pedalu kočnice, na LCD zaslonu će se pojaviti poruka "Press and hold the OK button on the steering wheel to stay in Neutral".

4. Pritisnite i držite pritisnutim OK prekidač na upravljačkom obruču dulje od 1 sekunde.
5. Kad se na LCD zaslonu pojavi poruka 'Vehicle will stay in (N). Change gear to cancel' (ili 'N will stay engaged when the vehicle is Off') pritisnite Start/Stop prekidač dok držite pedalu kočnice pritisnutom.

No, ako otvorite vrata, mjenjač će automatski prebaciti u položaj P (park) i Start/Stop prekidač će prijeći u položaj OFF.

OPASKA

Dok je prekidač u položaju N (Neutral), Start/Stop prekidač motora bit će u ACC položaju. Vodite računa o tome da dok je Start/Stop prekidač motora u položaju ACC, zaključavanje vrata nije moguće kako bi se spriječilo pražnjenje akumulatora na dulji rok.

D (vožnja)

To je normalan položaj vožnje unaprijed. Mjenjač će automatski prebacivati kroz slijed od 6 (ili 8) stupnjeva prijenosa, pružajući najbolju potrošnju goriva i snagu.

Da biste krenuli, pritisnite prekidač D (Drive) dok je pedala kočnice pritisnuta, a motor uključen.

Za dodatnu snagu kad pretječete drugo vozilo ili vozite uzbrdo, pritisnite papučicu gasa do kraja (više od 80%) dok se klikom aktivira kick-down mehanizam. Mjenjač će tada automatski prebaciti u sljedeći niži stupanj prijenosa (ili niže stupnjeve, prema potrebi).

Kad se vozilo zaustavi, a mjenjač je položaju D (Drive), ako otvorite vrata vozača, a sigurnosni pojas nije vezan, mjenjač automatski ulazi u položaj P (Park).

No, ako se vozilo kreće, mjenjač je položaju D (Drive), ako otvorite vrata vozača, a sigurnosni pojas nije vezan, mjenjač automatski možda neće ući u položaj P (Park) kako bi se zaštitio prijenos.

DRIVE MODE prekidač koji se nalazi na središnjoj konzoli omogućuje vozaču prebacivanje iz NORMAL u SPORT ili ECO mod (ako je u opremi).

Za više informacija pogledajte 'Integrirani modovi vožnje' u ovom poglavlju.

Ručni mod (tip ručice)

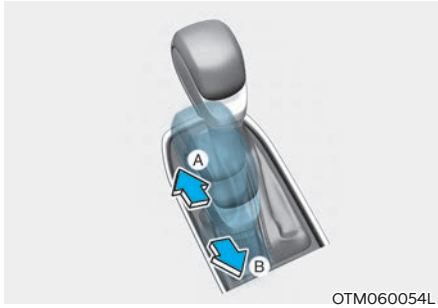

OTM060054L

[A] : + (Gore), [B] : - (Dolje)

Bez razlike kreće li se vozilo ili ono miruje, mod ručnog prebacivanja se uključuje pomicanjem ručice mjenjača iz položaja D (vožnja) u položaj ručnog prebacivanja stupnjeva prijenosa. Za povratak u D (vožnja) prebacite ručicu u glavni položaj.

U ručnom modu, pomicanje ručice mjenjača prema naprijed i natrag će vam omogućiti brze promjene brzina. Za razliku od ručnog mjenjača, sportski mod omogućuje izmjene brzina s pritisnutom papučicom gasa.

- + (Gore): Gurnite ručicu jednom unaprijed za prebacivanje u višu brzinu.
- (Dolje): Gurnite ručicu jednom unazad za prebacivanje u nižu brzinu.

i Obavijest

- U ručnom modu, samo šest ili osam brzina za vožnju unaprijed može biti birano. Za vožnju unazad ili parkiranje vozila, pomaknite ručicu mjenjača u položaj R (hod unazad) ili P (parkiranje) prema potrebi.
- U ručnom modu, prebacivanje brzina niže vrši se automatski kad vozilo usporava. Kad se vozilo zaustavi, automatski je odabran 1. stupanj prijenosa.
- U ručnom modu, kad broj okretaja motora dostigne crveno područje mjenjača će automatski prebaciti u viši stupanj.
- Kako bi se održale potrebne razine performansi i sigurnosti vozila, sustav možda neće izvršiti neke promjene stupnjeva prijenosa kad se ručica mjenjača koristi (neće prebaciti u niži stupanj prijenosa ako bi to izazvalo prevelik broj okretaja, npr.). U ručnom modu, vozač mora prebacivati brzine naviše ovisno o uvjetima na cesti, pazeći da su okretaji motora ispod crvenog područja.
- Kad vozite na skliskoj cesti, gurnite ručicu mjenjača unaprijed u +(gore) položaj. To prebacuje mjenjač u 2. stupanj prijenosa koji je bolji za ugladenu vožnju na skliskoj cesti. Gurnite ručicu mjenjača prema -(dolje) za prebacivanje natrag u 1. stupanj prijenosa.

Shift-lock otpuštanje (samo za ručicu)

Ako se ručica mjenjača ne može prebaciti iz položaja P (parkiranje) ili N (prazan hod) u položaj R (hod unazad) s pritisnutom papučicom kočnice, nastavite pritisnute kočnicu, a zatim učinite sljedeće:

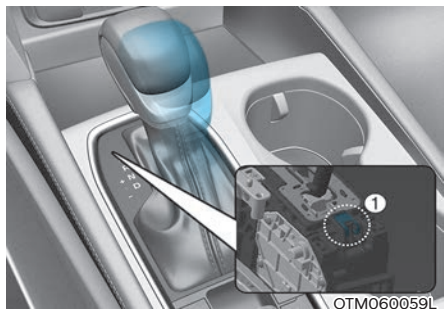

1. Prekidač za paljenje stavite u LOCK/OFF položaj.
2. Uključite parkirnu kočnicu.
3. Pažljivo uklonite manžetu ručice mjenjača.
4. Pomaknite ručicu mjenjača dok npr. ravnim odvijačem držite prekidač za otpuštanje (1).

Ako ste morali koristiti ovaj postupak otpuštanja shift-lock prekidača, preporučujemo da sustav odmah pregleda ovlašteni HYUNDAI trgovac.

Shift-lock sustav

Za vašu sigurnost, automatski mjenjač ima sustav blokiranja koji sprečava prebacivanje mjenjača iz P (parkiranje) ili N (prazan hod) u R (hod unazad), osim ako je pritisnuta papučica kočnice.

Kako biste prebacili ručicu mjenjača iz P (parkiranje) ili N (prazan hod) u R (hod unazad):

1. Pritisnite i držite papučicu kočnice.
2. Pokrenite motor ili okrenite prekidač za paljenje u položaj ON.
3. Pritisnite pedalu kočnice i pomaknite ručicu mjenjača u položaj R (hod unazad) (tip ručice).

Pritisnite pedalu kočnice i pritisnite prekidač mjenjača u položaj R (hod unazad) (tip prekidač).

Interlock sustav kontakt-brave (ako je u opremi)

Ključ nije moguće izvući iz kontakt-brave ako ručica mjenjača nije u položaju P (Park).

Ako se ispraznio akumulator:

Nije moguća promjena brzina kad je akumulator prazan.

U slučaju nužde, koristite ovu proceduru kako biste prebacili mjenjač u položaj N (prazni hod) na ravnoj podlozi.

1. Spojite kablove za posudbu struje s drugog vozila na terminale za posudbu struje u motornom prostoru.

Za više informacija pogledajte 'Posudba struje' u poglavlju 8.

2. Otpustite parkirnu kočnicu dok je prekidač za paljenje u položaju ON.
3. Prebacite ručicu/prekidač mjenjača u položaj N (prazan hod) kako je opisano u ovom poglavlju na str. 6-17.

P (parkiranje)

Uvijek se u potpunosti zaustavite prije prebacivanja u položaj P (parkiranje). Nemojte koristiti položaj P (parkiranje) umjesto parkirne kočnice. Uvijek provjerite da je ručica mjenjača u položaju P (parkiranje) i povucite parkirnu kočnicu do kraja. Uzmite ključ sa sobom kad napuštate vozilo.



UPOZORENJE

Kad ste dugo u vozilu koje miruje, a čiji motor radi, nemojte bez razloga i dugo pritiskati pedalu gasa. Motor ili ispušni sustav mogu se pregrijati i izazvati požar.

Ispušni sustav i ispušni plinovi su jako vrući. Mogu izazvati ozbiljne opekline.

Nemojte stajati s upaljenim motorom iznad zapaljivih stvari predmeta poput papira, suhog lišća ili suhe trave. Može izbiti požar.

Poruke LCD zaslona (prekidač tip)

Shifting conditions not met. Reduce speed, then shift

“Nisu stvoreni preduvjeti za prebacivanje. Usporite i potom odaberite” – ova se poruka prikazuje na LCD zaslonu kad je broj okretaja motora previsok ili kad se vozilo kreće prevelikom brzinom da obi odabire željenog stupnja prijenosa bio moguć.

Preporučuje se smanjenje broja okretaja ili brzine kretanja vozila prije odabira željenog stupnja prijenosa.

Press brake pedal to change gear

“Pritisnite pedalu kočnice za promjenu stupnja prijenosa” – ova se poruka prikazuje na LCD zaslonu kad nije pritisnuta pedala kočnice prije odabira stupnja prijenosa.

Preporučujemo da pritisnete pedalu kočnice i potom odaberete željeni stupanj prijenosa.

Shift to P after stopping

“Prebacite u P (park) nakon zaustavljanja” - ova se poruka prikazuje na LCD zaslonu kad je odabran položaj P (park), a vozilo se još kreće.

Zaustavite vozilo prije odabira položaja P (park).

PARK engaged

“PARK uključen” – ova se poruka prikazuje kad je odabran položaj P (park). Ovaj je odabir moguć samo kad je vozilo zaustavljeno.

Press and hold the OK button on the steering wheel to stay in Neutral

“Pritisnite i držite OK prekidač na upravljačkom obroču kako bi vozilo ostalo u praznom hodu (N)” – ova se poruka prikazuje na LCD zaslonu kad se pritisne N (prazni hod). Ako želite da mjenjač ostane u praznom hodu (N) nakon isključenja motora, pritisnite i držite pritisnutim “OK” prekidač na upravljačkom obroču dulje od 1 sekunde.

Vehicle will stay in (N). Change gear to cancel

“Vozilo će ostati u N (prazni hod). Promijenite stupanj prijenosa za prekid (praznog hoda) / Prazno hod će ostati uključen i nakon gašenja motora” - ova se poruka prikazuje na LCD zaslonu kad se pritisne prekidač “OK” na upravljačkom obroču nakon što se poruka prikazala na LCD zaslonu. Mjenjač ostaje u položaju praznog hoda (N).

NEUTRAL engaged

“Prazan hod odabran” - ova se poruka prikazuje na LCD zaslonu kad je odabran i uključen prazan hod (N) mjenjača.

Gear already selected

“Stupanj prijenosa je već odabran” - ova se poruka prikazuje na LCD zaslonu kad se iznova pritisne prekidač za odabir aktivnog stupnja prijenosa.

Shift button held down

“Prekidač mjenjača pritisnut / zaglavljen” - ova se poruka prikazuje na LCD zaslonu kad se prekidač kontinuirano drži pritisnutim ili prekidač nije ispravan. Očistite područje oko prekidača od prljavštine.

Ako se ova poruka i dalje prikazuje, preporučujemo da posjetite ovlaštenog HYUNDAI trgovca.

Shifter system malfunction! Service immediately

“Neispravnost birača! Posjetite odmah servis” – ova se poruka prikazuje na LCD zaslonu kad mjenjača ili prekidač za odabir stupnja prijenosa ne radi kako bi trebao u položaju P (park).

U ovom slučaju preporučujemo da posjetite ovlaštenog HYUNDAI trgovca.

Check shift controls

“Provjerite kontrole prebacivanja” – ova se poruka prikazuje na LCD zaslonu kad postoji neispravnost u radu prekidača za odabir stupnja prijenosa.

U ovom slučaju preporučujemo da posjetite ovlaštenog HYUNDAI trgovca.

Polugice mjenjača (ručni mod, ako je u opremi)

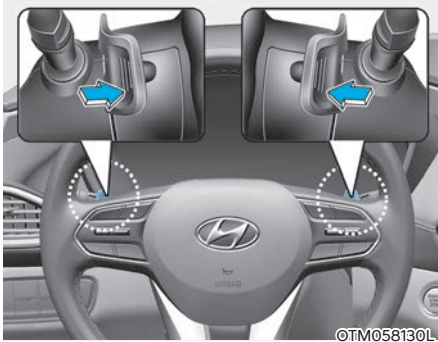

Polugice mjenjača mogu se koristiti kad je ručica mjenjača u položaju D (vožnja) ili u ručnom modu.

S ručicom mjenjača u položaju D (vožnja)

Polugice mjenjača će raditi kad je brzina vozila viša od 10 km/h.

Povucite polugicu [+] ili [-] jedanput za prebacivanje jedne brzine naviše ili naniže i sustav se mijenja iz automatskog moda u ručni mod.

Za povratak u automatski mod iz ručnog moda, napravite nešto od sljedećeg:

- Povucite polugicu [+] dulje od jedne sekunde
- Ručicu mjenjača pomaknite iz položaja D (Drive) u položaj za ručnu promjenu i vratite natrag u položaj D. Ako je vozilo opremljeno prekidačem, pritisnite prekidač D.

Mjenjač se iz ručnog moda prebacivanja vraća u automatski i ovim situacijama

- Ako nježno pritisnete papučicu gasa dulje od 6 sekundi
- Kad se vozilo zaustavi

S ručicom mjenjača u ručnom modu

Povucite polugicu [+] ili [-] jedanput za prebacivanje jedne brzine naviše ili naniže.

i Obavijest

Ako povučete polugice [+] ili [-] u isto vrijeme, ne možete mijenjati stupnjeve prijenosa.

Dobre vozačke navike

- Nikada nemojte pomicati ručicu mjenjača iz P (parkiranje) ili N (prazan hod) u bilo koji drugi položaj s pritisnutom papučicom gasa.
- Nikada nemojte pomicati ručicu mjenjača u P (parkiranje) kad je vozilo u pokretu.
- Vodite računa da je vozilo u potpunosti zaustavljeno prije nego što pokušate prebaciti u R (hod unazad) ili D (vožnja).
- Nikada nemojte izbaciti mjenjač iz brzine tijekom vožnje na nizbrdici. To može biti iznimno opasno. Tijekom vožnje vozilo uvijek držite u brzini. Također, ako tijekom vožnje prebacujete mjenjač iz praznog hoda u položaj D (drive) to može rezultirati teškim oštećenjima mjenjača.
- Za vrijeme vožnje uzbrdo i nizbrdo, uvijek budite u položaju D (drive) ako vozite prema naprijed, odnosno u hodu unazad (R), ako vozite unazad. Ako vozite u ,suprotnom' smjeru od mjenjača, motor će se ugasiti i može se dogoditi ozbiljna nesreće, jer će servo potpora kočnicama izostati.
- Nemojte 'sjediti' na kočnici. To može dovesti do pregrijavanja i kvara. Umjesto toga, kad vozite niz dugu nizbrdicu, usporite i prebacite u niži stupanj prijenosa. Kad to učinite, kočenje motora će pomoći pri usporavanju vozila.
- Usporite prije prebacivanja u niži stupanj prijenosa. U suprotnom možda nećete uspjeti prebaciti u niži stupanj.
- Uvijek koristite parkirnu kočnicu. Nemojte ovisiti o postavljanju mjenjača u P (parkiranje) kako biste spriječili pomicanje vozila.

- Budite iznimno oprezni tijekom vožnje na skliskoj površini. Budite posebno pažljivi pri kočenju, ubrzanju ili prebacivanju brzina. Na skliskoj površini nagla promjena brzine vozila može uzrokovati gubitak prijanjanja pogonskih kotača i gubitak kontrole nad vozilom.
- Optimalne performanse i potrošnja goriva se postižu nježnim pritiskanjem i otpuštanjem papučice gasa.



UPOZORENJE

Kako biste smanjili mogućnost OPSNIH ili FATALNIH OZLJEDA:

- **Uvijek se vežite! U sudaru, nevezani putnik će vjerojatnije biti znatno više ozlijeđen ili ubijen nego pravilno vezani putnik.**
- **Izbjegavajte velike brzine u zavojima ili skretanjima.**
- **Nemojte činiti nagle pokrete upravljačem, kao što su oštre promjene voznih traka ili brza, oštra skretanja.**
- **Rizik od prevrtanja se povećava ako izgubite kontrolu nad vozilom pri brzinama na autocesti.**
- **Gubitak nadzora se često dogodi ako dva ili više kotača izađu s kolnika i vozač učini pretjeran manevar upravljačem kako bi se vratio na cestu.**
- **U slučaju nenamjernog silaska s kolnika, nemojte naglo upravljati. Umjesto toga, usporite prije nego se vratite natrag u vozni trak.**
- **Nemojte prekoračiti propisana ograničenja brzine. HYUNDAI preporučuje da se uvijek pridržavate istaknutih ograničenja brzine.**



Obavijest

Za maksimalno dostupno ubrzanje pritisnite pedalu gasa posve do kraja. Osjetit ćete 'klik' i automatski će mjenjač odabrati niži stupanj prijenosa, ovisno o brzini vrtnje motora.

DCT MJENJAČ S DVOSTRUKOM SPOJKOM (AKO JE U OPREMI)

■ Izvedba s ručicom

- LHD izvedba

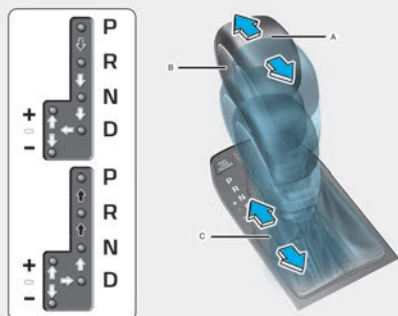

OTM060052L

- RHD izvedba

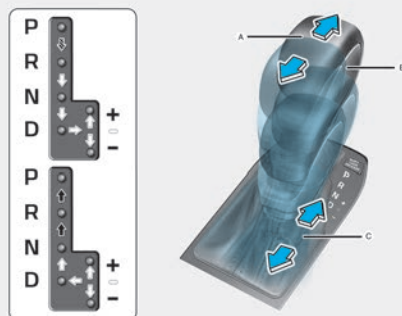

OTM060053L

RHD izvedba

▤ Pritisnite papučicu kočnice i prekidač na ručici kad pomičete ručicu.

➡ Pritisnite prekidač na ručici kad ju pomičete.

⇨ Ručica se može pomicati bez otpora.

■ Izvedba s prekidačem

- LHD izvedba



OTM060005

- RHD izvedba



OTM060005R

Rad mjenjača s dvostrukom spojkom

Mjenjač s dvostrukom spojkom ima osam brzina za vožnju unaprijed i jednu brzinu za unazad. Pojedine brzine biraju se automatski u položaju D (vožnja).

- Mjenjač s dvostrukom spojkom daje vozački osjećaj ručnog mjenjača, no pruža jednostavnost automatskog mjenjača. Za razliku od tradicionalnog automatskog mjenjača, mijenjanje brzina se može osjetiti (i čuti) kod mjenjača s dvostrukom spojkom.
- Kad se odabere D položaj ručice mjenjača, mjenjač će automatski prebacivati stupnjeve prijenosa na način kako to rade automatski mjenjači. No, za razliku od klasičnih automatika, promjene stupnjeva prijenosa se ponekad čuju i osjete kad aktuatori odrade promjenu stupnjeva prijenosa i uključivanja spojke.
- Mjenjač s dvostrukom spojkom koristi dvije spojke suhog tipa, što je različito od pretvarača momenta automatskog mjenjača, i omogućuje bolje performanse, odnosno ubrzanja. No, početno kretanje može biti nešto sporije od automatskog mjenjača. Svaka promjena stupnja prijenosa se odvija uz proklizavanje spojke, posebice kod nižih brzina kretanja vozila.
- Također, promjene se ponekad mogu osjetiti kao lagane vibracije dok se usklađuju brzine vrtnje vratila u mjenjaču. To je normalno radno ponašanje DCT mjenjača s dvostrukom spojkom i ne ukazuje na kvar.
- Spojka suhog tipa prenosi okretni moment i pruža izravan osjećaj u vožnji koji se može činiti drukčijim od konvencionalnog automatskog mjenjača s pretvaračem momenta. To se ponajprije može primijetiti kod kretanja iz mjesta ili pri nižim brzinama vozila.
- Kod naglog ubrzanja pri niskim brzinama, okretaji motora mogu naglo porasti ovisno o uvjetima vožnje.
- Za nježna kretanja na uzbrdici, pritisnite papučicu gasa nježno ovisno o trenutačnim uvjetima.
- Ako maknete stopalo s papučice gasa pri niskim brzinama vozila, možete osjetiti jako kočenje motorom, koje je slično onome kod ručnog mjenjača.
- Kad pokrenete i isključite motor, možete čuti zvuk klikanja dok sustav provede samoprovjeru. Ovo je normalan zvuk za mjenjač s dvostrukom spojkom.
- Tijekom prvih 1500 km možete osjetiti da vozilo ne ubrжава iz niskih okretaja glatko. To je period razrade tijekom kojeg će se kvaliteta prebacivanja trajno poboljšavati.



UPOZORENJE

Kako biste umanjili opasnost od **OZBILJNIH OZLJEDA** ili **SMRTI**:

- Uvijek provjerite ima li u okolini Vašeg vozila ljudi, ponajprije djece, prije prebacivanja vozila u D (vožnja) ili R (hod unazad).
- Prije napuštanja vozačkog sjedala, uvijek provjerite je li ručica mjenjača u položaju P (parkiranje); zatim povucite parkirnu kočnicu i ugastite motor. Ako ove mjere opreza nisu poduzete, može doći do iznenadnog i neočekivanog pomicanja vozila.
- Nemojte kočiti motorom (prebacivanje iz višeg u niži stupanj prijenosa) naglo po skliskoj podlozi. Može doći do proklizavanja vozila uzrokujući nesreću.

OPASKA

- Uvijek se potpuno zaustavite prije prijenosa u ili iz položaja R (hod unazad) ili D (vožnja).
- Nemojte stavljati ručicu mjenjača u položaj N (prazni hod) za vrijeme vožnje.



UPOZORENJE

Ako se dogodi kvar mjenjača i indikator položaja mjenjača (D, P) počne treptati, nemojte nastaviti vožnju. Preporučujemo da posjetite ovlaštenog **HYUNDAI** trgovca koji će provjeriti u čemu je problem.

Poruke upozorenja DCT mjenjača

Ova poruka upozorenja se prikazuje kad se vozilo vozi polako na nagibu i vozilo detektira da pedala kočnice nije pritisnuta.



Steep grade! Press brake pedal (Strmi nagib)

Vožnja strmim nagibom ili planinama:

- Kako biste zadržali vozilo na uzbrdici koristite papučicu kočnice ili parkirnu kočnicu.
- Ako vozite u stop and go uvjetima na uzbrdici, održavajte razmak u odnosu na vozilo ispred prije kretanja. Vozilo na mjestu držite kočnicom.
- Kako biste zadržali vozilo na uzbrdici koristite papučicu kočnice ili parkirnu kočnicu. Ako se vozilo zadržava pritiskanjem papučice gasa na uzbrdici, spojka i mjenjač će se pregrijati uzrokujući štetu.
- U ovom trenutku, poruka upozorenja će se pojaviti na LCD zaslonu i možda osjetite vibraciju.
- Ako je upozorenje na LCD zaslonu aktivno, morate pritisnuti papučicu kočnice.
- Ignoriranje upozorenja može dovesti do oštećenja mjenjača.



Transmission high temperature (Visoka temperatura prijenosnog sustava)

- U pojedinim uvjetima, poput učestalog kretanja na uzbrdicama, spojka u mjenjaču se može pregrijati.
- Kad se spojka pregrije, aktivira se mod sigurnosne zaštite. U ovom trenutku, poruka upozorenja „Transmission temp is high! Stop safely“ će se pojaviti na LCD zaslonu i vožnja možda neće biti uglašena.
- Kad se ovo dogodi, spojka se ne može koristiti dok se spojka ohladi na normalne temperature. Ako se ovo dogodi, zaustavite vozilo na sigurnom mjestu, prebacite u P (parkiranje) i pritisnite papučicu kočnice na nekoliko minuta da bi se mjenjač ohladio.
- Ako ignorirate ovo upozorenje, vozački uvjeti mogu se pogoršati. Mogu se dogoditi trzave promjene, učestale nepotrebne promjene ili trzaji.
- Kad god je moguće vozite mirno i bez naglih trzaja.

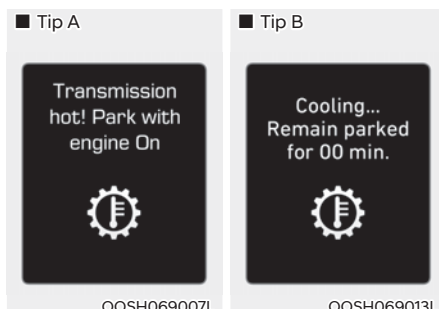

Transmission overheated (Prijenosni sustav je pregrijan)

- Ako se vozilo nastavi voziti i temperatura spojke dosegne maksimalnu dopuštenu temperaturu pojavit će se poruka „Trans hot! Park with engine on“. Kad se to dogodi spojka je isključena dok se ne ohladi na normalnu temperaturu.
- Poruka upozorenja će pokazati potrebno vrijeme čekanja da se mjenjač ohladi.
- Ako se ovo dogodi, zaustavite vozilo na sigurnom mjestu, prebacite u P (parkiranje) i nastavite pritisnuti papučicu kočnice na nekoliko minuta da bi se mjenjač ohladio.

- Kad se pojavi poruka „Trans cooled. Resume driving“ možete nastaviti s vožnjom.
- Kad god je moguće vozite mirno i bez naglih trzaja.

Ako bilo koja od poruka upozorenja na LCD zaslonu nastavi treptati, radi svoje sigurnosti preporučujemo da posjetite ovlaštenog HYUNDAI trgovca koji će provjeriti sustav.

N načini rada mjenjača

Indikator na instrumentnoj ploči prikazuje položaj ručice mjenjača kad je prekiđač za paljenje u položaju ON.

P (parkiranje)

Uvijek se u potpunosti zaustavite prije prebacivanja u položaj P (parkiranje).

Za prebacivanje iz P (parkiranje), morate čvrsto pritisnuti papučicu kočnice i biti sigurni da ste stopalo maknuli s papučice gasa.

Ručica mjenjača mora biti u P (parkiranje) prije gašenja motora.



UPOZORENJE

- **Prebacivanje ručice u položaj P (parkiranje) dok je vozilo u pokretu može uzrokovati gubitak kontrole nad vozilom.**
- **Nakon što se vozilo zaustavilo, uvijek provjerite da je ručica mjenjača u položaju P (parkiranje), povucite parkirnu kočnicu i ugastite motor.**
- **Nemojte koristiti položaj P (parkiranje) umjesto parkirne kočnice.**
- **Zbog svoje sigurnosti, uvijek uključite parkirnu kočnicu kao dodatno osiguranje pored mjenjača u položaju P.**

R (hod unazad)

Ovaj položaj koristite za vožnju unazad.

OPASKA

Always come to a complete stop before shifting into or out of R (Reverse); you may damage the transmission if you shift into R (Reverse) while the vehicle is in motion.

Uvijek se potpuno zaustavite prije prijenosa u ili iz položaja R (hod unazad): možete oštetiti mjenjač ako prebacujete u R (hod unazad) dok je vozilo u pokretu.

Kad je vozilo zaustavljeno s mjenjačem u položaju R (hod unazad), ako otvorite vrata vozača i odvezete sigurnosni pojas, mjenjač automatski ulazi u položaj P (park).

No, ako se vozilo kreće dok je mjenjač u položaju R (hod unazad), otvorite vrata vozača i odvezete sigurnosni pojas, mjenjač možda neće ući u položaj P (park) radi zaštite od mogućih oštećenja.

N (prazan hod)

Kotači i mjenjač nisu blokirani.

Koristite N (prazan hod) ako trebate ponovno pokrenuti ugašeni motor ili ako je potrebno zaustaviti vozilo dok motor radi. Prebacite u P (parkiranje) ako iz bilo kojeg razloga trebate napustiti Vaše vozilo.

Uvijek pritisnite papučicu kočnice kad prebacujete iz N (prazan hod) u drugi položaj.

UPOZORENJE

Nemojte ubacivati mjenjač u brzinu ako pedala kočnice nije čvrsto pritisnuta. Prebacivanje u brzinu dok se motor vrti povišenom brzinom vrtnje može izazvati nagli trzaj i pomicanje vozila što može izazvati nesreću. Nemojte voziti s ručicom mjenjača u položaju N (prazan hod). Kočenje motorom neće raditi i moguće je izazivanje nesreće.

Ostanak u praznom hodu (N) nakon gašenja motora (prekidač tip)

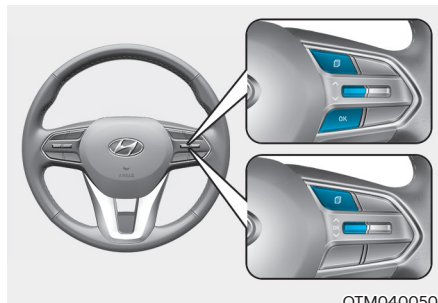

Ako želite ostati u praznom hodu (N) nakon što se ugasi motor (stanje prekidača paljenja ACC) učinite sljedeće:

1. Isključite Auto Hold sustav i otpustite električnu parkirnu kočnicu (EPB) dok motor radi.

2. Istovremeno pritisnite N prekidač i pedalu kočnice. Ako se na LCD zaslonu pojavi poruka "Press and hold the OK button on the steering wheel to stay in Neutral" pritisnite i držite OK prekidač na upravljačkom obroču dulje od jedne sekunde.
3. Kad se pojavi poruka 'Vehicle will stay in (N). Change gear to cancel' ili 'N will stay engaged when the vehicle is Off', pritisnite Start/Stop prekidač dok držite pritisnutom pedalu kočnice.

No, ako tijekom ovog postupka otvorite vrata vozača, mjenjač će automatski prebaciti u položaj P (park) i Start/Stop prekidač motora će prijeći u položaj OFF.

OPASKA

S mjenjačem u položaju N (prazni hod), Start/Stop prekidač motora bit će u položaju ACC. Vodite računa o tome da se vrata ne mogu zaključati dok je prekidač paljenja u položaju ACC i da se akumulator može isprazniti ako prekidač paljenja ostane u položaju ACC dulje vrijeme.

D (vožnja)

To je normalan položaj vožnje unaprijed. Mjenjač će automatski prebacivati kroz slijed od 8 stupnjeva prijenosa, pružajući najbolju potrošnju goriva i snagu.

Za dodatnu snagu kad pretječete drugo vozilo ili vozite uzbrdo, nastavite pritiskati papučicu gasa dok osjetite da je mjenjač prebacio u niži stupanj prijenosa.

Kad je vozilo zaustavljeno s mjenjačem u položaju D (drive), ako otvorite vrata vozača i odvežete sigurnosni pojas, mjenjač automatski ulazi u položaj P (park).

No, ako se vozilo kreće dok je mjenjač u položaju D (drive), otvorite vrata vozača i odvežete sigurnosni pojas, mjenjač možda neće ući u položaj P (park) radi zaštite od mogućih oštećenja.

DRIVE MODE prekidač koji se nalazi na središnjoj konzoli omogućuje vozaču prebacivanje iz NORMAL/COMFORT u SPORT ili ECO mod (ako je u opremi).

Za više informacija pogledajte 'Integrirani modovi vožnje' kasnije u ovom poglavlju.

Shift-lock sustav

Za vašu sigurnost, automatski mjenjač ima sustav blokiranja koji sprečava prebacivanje mjenjača iz P (parkiranje) ili N (prazan hod) u R (hod unazad), osim ako je pritisnuta papučica kočnice.

Kako biste prebacili ručicu mjenjača iz P (parkiranje) ili N (prazan hod) u R (hod unazad):

1. Pritisnite i držite papučicu kočnice.
2. Pokrenite motor ili okrenite prekidač za paljenje u položaj ON.
3. Pritisnite pedalu kočnice i pomaknite ručicu mjenjača u položaj R (hod unazad) (tip ručice).

Pritisnite pedalu kočnice i pritisnite prekidač mjenjača u položaj R (hod unazad) (tip prekidač).

Ako se ispraznio akumulator:

Nije moguća promjena brzina kad je akumulator prazan.

U slučaju nužde, koristite ovu proceduru kako biste prebacili mjenjač u položaj N (prazni hod) na ravnoj podlozi.

1. Spojite kablove za posudbu struje s drugog vozila na terminale za posudbu struje u motornom prostoru.

Za više informacija pogledajte 'Posudba struje' u poglavlju 8.

2. Otpustite parkirnu kočnicu dok je prekidač za paljenje u položaju ON.
3. Prebacite ručicu/prekidač mjenjača u položaj N (prazan hod) kako je opisano u ovom poglavlju na str. 6-17..

P (parkiranje)

Uvijek se u potpunosti zaustavite prije prebacivanja u položaj P (parkiranje). Nemojte koristiti položaj P (parkiranje) umjesto parkirne kočnice. Uvijek provjerite da je ručica mjenjača u položaju P (parkiranje) i povucite parkirnu kočnicu do kraja. Uzmite ključ sa sobom kad napuštate vozilo.



UPOZORENJE

Kad ste dugo u vozilu koje miruje, a čiji motor radi, nemojte bez razloga i dugo pritiskati pedalu gasa. Motor ili ispušni sustav mogu se pregrijati i izazvati požar.

Ispušni sustav i ispušni plinovi su jako vrući. Mogu izazvati ozbiljne opekline.

Nemojte stajati s upaljenim motorom iznad zapaljivih tvari predmeta poput papira, suhog lišća ili suhe trave. Može izbiti požar.

Poruke LCD zaslona (prekidač tip)

Shifting conditions not met. Reduce speed, then shift

“Nisu stvoreni preduvjeti za prebacivanje. Usporite i potom odaberite” – ova se poruka prikazuje na LCD zaslonu kad je broj okretaja motora previsok ili kad se vozilo kreće prevelikom brzinom da obi odabire željenog stupnja prijenosa bio mogući.

Preporučuje se smanjenje broja okretaja ili brzine kretanja vozila prije odabira željenog stupnja prijenosa.

Press brake pedal to change gear

“Pritisnite pedalu kočnice za promjenu stupanja prijenosa” - ova se poruka prikazuje na LCD zaslonu kad nije pritisnuta pedala kočnice prije odabira stupnja prijenosa.

Preporučujemo da pritisnete pedalu kočnice i potom odaberete željeni stupanj prijenosa.

Shift to P after stopping

“Prebacite u P (park) nakon zaustavljanja” - ova se poruka prikazuje na LCD zaslonu kad je odabran položaj P (park), a vozilo se još kreće.

Zaustavite vozilo prije odabira položaja P (park).

PARK engaged

“PARK uključen” – ova se poruka prikazuje kad je odabran položaj P (park). Ovaj je odabir moguć samo kad je vozilo zaustavljeno.

Press and hold the OK button on the steering wheel to stay in Neutral

“Pritisnite i držite OK prekidač na upravljačkom obruču kako bi vozilo ostalo u praznom hodu (N)” – ova se poruka prikazuje na LCD zaslonu kad se pritisne N (prazni hod). Ako želite da mjenjač ostane u praznom hodu (N) nakon isključenja motora, pritisnite i držite pritisnutim “OK” prekidač na upravljačkom obruču dulje od 1 sekunde.

Vehicle will stay in (N). Change gear to cancel

“Vozilo će ostati u N (prazni hod). Promijenite stupanj prijenosa za prekid (praznog hoda) / Prazno hod će ostati uključen i nakon gašenja motora” - ova se poruka prikazuje na LCD zaslonu kad se pritisne prekidač “OK” na upravljačkom obruču nakon što se poruka prikazala na LCD zaslonu. Mjenjač ostaje u položaju praznog hoda (N).

NEUTRAL engaged

“Prazan hod odabran” - ova se poruka prikazuje na LCD zaslonu kad je odabran i uključen prazan hod (N) mjenjača.

Gear already selected

“Stupanj prijenosa je već odabran” - ova se poruka prikazuje na LCD zaslonu kad se iznova pritisne prekidač za odabir aktivnog stupnja prijenosa.

Shift button held down

“Prekidač mjenjača pritisnut / zaglavljen” - ova se poruka prikazuje na LCD zaslonu kad se prekidač kontinuirano drži pritisnutim ili prekidač nije ispravan. Očistite područje oko prekidača od prljavštine.

Ako se ova poruka i dalje prikazuje, preporučujemo da posjetite ovlaštenog HYUNDAI trgovca.

Shifter system malfunction! Service immediately

“Neispravnost birača! Posjetite odmah servis” – ova se poruka prikazuje na LCD zaslonu kad mjenjača ili prekidač za odabir stupnja prijenosa ne radi kako bi trebao u položaju P (park).

U ovom slučaju preporučujemo da posjetite ovlaštenog HYUNDAI trgovca.

Check shift controls

“Provjerite kontrole prebacivanja” – ova se poruka prikazuje na LCD zaslonu kad postoji neispravnost u radu prekidača za odabir stupnja prijenosa.

U ovom slučaju preporučujemo da posjetite ovlaštenog HYUNDAI trgovca.

Dobre vozačke navike

- Nikada nemojte pomicati ručicu mjenjača iz P (parkiranje) ili N (prazan hod) u bilo koji drugi položaj s pritisnutom papučicom gasa.
- Nikada nemojte pomicati ručicu mjenjača u P (parkiranje) kad je vozilo u pokretu.
- Vodite računa da je vozilo u potpunosti zaustavljeno prije nego što pokušate prebaciti u R (hod unazad) ili D (vožnja).
- Nikada nemojte izbaciti mjenjač iz brzine tijekom vožnje na nizbrdici. To može biti iznimno opasno. Tijekom vožnje vozilo uvijek držite u brzini. Također, ako tijekom vožnje prebacujete mjenjač iz praznog hoda u položaj D (drive) to može rezultirati teškim oštećenjima mjenjača.
- Za vrijeme vožnje uzbrdo i nizbrdo, uvijek budite u položaju D (drive) ako vozite prema naprijed, odnosno u hodu unazad (R), ako vozite unazad. Ako vozite u ,suprotnom' smjeru od mjenjača, motor će se ugasiti i može se dogoditi ozbiljna nesreće, jer će servo potpora kočnicama izostati.
- Nemojte 'sjediti' na kočnici. To može dovesti do pregrijavanja i kvara. Umjesto toga, kad vozite niz dugu nizbrdicu, usporite i prebacite u niži stupanj prijenosa. Kad to učinite, kočenje motora će pomoći pri usporavanju vozila.
- Usporite prije prebacivanja u niži stupanj prijenosa. U suprotnom možda nećete uspjeti prebaciti u niži stupanj.
- Uvijek koristite parkirnu kočnicu. Nemojte ovisiti o postavljanju mjenjača u P (parkiranje) kako biste spriječili pomicanje vozila.
- Budite iznimno oprezni tijekom vožnje na skliskoj površini. Budite posebno pažljivi pri kočenju, ubrzavanju ili prebacivanju brzina. Na skliskoj površini nagla promjena brzine vozila može uzrokovati gubitak prljanjanja

pogonskih kotača i gubitak kontrole nad vozilom.

- Optimalne performanse i potrošnja goriva se postižu nježnim pritiskanjem i otpuštanjem papučice gasa.



UPOZORENJE

Kako biste smanjili mogućnost OPSNIH ili FATALNIH OZLJEDA:

- **Uvijek se vežite! U sudaru, nevezani putnik će vjerojatnije biti znatno više ozlijeđen ili ubijen nego pravilno vezani putnik.**
- **Izbjegavajte velike brzine u zavojima ili skretanjima.**
- **Nemojte činiti nagle pokrete upravljačem, kao što su oštre promjene voznih traka ili brza, oštra skretanja.**
- **Rizik od prevrtanja se povećava ako izgubite kontrolu nad vozilom pri brzinama na autocesti.**
- **Gubitak nadzora se često dogodi ako dva ili više kotača izađu s kolnika i vozač učini pretjeran manevar upravljačem kako bi se vratio na cestu.**
- **U slučaju nenamjernog silaska s kolnika, nemojte naglo upravljati. Umjesto toga, usporite prije nego se vratite natrag u vozni trak.**
- **Nemojte prekoračiti propisana ograničenja brzine. HYUNDAI preporučuje da se uvijek pridržavate istaknutih ograničenja brzine.**

KOČNIČKI SUSTAV

Servo kočnice

Vaše vozilo je opremljeno servo kočnicama s automatskim samopodešavanjem uslijed normalnog korištenja.

U slučaju da servo pomoć za kočnice izgubi snagu zbog ugašenog motora ili nekog drugog razloga, još uvijek možete zaustaviti Vaše vozilo primjenom veće sile nego inače na papučici kočnice. Zauzastavni put će, međutim, biti duži nego sa servo kočnicama.

Kad motor ne radi, rezervna snaga kočnica djelomično je potrošena svaki put kad se papučica kočnice pritisne. Nemojte pumpati papučicu kočnice kad je prekinuta servo pomoć.



UPOZORENJE

- **Nemojte voziti s nogom oslonjenom o papučicu kočnice. To će stvoriti abnormalno visoke temperature kočnica, prekomjerno trošenje kočionih obloga i pločica, te povećati zaustavni put.**
- **Kad vozite dugom ili strmom nizbrdicom, prebacite u nižu brzinu i izbjegavajte kontinuiranu upotrebu kočnica. Kontinuirana primjena kočnica će uzrokovati pregrijavanje kočnica i može dovesti do privremenog gubitka performansi kočenja.**

- **Mokre kočnice mogu smanjiti sposobnost vozila za sigurno usporavanje; vozilo također može vući u jednu stranu tijekom kočenja. Lagano pritisnjanje kočnica će pokazati jesu li su pogođene na taj način. Uvijek testirajte kočnice na ovaj način nakon vožnje kroz duboku vodu. Za sušenje kočnica, lagano dodirnite papučicu kočnice dok održavate sigurnu brzinu sve dok se performanse kočnica ne vrate u normalu.**

Indikator istrošenosti diskova kočnica

Kad su kočione pločice istrošene i potrebne su nove, čut ćete visoki zvuk upozorenja s Vaših prednjih ili stražnjih kočnica. Možda ćete čuti taj zvuk povremeno ili se možda javi kad god pritisnete papučicu kočnice.

Molimo da imate na umu da neki uvjeti vožnje ili klimatski uvjeti mogu uzrokovati cviljenje kočnica kad prvotno pritisnete papučicu kočnice. Ovo je normalno i ne ukazuje na problem s Vašim kočnicama.

OPASKA

Kako biste izbjegli skupe popravke kočnica, nemojte voziti s istrošenim kočionim pločicama.



Obavijest

Uvijek zamijenite prednje ili stražnje kočione pločice u paru.

Parkirna kočnica (nožni tip, ako je u opremi)



Prije napuštanja vozila uvijek uključite parkirnu kočnicu. Pritisnite pedalu kočnice i pritisnite pedalu parkirne kočnice koliko god je moguće.

UPOZORENJE

Korištenje parkirne kočnice dok se vozilo kreće pri normalnim brzinama može uzrokovati nagli gubitak kontrole nad vozilom.



Otpuštanje parking kočnice:

Pritisnite pedalu kočnice. Dok je pedala pritisnuta, pritisnite pedalu parkirne kočnice i ona će otpustiti automatski. Ako se parkirna kočnica ne isključi do kraja, preporučujemo da sustav provjeri ovlaštteni HYUNDAI trgovac.

UPOZORENJE

- Kad god napuštate vozilo, osigurajte ga od pomicanja. Ručicu mjenjača prebacite u položaj prve brzine (P za automatik) i potom uključite parkirnu kočnicu. Vozila koja nisu osigurana od pomicanja na ovaj način mogu se sama pomaknuti i izazvati nesreću ili ozljede.
- Ako ste parkirali na kosini, pazite da pridržavate vozilo radnom kočnicom ili će otpuštanjem parkirne krenuti nizbrdo.
- **NIKAD** nemojte dopustiti osobi koja ne pozna vozilo da petlja po parkirnoj kočnici. Ako se parkirna kočnica slučajno otpusti vozilo se može samo pomaknuti i izazvati nesreću ili ozljede.
- Nemojte otpuštati parkirnu kočnicu dok niste sjeli za upravljač i ne držite nogu na pedali kočnice.

OPASKA

- **Nemojte davati gas dok je aktivirana parkirna kočnica. Ako pritisnete pedalu gasa dok je aktivirana parkirna kočnica oglasit će se zvučno upozorenje. Moguće je oštećenje kočnica.**
- **Vožnja s aktiviranom (pa i djelomično) parkirnom kočnicom će izazvati pregrijavanje i prerano istrošenje kočničkog sustava. Svakako u potpunosti isključite parkirnu kočnicu prije kretanja i provjerite je li se ugasio indikator uključene parking kočnice.**



Provjerite rad indikatora uključene parking kočnice stavljanjem prekidača za paljenje u ON položaj (nemojte pokrenuti motor).

Indikator će zasvijetliti ako je parkirna kočnica aktivna, a prekidač za paljenje je u položajima ON ili START.

Prije kretanja isključite parkirnu kočnicu prije kretanja i provjerite je li se ugasio indikator uključene parking kočnice.

Ako je Indikator uključene parking kočnice ostao svijetliti nakon isključenja parking kočnice, a motor radi, moguće je da postoji neispravnost u kočničkom sustavu.

Odmah se obratite ovlaštenom Hyundai trgovcu za pregled i, ako je ikako moguće, nemojte voziti vozilo. Ako to nije moguće, budite izuzetno oprezni tijekom korištenja vozila i što je prije moguće odvezite se ovlaštenom Hyundai trgovcu na pregled.

Električna parkirna kočnica (EPB) (ako je u opremi)

Aktivacija parkirne kočnice

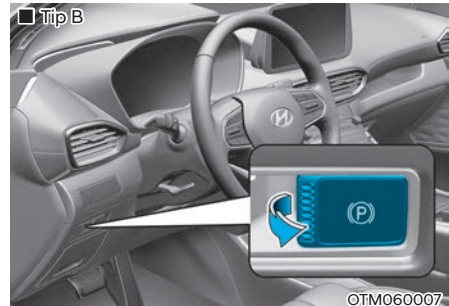
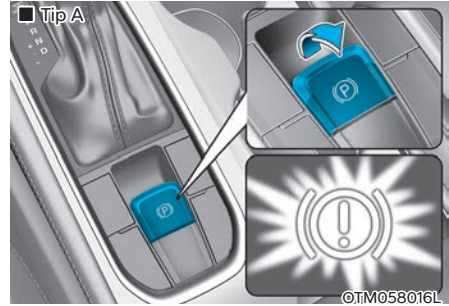

Za aktivaciju električne parkirne kočnice (EPB):

1. Pritisnite papučicu kočnice.
 2. Povucite EPB prekidač prema gore.
- Provjerite da se upalilo svjetlo upozorenja.

EPB se može automatski aktivirati kad:

- je to zatraženo od drugih sistema u vozilu
- vozač isključi motor dok je uključen Auto Hold sustav.

Kočenje u slučaju nužde

Ako se tijekom vožnje razvije neispravnost u sustavu kočnica, moguće je kočenje u nuždi povlačenjem i držanjem prekidača električne parkirne kočnice EPB. Kočenje je moguće samo dok se povlači prekidač. Zaustavni putevi su uz takvo kočenje dulji.

UPOZORENJE

Korištenje parkirne kočnice dok se vozilo kreće pri normalnim brzinama može uzrokovati nagli gubitak kontrole nad vozilom. Ako morate koristiti EPB za zaustavljanje vozila, budite vrlo oprezni prilikom primjenjivanja kočnice.

Obavijest

Za vrijeme kočenja u slučaju nužde pomoću EPB, indikator parkirne kočnice se pali kako bi pokazao da sustav radi.

OPASKA

Ako za vrijeme korištenja EPB u nuždi stalno primjećujete buku ili smrad paljevine, preporučujemo da sustav provjeri ovlaštteni HYUNDAI trgovac.

Otpuštanje parkirne kočnice

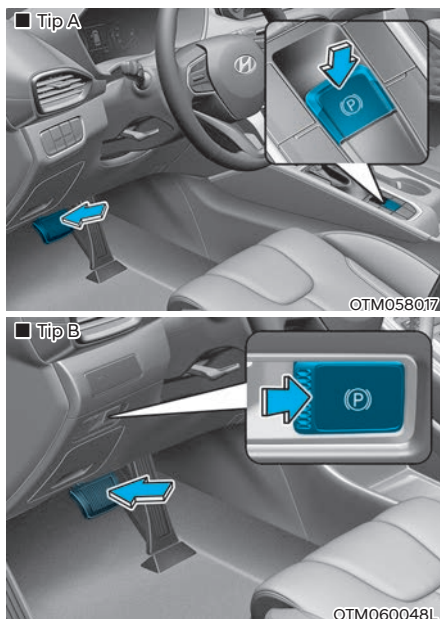

Za otpuštanje električne parkirne kočnice (EPB) pritisnite prekidač EPB-a uz ove preduvjete:

1. Prekidač za paljenje motora je u ON položaju.
2. Pritisnuta je pedala kočnice.

Provjerite da se ugasilo svjetlo upozorenja EPB-a.

Za automatsko otpuštanje električne parkirne kočnice (EPB):

- Prekidač mjenjača u P (parkiranje)
S upaljenim motorom pritisnite papučicu kočnice i prebacite iz P (parkiranje) u R (hod unazad) ili D (vožnja).
- Ručica mjenjača u N (prazan hod)(vozila opremljena ručicom mjenjača)
S upaljenim motorom pritisnite papučicu kočnice i prebacite iz N (prazan hod) u R (hod unazad) ili D (vožnja).

- Ispunite ove preduvjete
1. Pokrenite motor.
 2. Zavežite vozačev sigurnosni pojas. Zatvorite vozačeva vrata, poklopac motora i vrata/poklopac prtljažnika.
 3. Pritisnite papučicu gasa dok je ručica mjenjača u R (hod unazad), D (vožnja) ili ručnom modu.
Provjerite da se ugasio svjetlo upozorenja EPB-a.

i Obavijest

- **Za Vašu sigurnost, možete primijeniti EPB iako je prekidač za paljenje ili START/STOP tipka motora u položaju OFF, no ne možete ju otpustiti.**
- **Za Vašu sigurnost, pritisnite papučicu kočnice i otpustite parkirnu kočnicu ručno s EPB prekidačem kad vozite nizbrdo ili kad vozite unazad.**

OPASKA

- **Ako je svjetlo upozorenja parkirne kočnice još uvijek upaljeno iako je EPB prekidač otpušten, preporučujemo da sustav provjeri ovlaštenu HYUNDAI trgovac.**
- **Nemojte voziti Vaše vozilo s uključenom EPB-om. To može uzrokovati pretjerano trošenje kočionih pločica i kočionih diskova.**

Poruke upozorenja



'To release EPB, fasten seatbelt, close door, hood and tailgate ' (Za otpuštanje EPB vežite sigurnosni pojas, zatvorite vrata i poklopce motora i prtljažnika)

- Ako pokušate krenuti pritiskanjem papučice gasa s primijenjenim EPB-om, ali ne otpusti se automatski, upozorenje će se oglasiti i poruka će se pojaviti.
- Ako vozačev sigurnosni pojas nije vezan i poklopac motora ili vrata/poklopac prtljažnika je otvoren, upozorenje će se oglasiti i poruka će se pojaviti.
- Ako postoji problem s vozilom, upozorenje se može oglasiti i poruka se može pojaviti.

Ako se dogodi situacija iznad, pritisnite papučicu kočnice i otpustite EPB pritiskanjem EPB prekidača.

! UPOZORENJE

- **Kad god napuštate vozilo, osigurajte ga od pomicanja. Ručicu mjenjača prebacite u položaj prve brzine (P za automatik) i potom uključite EPB parkirnu kočnicu. Vozila koja nisu osigurana od pomicanja na ovaj način mogu se sama pomaknuti i izazvati nesreću ili ozljede.**

- **NIKAD** nemojte dopustiti osobi koja ne pozna vozilo da petlja po EPB parkirnoj kočnici. Ako se parkirna kočnica slučajno otpusti vozilo se može samo pomaknuti i izazvati nesreću ili ozljede.
- Nemojte otpuštati EPB parkirnu kočnicu dok niste sjeli za upravljač i ne držite nogu na pedali kočnice.

OPASKA

- EPB se može pokvariti ako vozite s primijenjenim EPB-om. Obloga će se ubrzano trošiti i kočnice će se pregrijati. Isključite EPB prije kretanja i provjerite je li ugašen indikator uključenosti.
- Ako je EPB uključena, nemojte davati gas. Ako date gas uz uključenu EPB, oglasit će se zvučno upozorenje i prikazati poruka upozorenja. Moguće je oštećenje kočnica.

i Obavijest

- Klik zvuk može se čuti dok se aktivira ili otpušta EPB, ali ovi su uvjeti normalni i ukazuju da EPB pravilno funkcionira.
- Kad ostavljate ključ nekome tko nije upoznat s vozilom, vodite računa da njega/nju informirate kako radi EPB.

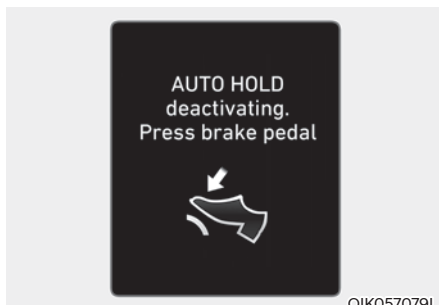

OIK057079L

'AUTO HOLD deactivating. Press brake pedal' (Deaktivacija AUTO HOLD funkcije, pritisnite pedalu kočnice)

Kad promjena iz Auto Hold u EPB ne radi pravilno, upozorenje će se oglasiti i poruka će se pojaviti.

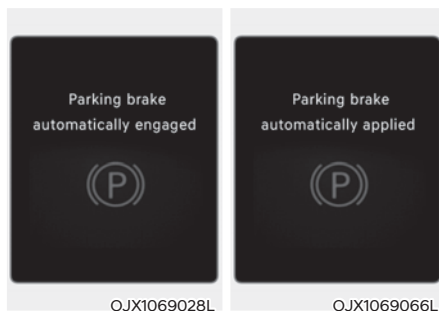

OJX1069028L

OJX1069066L

'Parking brake automatically engaged / Parking brake automatically applied' (Parkirna kočnica je automatski uključena)

Ako je EPB primijenjen dok je Auto Hold aktiviran, upozorenje će se oglasiti i poruka će se pojaviti.

Indikator kvara EPB sustava

Ovo svjetlo upozorenja svijetli ako se START/STOP tipka motora promijeni u položaj ON i gasi se za otprilike 3 sekunde ako sustav radi normalno.

Ako indikator kvara EPB sustava ostaje upaljen, upali se tijekom vožnje, ili se ne upali kad je prekidač za paljenje ili START/STOP tipka motora promijenjena u položaj ON, ovo ukazuje da se EPB možda pokvario.

Ako se ovo dogodi, preporučujemo da sustav provjeri ovlaštenu HYUNDAI trgovac.

Indikator kvara EPB sustava može svijetliti kad se upali ESC indikator kao znak da ESC ne radi pravilno, ali to ne ukazuje i na kvar EPB sustava.

OPASKA

- **Svjetlo upozorenja EPB-a može svijetliti ako EPB prekidač ne radi normalno. Ugasite motor i ponovno ga pokrenite nakon nekoliko minuta. Svjetlo upozorenja će se ugastiti i EPB prekidač će raditi normalno. Međutim, ako je EPB svjetlo upozorenja još uvijek upaljeno, preporučujemo da sustav provjeri ovlaštenu HYUNDAI trgovac.**
- **Ako svjetlo upozorenja parkirne kočnice ne svijetli ili trepće iako je EPB prekidač povučen prema gore, EPB nije primijenjen.**
- **Ako svjetlo upozorenja parkirne kočnice trepće kad je svjetlo upozorenja EPB-a upaljeno, pritisnite prekidač, zatim ga povucite prema gore. Još jedanput ga pritisnite nazad u početni položaj i povucite prema gore. Ako se svjetlo upozorenja EPB-a ne ugasi, preporučujemo da sustav provjeri ovlaštenu HYUNDAI trgovac.**

Svjetlo upozorenja parkirne kočnice



Provjerite rad indikatora uključene parking kočnice stavljanjem prekidača za paljenje u ON položaj (nemojte pokrenuti motor).

Indikator će zasvijetliti ako je parkirna kočnica aktivna, a prekidač za paljenje je u položajima ON ili START.

isključite parkirnu kočnicu prije kretanja i provjerite je li se ugasio indikator uključene parking kočnice.

Ako je Indikator uključene parking kočnice ostao svijetliti nakon isključenja parking kočnice, a motor radi, moguće je da postoji neispravnost u kočničkom sustavu.

Odmah se obratite ovlaštenom Hyundai trgovcu za pregled i, ako je ikako moguće, nemojte voziti vozilo.

Ako to nije moguće, budite izuzetno oprezni tijekom korištenja vozila i što je prije moguće odvezite se ovlaštenom Hyundai trgovcu na pregled.

Kad se električna parkirna kočnica (EPB) ne otpusti

Ako se EPB ne otpusti normalno, preporučujemo da kontaktirate ovlaštenog HYUNDAI trgovca, vučnom službom odvezete vozilo i provjerite sustav.

AUTO HOLD (ako je u opremi)

Auto Hold zadržava vozilo u mirovanju iako papučica kočnice nije pritisnuta nakon što vozač u potpunosti zaustavi vozilo pritiskanjem papučice kočnice.

Uključivanje

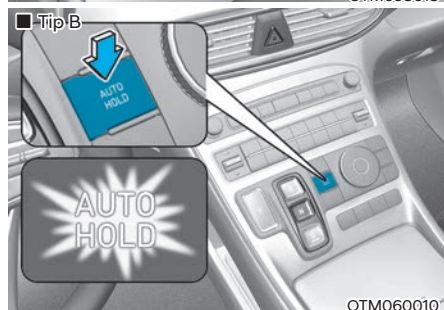
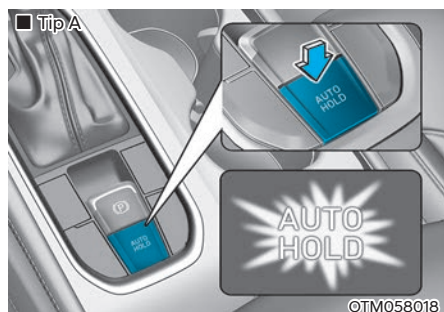

1. S vozačevim vratima, poklopcem motora i vratima/poklopcem prtljažnika zatvorenima, zavežite vozačev sigurnosni pojas ili pritisnite papučicu kočnice i zatim pritisnite Auto Hold prekidač. Bijeli AUTO HOLD indikator će se upaliti i sustav će biti u položaju pripravnosti.

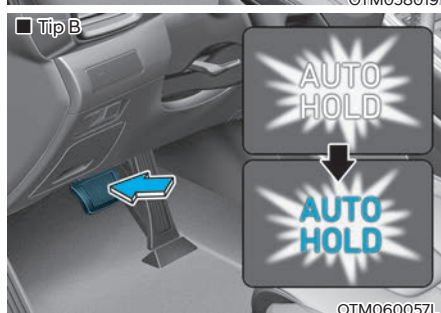
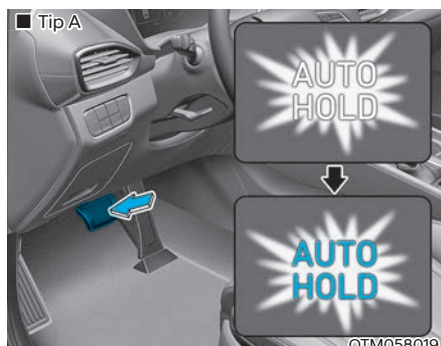

2. Kad vozilo zaustavite u potpunosti pritiskanjem papučice kočnice, AUTO HOLD indikator mijenja boju iz bijele u zelenu.
3. Vozilo će ostati u mirovanju čak i ako otpustite papučicu kočnice.
4. Ako je EPB primijenjen, Auto Hold će se otpustiti.

Otpuštanje:

- Ako pritisnete papučicu gasa s ručicom mjenjača u R (hod unazad), D (vožnja) ili sportskom modu, Auto Hold će se pokrenuti. Indikator mijenja boju iz zelene u bijelu.
- Ako je vozilo pokrenuto pomoću tempomata (RES+ ili SET-) dok su Auto Hold i tempomat uključeni, Auto Hold će biti isključen bez obzira na položaj pedale gasa. Indikator mijenja boju iz zelene u bijelu.



UPOZORENJE

Kad se odvezete iz Auto Hold položaja pritiskanjem papučice gasa, uvijek provjerite okolno područje u blizini Vašeg vozila.

Polako pritisnite papučicu gasa za ugladeno kretanje.

Poništavanje:

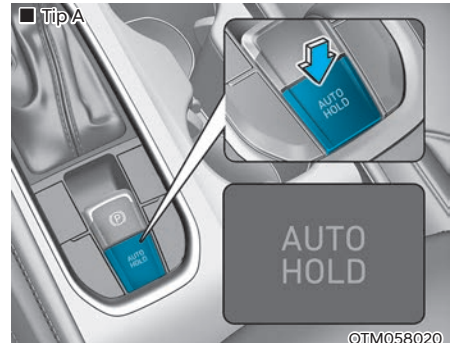

OTM058020

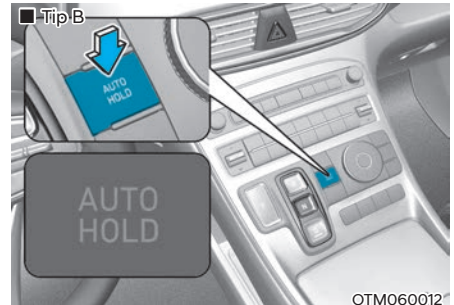

OTM060012

1. Pritisnite pedalu kočnice.

Za poništavanje Auto Hold funkcije, pritisnite Auto Hold prekidač.

AUTO HOLD indikator će se ugasiti.



UPOZORENJE

Da biste spriječili neočekivano i naglo pomicanje vozila, **UVIJEK** pritisnite pedalu kočnice kako biste isključili Auto Hold funkciju prije:

- Vožnje nizbrdo.
- Vožnje unazad (vozila opremljena prekidačem mjenjača).
- Parkiranja vozila.

i Obavijest

- Auto Hold ne radi kad:
 - Vozačev sigurnosni pojas je odvezan i vozačka vrata su otvorena.
 - Poklopac motora je otvoren.
 - Vrata/poklopac prtljažnika je otvoren (vozila s prekidačem mjenjača)
 - Rad mjenjača je u P (parkiranje) (vozila s prekidačem mjenjača)
 - Ručica mjenjača je u P (parkiranje) ili R (hod unazad) (vozila opremljena ručicom mjenjača)

- Za Vašu sigurnost, Auto Hold se automatski prebacuje u EPB u sljedećim slučajevima:

- Vozačev sigurnosni pojas je odvezan i vozačka vrata su otvorena.
- Poklopac motora je otvoren.
- Vrata/poklopac prtljažnika je otvoren.
- Vozilo je u mirovanju više od 10 minuta.
- Vozilo je u mirovanju na strmom nagibu.
- Vozilo se pomaknulo nekoliko puta.

U ovim slučajevima, pali se svjetlo upozorenja kočnica, AUTO HOLD indikator mijenja boju iz zelene u bijelu, upozorenje se oglašava i poruka će se pojaviti kao znak da je EPB automatski aktiviran. Prije nastavka vožnje, pritisnite papučicu kočnice, provjerite okolno područje u blizini Vašeg vozila i ručno otpustite parkirnu kočnicu EPB prekidačem.

- Dok Auto Hold radi, možda čujete mehanički zvuk. Međutim, to je normalna pojava.

OPASKA

Ako se upali žuto svjetlo AUTO HOLD indikatora, Auto Hold ne radi pravilno. Preporučujemo da kontaktirate ovlaštenog HYUNDAI trgovca.

! UPOZORENJE

- Pritisnite papučicu gasa sporo kad pokrećete vozilo.
- Za Vašu sigurnost, poništite Auto Hold kad vozite nizbrdo ili vozite unazad ili parkirate vozilo.

OPASKA

Ako postoji kvar sustava prepoznavanja otvorenih vozačkih vrata, poklopca motora ili vrata/poklopca prtljažnika, Auto Hold možda neće raditi pravilno.

Preporučujemo da kontaktirate ovlaštenog HYUNDAI trgovca.

Poruke upozorenja

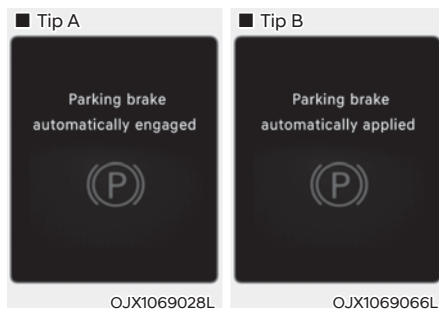

'Parking brake automatically engaged' / 'Parking brake automatically applied' (Parkirna kočnica je automatski uključena)

Ako je EPB primijenjen dok je Auto Hold aktiviran, upozorenje će se oglasiti i poruka će se pojaviti.



OOSH069024L

'Deactivating AUTO HOLD... Press brake pedal' (AUTO HOLD se isključuje, pritisnite pedalu kočnice)

Ako prelaz iz Auto Hold funkcije u EPB ne radi ispravno, oglasit će se upozorenje i pojavit će se poruka.

Ako se pojavi ova poruka, Auto Hold i EPB možda neće raditi. Radi vlastite sigurnosti pritisnite pedalu kočnice.

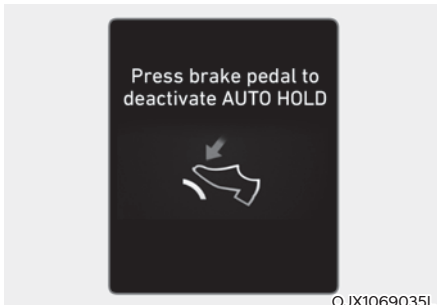

OJX1069035L

'Press brake pedal to deactivate AUTO HOLD' (Pritisnite pedalu kočnice za deaktivaciju AUTO HOLD)

Ako niste pritisnuli pedalu kočnice kad ste isključili Auto Hold pritiskom na [AUTO HOLD], oglasit će se upozorenje i pojavit će se poruka.



OTM060049L

'AUTO HOLD conditions not met. Close door, hood and tailgate.' (AUTO HOLD uvjeti za rad nisu ispunjeni. Zatvorite vrata i poklopce, vezite pojas)

Ako pritisnete [AUTO HOLD] prekidač, a vrata ili poklopci motora/prtljažnika nisu zatvoreni, ili vozač nije vezan sigurnosnim pojasem, oglasit će se upozorenje i pojavit će se poruka na LCD zaslonu. Nakon što se ste zatvorili vrata i poklopce, te se vezali, pritisnite [AUTO HOLD] prekidač.

Sustav protiv blokiranja kotača (ABS)



UPOZORENJE

Sustav protiv blokiranja kotača (ABS) ili elektronički sustav kontrole stabilnosti (ESC) neće spriječiti nesreće uslijed nepravilnih ili opasnih vozačkih manevara. Iako je kontrola vozila poboljšana tijekom naglog kočenja, uvijek održavajte sigurnu udaljenost između Vas i predmeta ispred. Brzina vozila mora uvijek biti smanjena tijekom ekstremnih cestovnih uvjeta.

Zaustavni put vozila opremljenih s ABS ili ESC sustavima može biti dulji od onih bez tih sustava u sljedećim uvjetima na cesti.

Vozite Vaše vozilo manjom brzinom u sljedećim uvjetima:

- Neravne, makadamom ili snijegom prekrivene ceste.
- Kad su na gumama lanci za snijeg.
- Na cestama čija je površina ispucana ili prekrivena rupama ili ima različitu visinu površine.

Sigurnosne značajke ABS-om (ili ESC-om) opremljenih vozila nemojte testirati vožnjom pri visokim brzinama ili kroz zavoje. To može ugroziti Vašu sigurnost ili ostalih sudionika u prometu.

ABS kontinuirano prati brzinu kotača. Ako će kotači blokirati, ABS sustav učestalo modulira hidraulički tlak u kočnicama na kotačima te zadržava upravljivost tijekom naglih kočenja.

Korištenje ABS-a

Kako biste izvukli maksimalnu korist od Vašeg ABS-a u hitnoj situaciji, ne pokušavajte modulirati tlak kočnica i nemojte pumpati kočnice. Pritisnite papučicu kočnice što jače ili najjače što to situacija dozvoljava i dozvolite ABS sustavu da kontrolira silu kočenja koja se dovodi u kočnice.

Kad koristite kočnice u uvjetima koji bi mogli blokirati kotače, možete začuti tiktak zvuk iz kočnica, ili osjetiti vibracije u papučici kočnice. To je normalno i znači da je Vaš ABS sustav aktivan.

Čak i sa sustavom protiv blokiranja kotača, Vaše vozilo treba dovoljan zaustavni put. Uvijek održavajte sigurnu udaljenost od vozila ispred Vas.

Uvijek usporite prije zavoja. Sustav protiv blokiranja kotača ne može spriječiti nesreće koje su posljedica prevelike brzine. Prilagodite brzinu uvjetima na cesti.

Nikada nemojte voziti prebrzo za uvjete na cesti ili prebrzo ulaziti u zavoje. Sustav protiv blokiranja kotača (ABS) neće spriječiti nesreće. Prevelika brzina u zavojima, nagli manevri i akvaplaning na mokrim površinama mogu rezultirati ozbiljnim nesrećama. Samo siguran i oprezan vozač može spriječiti nesreće izbjegavajući manevre koji mogu dovesti do gubitka trakcije vozila.

Čak i s ugrađenim ABS sustavom, uvijek pratite sve uobičajene mjere opreza za vožnju - uključujući brzinu prilagođenu uvjetima vožnje.

Na neravnim ili mekim cestovnim površinama, rad sustava protiv blokiranja kotača može dovesti do duljeg zaustavnog puta nego kod vozila opremljenih konvencionalnim sustavom kočenja.

Ako je svjetlo upozorenja ABS sustava ((ABS)) upaljeno i ostaje upaljeno, možda imate problem s ABS-om. U ovom slučaju, međutim, Vaše će obične kočnice raditi normalno.

Svjetlo upozorenja ABS sustava će svijetliti otprilike 3 sekunde nakon što je prekidač za paljenje u ON.

U tom periodu, ABS obavi autodijagnozu i svjetlo će se ugasi ako je sve normalno. Ako svjetlo ostaje upaljeno, možda imate problem s ABS-om. Preporučujemo da kontaktirate ovlaštenog HYUNDAI trgovca.

UPOZORENJE

Ako je svjetlo upozorenja ABS sustava ((ABS)) upaljeno i ostaje upaljeno, možda imate problem s ABS-om. U ovom slučaju, međutim, Vaše će obične kočnice raditi normalno. Kako biste smanjili rizik od ozljede uslijed kvara ABS-a, preporučujemo da kontaktirate ovlaštenog HYUNDAI trgovca.

OPASKA

Kad vozite po iznimno skliskoj podlozi, kao što je zaleđena cesta, a kontinuirano primjenjujete kočnice, ABS će biti stalno aktivan i svjetlo upozorenja ABS sustava ((ABS)) može se upaliti. Maknite Vaše vozilo na sigurno mjesto i ugasiite motor.

Ponovno pokrenite motor. Ako je svjetlo upozorenja ABS-a ugašeno, ABS sustav radi normalno. U suprotnom, možda imate problem s ABS-om. Preporučujemo da kontaktirate ovlaštenog HYUNDAI trgovca.

Obavijest

Kad pokrećete vozilo kablovima zbog ispražnjenog akumulatora, motor možda neće raditi ugladeno i svjetlo upozorenja ABS-a ((ABS)) možda se uključi u isto vrijeme. To se događa zbog niskog napona akumulatora. To ne znači da je Vaš ABS pokvaren.

Napunite akumulator prije vožnje.

Elektronička kontrola stabilnosti (ESC)

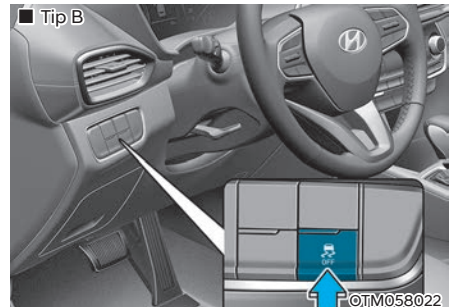
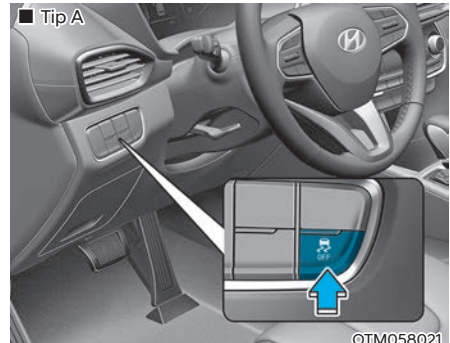



Elektronička kontrola stabilnosti (ESC) je sustav koji pomaže stabilizirati vozilo u zavojima. ESC provjerava kamo upravljate i kamo vozilo zapravo ide. Selektivnim kočenjem pojedinačnih kotača vozila i upravljanjem radom motora ESC pomaže vozaču u održavanju vozila na željenoj putanji. No, ESC nije zamjena za sigurnu vožnju. Uvijek prilagodite brzinu kretanja uvjetima na cesti.

UPOZORENJE

Nikada nemojte voziti prebrzo za uvjete na cesti ili prebrzo ulaziti u zavoje. Elektronička kontrola stabilnosti (ESC) neće spriječiti nesreće. Prevelika brzina u zavojima, nagli manevri i akvaplaning na mokrim površinama mogu rezultirati ozbiljnim nesrećama.

Rad ESC sustava

Uvjeti uključenog ESC sustava

Kad je prekidač za paljenje u ON, svjetla ESC i ESC OFF indikatora svijetle otprilike 3 sekunde, zatim je ESC uključen.

Kad radi



Kad ESC radi, svjetlo ESC indikatora trepće.

- Kad elektronička kontrola stabilnosti pravilno radi, možete osjetiti lagano pulsiranje u vozilu. Ovo je samo utjecaj kontrole kočnica i ne ukazuje na nešto neuobičajeno.
- Ako se ESC aktivira, motor se možda neće odazvati na pritisak pedale gasa na isti način kako to inače čini.
- Bilo kakva aktivacija ESC sustava trenutno isključuje tempomat (ako je bio uključen). **Za ponovnu aktivaciju tempomata proučite temu Tempomat u poglavlju 7.**

- Ako izlazite iz blata ili krećete na klizavoj cesti, broj okretaja motora možda se neće povećati čak i ako jako pritisnete papučicu gasa. To je radi održavanja stabilnosti i trakcije vozila i ne ukazuje na problem.

Stanje ESC OFF



Ovaj automobil ima 2 vrste ESC OFF stanja.

- ESC OFF stanje 1

Za poništavanje rada ESC sustava, pritisnite ESC OFF prekidač kratko (svjetlo ESC OFF indikatora svijetli i poruka se javlja "Traction Control disabled"). U ovom stanju, funkcija kontrole motora ne radi. To znači da funkcija kontrole trakcije ne radi. Radi samo funkcija kontrole kočnica.

- ESC OFF stanje 2

Za poništavanje rada ESC sustava, pritisnite ESC OFF prekidač više od 3 sekunde. Svjetlo ESC OFF indikatora svijetli i oglašava se ESC OFF zvuk upozorenja. U ovom stanju, funkcije kontrole motora i kontrole kočnica ne rade. To znači da funkcija kontrole stabilnosti automobila više ne radi.

Ako se motor ugasi kad je ESC isključen, ESC ostaje isključen. Nakon ponovnog pokretanja motora, ESC će se automatski ponovno uključiti.

Indikatori ESC sustava

- ESC indikator (treptće)



- ESC OFF indikator (upaljen)



Kad se prekidač za paljenje okrene u položaj ON, svjetlo indikatora svijetli, zatim se isključuje ako ESC sustav radi normalno.

Svjetlo ESC indikatora treptće kad god ESC radi ili svijetli kad ESC ne uspijeva raditi. Ako svjetlo ostaje upaljeno preporučujemo da kontaktirate ovlaštenog HYUNDAI trgovca.

Svjetlo ESC OFF indikatora se pali kad je ESC isključen prekidačem.



UPOZORENJE

Ako indikator ESC-a treptće, to je znak da je sustav aktivan:

Vozite polako i NEMOJTE pokušavati ubrzavati. NIKAD ne isključujte ESC dok indikator ESC-a treptće, jer riskirate gubitak nadzora nad vozilom i mogućnost nesreće.

OPASKA

Vožnja s gumama ili kotačima različitih dimenzija može uzrokovati kvar ESC sustava. Kad mijenjate gume, vodite računa da su istih dimenzija kao Vaše originalne gume. Nikad nemojte voziti na gumama različitih dimenzija.

Korištenje u ESC OFF stanju

U vožnji

ESC bi trebao biti uključen tijekom svakodnevnih vožnji kad god je moguće.

Za isključivanje ESC-a tijekom vožnje, pritisnite ESC OFF prekidač tijekom vožnje na ravnoj cestovnoj površini.

OPASKA

Kako biste spriječili nastanak štete na sustavu transmisije:

- Nemojte dopustiti kotačima da se pretjerano vrte u mjestu dok svijetle indikatori ESC-a, ABS-a i parkirne kočnice. Možebitno nastalu štetu jamstvo neće pokrivati. Smanjite snagu motora i ne vrtite pretjerano kotače.
- Kad vozilo radi na dinamometru, pobrinite se da je ESC isključen (svjetlo ESC OFF svijetli). Ako ESC ostane uključen, može spriječiti povećanje brzine vozila i rezultirati netočnom dijagnozom.

Obavijest

Isključivanje ESC sustava nema utjecaja na ABS ili na rad kočionog sustava.

Upravljanje stabilnošću vozila (VSM)

Ovaj sustav pruža dodatna poboljšanja za stabilnost vozila i reakcije upravljanja kad se vozilo kreće na skliskoj cesti ili vozilo prepoznaje promjene u koeficijentu trenja između desnih kotača i lijevih kotača kod kočenja.



UPOZORENJE

Vodite računa o ovim pretpostavkama za rad VSM sustava:

- Sustav elektroničke kontrole stabilnosti je samo pomoć u vožnji; koristite mjere opreza za sigurnu vožnju usporavanjem u zavojima i na snijegu ili ledom prekrivenim cestama.
- Vozite polako i nemojte pokušavati ubrzati kad svjetlo VSM indikatora trepće ili kad je površina ceste skliska, jer to može izazvati tešku prometnu nesreću.

Rad VSM sustava

VSM je aktivan

Kad upravljanje stabilnosti vozila radi pravilno, možete osjetiti lagano pulsiranje u vozilu. Ovo je samo utjecaj kontrole kočnica i nadzora nad gasom i ne ukazuje na nešto neuobičajeno.



Obavijest

VSM ne radi kad:

- Vozite na nagnutoj cesti, poput uspona ili padine.
- Vozite unazad.
- Svjetlo ESC OFF indikatora ostaje upaljeno na instrumentnoj ploči.
- Svjetlo EPS (električni servo upravljač) indikatora () ostaje upaljeno na instrumentnoj ploči.

Uvjeti isključenja VSM sustava

Za isključivanje VSM sustava, pritisnite ESC OFF prekidač. ESC OFF indikator (🚫) će se uključiti.

Za uključivanje VSM sustava, ponovno ESC OFF prekidač. ESC OFF indikator će se isključiti.



UPOZORENJE

VSM se može deaktivirati iako Vi ne poništite rad VSM-a pritiskanjem ESC OFF prekidača. To ukazuje na kvar otkriven negdje u EPS (elektronički servo upravljač) sustavu ili VSM sustavu. Ako svjetlo ESC indikatora (🚫) ili svjetlo upozorenja EPS sustava (🚫) ostaje upaljeno, preporučujemo da sustav provjeri ovlašteni HYUNDAI trgovac.

OPASKA

Vožnja s gumama ili kotačima različitih dimenzija može uzrokovati kvar ESC sustava. Kad mijenjate gume, vodite računa da su istih dimenzija kao Vaše originalne gume. Nikad nemojte voziti na gumama različitih dimenzija.

Kontrola stabilnosti prikolice (TSA) (ako je u opremi)

Stabilnošću prikolice se upravlja kao integralnim dijelom stabilnosti vozila. TSA sustav zamjećuje da je prikolica počela oscilirati u svojoj putanji i vijugati. To se gotovo uvijek događa pri visokim brzinama ako je prisutan jaki bočni vjetar, pogađaju ju turbulencije drugih vozila ili nije pravilno natovarena. Svi ti faktori utječu na stabilnost prikolice i njezinu tendenciju vijuganju.

Faktori koji utječu na vijuganje:

- visoka brzina
- jaki bočni vjetar
- nepravilan raspored težine
- nagli pokreti volanom
- neravna cesta

TSA sustav stalno nadzire putanju kretanja vozila i prikolice. Ako ustanovi da je prikolica nestabilna (iz bilo kojeg razloga), sustav automatski koči prednjim kotačima kako bi ju stabilizirao. Ako to nije stabiliziralo prikolicu, sustav koči sa svim kotačima i istovremeno smanjuje snagu motora. Ako je prikolica stabilna u putanji, TSA sustav nije aktivan.

Kontrola pomoći na uzbrdici (HAC) (ako je u opremi)

Vozilo ima tendenciju klizanja unazad na strmoj padini prije kretanja nakon zaustavljanja. Kontrola pomoći na uzbrdici (HAC) sprečava klizanje vozila unazad tako da automatski upravlja kočnicama oko 2 sekunde. Kočnice se otpuštaju kad je papučica gasa pritisnuta ili nakon otprilike 5 sekundi.



UPOZORENJE

HAC se aktivira na samo 5 sekundi, stoga kad vozilo kreće uvijek pritisnite papučicu gasa i budite pripravi na kretanje.



Obavijest

- HAC ne radi kada je ručica mjenjača u položaju P (parkiranje) ili N (prazan hod).
- HAC se aktivira čak i kad je ESC isključen, ali se ne aktivira ako je ESC pokvaren.

Signal zaustavljanja u nuždi (ESS)

Sustav signala zaustavljanja u nuždi upozorava vozača iza vas trepćući kočionim svjetlima kad vozilo brzo i naglo zakoči.

Sustav se aktivira kad:

- Vozilo se naglo zaustavi (brzina vozila je viša od 55 km/h i usporavanje vozila prelazi 7 m/s²).
- ABS se aktivira pri brzini višoj od 55 km/h.

Treptanje kočionih svjetala prestaje i umjesto toga, automatski se pale svjetla za nuždu.

- Kad brzina vozila padne ispod 40 km/h
- ABS se deaktivira
- Situacija naglog zaustavljanja je gotova.

Svjetla za nuždu će se ugasiti :

- Nakon što je vozilo neko vrijeme voženo pri niskim brzinama.

Možete ih isključiti ručno pritiskanjem prekidača svjetala u nuždi.



Obavijest

Sustav signala zaustavljanja u nuždi (ESS) neće raditi ako su svjetla za nuždu već upaljena.

Sustav izbjegavanja višestrukog sudara (Multi-Collision Brake, MCB) (ako je u opremi)

Sustav izbjegavanja višestrukog sudara (Multi Collision Brake, MCB) nadzire kočnice automatski u slučaju sudara u kojem se aktivirao zračni jastuk kako bi smanjio rizik dodatnih nezgoda koje se mogu dogoditi.

Rad sustava

- Od trenutka aktivacije zračnih jastuka, MCB sustav nadzire sile pritiska na pedale kočnice i gasa određeni vremenski period. Sustav se uključuje kad su ispunjeni ovi preduvjeti:
 - Brzina kretanja vozila je u trenutku udarca manja od 180 km/h.
 - Pedale kočnice i gasa su jedva pritisnute.
- Kad vozač nagazi pedalu kočnice određenom silom, dok je MCB sustav aktivan, sila kočenja preuzima prioritet nad MCB sustavom, No, ako vozač makne nogu se pedale kočnice, MCB sustav nastavlja automatski kočiti.

Isključenje sustava

MCB sustav je isključen u ovim situacijama:

- Pedala gasa je pritisnuta preko određene granice.
- Vozilo je stalo.
- ESC sustav ili elektronički uređaji su zakazali.
- U situaciji kad sustav ne može raditi normalno.
- Deset sekundi je proteklo otkako je MCB sustav preuzeo nadzor nad kočnicama.



UPOZORENJE

- **MCB sustav smanjuje brzinu vozila nakon sudara i smanjuje rizik od naknadnog sudara, ali ne sprječava naknadni sudar. Možda ćete moći izbjeći ostanak na mjestu sudara pritiskanjem pedale gasa.**
- **Nakon što je vozilo zaustavljeno intervencijom MCB sustava, sustav više ne nadzire kočnice. U ovisnosti o situaciji, vozač treba pritisnuti kočnicu ili gas kako bi spriječio naknadni sudar.**

Pomoć pri spuštanju nizbrdo (DBC) (ako je dio opreme)

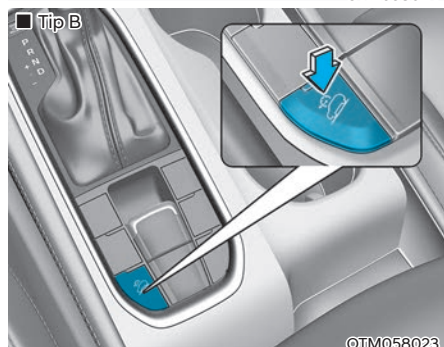
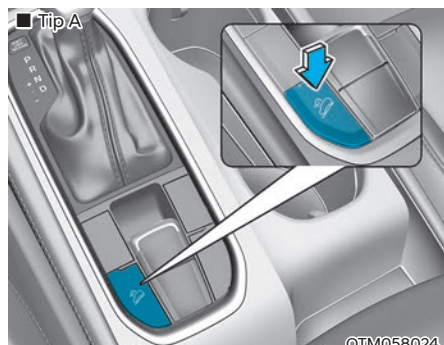





Pomoć pri spuštanju nizbrdo (DBC) pomaže vozaču prilikom spuštanja niz strminu bez da on mora kočiti.

Sustav održava brzinu vozila ispod određene granice te dopušta vozaču da se koncentrira samo na upravljanje.

Pritisak na prekidač uključuje i isključuje DBC sustav.

Rad sustava

Mod	Indikator	Opis
Standby (pripravno)	 svijetli zeleno	Pritisnite DBC prekidač kad je brzina niža od 60 km/h. DBC će se uključiti i ući u pripravno stanje. Sistem se ne uključuje ako je brzina kretanja viša od 60 km/h.
Activated (aktivno)	 treptće zeleno	<p>U pripravnom stanju DBC će se automatski aktivirati u ovim slučajevima:</p> <ul style="list-style-type: none"> • Strmina je dovoljna. • Pedala gasa ili kočnice nije pritisnuta. • Brzina kretanja je između 4 i 40 km/h (između 4 i 8 km/h tijekom vožnje unazad). <p>Unutar aktivacijskog raspona brzine između 4 i 40 km/h, vozač može nadzirati brzinu pritiskanjem pedale gasa ili kočnice.</p>
Deactivated (deaktivirano)	 zeleno ugašeno	<p>DBC će se isključiti u ovim slučajevima:</p> <ul style="list-style-type: none"> • DBC prekidač je opet pritisnut. • Brzina vozila je premašila 60 km/h.
	 svijetli zeleno	<p>DU aktivnom modu DBC će se privremeno isključiti, ali ostati u pripravnosti u sljedećim uvjetima:</p> <ul style="list-style-type: none"> • Strmina nije dovoljna. • Brzina vozila je između 40 i 60 km/h.
System malfunction (kvar sustava)	 svijetli žuto	Žuto svjetlo upozorenja svijetli kad je sustav u kvaru ili ne radi ispravno tijekom aktivacije. Ako se to dogodi, DBC sustav se isključuje. Preporučujemo da sustav pregleda ovlašteno HYUNDAI trgovac što je prije moguće.

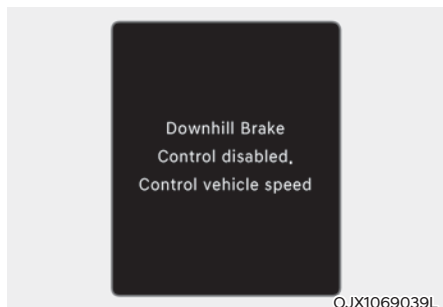

Downhill Brake Control disabled. Control vehicle speed (manually) (DBC sustav isključen. Sami upravljate vozilom)

Ako DBC sustav ne radi kako bi trebao, ova se poruka upozorenja prikazuje na LCD zaslonu praćena zvučnim upozorenjem. Ako se to dogodi, sami morate upravljati vozilom pritiskom na pedalu kočnice.

UPOZORENJE

Uvijek isključite DBC sustav na normalnim cestama. Sustav se može nenadano aktivirati prilikom kretanja u zavojima, preko ležećih policajaca ili prilikom oštih skretanja.

Obavijest

- Ako je kosina vrlo strma, DBC se možda neće deaktivirati iako su pritisnute pedale kočnice ili gasa.
- DBC možda neće uvijek moći održavati zadanu brzinu vozila.
- DBC se ne uključuje:
 - kad je ručica mjenjača u položaju P (park).
 - ako je već aktivan ESP.
- Kad je DBC aktivan, mogu se začuti zvukovi ili vibracije zbog aktivacije kočnica.
- Kad je DBC uključen, pale se stražnja stop svjetla.

Dobre navike kočenja



UPOZORENJE

Kad god napuštate ili parkirate Vaše vozilo, uvijek postavite parkirnu kočnicu koliko je moguće i ručicu mjenjača uvijek stavite u položaj P (parkiranje). Ako parkirna kočnica nije potpuno uključena, vozilo se može nepredviđeno pomaknuti i ozlijediti Vas i druge. Sva vozila bi uvijek trebala imati parkirnu kočnicu primijenjenu dok su parkirana kako bi se izbjeglo nepredviđeno pomicanje vozila koje može ozlijediti putnike ili pješake.

Vožnja kroz vodu može smočiti kočnice. Kočnice se također mogu smočiti tijekom pranja vozila. Mokre kočnice mogu biti opasne! Vaše vozilo se neće zaustaviti jednakom brzinom kad su kočnice mokre. Vozilo s mokrim kočnicama može vući u jednu stranu.

Kako biste osušili kočnice, kočite lagano dok se učinak kočenja ne vrati u normalu, pazite da držite vozilo pod kontrolom cijelo vrijeme. Ako se učinak kočenja ne vrati u normalu, stanite čim je to sigurno učiniti i preporučujemo da nazovete ovlaštenog HYUNDAI trgovca.

Nemojte se kotrljati nizbrdo u praznom hodu. To je izrazito opasno. Vozilo uvijek držite u brzini, koristite kočnice za usporavanje, zatim prebacite u niži stupanj prijenosa tako da vam kočenje motora pomogne održati sigurnu brzinu.

NEMOJTE voziti s nogom oslonjenom o papučicu kočnice. Držanje noge oslonjene o papučicu kočnice tijekom vožnje može biti opasno jer može rezultirati pregrijavanjem kočnica i gubitkom učinkovitosti. Također povećava trošenje dijelova kočnica.

Ako se guma probuši tijekom vožnje, lagano primijenite kočnice i zadržavajte vozilo usmjereno ravno dok usporavate. Kad se krećete dovoljno sporo da je sigurno da to učinite, skrenite s ceste i zaustavite se na sigurnom mjestu.

Držite nogu čvrsto na kočnici kako biste spriječili vozilo da nakon zaustavljanja krene naprijed.

POGON NA SVE KOTAČE (4WD) (AKO JE DIO OPREME)

Snaga motora se prenosi na prednje i stražnje kotače za maksimalno prijanjanje. 4WD je osobito koristan sustav kad je prijanjanje manjkavo poput vožnje po skliskim, blatnjavim, mokrim ili zasniježnim cestama.



UPOZORENJE

Kako biste spriječili opasnost od teških ozljeda ili smrtnog slučaja:



- Ovo je vozilo konstruirano s primarnim fokusom na cestovnu upotrebu, iako se može koristiti i izvan cesta. No, nije osmišljeno za teške terenske uvjete korištenja. Vožnja u uvjetima koji nadilaze projektiranu namjenu vozila ili vještinu vozača može rezultirati teškim ozljedama ili smrtnim slučajem.
- Izbjegavajte oštra skretanja pri visokim brzinama.
- Izbjegavajte oštre manevre upravljačem poput naglih prestrojavanja.
- Opasnost od prevrtanja je uvelike povećana pri visokim brzinama.
- Gubitak kontrole nad vozilom se najčešće događa ako dva ili više kotača siđu s čvrste podloge i onda pri povratku na asfalt.
- Ako se dogodi da je vozilo sišlo s čvrste podloge u potpunosti, polako se vratite na asfalt.

OPASKA

- Nemojte voziti kroz vodu, ako je njezina razina iznad podnice automobila.
- Provjerite rad kočnica nakon što ste izašli iz vode ili blata. Pritisnite pedalu kočnice nekoliko puta dok se polako vozite dok ne osjetite da je učinak kočenja opet kakav treba biti.
- Ako vozite izvan uređenih cesta skratite servisni interval (vidi poglavlje 7 'Održavanje u otežanim uvjetima korištenja').
- Nakon terenske uporabe uvijek temeljite operite vozilo, a posebnu pažnju obratite na podvozje i donji dio vozila.
- 4WD vozilo je jako osjetljivo na stanje svih guma. Na svim kotačima moraju biti gume identičnih dimenzija.
- Vozilo s pogonom na sve kotače ne smije se vući drugim vozilom pomoću užeta. Ako je potrebno prevesti vozilo koje je nepokretno, to se može činiti jedino pomoću vozila koje ima platformu na koju se ukrca 4WD auto.

Korištenje 4WD pogona

Odabir moda prijenosa 4WD pogona

Mod prijenosa	Prekidač odabira	Indikator	Opis
4WD AUTO (4WD LOCK je isključen)		 (Indikator ne svijetli)	<p>Koristite ovaj mod za vožnju po normalnim cestama, u gradskim područjima i po autocestama.</p> <p>Ako vozite u 4WD AUTO modu po ubičajenim cestama čvrste podloge, vozilo se ponaša slično vozilima s prednjim pogonom. No, ako sistem otkrije potrebu za pogonom na sve kotače, snaga motora se automatski raspodjeljuje na sve kotače bez potrebe za bilo kakvom intervencijom vozača.</p> <p>Ako se na instrument ploči odabere 4WD Auto display opcija, na instrument ploči se prikazuje kako je raspodijeljena vučna sila.</p>
4WD LOCK		 (Indikator svijetli)	<p>Ovaj se mod automatski isključuje pri brzinama višim od 60 km/h i posve je isključen, tj. vozilo je u 4WD AUTO modu kad brzina dosegne 60 km/h. No, ako brzina vozila opadne ispod 60 km/h, 4WD LOCK se opet uključuje. Ovaj se mod koristi za uspone i spuštanja pri velikom nagibu kosine, off road vožnje, vožnje po blatnjavoj ili zasniježenoj podlozi kako bi se poboljšalo prianjanje. Kad je uključen 4WD Lock mode, na instrument ploči se ne prikazuje raspored vučne sile između prednje i stražnje osovine. Pritisnite 4WD Lock prekidač opet kako biste se vratili u 4WD Auto mod.</p>



UPOZORENJE

Ako se tijekom vožnje upali indikator  on je pokazatelj neispravnosti 4WD sustava. Ako se to dogodi, preporučujemo da sistem pregleda ovlašteni HYUNDAI trgovac.



OPREZ

Tijekom vožnje po normalnim cestama isključite 4WD LOCK mod pritiskanjem 4WD LOCK prekidača (svjetlo indikatora će se ugasiti).

Vožnja po normalnim cestama s uključenim 4WD LOCK modom (posebno u zavojima) može izazvati vibracije ili buku. Buka i vibracije će prestati s isključenjem 4WD LOCK moda. Neki dijelovi sustava prijenosa mogu se oštetiti dugotrajnom vožnjom s bukom i vibracijama.

OPASKA

- Kad se isključi 4WD LOCK mod, može se osjetiti lagani udarac u trenutku kad se snaga prebaci samo na prednje kotače. Ovaj udarac nije znak kvara.

Automatski 4WD mod (normalna vožnja) (ako je u opremi)

Ako 4WD sustav 'zaključa' da je potreban pogon na sve kotače, snaga motora se automatski raspoređuje na sve kotače.



U multi terrain modu, pogon na sve kotač, motor i mjenjač se nadziru kako bi se postigle optimalne performanse ovisno o odabranom modu (SNOW/MUD/SAND) (snijeg/blato/pijesak).

Odabir pogona na sve kotače (4WD) (ako je u opremi)



OTM060015

Pritisnite DRIVE/TERRAIN prekidač kako biste promijenili mod vožnje u multi terrain mod. Nakon što je prekidač pritisnut, okrenite prekidač u roku od 4 sekunde kako biste odabrali SNOW, MUD ili SAND (snijeg, blato ili pijesak).

Odabran mode		Opis
Auto 4WD (normalna vožnja)	-	<ul style="list-style-type: none"> Koristite ovaj mod za vožnju po normalnim cestama, u gradskim područjima i po autocestama. Ako vozite u 4WD AUTO modu po uobičajenim cestama čvrste podloge, vozilo se ponaša slično vozilima s prednjim pogonom. No, ako sistem otkrije potrebu za pogonom na sve kotače, snaga motora se automatski raspodjeljuje na sve kotače bez potrebe za bilo kakvom intervencijom vozača.
SNOW (snijeg)		<ul style="list-style-type: none"> Koristite ovaj mod za vožnju po skliskim cestama. Snaga motora se pravilno raspoređuje na kotače kako bi vozilo i na skliskim cestama ostalo stabilno, a kotači bez proklizavanja.
MUD (blato)		<ul style="list-style-type: none"> Koristite ovaj mod za vožnju po blatnjavim, nepokrivenim ili neravnim cestama. Snaga motora se pravilno raspoređuje na kotače kako bi vozilo imalo dovoljnu vučnu silu koja će ga pokrenuti.
SAND (pijesak)		<ul style="list-style-type: none"> Koristite ovaj mod za vožnju po glatkim, suhim cestama pokrivenim pijeskom ili dubokim šljunkom. Snaga motora se pravilno raspoređuje na kotače kako bi vozilo imalo sigurno vozilo po suhim cestama pokrivenim pijeskom ili dubokim šljunkom.

Svakako koristite Auto 4WD mod kad vozite po normalnim cestama. Ako po njima vozite s uključenim Multi terrain modom, moguća su oštećenja sustava 4WD pogona te izražene vibracije i buka. No, buka i vibracije u normalnim uvjetima vožnje moraju nestati odabirom Auto 4WD moda. Dodatno, kad se mod promijeni iz nekog od Multi terrain modova (SNOW, MUD ili SAND) u Auto 4WD može se osjetiti kao da se vučna sila prebacuje na stražnju osovinu.

Sigurno korištenje pogona na sve kotače

Prije vožnje

- Svi putnici moraju biti sigurno vezani sigurnosnim pojasevima.
- Sjedite uspravno i malo bliže upravljaču nego inače. Podesite upravljač kako biste se osjećali ugodno i udobno.

Vožnja po snijegom pokrivenim ili zaleđenim cestama

- Krenite polako i lagano dodajte gas.
- Koristite zimske gume ili lance za snijeg.
- Održavajte sigurnosni razmak u odnosu na vozilo ispred.
- Kočite motorom.
- Izbjegavajte jurnjavu, nagla ubrzanja, nagla kočenja i oštra skretanja kako biste smanjili opasnost od proklizavanja.

Obavijest

Ako koristite zimske gume ugradite ih na sve kotače.

Ako nemate puni set lanaca za snijeg, ugradite lance na prednje kotače.

Za više detalja o zimskim gumama i lancima za snijeg pogledajte odjeljak o zimskoj vožnji kasnije u ovom poglavlju priručnika.

Vožnja po pijesku ili kroz blato

- Održavajte stalnu brzinu koja nije previsoka.
- Ako je potrebno za blato koristite lance na kotačima.
- Održavajte sigurnosni razmak u odnosu na vozilo ispred.
- Smanjite brzinu kretanja i uvijek pratite stanje na kolniku.
- Izbjegavajte jurnjavu, nagla ubrzanja, nagla kočenja i oštra skretanja kako biste smanjili opasnost od zaglavlivanja u blatu/pijesku.

OPASKA

Ako se jedan od prednjih ili stražnjih kotača u blatu ili snijegu zavrti u prazno, ponekad se dodavanjem gasa može izvući vozilo prije nego zapne u glibu. Metnite nešto neklizavo pod pogonske kotače i polako krećite naprijed-nazad te zu ljuljanje pokušajte izvući vozilo. No, izbjegavajte dugotrajno turiranje motora, jer to može oštetiti 4WD sustav.

Vožnja po usponima

- Vožnja uzbrdo
 - Prije kretanja provjerite je li uspon uopće moguć.
 - Vozite u što je moguće ravnijoj putanji.
- Vožnja nizbrdo
 - Tijekom vožnje nizbrdo nemojte mijenjati stupanj prijenosa. Odaберите odgovarajući prije početka spuštanja.
 - Vozite polako i kočite motorom.
 - Vozite u što je moguće ravnijoj putanji.



UPOZORENJE

Kad se uspinjete ili spuštate, vozite najravnijom linijom koja je moguća. Budite iznimno oprezni u takvim uvjetima, jer biste mogli prevrnuti vozilo na bok, ako je nagib velik.

UPOZORENJE

Vožnja uzduž strmog brijega može biti iznimno opasna. Ova opasnost može doći iz male promjene kuta kotača koja može destabilizirati vozilo i, čak i ako je vozilo u vožnji stabilno, njegovo zaustavljanje može narušiti dotadašnju stabilnost. Vozilo se može prevrnuti bez ikakva upozorenja ne ostavljajući vremena da se poduzmu korektivni manevri što može za posljedicu imati ozbiljne ozljede ili čak i smrtni slučaj.

Vožnja kroz vodu

- Pokušajte izbjeći vožnju kroz duboku stajaću vodu.
- Vozite polako. Uključite 4WD LOCK mode i vozite polakše od 8 km/h.
- Nemojte prebacivati stupanj prijenosa mjenjača dok prolazite kroz vodu.

OPREZ

Kroz vodu uvijek prolazite polako. Ako vozite prebrzo, voda može prodrijeti u motorni prostor, smočiti sustav paljenja što će zaustaviti motor i auto.

Dodatni uvjeti vožnje

- Upoznajte se s off-road uvjetima vožnje prije kretanja.
- Budite iznimno oprezni tijekom terenske vožnje i izbjegavajte nepotrebne rizike.
- Vozite polako ako je (bočni) vjetar jak.
- Smanjite brzinu kad prolazite kroz zavoje. Težište vozila s pogonom na sve kotače je više od klasičnih te je stoga rizik od prevrtanja u zavojima nešto veći.
- Uvijek čvrsto držite upravljač tijekom terenske vožnje.

UPOZORENJE

Tijekom terenske vožnje nemojte držati upravljački obruč iznutra. Kako kotači nailaze na prepreke mogu se dogoditi nagli trzaji upravljačkog obruča koji ozlijediti ruke ili možete izgubiti nadzor nad upravljačem što može izazvati ozbiljne ozljede ili smrtnu posljedicu.

Sigurnosne pretpostavke

Kotači

Kada mijenjate gume, obavezno ugradite gume i kotače iste veličine, tipa, šare, marke i nosivosti. Ako opremite svoje vozilo s bilo kojom kombinacijom guma/kotača koje ne preporučuje tvrtka HYUNDAI za off-road vožnju, ne biste trebali koristiti ove gume ni za vožnju na autocesti.

UPOZORENJE

Ne koristite gume i kotača različitih veličina i vrsta od onih izvorno instaliranih na vašem vozilu. To može utjecati na sigurnost i performanse vašeg vozila, što bi moglo dovesti do zatajenja upravljača ili prevrtanja što može uzrokovati ozbiljne ozljede.

U slučaju potrebe, može se koristiti rezervni kotač smanjene veličine ili kit za popravak gume. No, rezervni kotač smanjene veličine nije namijenjen stalnom korištenju. Zamijenite ili popravite originalni kotač tj. gumu što je prije moguće kako biste spriječili kvar diferencijala ili ostalih dijelova 4WD sustava.

UPOZORENJE

Nikad ne pokrećite motor ili pokušajte pokrenuti kotače dok je 4WD vozilo podignuto na dizalici. Kotači koji se okreću pokrenut će vozilo koje će skliznuti s dizalice i uzrokovati ozbiljne ozljede ili smrt vama ili onima u blizini.

Vuča

Vozila s 4WD pogonom se ne smiju vući na način da su kotači na cesti. Moraju se koristiti ili posebna kolica koja se podmetnu pod kotače ili utovariti na kamion s platformom. **Za više informacija pogledajte 'Vuča' u poglavlju 8.**

Pregled vozila

- Ako vozilo treba biti pokrenuto na dizalici, nemojte pokušati zaustaviti bilo koji od četiri kotača dok se okreću. To može oštetiti 4WD sustav.
- Dok motor radi, a vozilo je na dizalici, nemojte nikad uključivati parkirnu kočnicu.

Testiranje na dinamometru

Vozilo sa stalnim pogonom na sve kotače mora se testirati na posebnom testeru predviđenom za vozila s pogonom na sve kotače. To može oštetiti 4WD sustav.

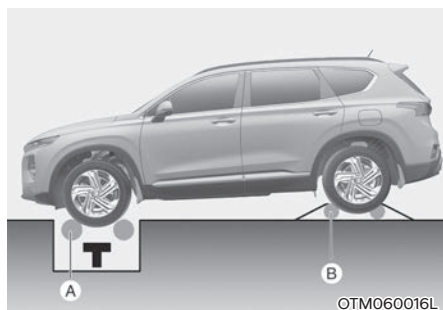

[A] :Valjci za mjerenje (brzinomjer)

[B] :Slobodni valjci

Ako on nije dostupan, već imate na raspolaganju samo onaj za 2WD vozilo, postupite na sljedeći način:

1. Podesite tlak u gumama na preporučenu vrijednost.
2. Namjestite prednje kotače na valjke za mjerenje brzine kako prikazuje ilustracija.
3. Otpustite parkirnu kočnicu.
4. Stražnje kotače namjestite na slobodne valjke kako prikazuje ilustracija.



OPREZ

- Kad je vozilo podignuto, nemojte zasebno koristiti samo jednu osovinu. Sva četiri kotača (obje osovine) moraju biti aktivna.
- Obavezno isključite parkirnu kočnicu tijekom testa.



UPOZORENJE

Dok je vozilo u brzini na dinamometru, izbjegavajte prednji kraj. To je najopasnije mjesto, jer vozilo se može izmaknuti i krenuti naprijed izazivajući ozbiljne ozljede ili čak i smrt.

Smanjenje opasnosti od prevrtanja

Ovo je višenamjensko vozilo (SUV – Sports Utility Vehicle). SUV vozila se ističu većim odstojanjem od tla i užim tragom kotača kako bi bili sposobni za korištenje u raznim cestovnim situacijama. Njihove specifične karakteristike znače da imaju i povišeno težište u odnosu na uobičajene automobile. Prednost većeg odstojanja od tla je bolja preglednost ceste, što omogućuje predviđanje problema. Nisu osmišljeni za vožnju zavojima pri istim brzinama kao uobičajena putnička vozila. Zbog tog rizika, preporučujemo se da se vozač i svi putnici vežu sigurnosnim pojasevima. U slučaju prevrtanja, puno je veća vjerojatnost stradanja za osobu koja nije vezana u odnosu na osobu koja je vezana. Postoje koraci koje vozač može poduzeti kako bi smanjio rizik od prevrtanja. Ako je ikako moguće, treba izbjegavati oštra skretanja i nagle manevre, na krovu ne bi trebalo prevoziti težak teret i nikada nemojte modificirati Vaše vozilo ni na koji način.



UPOZORENJE

Prevrtanje

Kao i kod drugih SUV vozila, nepridržavanje ovih uputa može dovesti do gubitka kontrole, nesreće ili prevrtanja vozila.

- SUV vozila imaju znatno veću sklonost prevrtanju od ostalih vrsta vozila.
- Specifične konstrukcijske karakteristike (veće odstojanje od tla, užji trag kotača, itd.) daju ovom vozilu više težište od uobičajenih vozila.
- SUV nije osmišljen za vožnju zavojima pri istim brzinama koje postižu uobičajena vozila.
- Izbjegavajte oštra skretanja ili nagle manevre.
- U slučaju prevrtanja, puno je veća vjerojatnost stradanja za osobu koja nije vezana u odnosu na osobu koja je vezana. Vodite računa da su svi u vozilu pravilno vezani.



UPOZORENJE

Vaše je vozilo opremljeno gumama koje su osmišljene da vam pružaju sigurnu i udobnu vožnju. Nemojte koristiti veličinu i vrstu guma i kotača koji se razlikuju od onih originalno ugrađenih na Vaše vozilo. To može utjecati na sigurnost i performanse Vašeg vozila, što može dovesti do gubitka upravljanja ili prevrtanja i ozbiljnih ozljeda. Kod zamjene guma, vodite računa da ugradite sve četiri gume istih dimenzija, vrste, marke i kapaciteta nosivosti. Ako iz bilo kojeg razloga ipak odlučite Vaše vozilo opremiti s bilo kojom kombinacijom guma/kotača koja nije preporučena od strane HYUNDAIJA za vožnju izvan ceste, ne biste trebali s takvim gumama voziti po autocesti.



UPOZORENJE

Vozilo na dizalici

Nikad ne pokrećite motor ili nemojte pokušati pokrenuti kotače dok je 4WD vozilo podignuto na dizalici. Kotači koji se okreću pokrenut će vozilo koje će skliznuti s dizalice i uzrokovati ozbiljne ozljede ili smrt vama ili onima u blizini.

ISG (IDLE STOP AND GO) SUSTAV

Vaše je vozilo možda opremljeno ISG sustavom koje smanjuje potrošnju goriva tako da automatski isključuje motor kada je vozilo u mirovanju (npr. crveno svjetlo na semaforu, stop znak ili zastoj u prometu).

Motor se pokreće automatski nakon što su ispunjeni uvjeti za kretanje.

ISG sustav aktivan je uvijek kad motor radi.

Obavijest

Kad motor automatski pokreće ISG sustav, neka svjetla upozorenja (tj. ABS, ESC, ESC OFF, EPS, i svjetlo parkirne kočnice) mogu svijetliti nekoliko sekundi zbog niskog napona akumulatora. Međutim, to ne predstavlja kvar ISG sustava.

Aktivacija ISG sustava

Preduvjeti za aktivaciju

ISG sustav će raditi u sljedećim uvjetima:

- Vozačev sigurnosni pojas je vezan.
- Vozačeva vrata i poklopac motora su zatvoreni.
- Pritisak vakuuma kočnica je adekvatan.
- Akumulator dovoljno napunjen.
- Vanjska temperatura nije previsoka ni preniska.
- Temperatura rashladne tekućine motora nije preniska.
- Vozilo je prometovalo ravnomjernom brzinom i stalo.
- Kontrole klima-uređaja odgovaraju potrebnim uvjetima.
- Upravljački obruč nije prejakno zakrenut (180 stupnjeva i više) i onda je vozilo stalo.
- Vozilo se ne koristi na strmom nagibu.

i Obavijest

Ako nisu ispunjeni uvjeti za rad ISG sustava, ISG sustav je deaktiviran. Svjetlo na ISG OFF prekidaču će svijetliti i indikator () žute boje će se pojaviti na LCD zaslonu.

Ako se svjetlo ili indikator pale stalno, molimo provjerite uvjete korištenja tj. obratite se ovlaštenom Hyundai trgovcu.

Automatsko zaustavljanje

Za zaustavljanje motora u auto-stop modu

Ako je ISG sustav uključen, motor će se automatski zaustaviti kad se dogode ovi preduvjeti:

1. Smanjite brzinu vožnje na 0 km/h.
2. Stavite mjenjač u položaj D (vožnja) / N (prazan hod) i pritisnite pedalu kočnice.

Motor će se zaustaviti i zeleni Auto Stop (A) indikator će svijetliti na instrumentnoj ploči.

i Obavijest

Morate dosegnuti brzinu od minimalno 5 km/h od zadnjeg zaustavljanja motora da bi se motor ugasio u auto-stop modu.

Ako otvorite poklopac motora dok je vozilo u auto-stop modu, dogodit će se deaktivacija ISG sustava.

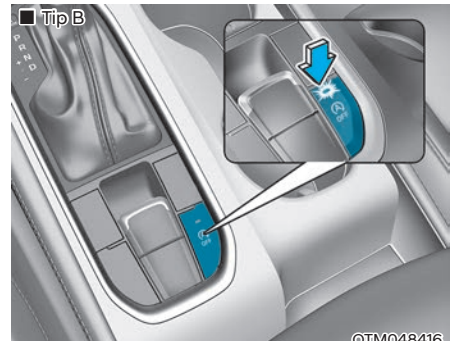
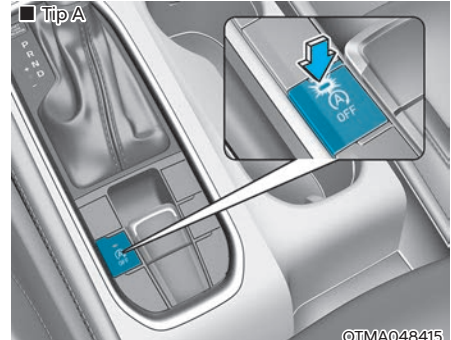

Kad se ISG sustav deaktivira zasvijetlit će svjetlo indikatora na tipki ISG OFF i poruka Auto Stop is off. Shift to P or N to start engine manually' će se pojaviti na LCD zaslonu praćeno zvučnim upozorenjem (bip).

Ako se to dogodi, pritisnite pedalu kočnice i pokrenite motor ručno.

Auto start

Za ponovno pokretanje motora u auto-stop modu napravite nešto od sljedećeg:

- Otpustite papučicu kočnice.
- Ako je Auto Hold funkcija aktivna, otpuštanje pedale kočnice će prebaciti vozilo u auto stop stanje. No, ako pritisnete pedalu gasa, motor će se pokrenuti.
- Dok držite pedalu kočnice, prebacite ručicu mjenjača iz položaja N (prazan hod) ili D (drive) u R (hod unazad) ili P (Park).
- Dok držite pedalu kočnice, prebacite ručicu mjenjača iz položaja N (prazan hod) u D (drive)

Motor će se pokrenuti i Auto Stop (A) indikator na instrumentnoj ploči će se zasvijetliti bijelo.

Poruke LCD zaslona

Poruke koje se prikazuju na LCD zaslonu instrument ploče pomažu u korištenju ISG sustava.

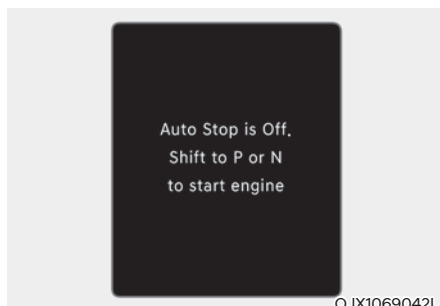

Auto Stop is Off. Shift to P or N to start engine (Auto stop je isključen. Prebacite u P ili N za pokretanje motora)

Kad je sustav deaktiviran, indikator ISG OFF će se uključiti, a na LCD zaslonu će se prikazati poruka praćena zvučnim upozorenjem u ovim situacijama

- Podignut je poklopac motora
- ISG sustav ne radi normalno.

Ako se to dogodi, pritisnite pedalu kočnice i ručno pokrenite motor. Radi vlastite sigurnosti pokrećite motor s ručicom mjenjača u položaju P (Park).

■ Tip A

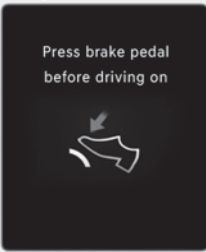

OJX1069071L

■ Tip B

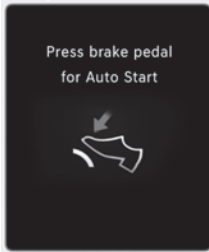

OJX1069070L

Press brake pedal before driving on / Press brake pedal for Auto Start (Prije vožnje pritisnite pedalu kočnice / pritisnite pedalu kočnice za auto start)

Kad je ručica mjenjača prebačena iz položaja N (prazan hod) u R (hod unazad), D (drive) ili ručni mod prebacivanja bez da je pritisnuta pedala kočnice, poruka će se pojaviti na zaslonu LCD zaslona. Za aktivaciju auto starta, pritisnite pedalu kočnice.

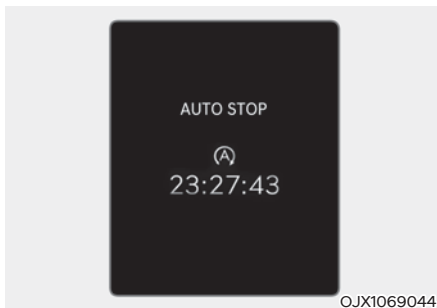

OJX1069044

AUTO STOP elapsed time (Proteklo vrijeme AUTO STOP-a)

AUTO STOP zaslona prikazuje vrijeme trajanja isključenja motora od strane ISG sustava.

AUTO STOP proteklo vrijeme može se provjeriti u Utility modu instrument ploče.

Pogledajte 'View modes' u poglavlju 4.

ISG sustav isključen

■ Tip A

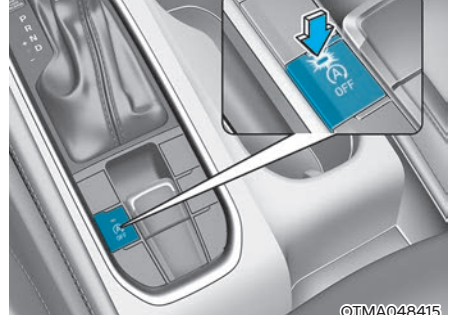

OTMA048415

■ Tip B

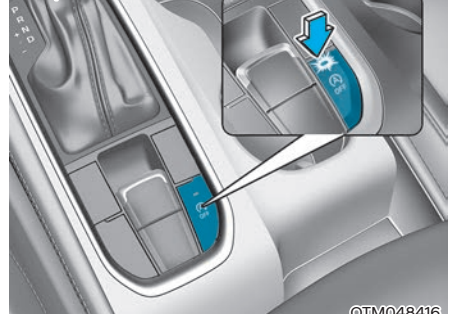

OTM048416

■ Tip C

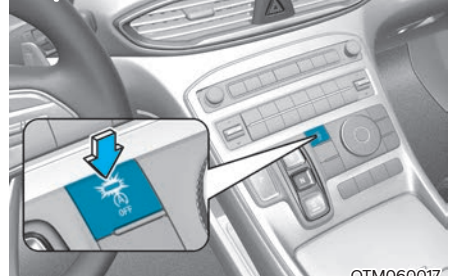

OTM060017

Ako želite deaktivirati ISG sustav, pritisnite prekidač ISG OFF.

Svjetlo tipke ISG OFF će se upaliti.

Ako opet pritisnete ISG OFF prekidač ponovno, sustav će se aktivirati i svjetlo na prekidaču ISG OFF će se ugasi.

Prisilno ponovno pokretanje motora (Forced to restart engine)

Motor se može pokrenuti sam od sebe u sljedećim situacijama:

- Pritisak vakuuma kočnica je preizak.
- Prekoračeno je maksimalno dopušteno vrijeme ugašenog motora.
- Klima-uređaj je uključen i prozračivanje radi u najvišoj brzini.
- Moguće je magljenje vjetrobrana i klima-uređaj je uključen.
- Stanje napunjenosti baterije nije optimalno.
- Učinak klima-uređaja (grijanje i hlađenje) nije zadovoljavajući.
- Kad se pritisne ISG OFF prekidač, a motor je bio automatski zaustavljen.
- Vozilo se pokrenulo nakon stajanja.
- Istovremeno su pritisnute pedale gasa i kočnice.
- Sigurnosni pojas vozača je otkopčan ili vrata vozača su odškrinuta.
- EPB prekidač je pritisnut dok je Auto Hold sustav aktivan.

Zeleni AUTO STOP ((A)) indikator na instrumentnoj ploči će svijetliti 5 sekundi.



UPOZORENJE

Kad je motor u Idle Stop modu, motor se može pokrenuti sam od sebe bez da je vozač napravio bilo što. Prije napuštanja vozila ili bilo kakvih zahvata na vozilu ili motoru, isključite motor pritiskom na ENGINE START/STOP prekidač koji se mora nalaziti u OFF položaju.

Kvar ISG sustava

ISG sustav možda neće raditi kad postoji greška s ISG senzorima ili ISG sustavom.

Dogodit će se sljedeće:

- Žuti AUTO STOP indikator ((A)) na instrumentnoj ploči će treptati 5 sekundi i onda ostati upaljen.
- Svjetlo na ISG OFF prekidaču će se upaliti.

Preporučujemo da kontaktirate ovlaštenog HYUNDAI trgovca čim je prije moguće.

Kalibracija AGM akumulatora

Ako se AGM akumulator odspoji ili zamijenjen, ISG sustav neće odmah raditi. Da bi sistem proradio potrebno je kalibriranje akumulatora:

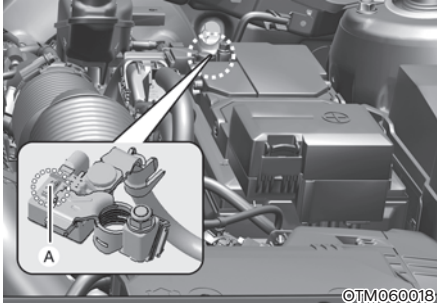

[A] : Senzor akumulatora

1. Ugasite motor.
2. Isključite sve elektroničke sustave koji su naknadno ugrađeni, nakon isporuke vozila, kao npr. navigacija, dash-kamera i dr.
3. Četiri sata nakon što je motor bio ugašen, uključite i isključite motor 3-4 puta.

i Obavijest

ISG možda neće raditi u sljedećim situacijama:

- Kad je neka komponenta ISG sustava pokvarena.
- Kad je akumulator slab.
- Kad je vakuum u kočnicama nizak.

Preporučujemo da posjetite ovlaštenog HYUNDAI trgovca i provjerite Vaše vozilo.

OPASKA

- Za zamjenu koristite samo originalni HYUNDAI ISG akumulator. U protivnom, ISG sustav možda neće raditi pravilno.
- Nemojte dopunjavati ISG akumulator običnim punjačem, jer može doći do oštećenja akumulatora, pa čak i njegove eksplozije.
- Nemojte uklanjati poklopac akumulatora, jer može doći do istjecanja elektrolita koji je iznimno štetan.

SUSTAV INTEGRIRANIH MODOVA VOŽNJE (2WD, AKO JE U OPREMI)

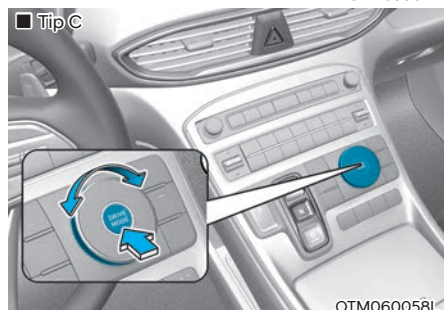
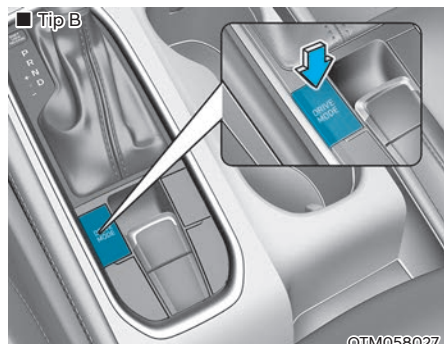
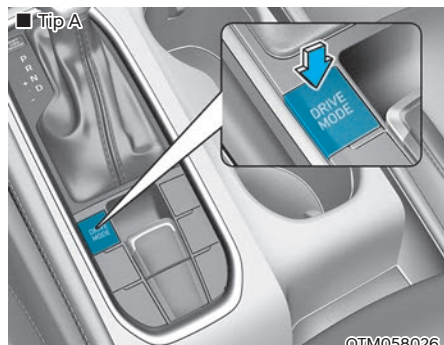

Mod vožnje može se odabrati prema vozačevoj želji ili cestovnim uvjetima.

Drive mode

Mod vožnje se mijenja na svaki pritisak DRIVE MODE prekidača.

COMFORT mode

COMFORT mod pruža udobnu i ugladenu vožnju.

ECO mod



ECO mod pomaže poboljšanju potrošnje goriva upravljanjem nekim radnim parametrima sustava motora i mjenjača.

Potrošnja goriva ovisi o vozačevim vozačkim navikama i stanju ceste.

- Kad je DRIVE MODE prekidač pritisnut i ECO mod je odabran, ECO indikator će svijetliti kao znak da ECO radi.
- Kad je ECO mod aktiviran:
 - Ubrzavanje može biti donekle oslabljeno iako papučicu gasa pritisnete do kraja.
 - Performanse klimatizacije mogu biti ograničene.
 - Način izmjena brzina automatskog mjenjača može se promijeniti.
 - Buka motora može postati glasnija.

Iznad opisane situacije su normalni uvjeti kad je ECO sustav aktiviran za poboljšanje potrošnje goriva.

Ograničenja rada ECO moda

Ako se sljedeći uvjeti dogode dok ECO radi, rad sustava je ograničen iako nema promjene ECO indikatora.

- Kad je temperatura rashladne tekućine niska:
Sustav će biti ograničen dok performanse motora ne postanu normalne.
- Kad vozite uzbrdo:
Sustav će biti ograničen u pogledu snage kod vožnje uzbrdo jer je snaga motora ograničena.
- Kad je papučica gasa jako pritisnuta nekoliko sekundi:
Sustav će biti ograničen, smatrajući da vozač želi ubrzati.

SPORT mod

SPORT SPORT mod se usredotočuje na dinamičnu vožnju automatskim prilagođavanjem sustava upravljača, motora i mjenjača.

- Kad je DRIVE MODE prekidač pritisnut i SPORT mod je odabran, SPORT indikator će svijetliti.
- Kad je SPORT mod aktiviran i START/STOP tipka motora je isključena i uključena, promijenit će se u COMFORT mod. Za uključivanje SPORT moda, pritisnite DRIVE MODE prekidač ponovno.
- Ako je sustav aktiviran:
 - Nakon brze vožnje, održava stupanj prijenosa i okretaje motora neko vrijeme iako papučica gasa nije pritisnuta.
 - Prebacivanje u viši stupanj prijenosa je tijekom ubrzanja odgođeno.

i Obavijest

U SPORT modu vožnje, potrošnja goriva može porasti.

SMART mod

SMART

SMART mod automatski podešava mod vožnje birajući između ECO, COMFORT i SPORT modova procjenjujući način vožnje vozača (nježno ili dinamično) procjenom korištenja pedale kočnice ili upravljačkog obruča.

- Pritisnite DRIVE MODE prekidač za aktivaciju SMART moda. Kad je SMART mod aktivan, indikator svijetli na instrument ploči.
- Ako je vozilo bilo isključeno u SMART modu, ponovnim pokretanjem bit će iznova u SMART modu.
- SMART mod automatski nadzire način korištenja vozila poput izmjene stupnjeva prijenosa, okretni moment motora, tvrdoću ovjesa (ako je u opremi elektronički nadziran ovjes), raspodjelu vučne sile (ako je u opremi pogon na sve kotače) od strane vozača tj. njegovog načina vožnje.

i Obavijest

- **Ako se vozilo nježno koristi u SMART modu, mod se prebacuje u ECO kako bi se smanjila potrošnja goriva. No, stvarna se potrošnja goriva može razlikovati u ovisnosti o načinu korištenja (uspon/spust, ubrzanje/usporavanje vozila).**
- **Ako se vozilo koristi dinamično uz nagla ubrzanja i nagle promjene smjera, mod se prebacuje u SPORT. To znači da potrošnja goriva može porasti.**

Različite situacije koje možete susresti u SMART modu

- Mod koji se koristi automatski prelazi u ECO mod nakon određenog perioda nježnog pritiskanja pedale gasa (Vaša je vožnja ocijenjena blagom).
- Mod koji se koristi automatski se mijenja iz SMART ECO u SMART COMFORT nakon određenog vremenskog perioda kad naglo pritisnete ili uzastopno koristite pedalu gasa.
- Mod koji se koristi automatski se mijenja u SMART COMFORT nakon određenog vremenskog perioda kad se vozilo počne uspinjati određenim kutem. Mod koji se koristi se automatski vraća u SMART ECO kad se vozilo nađe na ravnoj (horizontalnoj) prometnici.
- Mod koji se koristi automatski se mijenja u SMART SPORT ako naglo ubrzate ili učestalo koristite upravljački obruč (Vaša je vožnja ocijenjena sportskom). U ovom modu vozilo više vremena provodi u nižem stupnju prijenosa za bolje ubrzavanje i bolji učinak kočenja motorom.
- I nakon što u SMART SPORT modu otpustite pedalu gasa možete osjetiti učinak motornog kočenja. To je zato što je vozilo ostalo u nižem stupnju prijenosa određeni vremenski period kako bi bilo spremno za bolje ubrzavanje. Ovo je normalno ponašanje vozila, ne indikator neke neispravnosti.

- Mod koji se koristi automatski se mijenja u SMART SPORT samo u uvjetima oštre vožnje. U većini situacija normalne vožnje mod se mijenja u SMART ECO ili SMART COMFORT mod.

Ograničenja SMART moda

SMART mod može biti ograničen u ovim situacijama (Indikator OFF se uključuje).

- Vozač ručno pomakne ručicu mjenjača. to isključuje SMART mod. Vozilo se ponaša u skladu s odabranim stupnjem prijenosa.
- Tempomat je uključen: sustav tempomata može isključiti SMART mod. Ako je viši sustav uključen od strane tempomata on započinje nadzor nad vozilom i isključuje SMART mod (SMART mod se ne isključuje samo od strane tempomata).
- Temperatura ulja u mjenjaču je ili iznimno niska ili visoka: SMART mod može biti aktivan u većini uobičajenih situacija. No, ako je temperatura ulja u mjenjaču iznimno visoka/niska to može privremeno isključiti SMART mod zato što je mjenjač izvan svojih normalnih radnih parametara.

SUSTAV INTEGRIRANIH MODOVA VOŽNJE (4WD, AKO JE U OPREMI)

Drive mode



Mod vožnje može se odabrati prema vozačevoj želji ili cestovnim uvjetima. Mod vožnje se mijenja na svaki okret DRIVE/TERRAIN prekidača.

COMFORT mode

COMFORT mod pruža udobnu i ugrađenu vožnju.

ECO mod



ECO mod pomaže poboljšanju potrošnje goriva upravljanjem nekim radnim parametrima sustava motora i mjenjača.

Potrošnja goriva ovisi o vozačevim vozačkim navikama i stanju ceste.

- Kad je DRIVE MODE prekidač pritisnut i ECO mod je odabran, ECO indikator će svijetliti kao znak da ECO radi.
- Kad je ECO mod aktiviran:
 - Ubrzavanje može biti donekle oslabljeno iako papučicu gasa pritisnete do kraja.
 - Performanse klimatizacije mogu biti ograničene.
 - Način izmjena brzina automatskog mjenjača može se promijeniti.
 - Buka motora može postati glasnija.

Iznad opisane situacije su normalni uvjeti kad je ECO sustav aktiviran za poboljšanje potrošnje goriva.

Ograničenja rada ECO moda

Ako se sljedeći uvjeti dogode dok ECO radi, rad sustava je ograničen iako nema promjene ECO indikatora.

- Kad je temperatura rashladne tekućine niska:
- Sustav će biti ograničen dok performanse motora ne postanu normalne.
- Kad vozite uzbrdo:
- Sustav će biti ograničen u pogledu snage kod vožnje uzbrdo jer je snaga motora ograničena.
- Kad je papučica gasa jako pritisnuta nekoliko sekundi:

Sustav će biti ograničen, smatrajući da vozač želi ubrzati.

SPORT mod

SPORT

SPORT mod se usredotočuje na dinamičnu vožnju automatskim prilagođavanjem sustava upravljača, motora i mjenjača.

- Kad je DRIVE MODE prekidač pritisnut i SPORT mod je odabran, SPORT indikator će svijetliti.
- Kad je SPORT mod aktiviran i START/STOP tipka motora je isključena i uključena, promijenit će se u COMFORT mod. Za uključivanje SPORT moda, pritisnite DRIVE MODE prekidač ponovno.
- Ako je sustav aktiviran:
 - Nakon brze vožnje, održava stupanj prijenosa i okretaje motora neko vrijeme iako papučica gasa nije pritisnuta.
 - Prebacivanje u viši stupanj prijenosa je tijekom ubrzanja odgođeno.

i Obavijest

U SPORT modu vožnje, potrošnja goriva može porasti.

SMART mod

SMART

SMART mod automatski podešava mod vožnje birajući između ECO, COMFORT i SPORT modova procjenjujući način vožnje vozača (nježno ili dinamično) procjenom korištenja pedale kočnice ili upravljačkog obruča.

- Pritisnite DRIVE MODE prekidač za aktivaciju SMART moda. Kad je SMART mod aktivan, indikator svijetli na instrument ploči.
- Ako je vozilo bilo isključeno u SMART modu, ponovnim pokretanjem bit će iznova u SMART modu.
- SMART mod automatski nadzire način korištenja vozila poput izmjene stupnjeva prijenosa, okretni moment motora, tvrdoću ovjesa (ako je u opremi elektronički nadziran ovjes), raspodjelu vučne sile (ako je u opremi pogon na sve kotače) od strane vozača tj. njegovog načina vožnje.



Obavijest

- **Ako se vozilo nježno koristi u SMART modu, mod se prebacuje u ECO kako bi se smanjila potrošnja goriva. No, stvarna se potrošnja goriva može razlikovati u ovisnosti o načinu korištenja (uspon/spust, ubrzanje/usporavanje vozila).**
- **Ako se vozilo koristi dinamično uz nagla ubrzanja i nagle promjene smjera, mod se prebacuje u SPORT. To znači da potrošnja goriva može porasti.**

Različite situacije koje možete susresti u SMART modu

- Mod koji se koristi automatski prelazi u ECO mod nakon određenog perioda nježnog pritiskanja pedale gasa (Vaša je vožnja ocijenjena blagom).
- Mod koji se koristi automatski se mijenja iz SMART ECO u SMART COMFORT nakon određenog vremenskog perioda kad naglo pritisnete ili uzastopno koristite pedalu gasa.
- Mod koji se koristi automatski se mijenja u SMART COMFORT nakon određenog vremenskog perioda kad se vozilo počne uspinjati određenim kutem. Mod koji se koristi se automatski vraća u SMART ECO kad se vozilo nađe na ravnoj (horizontalnoj) prometnici.
- Mod koji se koristi automatski se mijenja u SMART SPORT ako naglo ubrzate ili učestalo koristite upravljački obruč (Vaša je vožnja ocijenjena sportskom). U ovom modu vozilo više vremena provodi u nižem stupnju prijenosa za bolje ubrzavanje i bolji učinak kočenja motorom.
- I nakon što u SMART SPORT modu otpustite pedalu gasa možete osjetiti učinak motornog kočenja. To je zato što je vozilo ostalo u nižem stupnju prijenosa određeni vremenski period kako bi bilo spremno za bolje ubrzavanje. Ovo je normalno ponašanje vozila, ne indikator neke neispravnosti.

- Mod koji se koristi automatski se mijenja u SMART SPORT samo u uvjetima oštre vožnje. U većini situacija normalne vožnje mod se mijenja u SMART ECO ili SMART COMFORT mod.

Ograničenja SMART moda

SMART mod može biti ograničen u ovim situacijama (Indikator OFF se uključuje).

- Vozač ručno pomakne ručicu mjenjača, to isključuje SMART mod. Vozilo se ponaša u skladu s odabranim stupnjem prijenosa.
- Tempomat je uključen: sustav tempomata može isključiti SMART mod. Ako je viši sustav uključen od strane tempomata on započinje nadzor nad vozilom i isključuje SMART mod (SMART mod se ne isključuje samo od strane tempomata).
- Temperatura ulja u mjenjaču je ili iznimno niska ili visoka: SMART mod može biti aktivan u većini uobičajenih situacija. No, ako je temperatura ulja u mjenjaču iznimno visoka/niska to može privremeno isključiti SMART mod zato što je mjenjač izvan svojih normalnih radnih parametara.

Multi Terrain mod



Multi terrain može se odabrati u ovisnosti o želji vozača ili uvjetima na cesti.

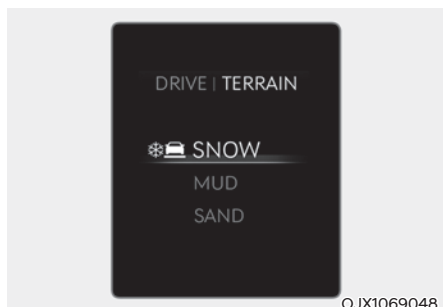

Pritisnite DRIVE/TERRAIN prekidač za promjenu iz Drive moda u Multi terrain mod. Nakon pritiska prekidača, okrenite prekidač u roku od 4 sekunde i odaberite SNOW (snijeg), MUD (blato) ili SAND (pijesak). Na ponovni pritisak DRIVE/TERRAIN prekidača, ponovno će se odabrati prethodni Drive mod.

Za više detalja o terenskim modovima pogledajte odjeljak o pogonu na sve kotače u ovom poglavlju priručnika.

POSEBNI UVJETI VOŽNJE

Opasni uvjeti vožnje

Kad naidete na opasne uvjete vožnje, kao što su voda, snijeg, led, blato, pijesak i slične opasnosti, slijedite ove savjete:

- Vožite pažljivo i računajte s duljim zaustavnim putem.
- Izbjegavajte nagle pokrete upravljačem ili naglo kočenje.
- Ako ste zapeli u snijegu, blatu ili pijesku, koristite drugu brzinu. Polako ubrzavajte kako bi se izbjegla vrtnja pogonskih kotača.
- Postavite pijesak, krupnu sol, lance za snijeg ili druge neklizajuće materijale ispod pogonskih kotača za ostvarivanje trakcije kad zapnete u ledu, snijegu ili blatu.



UPOZORENJE

Prebacivanje u niži stupanj prijenosa

Prebacivanje u niži stupanj prijenosa s automatskim mjenjačem za vrijeme vožnje na skliskim površinama može izazvati nesreću. Iznenadna promjena brzine guma može izazvati proklizavanje guma. Budite oprezni kad prebacujete u niži stupanj na skliskim površinama.

Njihanje vozila

Ako je potrebno njihati vozilo kako biste ga izvukli iz snijega, pijeska ili blata, najprije okrenite upravljač udesno i ulijevo kako biste očistili područje oko prednjih kotača. Zatim, prebacujte nazad i naprijed između prvog stupnja prijenosa i položaja R (hod unazad) kod vozila s ručnim mjenjačem ili R (hod unazad) i bilo kojeg stupnja za vožnju unaprijed kod vozila s DCT mjenjačem. Nemojte tjerati motor u visoke okretaje i kotači neka proklizavaju što je manje moguće. Ako se ni nakon nekoliko pokušaja niste uspjeli izvući, neka vozilo izvuče vučna služba kako biste izbjegli pregrijavanje motora i moguće oštećenje mjenjača.



UPOZORENJE

Ako se Vaše vozilo zaglavi u snijegu, blatu, pijesku, itd., možete ga pokušati osloboditi njihanjem naprijed i nazad. Nemojte pokušavati ovu proceduru ako su ljudi ili predmeti negdje u blizini. Tijekom njihanja vozilo se može iznenada pomaknuti naprijed ili nazad budući da više nije zaglavljeno, uzrokujući ozljede ili štetu ljudima i predmetima u blizini.

Dulje njihanje može izazvati pregrijavanje motora, oštećenje ili otkazivanje mjenjača i oštećenje guma.

Nemojte proklizavati kotače, osobito pri brzinama višima od 56 km/h. Proklizavanje kotača pri velikim brzinama dok vozilo stoji može uzrokovati pregrijavanje guma što može rezultirati oštećenjem guma koje može ozlijediti prolaznike.



Obavijest

ESC sustav treba isključiti prije njihanja vozila.

OPASKA

Ako se ni nakon nekoliko pokušaja niste uspjeli izvući, neka vozilo izvuče vučna služba kako biste izbjegli pregrijavanje motora i moguće oštećenje mjenjača. Pogledajte 'Vuča' u poglavlju 8. ovog priručnika.

Uglađena vožnja zavojima

Izbjegavajte kočenje ili mijenjanje stupnjeva prijenosa u zavojima, osobito kad su ceste mokre. U idealnom slučaju, za voje uvijek treba prolaziti uz blago ubrzavanje. Ako slijedite ove savjete, trošenje guma će biti minimalno.

Vožnja noću

Noćna vožnja predstavlja više opasnosti od vožnje po dnevnom svjetlu. Evo nekoliko važnih savjeta za zapamtiti:

- Usporite i održavajte veću udaljenost između vas i drugih vozila, jer vidljivost može biti otežana noću, osobito u područjima gdje nema ulične rasvjete.
- Podesite retrovizore kako biste smanjili odsjaj prednjih svjetala drugih vozača.
- Održavajte Vaša prednja svjetla čisti i pravilno ih usmjerite na vozila koja nisu opremljena funkcijom automatskog usmjerenja prednjih svjetala. Prljava ili nepravilno usmjerena prednja svjetla će otežati vidljivost noću.
- Izbjegavajte gledanje izravno u prednja svjetla nadolazećih vozila. Možete biti privremeno oslijepljeni i trebat će nekoliko sekundi da Vam se oči ponovno prilagode na mrak.

Vožnja po kiši

Kiša i mokre ceste mogu vožnju učiniti opasnom, posebno ako niste pripremljeni na sklizak kolnik. Evo nekoliko naputaka za razmatranje tijekom vožnje po kiši:

- Jaka kiša će pogoršati vidljivost i povećati zaustavni put potreban za zaustavljanje Vašeg vozila, stoga usporite.
- Isključite tempomat (ako je u opremi).
- Održavajte metlice brisača vjetrobrana u dobrom stanju. Zamijenite ih kad pokažu znakove trošenja ili ostavljaju mjesta neobrisana na vjetrobranskom staklu.
- Ako Vaše gume nisu u dobrom stanju, zaustavljanje na mokrom kolniku može dovesti do proklizavanja i moguće nesreće. Uvjerite se da su Vaše gume u dobrom stanju. **Pogledajte 'Profil guma' u poglavlju 9. ovog priručnika.**
- Upalite svjetla kako bi bili vidljivi drugima.
- Prebrza vožnja kroz lokve može utjecati na Vaše kočnice. Ako morate voziti kroz lokve, pokušajte voziti sporo.
- Ako vam se čini da ste smočili kočnice, lagano kočite tijekom vožnje dok se ne vrati normalna funkcija kočenja.

Akvaplaning

Ako je cesta jako mokra i na njoj stoji voda, a vi vozite dovoljno brzo, vaše vozilo će imati smanjen ili nikakav dodir s podlogom, jer su gume zaplivala na vodi ispod nje. U tom trenutku vi više nemate nikakav nadzor nad vozilom. Najbolji savjet je da USPORITE kad je cesta mokra.

Rizik od akvaplaninga se povećava kako se dubina profila smanjuje. Proučite 'Profil guma' u poglavlju 9. ovog priručnika.

Vožnja u poplavljenim područjima

Izbjegavajte vožnju kroz poplavljena područja osim ako ste sigurni da voda nije viša od dna naplatka. Kroz bilo kakvu vodu vozite polako. Dopustite adekvatni zaustavni put, jer performanse kočnica mogu biti smanjene.

Nakon vožnje kroz vodu, osušite kočnice lagano ih primjenjujući nekoliko puta dok se vozilo kreće polako.

Vožnja autocestom

Gume

Prilagodite tlak guma prema specifikacijama. Nizak tlak guma će rezultirati pregrijavanjem ili mogućim oštećenjem guma.

Izbjegavajte korištenje istrošenih ili oštećenih guma koje mogu rezultirati smanjenom trakcijom i otkazivanjem guma ili produljenim zaustavnim putem.



Obavijest

Nikada ne napuhajte gume iznad maksimalnog tlaka propisanog za Vaše gume koji je vidljiv na bočnici gume.

Gorivo, rashladna tekućina motora i motorno ulje

Vožnja pri velikim brzinama troši više goriva od gradske vožnje. Vozite umjerenim brzinama kako bi potrošnja goriva bilo što je moguće niža.

Nemojte zaboraviti provjeriti i rashladnu tekućinu motora i motorno ulje prije vožnje.

Pogonski remen

Labav ili oštećen pogonski remen može rezultirati pregrijavanjem motora.

Smanjenje opasnosti od prevrtanja

Ovo je višenamjensko vozilo (SUV – Sports Utility Vehicle). SUV vozila se ističu većim odstojanjem od tla i užim tragom kotača kako bi bili sposobni za korištenje u raznim cestovnim situacijama. Njihove specifične karakteristike znače da imaju i povišeno težište u odnosu na uobičajene automobile. Prednost većeg odstojanja od tla je bolja preglednost ceste, što omogućuje predviđanje problema. Nisu osmišljeni za vožnju zavojima pri istim brzinama kao uobičajena putnička vozila. Zbog tog rizika, preporučujemo se da se vozač i svi putnici vežu sigurnosnim pojasevima. U slučaju prevrtanja, puno je veća vjerojatnost stradanja za osobu koja nije vezana u odnosu na osobu koja je vezana. Postoje koraci koje vozač može poduzeti kako bi smanjio rizik od prevrtanja. Ako je ikako moguće, treba izbjegavati oštra skretanja i nagle manevre, na krovu ne bi trebalo prevoziti težak teret i nikada nemojte modificirati Vaše vozilo ni na koji način.



UPOZORENJE

Kao i kod drugih SUV vozila, nepridržavanje ovih uputa može dovesti do gubitka kontrole, nesreće ili prevrtanja vozila.

- SUV vozila imaju znatno veću sklonost prevrtanju od ostalih vrsta vozila.
- Specifične konstrukcijske karakteristike (veće odstojanje od tla, užii trag kotača, itd.) daju ovom vozilu više težište od uobičajenih vozila.
- SUV nije osmišljen za vožnju zavojima pri istim brzinama koje postižu uobičajena vozila.
- Izbjegavajte oštra skretanja ili nagle manevre.
- Nemojte na krovu prevoziti težak teret.
- Nemojte modificirati vozilo na bilo koji način, a posebno ne tako da podignete težište.



UPOZORENJE

U slučaju prevrtanja, puno je veća vjerojatnost stradanja za osobu koja nije vezana u odnosu na osobu koja je vezana. Vodite računa da su svi u vozilu pravilno vezani.

VOŽNJA ZIMI

Teški vremenski uvjeti zimi rezultiraju bržim trošenjem i drugim problemima. Kako biste umanjili probleme zimske vožnje, trebali biste slijediti ove savjete:

Snježni ili ledeni uvjeti

Održavajte veći razmak u odnosu na vozilo ispred sebe, jer će zaustavni putevi biti veći. Koristite gas i kočnicu nježno i s osjećajem. Svaki nagli pokret može biti opasan u ovakvim uvjetima.

Kako biste vozili u dubokom snijegu, možda će biti potrebno koristiti zimske gume ili na Vaše gume montirati lance za snijeg. Ako su zimske gume potrebne, potrebno je odabrati gume ekvivalentne veličine i vrste originalnim gumama vozila. Inače, sigurnost i upravljivost Vašeg vozila mogu biti ugroženi. Osim toga, brza vožnja, naglo ubrzavanje, iznenadno kočenje i nagla skretanja su potencijalno vrlo opasne radnje.

Tijekom smanjenja brzine, koristite kočenje motorom što je više moguće. Nagla kočenja na snježnoj ili zaleđenoj cesti mogu dovesti do proklizavanja. Morate održavati sigurnu udaljenost između Vašeg i vozila ispred. Također, nježno kočite. Važno je zami-jetiti da će lanci na gumama poboljšati trakciju, no neće spriječiti bočna proklizavanja.

Zimske gume



UPOZORENJE - Veličina zimskih guma

Zimske gume trebaju biti jednake po veličini i vrsti kao standardne gume vozila. Inače, sigurnost i upravljivost Vašeg vozila mogu biti narušeni.

Preporučuje se korištenje zimskih guma kad je temperatura kolnika niža od 7°C.

Ako montirate zimske gume na Vašem vozilu, pobrinite se da koristite gume iste veličine i raspona nosivosti kao originalne gume. Stavite zimske gume na sva četiri kotača za uravnoteženje upravljivosti Vašeg vozila u svim vremenskim uvjetima. Imajte na umu da trakcija sa zimskim gumama na suhoj cesti može biti manja nego sa standardnim gumama Vašeg vozila. Čak i kad su ceste čiste, trebate voziti oprezno. Provjerite s dobavljačem guma maksimalnu preporučenu brzinu.

Lanci za snijeg

■ Tip A

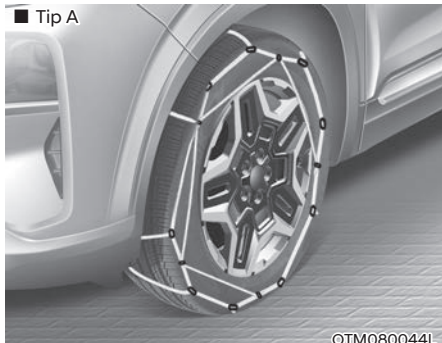

OTM080044L

■ Tip B



OTM080043L

S obzirom na to da su bočne stijenke radijalnih guma tanje od drugih vrsta guma, gume mogu biti oštećene montažom nekih vrsta lanaca za snijeg na njih. Stoga, preporučuje se uporaba zimskih guma umjesto lanaca za snijeg.

Nemojte montirati lance za gume na vozila opremljena aluminijskim kotačima; lanci za snijeg mogu oštetiti kotače. Ako morate koristiti lance za snijeg, upotrijebite žičani tip lanaca debljine manje od 12 mm. Šteta na Vašem vozilu uzrokovana nepravilnom uporabom lanaca za snijeg nije pokrivena jamstvom proizvođača Vašeg vozila.

Ako koristite lance za snijeg, koristite ih na ovaj način:

2WD : (samo prednji pogon) izvedba: Prednji kotači

4WD : (pogon na sve kotače) izvedba: Lanci bi trebali biti na svim kotačima. Ako nemate dva seta lanaca za sve kotače, tad lance ugradite na prednje kotače



UPOZORENJE - Lanci za gume

Korištenje lanaca može naručiti upravljivost vozila:

- Nemojte prekoračiti 30 km/h ili preporučenu brzinu proizvođača lanaca, ovisno o tome što je niže.
- Vozite pažljivo i izbjegavajte neravnine, rupe, oštre zavoje, i druge opasnosti na cesti, koje mogu uzrokovati poskakivanje vozila.
- Izbjegavajte nagla skretanja ili kočenje blokiranim kotačima.



Obavijest

- Ugradite lance za snijeg na prednje kotače. Vodite računa da ugradnja lanaca će osigurati veću vučnu silu, ali možda neće spriječiti bočno proklizavanje.
- Nemojte instalirati čavlerice, jer one kod nas nisu dopuštene.

Montaža lanaca

Kad montirate lance za snijeg, slijedite upute proizvođača i pričvrstite ih što je više moguće. Vozite polako (nemojte voziti brže od 30 km/h) s montiranim lancima. Ako čujete da lanci dodiruju karoseriju ili ovjes, zaustavite se i zategnite ih. Ako još uvijek dodiruju, usporite dok buka ne prestane. Skinite lance za snijeg čim počnete voziti na čistim cestama.

Kad montirate lance za snijeg, parkirajte vozilo na ravnoj površini dalje od prometa. Uključite svjetla za nuždu i stavite trokut iza vozila (ako je dostupan). Uvijek stavite ručicu mjenjača u položaj P (parkiranje), primijenite parkirnu kočnicu i isključite motor prije montiranja lanaca za snijeg.

OPASKA

Ako koristite lance za snijeg:

- **Neispravni lanci za snijeg mogu uzrokovati oštećenje karoserije i ovjesa i možda neće biti pokriveno jamstvom proizvođača Vašeg vozila. Također, moguće je da kukice za povezivanje lanaca za snijeg budu oštećene od kontakta s dijelovima vozila što može uzrokovati ispadanje lanaca s gume.**
- **Uvjerite se da su lanci SAE klase sa S certifikatom.**
- **Uvijek provjerite montažu lanaca nakon što ste prešli otprilike 0,5 do 1 km kako biste osigurali ispravno postavljanje. Zategnite ili ponovno postavite lance ako su olabavili.**
- **Ako imate aluminijske naplatke ne bi smjeli koristiti lance, jer će oni oštetiti naplatke. Ako nemate drugog izbora, koristite plastične lance za snijeg.**
- **Koristite žičane lance uže od 12 mm kako biste spriječili oštećenja spojnih dijelova lanca.**

Pretpostavke za zimsku vožnju

Koristite visokokvalitetnu etilen glikol rashladnu tekućinu

Vaše vozilo se isporučuje s visokokvalitetnom etilen glikol rashladnom tekućinom u sustavu hlađenja. To je jedina vrsta rashladne tekućine koju biste trebali koristiti, jer pomaže u sprečavanju korozije u sustavu hlađenja, podmazuje pumpu za vodu i sprečava zamrzavanje. Vodite računa za mijenjanje ili dopunite Vašu rashladnu tekućinu u skladu s rasporedom održavanja u poglavlju 7. Prije zime, testirajte Vašu rashladnu tekućinu kako biste bili sigurni da je njezina točka zamrzavanja dovoljna za očekivane temperature tijekom zime.

Provjerite akumulator i kablove

Temperature zimi povećavaju opterećenje akumulatora. **Pregledajte akumulator i kablove, kao što je opisano u poglavlju 9.** Preporučujemo da razinu napunjenosti Vašeg akumulatora provjerite kod ovlaštenog HYUNDAI trgovca.

Ako je potrebno prijedite na ulje “zimске težine”

U nekim klimama se preporučuje da se tijekom zime koristi ulje niže viskoznosti. Ako prelazite na zimsko ulje promijenite s uljem i filter ulja. Za preporuke pogledajte poglavlje 2. Ako niste sigurni koju gradaciju ulja trebate koristiti, preporučujemo da konzultirate ovlaštenog HYUNDAI trgovca.

Provjerite svječiće i sustav paljenja
Pregledajte Vaše svječiće, kao što je opisano u poglavlju 8. Zamijenite ih ako je potrebno. Također provjerite sve žice i komponente za paljenje kako biste se uvjerali da nema bilo kakvih pukotina, istrošenosti ili oštećenja.

Za sprečavanje zamrzavanja brava

Kako biste spriječili zamrzavanje brava, pošpricajte odobrenu tekućinu za odmrzavanje ili glicerini u brave. Ako je brava prekrivena ledom, nanesite odobrenu tekućinu za odmrzavanje preko leda da biste ga uklonili. Ako je zamrznut unutar-nji dio brave, možda ćete ga uspjeti otopiti zagrijanim ključem. Pažljivo koristite zagrijani ključ kako biste izbjegli ozljede.

Koristite odobreno zimsko sredstvo za pranje stakala

Kako biste spriječili zamrzavanje vode u sustavu peraća prozora, dodajte odobrenu tekućinu za pranje stakala kao što je navedeno na uputama na spremniku. Antifriz tekućina za pranje stakala dostupna je kod ovlaštenog HYUNDAI trgovca, ali i kod većine trgovina s autodijelovima. Nemojte koristiti rashladnu tekućinu motora ili druge vrste antifriza kako bi se spriječilo oštećenje boje vozila.

Ne dopustite zamrzavanje parkirne kočnice

U nekim uvjetima Vaša parkirna kočnica može se zamrznuti u primijenjenom položaju. To će se najvjerojatnije dogoditi kad je nakupljen snijeg ili led oko ili u blizini stražnjih kočnica ili ako su kočnice mokre. Ako postoji rizik od zamrzavanja parkirne kočnice, samo je privremeno primijenite dok ručicu mjenjača stavite u položaj P (automatski mjenjač) ili u prvi stupanj prijenosa ili hod unazad (ručni mjenjač) te blokirajte stražnje kotače tako da vozilo ne može otklizati. Zatim otpustite parkirnu kočnicu.

Ne dopustite da se snijeg i led nakupljaju ispod vozila

U nekim uvjetima, snijeg i led se mogu nakupiti ispod odbojnika i ometati upravljanje. Kad vozite u takvim uvjetima tijekom teške zime, redovito provjerite ispod vozila kako biste se uvjerali da je kretanje prednjih kotača i upravljačkih komponenti neometano.

Pripremite opremu za hitne situacije

U skladu s vremenskim uvjetima, trebali biste pripremiti odgovarajuću opremu za hitne situacije. Neki od predmeta koje biste mogli zatrebati uključuju lance za gume, trake ili lance za vuču, svjetiljku, signalnu raketu, pijesak, lopatu, pomoćne kablove, strugalicu prozora, rukavice, tkaninu, kombinezone, deku, itd.

Ne ostavljajte strane predmete ili materijale u motornom prostoru

Stavljanje stranih predmeta ili materijala koji ometaju hlađenje motora, u motornom prostoru, može izazvati kvar ili požar. Proizvođač nije odgovoran za štetu uzrokovanu takvim postupcima.

Vozite vozilo kad vodena para kondenzira i nakuplja se u ispušnim cijevima

Ako vozilo stoji dulje vrijeme zimi, a motor radi, vodena para se unutar ispušnih cijevi može kondenzirati. Voda u ispušnom sustavu može izazvati buku i sl. ali će se isušiti tijekom vožnje umjerenim ili visokim brzinama.

VIŠA PRIKOLICE (EUROPA)

Ako razmatrate vuču s Vašim vozilom, prvo biste trebali provjeriti zakonske uvjete Vaše zemlje u Odjelu za motorna vozila.

Budući da su zakoni različiti, uvjeti za vuču prikolice, automobila, ili drugih vrsta vozila ili uređaja mogu se razlikovati. Pitajte ovlaštenog HYUNDAI trgovca za daljnje detalje prije vuče.

Vodite računa o tome da je vuča prikolice drugačija od vožnje samog vozila. Prikolica sa sobom donosi promjenu u ponašanju vozila, trajnosti, potrošnji goriva... Uspješna i sigurna vuča prikolice zahtijeva specijalnu opremu koja se mora koristiti na ispravan način. Nepravilna vuča prikolice može oštetiti Vaše vozilo i rezultirati skupim popravcima koje ne pokriva Vaše jamstvo. Kako biste ispravno vukli prikolicu, slijedite savjete u ovom poglavlju.

Ovo poglavlje sadržava mnoge savjete koji su dokazani vremenom te utječu na sigurnost. Mnogi od njih se odnose na sigurnost putnika. Molimo vas da ih pažljivo proučite prije nego prikvačite prikolicu.



UPOZORENJE

Vodite računa o ovim pretpostavkama:

- Ako ne koristite ispravnu opremu i / ili vozite nepropisno, možete izgubiti kontrolu nad vozilom kad vučete prikolicu. Na primjer, ako je prikolica preteška, kočnice možda neće dobro raditi - ili neće uopće raditi. Vi i Vaši putnici mogli bi biti ozbiljno ili smrtno ozlijeđeni. Vucite prikolicu samo ako ste slijedili sve korake u ovom poglavlju.
- Prije vuče, provjerite da su ukupna masa prikolice, GCW (ukupna kombinirana masa), GVW (masa vozila), GAW (bruto osovinsko opterećenje) i opterećenje prikolice u granicama.
- Kad vučete prikolicu, vodite računa da isključite ISG funkciju.



Obavijest - Za Europu

- Tehnički dopušteno opterećenje na stražnjoj osovini može se prekoračiti ne više od 15%, a tehnički najveća dopuštena masa vozila može se prekoračiti ne više od 10% ili 100 kg, ovisno o tome koja je vrijednost niža. U tom slučaju, ne prelazite 100 km/h za vozila kategorije M1 ili 80 km/h za vozila kategorije N1.
- Kad vučete prikolicu, dodatno opterećenje nametnuto na uređaju spajanja prikolice može uzrokovati prekoračenje maksimalnog opterećenja stražnjih guma, ali ne više od 15%. U tom slučaju, ne prelazite 100 km/h i tlak zraka u stražnjim gumama treba biti najmanje 0,2 bara viši od tlaka zraka preporučenog za normalnu uporabu (npr. bez povezane prikolice).
- * M1 : putničko vozilo (s do 9 sjedala)
- * N1 : dostavno vozilo (do 3.5 tona ukupne mase)

Odlučili ste vući prikolicu?

Ovo su važne stavke ako ste odlučili vući prikolicu:

- Razmotrite korištenje kontrole zanošenja. Pitajte prodavača prikolicu ili opreme za vuču o kontroli zanošenja.
- Ne vucite nikakvu prikolicu tijekom prvih 2000 km kako bi se motor ispravno razradio i uhodao. Nepoštivanje ovog savjeta može rezultirati ozbiljnim oštećenjem motora ili mjenjača.
- Kad odlučite vući prikolicu svakako se obratite ovlaštenom HYUNDAI trgovcu koji će znati što je sve potrebno od opreme.
- Uvijek vozite umjerenim brzinama (do 100 km/h) i pridržavajte se svih ograničenja brzine.
- Tijekom dugih uspona vozite sporije od 70 km/h ili se pridržavajte istaknutog ograničenja brzine, što je niže.
- Pažljivo proučite ograničenja vuče i nosivosti na idućim stranicama.

Masa prikolice

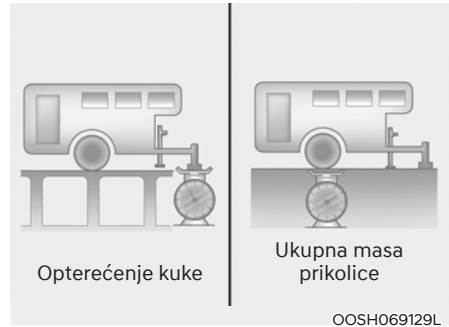

Koja je maksimalna sigurna masa prikolice? Nikada ne smije biti teža od maksimalne mase prikolice s kočnicama. No čak i tad može biti preteška.

Ovisi o tome kako planirate koristiti Vašu prikolicu. Važne su, primjerice, brzina, visina, nagib ceste, vanjska temperatura i kako često Vašim vozilom vučete prikolicu. Idealna težina prikolice također može ovisiti o bilo kakvoj posebnoj opremi koju imate na Vašem vozilu.

Masa rude prikolice

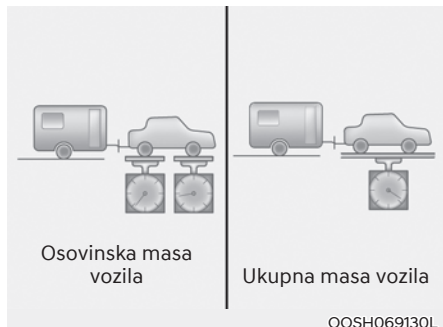

Opterećenje rude svake prikolice je važna mjera jer utječe na ukupnu (GSW) masu Vašeg vozila. Ova masa uključuje ukupnu masu vozila, bilo koji teret koji u njemu prevozite, i ljude koji će se voziti u vozilu. Ako ćete vući prikolicu, morate dodati opterećenja rude na ukupnu masu vozila jer Vaše vozilo će također prevoziti taj teret.

Ruda prikolice smije težiti maksimalno 10% ukupne mase natovarene prikolice, unutar granica maksimalne dozvoljene mase rude. Nakon što ste natovarili Vašu prikolicu, izvažite prikolicu i zatim rudu, odvojeno, kako biste vidjeli jesu li mase odgovarajuće. Ako nisu, možete ih mijenjati tako što ćete razmjestiti teret po prikolici.



UPOZORENJE - Prikolica

- Nikada nemojte prikolicu više opteretiti straga nego sprijeda. Prednji dio treba nositi otprilike 60% ukupnog tereta prikolice, stražnji dio otprilike 40% ukupnog tereta prikolice.
- Nikada nemojte prekoračiti maksimalna ograničenja mase prikolice ili opreme za vuču. Nepravilan utovar može rezultirati oštećenjem Vašeg vozila i/ili tjelesnim ozljedama. Provjerite masu i utovar na komercijalnim vagama.
- Nepravilno natovarena prikolica može uzrokovati gubitak kontrole nad vozilom.



Obavijest

S porastom nadmorske visine smanjuju se performanse motora. Od 1000 m/nm i za svakih dodatnih 1000 m 10% od mase prikolice i vozila mora se oduzeti.

Referentne vrijednosti mase i udaljenosti kod vuče prikolice (za Europu)

Stavka		Benzinski motor (Smartstream G2.5)	Dizelski motor (Smartstream D2.2)
		A/T	DCT
Maksimalna masa prikolice kg (lbs.)	Bez sustava kočenja	750 (1,653)	750 (1,653)
	Sa sustavom kočenja (EPB)	2,000 (4,409)	2,500 (5,511)
	Sa sustavom kočenja (pedala)	2,000 (4,409)	2,000 (4,409)
Maksimalno dopušteno statičko uzdužno opterećenje za uređaju spajanja kg (lbs.)		100 (220)	
Preporučena udaljenost od središta stražnjeg kotača do točke spajanja mm (inch)		1,248 (49.1)	

Referentne vrijednosti mase i udaljenosti kod vuče prikolice (osim Europe)

Stavka		Benzinski motor (Smartstream G2.5)	Benzinski motor (Smartstream G3.5)	Dizelski motor (Smartstream D2.2)
		A/T	A/T	DCT
Maksimalna masa prikolice kg (lbs.)	Bez sustava kočenja	750 (1,653)	750 (1,653)	750 (1,653)
	Sa sustavom kočenja (EPB)	2,000 (4,409)	2,000 (4,409)	2,500 (5,511)
	Sa sustavom kočenja (pedala)	2,000 (4,409)	2,000 (4,409)	2,000 (4,409)
Maksimalno dopušteno statičko uzdužno opterećenje za uređaju spajanja kg (lbs.)		100 (220)		
Preporučena udaljenost od središta stražnjeg kotača do točke spajanja mm (inch)		1,248 (49.1)		

DCT : DCT mjenjač s dvije spojke, A/T : automatski mjenjač

Oprema za vuču prikolice

Kuke

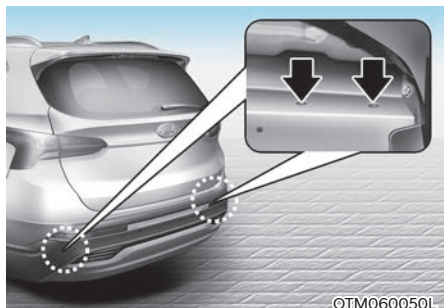

i Obavijest

- Lokacija montiranja kuke

Rupe za montiranje kuke su smještene s obje strane podvozja iza stražnjih kotača.

Važno je imati ispravnu opremu za kuke. Bočni vjetar, prolazak velikih kamiona i neravne ceste neki su od razloga zbog kojih ćete trebati pravu kuku. Evo nekih pravila koje treba slijediti:

- Morate li bušiti rupe na karoseriji Vašeg vozila prilikom ugradnje kuke za vuču? Ako morate, onda budite sigurni da zatvorite rupe kasnije kad uklonite kuku.

Ako ih ne zatvorite, smrtonosni ugljični monoksid (CO) iz Vašeg ispuha može ući u Vaše vozilo, kao i prljavština i voda.

- Odbojnici Vašeg vozila nisu namijenjeni za kuke. Nemojte na njih učvršćivati unajmljene kuke ili druge kuke koje su predviđene za odbojнике. Koristite samo kuku koja se montira na okvir i koja se ne učvršćuje na odbojnik.

- Niti jedan dio stražnjeg svjetlosnog uređaja ili prometne registracije vozila ne smije biti pokriven (tj. nevidljiv) ugradnjom kuke.

Ako kuka prekriva bilo koji dio stražnjeg svjetlosnog uređaja ili prometne registracije vozila i nije jednostavno uklonjivog tipa (za uklanjanje je potrebno manje od 20 Nm) pomoću ključa koji je isporučen s kukom, ne smije se koristiti.

Obratite pozornost na činjenicu da kuka koja se ne koristi mora biti uklonjena ili premještena tako da ne prekriva niti jedan dio stražnjeg svjetlosnog uređaja ili prometne registracije vozila.

- HYUNDAI kuka za prikolice je dostupna kod ovlaštenog HYUNDAI trgovca.

Sigurnosni lanci

Uvijek biste trebali povezati lance između Vašeg vozila i prikolice. Prekrižite sigurnosne lance ispod rude prikolice, tako da ruda ne može pasti na tlo ako se odvoji od kuke.

Upute o sigurnosnim lancima mogu biti osigurane od strane proizvođača kuke ili proizvođača prikolice. Slijedite preporuke proizvođača za pričvršćivanje sigurnosnih lanaca. Uvijek ostavite dovoljno prostora tako da možete okretati s Vašom prikolicom. I nikada nemojte dopustiti da se sigurnosni lanci vuku po tlu.

Kočnice prikolice

Ako je Vaša prikolica opremljena sustavom kočnja, uvjerite se da odgovara propisima Vaše zemlje i da je ispravno ugrađen i radi ispravno.

Ako masa Vaše prikolice premašuje maksimalnu dopuštenu masu prikolice bez kočnica, onda će i prikolica trebati vlastite kočnice. Svakako pročitajte i slijedite upute za kočnice prikolice tako da ih budete u mogućnosti pravilno ugraditi, prilagoditi i održavati. Nemojte modificirati kočioni sustav Vašeg vozila.



UPOZORENJE

Nemojte koristiti prikolicu s vlastitim kočnicama, osim ako ste apsolutno sigurni da ste pravilno postavili kočioni sustav. Ovo nije zadatak za amatere. Koristite iskusnu i kompetentnu trgovinu za ovaj posao.

Vožnja s prikolicom

Vuča prikolice zahtijeva određeno iskustvo. Prije odlaska na otvorenu cestu, morate upoznati Vašu prikolicu. Upoznajte se s osjećajem vožnje i kočenja s dodatnom masom prikolice. I uvijek imajte na umu da je vozilo koje vozite sada znatno dulje i niti približno ne reagira kao Vaše vozilo samo po sebi.

Prije nego što krenete, provjerite kuku i platformu prikolice, sigurnosne lance, električne priključke, svjetla, gume i retrovizore. Ako prikolica ima električne kočnice, pokrenite Vaše vozilo i prikolicu i zatim rukom primijenite kontroler kočnica prikolice kako biste se uvjerali da kočnice rade. Time istodobno provjeravate i Vaše električne priključke.

Nemojte otpustiti parkirnu kočnicu dok se motor pokrene kako biste pomaknuli vozilo unaprijed.

I otpustite papučicu kočnice kad osjetite da se vozilo želi pomaknuti unaprijed.

Tijekom Vašeg putovanja, povremeno provjerite kako biste bili sigurni da je teret siguran, i da svjetla i kočnice prikolice još uvijek rade.

Udaljenost

Ostanite barem dvostruko daleko iza vozila ispred nego kad vozite Vaše vozilo bez prikolice. To vam može pomoći da izbjegnute situacije koje zahtijevaju snažno kočenje i naglo skretanje.

Pretjecanje

Trebat će vam veća pretjecajna udaljenost kad vučete prikolicu. Zbog povećane duljine vozila, morat ćete otići mnogo dalje nakon vozila koje se pretekli prije nego što se možete vratiti u Vaš trak.

Vožnja unazad

Držite dno upravljača jednom rukom. Zatim, kako biste pomaknuli prikolicu ulijevo, pomaknite Vašu ruku ulijevo. Kako biste pomaknuli prikolicu udesno, pomaknite Vašu ruku udesno. Uvijek polako vozite unazad i, ako je moguće, neka Vas netko usmjerava.

Skretanje

Kad skrećete s prikolicom, napravite veći luk nego inače. Učinite to kako Vaša prikolica ne bi udarila rubnjake, prometne znakove, stabla ili druge predmete. Izbjegavajte nagle manevre. Puno unaprijed najavite skretanje.

Pokazivači smjera kad vučete prikolicu

Kad vučete prikolicu, Vaše vozilo mora imati drukčije pokazivače smjera i dodatno ožičenje. Zelene strelice na Vašoj instrumentnoj ploči će svijetliti kad god najavite skretanje ili prestrojavanje. Ispravno spojena, svjetla prikolice će također treptati kako bi upozorila ostale vozače da ćete skrenuti, prestrojiti se ili se zaustaviti.

Kad vučete prikolicu, zelene strelice na Vašoj instrumentnoj ploči će svijetliti za skretanja, čak i ako su žaruljice na prikolici pregorjele. Dakle, možda pomislite da vozači iza Vas vide Vaše signale kad ih, zapravo, ne vide. Važno je da povremeno provjerite kako bi bili sigurni da žaruljice prikolice još uvijek rade. Također morate provjeriti svjetla svaki put kad odspojite i zatim ponovno spojite žice.

Nemojte spajati sustav rasvjete prikolice izravno na sustav rasvjete Vašeg vozila. Koristite samo odobreno ožičenje prikolice.

Konzultirajte ovlaštenog HYUNDAI trgovca za pomoć pri ugradnji ožičenja.



UPOZORENJE

Nemojte spajati sustav rasvjete prikolice izravno na sustav rasvjete Vašeg vozila. Koristite samo odobreno ožičenje prikolice.

Nekorštenje odobrenog ožičenja prikolice može rezultirati oštećenjem električnog sustava vozila i/ili tjelesnim ozljedama.

Konzultirajte ovlaštenog HYUNDAI trgovca za pomoć pri ugradnji ožičenja.

Vožnja u brdima

Smanjite brzinu i prebacite u niži stupanj prijenosa prije nego započnete dugi ili strmi spust. Ako ne prebacite u nižu brzinu, možda ćete morati koristiti kočnice toliko da će se pregrijati i više neće učinkovito raditi.

Kad vozite uzbrdo, prebacite u niži stupanj prijenosa i smanjite brzinu na oko 70 km/h kako bi se smanjila mogućnost pregrijavanja motora i mjenjača.

Ako je Vaša prikolica teža od maksimalne mase prikolice bez kočnica prikolice i imate automatski/DCT mjenjač, trebate voziti u D (vožnja) kad vučete prikolicu.

Rad vozila u D (vožnja) kad vučete prikolicu će smanjiti zagrijavanje i produljiti vijek trajanja Vašeg mjenjača.

OPASKA

Kako smanjiti/spriječiti pregrijavanje motora tijekom vuče prikolice:

- Kad vučete prikolicu na strmim cestama (više od 6% uspona) obratite pažnju na mjerac temperature rashladne tekućine motora kako biste spriječili pregrijavanje motora. Ako se igla na mjeracu temperature rashladne tekućine motora kreće prema "130/H (HOT)", zaustavite se čim je sigurno da to učinite, i dopustite da motor radi u praznom hodu dok se ne ohladi. Možete nastaviti kad se motor dovoljno ohladio.
- Morate odlučiti o brzini vožnje ovisno o masi prikolice i stupnju uspona kako biste smanjili mogućnost pregrijavanja motora i mjenjača. Kad vozite u uvjetima maksimalne nosivosti prijeti pregrijavanje mjenjača i motora. Ako se to dogodi, stanite dok se motor nije ohladio radom u praznom hodu.
- Vodite računa da kad vučete prikolicu ste generalno sporiji od ostatka prometa, posebno na usponima. Koristite desni prometni trak za uspinjanje. Odaberite maksimalnu brzinu uspinjanja koja odgovara specifikacijama vozila, mjenjača, prikolice i motora.

Parkiranje u brdima

Općenito, ako imate prikolicu priključenu na Vaše vozilo, ne biste trebali parkirati Vaše vozilo na brdu. Ljudi mogu biti ozbiljno ili smrtno ozlijeđeni, a Vaše vozilo i prikolica mogu biti oštećeni u slučaju neočekivanog prevrtanja niz brdo.

Međutim, ako ćete ikad morati parkirati prikolicu na brdu, evo kako to učiniti:

1. Pomaknite vozilo u parkirno mjesto. Okrenite upravljač u smjeru rubnjaka (desno ako ste okrenuti nizbrdo, lijevo ako ste okrenuti uzbrdo).
2. Ako vozilo ima ručni mjenjač, stavite automobil u prazan hod. Ako vozilo ima automatski/DCT mjenjač, stavite automobil u P (parkiranje).
3. Postavite parkirnu kočnicu i isključite vozilo.
4. Ispod kotača prikolice, na strani prema dolje, postavite podupirače.
5. Pokrenite vozilo, držite kočnice, prebacite u prazan hod, otpustite parkirnu kočnicu i polako otpustite kočnice dok podupirači prikolice preuzmu opterećenje.
6. Ponovno primijenite kočnice, ponovno primijenite parkirnu kočnicu.
7. Prebacite vozilo u R (hod unazad) za ručni mjenjač ili P (parkiranje) za automatski/DCT mjenjač.
8. Isključite vozilo i otpustite kočnice vozila, ali ostavite postavljenu parkirnu kočnicu.

**UPOZORENJE**

Sprječavanje teških ili fatalnih ozljeda:

- Parkiranje Vašeg vozila s prikolicom na brdu može uzrokovati ozbiljne ozljede ili smrt, ako ne koristite parkirnu kočnicu.
- Zadržavanje Vašeg vozila na brdu pritiskanjem papučice gasa može biti vrlo opasno. Nemojte to nikad činiti.

Kad ste spremni za odlazak nakon parkiranja na brdu

1. S ručnim mjenjačem u praznom hodu ili automatskim/DCT mjenjačem u P (parkiranje), primijenite Vaše kočnice i zadržite papučicu kočnice dok:
 - Pokrenete motor;
 - Prebacite mjenjač u brzinu;
 - Otpustite parkirnu kočnicu.
2. Polako maknite Vašu nogu s papučice kočnice.
3. Vozite polako dok se prikolica ne makne s podupirača.
4. Stanite i neka netko pokupi i spremi podupirače.

Održavanje kad vučete prikolicu

Vaše vozilo će trebati češće servisirati kad redovno vučete prikolicu. Važno je obratiti posebnu pozornost na motorno ulje, tekućinu automatskog mjenjača, maziva za osovine i tekućinu sustava za hlađenje. Stanje kočnica je još jedna važna stavka za čestu provjeru. Svaka je stavka pokrivena u ovom priručniku, a indeks će vam pomoći da ih brzo pronađete. Ako vučete prikolicu, dobra je ideja da pregledate ove stavke prije nego što započnete Vaše putovanje. Ne zaboravite također održavati prikolicu i kuku. Slijedite plan održavanja prikolice i provjerite ju povremeno. Poželjno je provoditi provjeru na početku vožnje svakog dana. Ono što je najvažnije, sve matice i vijci kuke trebaju biti zategnuti.

OPASKA

Kako biste spriječili oštećenje vozila:

- **Zbog većih opterećenja pri vuči prikolice, može doći do pregrijavanja za vrijeme vrućih dana ili vožnje uzbrdo. Ako mjerač rashladne tekućine ukazuje na pregrijavanje, isključite klimatizaciju i zaustavite vozilo na sigurnom mjestu da se ohladi motor.**
- **Nikad nemojte isključiti motor dok pokazivač temperature pokazuje da se motor pregrijao (ostavite motor da radi u praznom hodu dok se ne ohladi).**
- **Kad vučete prikolicu češće provjeravajte ulje mjenjača.**
- **Ako Vaše vozilo nije opremljeno klimatizacijom, trebali biste instalirati ventilator kondenzatora za poboljšanje performansi motora pri vuči prikolice.**

MASA VOZILA

Ovaj će vas dio uputiti u ispravno utovarivanje Vašeg vozila i/ili prikolice kako biste masu opterećenog vozila zadržali unutar propisanih kapaciteta s ili bez prikolice. Pravilno utovarivanje će omogućiti maksimalnu iskoristivost tvorničkih performansi.

Prije opterećivanja Vašeg vozila, upoznajte se sa sljedećim terminima za određivanje mase vozila, s ili bez prikolice, iz specifikacije vozila i oznake certifikacije:

Bazna masa praznog vozila / Base Curb Weight

To je masa vozila uključujući pun spremnik goriva i svu standardnu opremu. To ne uključuje putnike, teret ili dodatnu opremu.

Masa praznog vozila / Vehicle Curb Weight

To je masa novog vozila kad ga preuzmete od trgovca uz svu dodatnu opremu.

Masa tereta / Cargo Weight

Ova brojka uključuje svu masu dodanu baznoj masi praznog vozila, uključujući teret i dodatnu opremu.

GAW (Bruto osovinsko opterećenje)

To je ukupna masa stavljena na svaku osovinu (prednja i stražnja) - uključujući masu praznog vozila i svog tereta.

GAWR (Stupanj bruto osovinskog opterećenja)

To je najveća dopuštena masa koja se može prevesti na jednoj osovini (prednjoj ili stražnjoj). Ovi brojevi su prikazani na oznaci certifikacije.

Ukupno opterećenje na svakoj osovini nikada ne smije premašiti GAWR.

GVW (Bruto masa vozila)

To je bazna masa praznog vozila plus stvarna masa tereta plus masa putnika.

GVWR (Stupanj bruto mase vozila)

To je najveća dopuštena masa potpuno natovarenog vozila (uključujući sve opcije, opremu, putnike i teret). GVWR se može vidjeti na naljepnici koja se nalazi na pragu vozila.

Preopterećenje



UPOZORENJE - Masa vozila

Stupanj bruto osovinskog opterećenja (GAWR) i stupanj bruto mase vozila (GVWR) za Vaše vozilo nalazi se na naljepnici na vozačevim (ili suvozačevim) vratima. Prekoračenje ovih stupnjeva može uzrokovati nesreću ili oštećenje vozila. Možete izračunati masu Vašeg tereta vaganjem predmeta (i ljudi) prije nego ih stavite u vozilo. Budite oprezni da ne preopteretite Vaše vozilo.

7. Sustavi pomoći vozaču

Za sigurniju vožnju

Sustav izbjegavanja sudara (FCA) (samo kamera)	7-2
Sustav izbjegavanja sudara (FCA) (sensor fusion tipa)	7-14
Sustav ostanka u traku (LKA)	7-29
Upozorenje na mrtvi kut (BCW)	7-36
Izbjegavanje sudara u mrtvom kutu (BCA)	7-46
Funkcija sigurnog izlaska (SEA)	7-59
Upozorenje na prekoračenje brzine (MSLA)	7-65
Inteligentno ograničenje brzine (ISLW)	7-68
Upozorenje na umor vozača (DAW).....	7-73
Pregled mrtvog kuta (BVM)	7-80

Za udobniju vožnju

Tempomat (CC)	7-82
Smart tempomat (SCC)	7-86
Navigirani smart tempomat (NSCC)	7-103
Sustav držanja traka (LFA)	7-110
Pomoć na autocesti (HDA)	7-114

Za sigurnije parkiranje

Pogled unazad (RVM)	7-120
Surround View Monitor (SVM)	7-124
Upozorenje na poprečni promet straga (RCCW)	7-129
Rear Cross-Traffic Collision-Avoidance Assist (RCCA)	7-137
Reverse Parking Distance Warning (PDW).....	7-148
Forward/Reverse Parking Distance Warning (PDW)	7-151
Reverse Parking Collision-Avoidance Assist (PCA)	7-156

Parking Convenience

Remote Smart Parking Assist (RSPA)	7-164
Izjava o sukladnosti.....	7-177

SUSTAV IZBJEGAVANJA SUDARA (FCA) – (SAMO KAMERA) (AKO JE DIO OPREME)

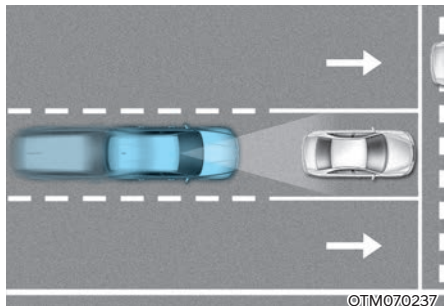

Sustav samostalnog naglog kočenja (FCA) treba smanjiti rizik od nezgode. On stalno prati razmak u odnosu na vozilo ispred ili zamjećuje pješake ili bicikliste pomoću senzora i, ako je potrebno, upozorava vozača na opasnost od sudara pomoću poruke upozorenja ili alarma upozorenja te i sam koči.

Senzori



[1] : Prednja kamera

Senzori se nalaze na vozilu kako prikazuju ilustracije.



OPREZ

Vodite računa o ovim pretpostavkama kako bi osigurali optimalni učinak ugrađenih senzora:

- Nemojte NIKAD pokušavati rastavljati senzor ili ga udarati iz bilo kojeg razloga.
- Ako senzor bude oštećen ili zamijenjen, FCA sustav možda neće raditi ispravno. U ovom slučaju preporučujemo da se obratite za pomoć ovlaštenom HYUNDAI trgovcu.
- Obratite pozornost da u kameru ne prodre voda ili vlaga. Kamera uvijek mora biti suh.
- Na prednju konzolu nemojte nikad stavljati predmete koji reflektiraju svjetlo (bijeli papir, ogledalo, folija i sl.) Svaka refleksija svjetla može sustav omesti u radu.
- Nemojte ugrađivati nikakve dodatke na vjetrobran poput folije za zatamnjenje ili naljepnica.

Postavke sustava i aktivacija

Postavke sustava

Tip A

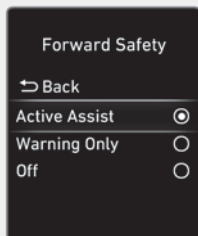

OTM070090N

Tip B

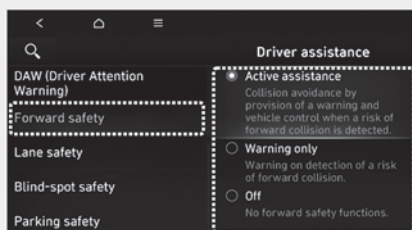

OTM071250L

Forward safety (sigurnost u smjeru vožnje)

Vozač može aktivirati sustav davanjem kontakta i odabirom 'User settings → Driver assistance → Forward safety'.

- Ako odaberete 'Active Assist', FCA sustav se aktivira. FCA upozorava porukama, zvučnim alarmima na mogućnost sudara u ovisnosti o riziku. Također, on uključuje i kočnice u skladu s procjenom rizika od sudara.
- Ako odaberete 'Warning only' FCA sustav se aktivira. FCA upozorava porukama, zvučnim alarmima na mogućnost sudara u ovisnosti o riziku. No u ovom slučaju, on NE uključuje i kočnice u skladu s procjenom rizika od sudara; vozač mora kočiti sam.
- Ako odaberete 'Off' FCA sustav je isključen 🚗 indikator se pali na instrument ploči.

Indikator FCA se pali na LCD zaslonu kad se isključi FCA sustav. Vozač može pratiti status FCA sustava (ON/OFF) na LCD zaslonu. Ako je indikator sustava 🚗 na LCD zaslonu uključen, a FCA je aktivan, preporučujemo da vozilo pregleda ovlašteni HYUNDAI trgovac.

WARNING

FCA se automatski aktivira davanjem kontakta (u ON položaj). Vozač može deaktivirati FCA isključivanjem u LCD zaslonu. Vozač mora biti svjestan okoliša i voziti sigurno, neovisno o statusu rada FCA sustava.

OPREZ

Ako je odabrana opcija 'Warning only' kočnice se neće aktivirati od strane sustava.

Obavijest

FCA se automatski isključuje kad se isključi ESC pritiskom od 3 sekunde ili dulje na prekidač ESC OFF. Ako je ESC isključen, aktivacija FCA sustava preko LCD-a nije moguća. Indikator upozorenja 🚗 FCA će svijetliti što je normalno.

Tip A



OTM070140N

Tip A

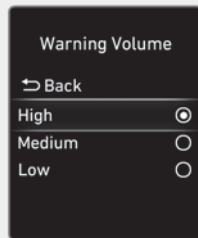

OTM070141N

Tip B

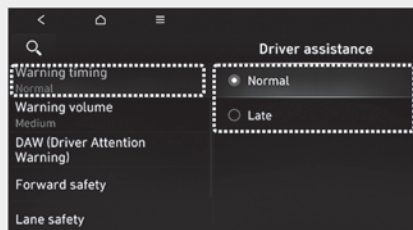

OTM071251L

Tip B

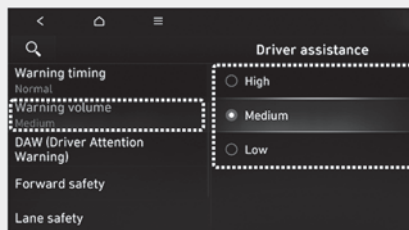

OTM071252L

Warning Timing

Kad je motor uključen, vozač može podesiti osjetljivost alarma na LCD zaslonu.

Idite: 'Driver assistance' → Warning Timing → 'Normal'/'Late'. (normal/kasnije)

Kad je vozilo isporučeno iz tvornice, osjetljivost je podešena na 'Normal'. Ako promijenite osjetljivost, upozorenja ostalih sustava mogu se također promijeniti.

Warning Volume

Kad je motor uključen, vozač može podesiti glasnoću alarma na LCD zaslonu.

Idite: 'Driver assistance' → Warning Volume → 'High'/'Medium'/'Low'. (glasno/srednje/tiho).

Ako promijenite glasnoću upozorenja, i glasnoća upozorenja ostalih sustava može se promijeniti.



OPREZ

- Postavke osjetljivosti alarma i glasnoće alarma odnose se na sve funkcije FCA sustava.
- Čak i ako se osjetljivost alarma podesi na 'Normal', ako vozilo ispred naglo zakoči, alarm sustava se može učiniti zakašnjelim.
- Odaberite 'Late' samo u uvjetima vrlo rijetkog prometa pri niskim brzinama kretanja.

i Obavijest

Kad se motor iznova pokrene, postavke alarma (osjetljivost i glasnoća) ostaju kako su posljednji put podešene.

Rad sustava Forward Collision-Avoidance Assist

Upozorenja i nadzor sustava

Osnovna funkcija FCA sustava je da upozori vozača i upravlja vozilom u ovisnosti o opasnosti od sudara: 'Collision Warning' (upozorenje na sudar), 'Emergency Braking' (kočenje u nuždi) i 'Stopping vehicle and ending brake control' (zaustavljanje vozila i prekid kočenja).

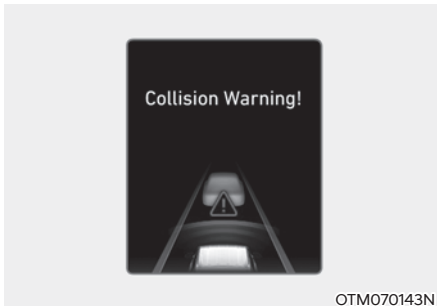

OTM070143N

Collision Warning (upozorenje na sudar)

- Kako bi vozača upozorio na opasnost od sudara, poruka upozorenja se prikazuje na LCD zaslonu praćena zvučnim upozorenjem.
- Ako je ispred opaženo vozilo, sustav će biti aktivan kad se vaše vozilo kreće brzinama između 10 i 180 km/h.
- Ako je ispred vozila opažen pješak, sustav će biti aktivan kad je brzina kretanja vozila između 10 i 80 km/h.
- Ako je odabrana opcija 'Active Assist', kočnice se mogu aktivirati.

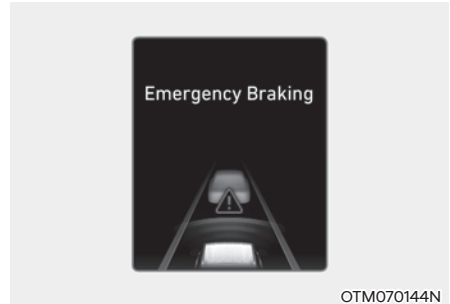

OTM070144N

Emergency Braking (kočenje u nuždi)

- Kako bi vozača upozorio na kočenje, poruka 'Emergency Braking' će se pokazati na LCD zaslonu praćena zvučnim upozorenjem.
- Ako je ispred opaženo vozilo, sustav će biti aktivan kad se vaše vozilo kreće brzinama između 10 i 60 km/h.
- Ako je ispred vozila opažen pješak, sustav će biti aktivan kad je brzina kretanja vozila između 10 i 60 km/h.
- U slučaju kočenja u nuždi, sustav koči punom snagom kako bi se spriječio nalet na pješaka ili drugo vozilo ispred vozila.



Stopping vehicle and ending brake control (zaustavljanje vozila i prekid kočenja)

- Kad je vozilo zaustavljeno kočenjem od strane sustava, na LCD zaslonu će se pojaviti poruka upozorenja 'Drive carefully' (vozite pažljivo).

Radi vlastite sigurnosti, vozač bi trebao pritisnuti pedalu kočnice i provjeriti okolišnu situaciju.

- Nadzor nad kočnicama prestaje cca 2 sekunde nakon potpunog zaustavljanja vozila.



UPOZORENJE

Vodite računa o ovim pretpostavkama kad koristite Forward Collision Avoidance Assist sustav:

- Radi vlastite sigurnosti baratajte postavkama FCA sustava samo kad je vozilo parkirano na sigurnom.
- Ako je odabrano 'Active Assist' ili 'Warning only', FCA se automatski isključuje kad se isključi ESC pritiskom na ESC OFF prekidač u trajanju od minimalno 3 sekunde. Ako je ESC isključen, aktivacija FCA sustava preko LCD-a nije moguća. Indikator upozorenja  FCA će svijetliti što je normalno. Ako se FCA sustav uključi ponovnom aktivacijom ESC-a, FCA će nastaviti raditi uz posljednje aktivne postavke.

- FCA sustav neće raditi u svim situacijama i ne može spriječiti sve sudare.
- Vozač je isključivo i jedino odgovoran za sigurno upravljanje vozilom. Nemojte se oslanjati isključivo na FCA sustav; održavajte sigurnosni razmak i kočite ako je to potrebno.
- Nemojte NIKAD pokušati namjerno isprovocirati aktivaciju sustava i dovesti tako u opasnost pješake, bicikliste, životinje ili tuđu imovinu. Moguće su ozljede sa smrtnim posljedicama.
- FCA sustav se možda neće aktivirati ako vozač već koči da bi izbjegao sudar.
- U ovisnosti o prometnici i uvjetima vožnje, sustav će možda prekasno upozoriti vozača ili ga možda neće upozoriti uopće.
- Za vrijeme aktivacije sustava moguće je naglo kočenje. To može izazvati ozljede putnika ili oštećenje predmeta i vozila. Uvijek budite vezani, a svi predmeti osigurani od pomicanja.
- Ako neki drugi sustav u vozilu upravo prikazuje ili emitira poruku upozorenja, poruke upozorenja FCA sustava možda neće biti prikazane/emitirane.
- Ako je u vozilu ili oko njega visoka razina buke, možda nećete čuti upozorenja FCA sustava.
- FCA sustav se u ovisnosti od prometnice i okoliša možda neće aktivirati ili se može ugasiti.



UPOZORENJE

- Ako i postoji neispravnost u radu FCA sustava, kočnice će funkcionirati normalno.
- Ako za vrijeme kočenja u nuždi od strane sustava vozač naglo zakrene upravljač ili pritisne pedal gasa do kraja, kočenje će prestati.



OPREZ

Osjetilni domet FCA sustava se u ovisnosti o uvjetima oko i ispred vozila može promijeniti ili smanjiti. U ovisnosti o brzini kretanja sustav može samo upozoriti vozača ili do upozorenja možda uopće ne dođe. Aktivacija FCA sustava ovisi o procjeni rizika koja ovisi o brzini vozila, brzini drugih vozila, smjeru vožnje i okolišnim uvjetima.







Obavijest

- Osjetilni domet FCA sustava se u ovisnosti o uvjetima oko i ispred vozila može promijeniti ili smanjiti. U ovisnosti o brzini kretanja sustav može samo upozoriti vozača ili do upozorenja možda uopće ne dođe. Aktivacija FCA sustava ovisi o procjeni rizika koja ovisi o brzini vozila, brzini drugih vozila, smjeru vožnje i okolišnim uvjetima.
- Ilustracije i boje na instrument ploči mogu se razlikovati od ovih u ovisnosti o tipu instrument ploče i temi prikaza koja je odabrana.

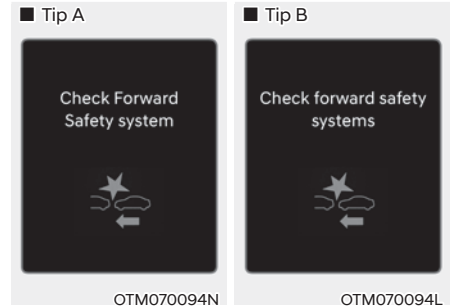
Neispravnost i ograničenja sustava Forward Collision-Avoidance Assist

Neispravnost sustava





Ako FCA sustav ne radi kako bi trebao  indikator upozorenja sustava će se uključiti i poruka upozorenja 'Check Forward Safety system(s)' će se prikazati te indikator  i glavni indikator upozorenja  će se uključiti. U ovom slučaju preporučujemo da se obratite za pomoć ovlaštenom HYUNDAI trgovcu.

Sistem isključen



Kad je vjetrobran gdje se nalazi kamera zaprljan ili prekriven stranom stvari poput snijega ili kiše i blata, to može dovesti do privremenog isključenja sustava.

Ako se to dogodi, vozač će biti upozoren pomoću odgovarajuće poruke: 'Forward Safety system(s) disabled. Camera obscured' ili the 'Forward Safety system(s) disabled' i uključit će se indikatori  i  na LCD zaslonu.

Ovo nije znak neispravnosti FCA sustava. Da bi sustav opet profunkcionirao očistite staklo, poklopac senzora i senzor.

Ako sustav ne profunkcionira normalno nakon što su naslage (snijeg, kiša, led ili prljavština) uklonjene, preporučujemo da posjetite ovlaštenog HYUNDAI trgovca.



UPOZORENJE

- Iako na LCD zaslonu nije prikazana poruka upozorenja, sustav možda neće raditi ispravno.
- FCA sustav možda neće ispravno funkcionirati u okolišu gdje sustav ne detektira ništa (npr. otvoreno područje).

Ograničenja sustava Forward Collision-Avoidance Assist

Vozač treba biti osobito oprezan u sljedećim situacijama, jer sustav možda neće reagirati kako bi trebao:

- Leća kamere je zaprljana stranim tvarima.
- Kamera je izložena visokoj ili niskoj temperaturi.
- Leća kamere ne može dobro raditi zato što su stakla na vozilu prljava ili naknadno tretirana (zatamnjena pomoću folije i sl.), staklo je napuklo ili je na njemu strana tvar (naljepnica, kukac i sl.)
- Vлага nije uklonjena s vjetrobrana ili je on zaleđen.
- Tekućina za pranje stakla se kontinuirano nanosi ili rade brisači.
- Izuzetno jako kiši ili sniježi.
- Ulična rasvjeta ili svjetlo vozila koje dolazi u susret se reflektira od mokrog kolnika ili lokvi na njemu.
- Na prednjoj se konzoli nalazi neki predmet.
- Drugo vozilo vuče vašu.
- Razina svjetla oko vozila je izuzetno visoka.
- Okoliš je jako taman poput tunela i sl.
- Razina vanjskog svjetla se je naglo promijenila, primjerice na ulasku u ili izlasku iz tunela.
- Razina osvjjetljenja je preniska za rad kamere (primjerice vožnja kroz tunel s isključenim svjetlima ili svjetla nisu dovoljno svijetla).

- Vozite kroz dim, paru ili sjenu.
- Detektiran je samo dio pješaka ili motocikliste.
- Vozilo ispred je specijalno, poput teško natovarenog tegljača ili prikolice.
- Vozilo ispred nema uključena stražnja svjetla, nema stražnja svjetla, ima asimetrična stražnja svjetla ili stražnja svjetla bacaju snop pod kutem.
- Razina svjetla je niska, a vozilo ispred nema uključena svjetla ili ona ne rade dobro.
- Stražnji kraj vozila ispred je malen, ili vozilo ne izgleda normalno, jako je nagnuto u jednu stranu, prevrnutu ili je samo jedna strana vozila vidljiva.
- Razmak od tla vozila ispred je vrlo nizak ili visok.
- Vozilo ispred je kasno uočeno.
- Vozilo ispred je odjednom blokirano nekom preprekom.
- Vozilo ispred vozi nepravilno i uz mnogobrojne promjene smjera i brzine.
- Vozilo ispred se kreće jako sporo ili jako brzo.
- Vozilo ispred je deformirano (nepravilnog oblika).
- Vozilo ispred skreće u suprotnom smjeru kako bi izbjeglo sudar.
- Ispred vas se nalazi vozilo, a vi se prestrojavate u drugi prometni trak sporo.
- Vozilo ispred je prekriveno snijegom.
- Vi napuštate ili se vraćate u prometni trak.
- Vozilo je nestabilno u vožnji.
- Vozite u kružnom toku i vozilo ispred nije detektirano.
- Kontinuirano vozite u krug.
- Vozite po neravnoj cesti s velikim promjenama nagiba i uspona.
- Pješak nije ispravno uočen, jer se drži nepravilno; primjerice pješak hoda pogrbljeno.
- Pješak nije ispravno uočen jer je odjeveni tako da ili na sebi ima opremu koja mu narušava siluetu.



Ova ilustracija prikazuje obrise pješaka, vozila koje će kamera ispravno detektirati.

- Pješak se brzo pojavi pred vozilom.
- Pješak ispred vozila je iznimno nizak ili se krivo drži.
- Pješak ispred vozila je invalid.
- Pješak se kreće okomito na smjer kretanja vozila.

- Ispred vozila je velika grupa pješaka.
- Pješaci imaju na sebi odjeću koja ih stapa s okolinom.
- Pješaka je teško razaznati od pozadine koja je sličnog izgleda.
- Vozite uz pješake, prometne znakove, konstrukcije i sl. u blizini križanja.
- Vozite na parkiralištu.
- Vozilo se koristi unutar zgrade poput podzemne garaže.
- Vozilo prolazi kroz gradilište, vozi po makadamu ili iznad metalne podloge poput pruge ili prolazi kroz naplatne kućice i sl.
- Vožnja u zavoju ili po nagnutoj cesti.
- Vozite uz cestu gdje su posađena drveća ili stupovi rasvjete.
- Loši uvjeti na cesti su izazvali vrlo velike vibracije vozila.
- Senzor iznenada ima veliku promjenu u prepoznavanju (primjerice prelazak preko prijevoja).
- Vaše je vozilo iznimno visoko ili nisko zbog pretovara ili nenormalnog tlaka u gumama.
- Vožnja po cestu čije je rubove prerasla trava ili drveće.
- Postoje jake elektromagnetske smetnje poput vožnje u području sa snažnim radio valovima ili električnim smetnjama.



UPOZORENJE

- Vožnja u zavoju.

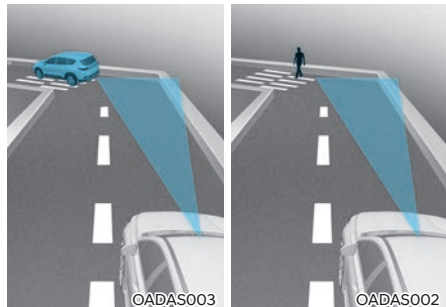

Efikasnost FCA sustava kopni u zavojima.

FCA možda neće prepoznati vozilo, pješake ispred koje se nalazi u istom prometnom traku. FCA može nepotrebno prikazati poruku upozorenja, baš kao i zvučni alarm, ili se može dogoditi da do upozorenja bilo koje vrste uopće ne dođe, jer sustav ni nije detektirao vozilo koje je u zavoju i zato se izmahnulo iz vaše ravne linije.

Dok se nalazite u zavoju vozite osobito oprezno, održavajte sigurnosni razmak i, ako je potrebno, pritisnite pedalu kočnice kako biste održali potrebnu sigurnosnu udaljenost.

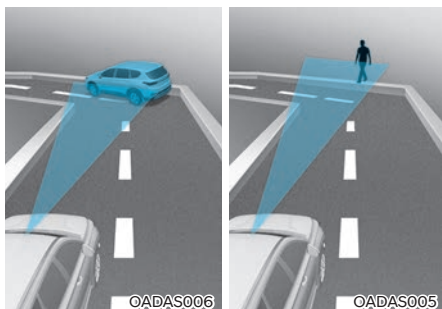

Efikasnost FCA sustava kopni u zavojima. FCA će možda prepoznati vozilo, pješake ispred koje se nalazi u drugom prometnom traku.

Sustav se možda aktivira nepotrebno i upozori vozača ili samostalno počne kočiti.

Provjerite koje su ograničenja rada FCA sustava.

- **Vožnja po nagibima**



Efikasnost FCA sustava kopni na nagibima te možda neće moći prepoznati vozilo ili pješaka ispred u istom prometnom traku. FCA može nepotrebno prikazati poruku upozorenja, baš kao i zvučni alarm, ili se može dogoditi da do upozorenja bilo koje vrste uopće ne dođe.

Kad FCA iznenada 'zapazi' vozilo ispred prilikom prelaska preko prijevoja, može se dogoditi snažno kočenje.

Dok se nalazite na usponima vozite osobito oprezno i, ako je potrebno, pritisnite pedalu kočnice.

- Promjena prometnog traka

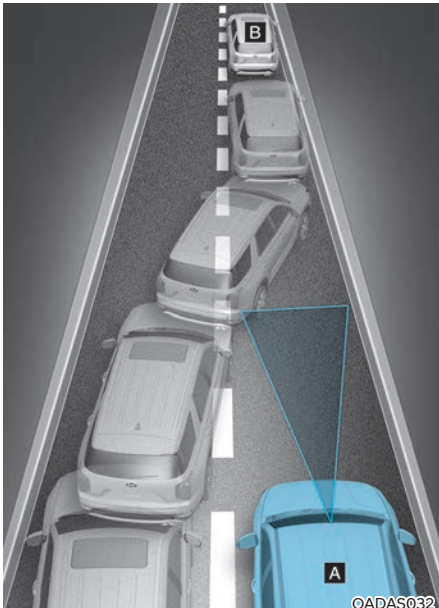

[A] : Vaše vozilo

[B] : Vozilo u preostrojanju

Kad vozilo koje vozi u prometnom traku do vas skrene u vaš prometni trak, možda neće biti 'zapaženo' od FCA sustava dok ne uđe u područje prepoznavanja. Posebno ako se vozilo do vas naglo prestroji ispred vas veća je vjerojatnost da ga FCA sustav neće prepoznati. Uvijek pažljivo vozite i, ako je potrebno, pritisnite pedalu kočnice kako biste održali potreban razmak i skrenite u stranu kao biste izbjegli sudar.

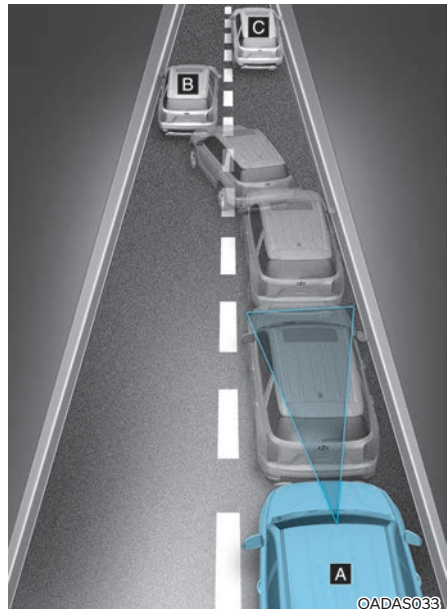

[A] : Vaše vozilo

[B] : Vozilo u preostrojanju

[C] : Vozilo u istom traku

Kad zaustavljeno vozilo ispred vas izađe iz prometnog traka, FCA sustav možda neće opaziti vozilo koje se sad nalazi ispred vas. Uvijek pažljivo vozite i, ako je potrebno, pritisnite pedalu kočnice kako biste održali potreban razmak i skrenite u stranu kao biste izbjegli sudar.

- **Prepoznavanje vozila**

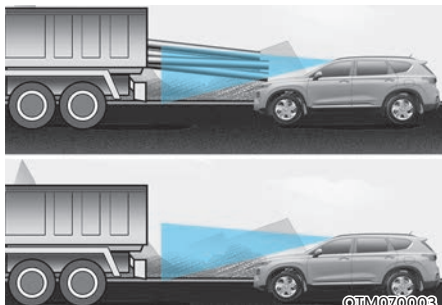

Ako vozilo ispred vas ima težak teret koji viri straga, ili ako vozilo ispred vas ima povećan odmak od tla to može izazvati opasnu situaciju.

FCA sustav možda neće prepoznati teret koji straga 'viri' iz teretnog vozila. U ovom slučaju morate održavati dovoljan razmak i paziti na pravovremeno kočenje kako biste izbjegli moguću nezgodu.

UPOZORENJE

- Prije vuče drugog vozila obavezno isključite FCA sustav u LCD zaslonu. Dok vučete vozilo FCA sustav može iznenada aktivirati kočnice i izazvati nalet vučenog vozila na vaše.
- Sustav se može aktivirati ako su predmeti ispred vozila oblikom slični vozilima, pješacima.
- Senzor može prepoznati samo pješaka, ne kolica, bicikle, skutere, kolica za prtljagu ili kolica supermarketa.
- FCA sustav ne radi u nekim situacijama. Zato nikad nemojte testirati aktivaciju FCA sustava protiv osobe ili drugih vozila. To može izazvati ozbiljne ozljede ili čak smrtni slučaj.
- Sistem se može privremeno isključiti ili ne raditi ispravno ako je pod snažnim utjecajem elektromagnetskih valova
- FCA sustav možda neće raditi u prvih 15 sekundi nakon pokretanja vozila dok traje inicijalizacija prednje kamere.

SUSTAV IZBJEGAVANJA SUDARA (FCA) – (FUSION SENZOR) (AKO JE DIO OPREME)

Osnovna funkcija

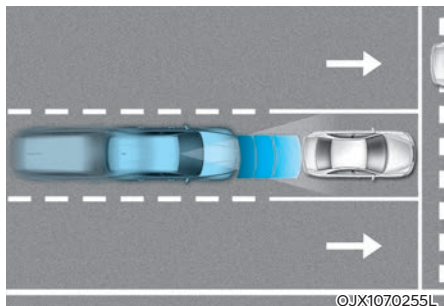

Sustav samostalnog naglog kočenja (FCA) treba smanjiti rizik od nezgode. On stalno prati razmak u odnosu na vozilo ispred ili zamjećuje pješake ili cikliste pomoću senzora (radar i kamera) i, ako je potrebno, upozorava vozača na opasnost od sudara pomoću poruke upozorenja ili alarma upozorenja te i sam koči.

Funkcija skretanja u križanju (ako je u opremi)

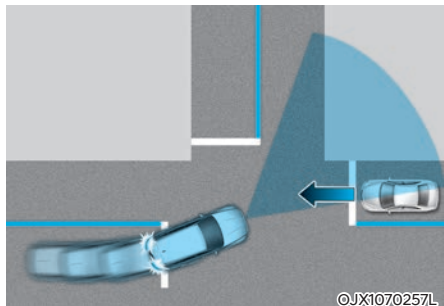

Funkcija skretanja u križanju će pomoći izbjeći sudar s vozilom koje dolazi iz suprotnog smjera tijekom skretanja u lijevo u križanju s uključenim žmigavcem aktivacijom kočnica u slučaju potrebe.

Senzori



[1] : Prednja kamera

[2] : Prednji radar

Senzori se nalaze na vozilu kako prikazuju ilustracije.



OPREZ

Vodite računa o ovim pretpostavkama kako bi osigurali optimalni učinak ugrađenih senzora:

Nemojte nikad pokušavati rastavljati senzor ili ga udarati iz bilo kojeg razloga.

Ako senzor bude oštećen ili zamijenjen, FCA sustav možda neće raditi ispravno. U ovom slučaju preporučujemo da se obratite za pomoć ovlaštenom HYUNDAI trgovcu.

Obratite pozornost da u kameru ne prodre voda ili vlaga. Kamera uvijek mora biti suh.

Na prednju konzolu nemojte nikad stavljati predmete koji reflektiraju svjetlo (bijeli papir, ogledalo, folija i sl.) Svaka refleksija svjetla može sustav omesti u radu.

Nemojte ugrađivati nikakve dodatke poput dodatnih nosača registarskih pločica ili naljepnica u područje senzora. Također, nemojte mijenjati odbojnik drugačijim. Sve to može utjecati na efikasnost senzora.

Senzor i kamera uvijek moraju biti čisti od prljavština.

Za pranje vozila koristite samo meke krpe. Također, nemojte mlaz vode pod visokim tlakom usmjeravati izravno u senzor na odbojniku.

- Pazite da ne udarite područje senzora. Ako se senzor izbije iz ležišta možda neće raditi ispravno iako na LCD zaslonu neće pokazati nikakvu poruku upozorenja. U ovom slučaju preporučujemo da se obratite za pomoć ovlaštenom HYUNDAI trgovcu
- Koristite samo originalni HYUNDAI poklopac senzora. Nemojte lakirati poklopac senzora.

Postavke sustava i aktivacija

Postavke sustava

■ Tip A

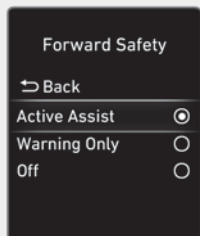

OTM070090N

■ Tip B

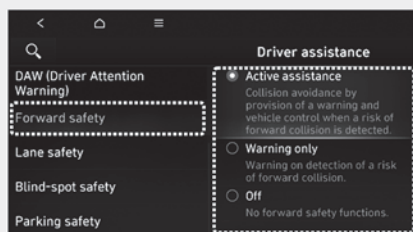

OTM071250L

Forward safety (sigurnost u smjeru vožnje)

Vozač može aktivirati sustav davanjem kontakta i odabirom 'User settings → Driver assistance → Forward safety'.

- Ako odaberete 'Active Assist', FCA sustav se aktivira. FCA upozorava porukama, zvučnim alarmima i podrhtavanjem upravljača na mogućnost sudara u ovisnosti o riziku. Također, on uključuje i kočnice u skladu s procjenom rizika od sudara.
- Ako odaberete 'Warning only' FCA sustav se aktivira. FCA upozorava porukama, zvučnim alarmima i podrhtavanjem upravljača na mogućnost sudara u ovisnosti o riziku. No u ovom slučaju, on NE uključuje i kočnice u skladu s procjenom rizika od sudara; vozač mora kočiti sam.
- Ako odaberete 'Off' FCA sustav je isključen  indikator se pali na instrument ploči.

Indikator FCA se pali na LCD zaslonu kad se isključi FCA sustav. Vozač može pratiti status FCA sustava (ON/OFF) na LCD zaslonu. Ako je indikator sustava na LCD zaslonu uključen, a FCA je aktivan, preporučujemo da vozilo pregleda ovlašteni HYUNDAI trgovac



UPOZORENJE

FCA se automatski aktivira davanjem kontakta (u ON položaj). Vozač može deaktivirati FCA isključivanjem u LCD zaslonu. Vozač mora biti svjestan okoliša i voziti sigurno, neovisno o statusu rada FCA sustava.



OPREZ

- Ako je odabrana opcija 'Warning only' kočnice se neće aktivirati od strane sustava.
- Postavke za Forward safety uključuju 'Basic function' (osnovna funkcija) i 'Junction Turning' (funkcija skretanja u križanju, ako je u opremi).



Obavijest

FCA se automatski isključuje kad se isključi ESC pritiskom od 3 sekunde ili dulje na prekidač ESC OFF. Ako je ESC isključen, aktivacija FCA sustava preko LCD-a nije moguća. Indikator upozorenja  FCA će svijetliti što je normalno.

■ Tip A

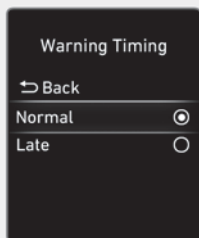

OTM070140N

■ Tip A

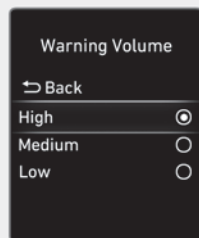

OTM070141N

■ Tip B

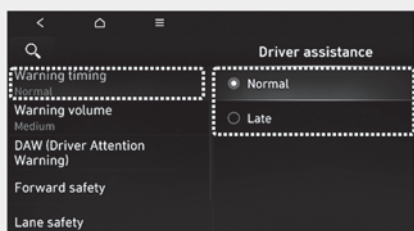

OTM071251L

■ Tip B

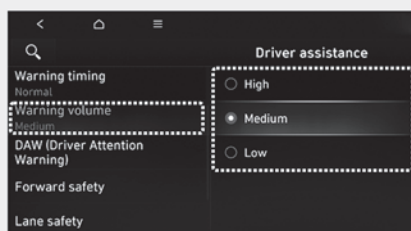

OTM071252L

Warning Timing

Kad je motor uključen, vozač može podesiti osjetljivost alarma na LCD zaslonu.

Idite: 'Driver assistance' → Warning Timing → 'Normal' / 'Late'. (normal/kasnije)

Kad je vozilo isporučeno iz tvornice, osjetljivost je podešena na 'Normal'. Ako promijenite osjetljivost, upozorenja ostalih sustava mogu se također promijeniti.

Warning Volume

Kad je motor uključen, vozač može podesiti glasnoću alarma na LCD zaslonu.

Idite: 'Driver assistance' → Warning Volume → 'High' / 'Medium' / 'Low'. (glasno/srednje/tiho).

Ako promijenite glasnoću upozorenja, i glasnoća upozorenja ostalih sustava može se promijeniti.



OPREZ

- Postavke osjetljivosti alarma i glasnoće alarma odnose se na sve funkcije FCA sustava.
- Čak i ako se osjetljivost alarma podesi na 'Normal', ako vozilo ispred naglo zakači, alarm sustava se može učiniti zakašnjelim.
- Odaberite 'Late' samo u uvjetima vrlo rijetkog prometa pri niskim brzinama kretanja.

i Obavijest

Kad se motor iznova pokrene, postavke alarma (osjetljivost i glasnoća) ostaju kako su posljednji put podešene.

Rad sustava Forward Collision-Avoidance Assist

Osnovna funkcija

Upozorenja i nadzor sustava

Osnovna funkcija FCA sustava je da upozori vozača i upravlja vozilom u ovisnosti o opasnosti od sudara: 'Collision Warning' (upozorenje na sudar), 'Emergency Braking' (kočenje u nuždi) i 'Stopping vehicle and ending brake control' (zaustavljanje vozila i prekid kočenja).

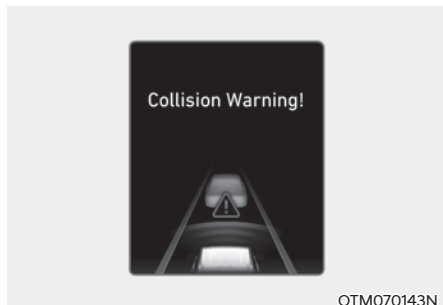

Collision Warning (upozorenje na sudar)

- Kako bi vozača upozorio na opasnost od sudara, poruka upozorenja se prikazuje na LCD zaslonu praćena zvučnim upozorenjem i podrhtavanjem upravljača (ako je taj sustav u opremi).
- Ako je ispred opaženo vozilo, sustav će biti aktivan kad se vaše vozilo kreće brzinama između 10 i 180 km/h.
- Ako je ispred vozila opažen pješak ili motociklist/motociklist, sustav će biti aktivan kad je brzina kretanja vozila između 10 i 85 km/h.
- Ako je odabrana opcija 'Active Assist', kočnice se mogu aktivirati.

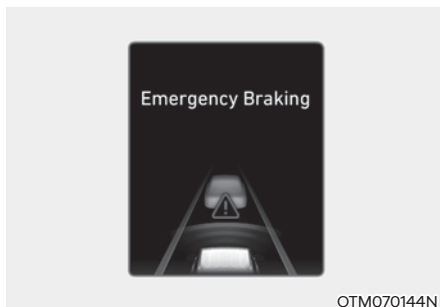

Emergency Braking (kočenje u nuždi)

- Kako bi vozača upozorio na kočenje, poruka 'Emergency Braking' će se pokazati na LCD zaslonu praćena zvučnim upozorenjem.
- Ako je ispred opaženo vozilo, sustav će biti aktivan kad se vaše vozilo kreće brzinama između 10 i 75 km/h.
- Ako je ispred vozila opažen pješak ili motociklist/motociklist, sustav će biti aktivan kad je brzina kretanja vozila između 10 i 65 km/h.
- U slučaju kočenja u nuždi, sustav koči punom snagom kako bi se spriječio nalet na pješaka ili biciklistu/motociklistu ispred vozila.



OTM070059L

Stopping vehicle and ending brake control (zaustavljanje vozila i prekid kočenja)

- Kad je vozilo zaustavljeno kočenjem od strane sustava, na LCD zaslonu će se pojaviti poruka upozorenja 'Drive carefully' (vozite pažljivo).

Radi vlastite sigurnosti, vozač bi trebao pritisnuti pedalu kočnice i provjeriti okolišnu situaciju.

- Nadzor nad kočnicama prestaje cca 2 sekunde nakon potpunog zaustavljanja vozila.

Junction Turning function (Funkcija skretanja u križanju, ako je u opremi)

Upozorenja i nadzor sustava

Funkcija skretanja u križanju je da upozori vozača i upravlja vozilom u ovisnosti o opasnosti od sudara: 'Collision Warning' (upozorenje na sudar), 'Emergency Braking' (kočenje u nuždi) i 'Stopping vehicle and ending brake control' (zaustavljanje vozila i prekid kočenja).



OTM070008N

OTM070200N

Collision Warning (upozorenje na sudar)

- Kako bi vozača upozorio na opasnost od sudara, poruka upozorenja se prikazuje na LCD zaslonu praćena zvučnim upozorenjem i podrhtavanjem upravljača (ako je taj sustav u opremi).
- Sustav će biti aktivan kad se vaše vozilo kreće brzinama između 10 i 30 km/h, a vozilo iz suprotnog smjera se kreće između 30 i 70 km/h.
- Ako je odabrana opcija 'Active Assist', kočnice se mogu aktivirati.

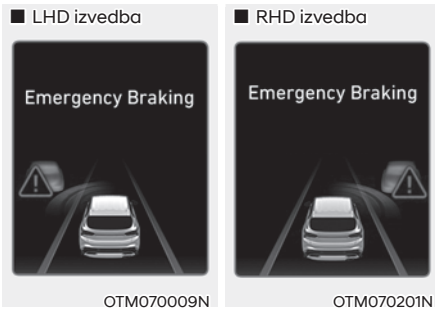

Emergency Braking (kočenje u nuždi)

- Kako bi vozača upozorio na kočenje, poruka 'Emergency Braking' će se pokazati na LCD zaslonu praćena zvučnim upozorenjem i podrhtavanjem upravljača (ako je taj sustav u opremi).
- Sustav će biti aktivan kad se vaše vozilo kreće brzinama između 10 i 30 km/h, a vozilo iz suprotnog smjera se kreće između 30 i 70 km/h.
- U slučaju kočenja u nuždi, sustav koči punom snagom kako bi se spriječio sudar s vozilom iz suprotnog smjera.

i Obavijest

Ako je vozač na lijevom sjedalu (LHD izvedba), sustav je aktivan samo kad se skreće ulijevo. Ako je vozač na desnom sjedalu (RHD izvedba), sustav je aktivan samo kad se skreće udesno.



Stopping vehicle and ending brake control (zaustavljanje vozila i prekid kočenja)

- Kad je vozilo zaustavljeno kočenjem od strane sustava, na LCD zaslonu će se pojaviti poruka upozorenja 'Drive carefully' (vozite pažljivo). Radi vlastite sigurnosti, vozač bi trebao pritisnuti pedal kočnice i provjeriti okolišnu situaciju.
- Nadzor nad kočnicama prestaje cca 2 sekunde nakon potpunog zaustavljanja vozila.



UPOZORENJE

Vodite računa o ovim pretpostavkama kad koristite Forward Collision Avoidance Assist sustav:

- Radi vlastite sigurnosti baratajte postavkama FCA sustava samo kad je vozilo parkirano na sigurnom.
- Ako je odabrano 'Active Assist' ili 'Warning only', FCA se automatski isključuje kad se isključi ESC pritiskom na ESC OFF prekidač u trajanju od minimalno 3 sekunde. Ako je ESC isključen, aktivacija FCA sustava preko LCD-a nije moguća. Indikator upozorenja  FCA će svijetliti što je normalno. Ako se FCA sustav uključi ponovnom aktivacijom ESC-a, FCA će nastaviti raditi uz posljednje aktivne postavke.
- FCA sustav neće raditi u svim situacijama i ne može spriječiti sve sudare.
- Vozač je isključivo i jedino odgovoran za sigurno upravljanje vozilom. Nemojte se oslanjati isključivo na FCA sustav; održavajte sigurnosni razmak i kočite ako je to potrebno.
- Nemojte NIKAD pokušati namjerno isprovocirati aktivaciju sustava i dovoditi na taj način u opasnost pješake, bicikliste, životinje ili tuđu imovinu. Moguće su ozljede sa smrtnim posljedicama.
- FCA sustav se možda neće aktivirati ako vozač već koči da bi izbjegao sudar.

- U ovisnosti o prometnici i uvjetima vožnje, sustav će možda prekasno upozoriti vozača ili ga možda neće upozoriti uopće.
- Za vrijeme aktivacije sustava moguće je naglo kočenje. To može izazvati ozljede putnika ili oštećenje predmeta i vozila. Uvijek budite vezani, a svi predmeti osigurani od pomicanja.
- Ako neki drugi sustav u vozilu upravo prikazuje ili emitira poruku upozorenja, poruke upozorenja FCA sustava možda neće biti prikazane/emitirane.
- Ako je u vozilu ili oko njega visoka razina buke, možda nećete čuti upozorenja FCA sustava.
- FCA sustav se u ovisnosti od prometnice i okoliša možda neće aktivirati ili se može ugasiti.



UPOZORENJE

- Ako i postoji neispravnost u radu FCA sustava, kočnice će funkcionirati normalno.
- Ako za vrijeme kočenja u nuždi od strane sustava vozač naglo zakrene upravljač ili pritisne pedal gasa do kraja, kočenje će prestati.



OPREZ

- Osetilni domet FCA sustava se u ovisnosti o uvjetima oko i ispred vozila može promijeniti ili smanjiti. U ovisnosti o brzini kretanja sustav može samo upozoriti vozača ili do upozorenja možda uopće ne dođe.
- Aktivacija FCA sustava ovisi o procjeni rizika koja ovisi o brzini vozila, brzini drugih vozila, smjeru vožnje i okolišnim uvjetima.





Obavijest

- Ako je sudar neizbježan, sustav može dodati sustavu kočenja punu snagu ako vozač ne koči dovoljno jako.
- Ilustracije i boje na instrument ploči mogu se razlikovati od ovih u ovisnosti o tipu instrument ploče i temi prikaza koja je odabrana.

Neispravnost sustava Forward Collision-Avoidance Assist

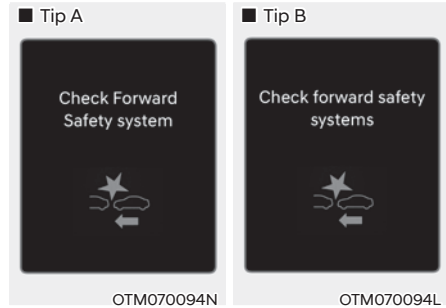
Neispravnost sustava Forward Collision-Avoidance Assist



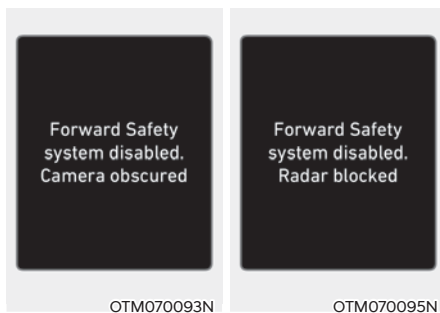

Ako FCA sustav ne radi kako bi trebao,  indikator upozorenja sustava će se uključiti i poruka upozorenja 'Check Forward Safety system(s)' će se prikazati te glavni indikator upozorenja  će se uključiti. U ovom slučaju preporučujemo da se obratite za pomoć ovlaštenom HYUNDAI trgovcu.

Sistem Forward Collision-Avoidance Assist isključen



Kad je vjetrobran gdje se nalazi kamera, poklopac senzora ili senzor zaprljan ili prekriven stranom tvari poput snijega ili kiše i blata, to može dovesti do privremenog isključenja sustava.

Ako se to dogodi, vozač će biti upozoren pomoću odgovarajuće poruke: 'Forward Safety system(s) disabled. Camera obscured' ili the 'Forward Safety system(s) disabled i uključit će se indikatori  i  na LCD zaslonu.

Ovo nije znak neispravnosti FCA sustava. Da bi sustav opet profunkcionirao očistite staklo, poklopac senzora i senzor.

Ako sustav ne profunkcionira normalno nakon što su naslage (snijeg, kiša, led ili prljavština) uklonjene, preporučujemo da posjetite ovlaštenog HYUNDAI trgovca.

UPOZORENJE

- Iako na LCD zaslonu nije prikazana poruka upozorenja, sustav možda neće raditi ispravno.
- FCA sustav možda neće ispravno funkcionirati u okolišu gdje sustav ne detektira ništa (npr. otvoreno područje).

Ograničenja sustava

Vozač treba biti osobito oprezan u sljedećim situacijama, jer sustav možda neće reagirati kako bi trebao:

- Radar ili leća kamere su zaprljani stranim tvarima.
- Kamera je izložena visokoj ili niskoj temperaturi.
- Leća kamere ne može dobro raditi zato što su stakla na vozilu prljava ili naknadno tretirana (zatamnjena pomoću folije i sl.), staklo je napuklo ili je na njemu strana tvar (naljepnica, kukac i sl.)
- Vлага nije uklonjena s vjetrobrana ili je on zaleđen.
- Tekućina za pranje stakla se kontinuirano nanosi ili rade brisači.
- Izuzetno jako kiši ili sniježi.
- Ulična rasvjeta ili svjetlo vozila koje dolazi u susret se reflektira od mokrog kolnika ili lokvi na njemu.
- Na prednjoj se konzoli nalazi neki predmet.

- Drugo vozilo vuče vaše.
- Razina svjetla oko vozila je izuzetno visoka.
- Okoliš je jako taman poput tunela i sl.
- Razina vanjskog svjetla se je naglo promijenila, primjerice na ulasku u ili izlasku iz tunela.
- Razina osvjetljenja je preniska za rad kamere (primjerice vožnja kroz tunel s isključenim svjetlima ili svjetla nisu dovoljno svijetla).
- Vozite kroz dim, paru ili sjenu.
- Detektiran je samo dio pješaka ili motocikliste.
- Vozilo ispred je specijalno, poput teško natovarenog tegljača ili prikolice.
- Vozilo ispred nema uključena stražnja svjetla, nema stražnja svjetla, ima asimetrična stražnja svjetla ili stražnja svjetla bacaju snop pod kutem.
- Razina svjetla je niska, a vozilo ispred nema uključena svjetla ili ona ne rade dobro.
- Stražnji kraj vozila ispred je malen, ili vozilo ne izgleda normalno, jako je nagnuto u jednu stranu, prevrnuo ili je samo jedna strana vozila vidljiva.
- Razmak od tla vozila ispred je vrlo nizak ili visok.
- Odbojnik je u području radara udaren, oštećen, deformiran ili je radar izbačen iz ležišta.
- Temperatura oko radara je vrlo visoka ili iznimno niska.
- Vozite kroz tunel ili preko čeličnog mosta.
- Vozite po velikom području na kojem nema ničega ili je predmeta koji se ističu vrlo malo (npr. pustinja, čistina i sl.)
- Vozite uz materijal koji se jako dobro reflektira na radaru poput čelične ograde uz cestu, vozila i sl.
- Ispred vas je biciklist na biciklu koji je napravljen od materijala koji radar ne uočava.
- Vozilo ispred je kasno uočeno.
- Vozilo ispred je odjednom blokirano nekom preprekom.
- Vozilo ispred vozi nepravilno i uz mnogobrojne promjene smjera i brzine.
- Vozilo ispred se kreće jako sporo ili jako brzo.
- Vozilo ispred je deformirano (nepravilnog oblika).
- Vozilo ispred skreće u suprotnom smjeru kako bi izbjeglo sudar.
- Ispred vas se nalazi vozilo, a vi se prestrojavate u drugi prometni trak sporo.
- Vozilo ispred je prekriveno snijegom.
- Vi napuštate ili se vraćate u prometni trak.
- Vozilo je nestabilno u vožnji.
- Vozite u kružnom toku i vozilo ispred nije detektirano.
- Kontinuirano vozite u krug.
- Vozite po neravnoj cesti s velikim promjenama nagiba i uspona.

- Pješak/ciklist nisu ispravno uočeni, jer se drže nepravilno; primjerice pješak hoda pogrbljeno.
- Pješak/ciklist nisu ispravno uočeni jer su odjeveni tako da ili na sebi imaju opremu koja im narušava siluetu.



Ova ilustracija prikazuje obrise pješaka, vozila i bicikliste koje će kamera ispravno.

- Pješak se brzo pojave pred vozilom.
- Pješak/ciklist ispred vozila je iznimno nizak ili se krivo drži.
- Pješak/ciklist ispred vozila su invalidi.
- Pješak ili biciklis se kreću okomito na smjer kretanja vozila.
- Ispred vozila je velika grupa biciklista ili pješaka.
- Pješak/ciklist imaju na sebi odjeću koja ih stapa s okolinom.
- Pješaka ili motociklistu je teško razaznati od pozadine koja je sličnog izgleda.
- Vozite uz pješake, bicikliste, prometne znakove, konstrukcije i sl. u blizini križanja.
- Vozite na parkiralištu.
- Vozilo se koristi unutar zgrade poput podzemne garaže.
- Vozilo prolazi kroz gradilište, vozi po makadamu ili iznad metalne podloge poput pruge ili prolazi kroz naplatne kućice i sl.
- Vožnja u zavoju ili po nagnutoj cesti.
- Vozite uz cestu gdje su posađena drveća ili stupovi rasvjete.
- Loši uvjeti na cesti su izazvali vrlo velike vibracije vozila.
- Senzor iznenada ima veliku promjenu u prepoznavanju (primjerice prelazak preko prijevoja).
- Vaše je vozilo iznimno visoko ili nisko zbog pretovara ili nenormalnog tlaka u gumama.
- Vožnja po cestu čije je rubove preraslava trava ili drveće.
- Postoje jake elektromagnetske smetnje poput vožnje u području sa snažnim radio valovima ili električnim smetnjama.

UPOZORENJE

- Vožnja u zavoju.

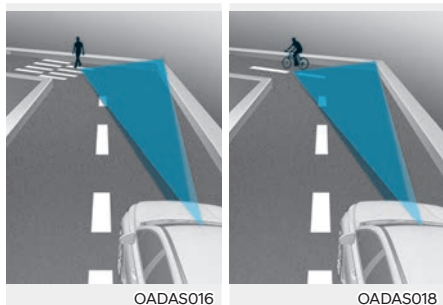
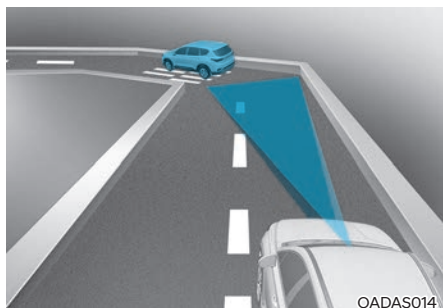

Efikasnost FCA sustava kopni u zavoju.

FCA možda neće prepoznati vozilo, pješake ili motocikliste ispred koje se nalazi u istom prometnom traku. FCA može nepotrebno prikazati poruku upozorenja, baš kao i zvučni alarm, ili se može dogoditi da do upozorenja bilo koje vrste uopće ne dođe, jer sustav ni nije detektirao vozilo koje je u zavoju i zato se izmaknulo iz vaše ravne linije.

Dok se nalazite u zavoju vozite osobito oprezno, održavajte sigurnosni razmak i, ako je potrebno, pritisnite pedalu kočnice kako biste održali potrebnu sigurnosnu udaljenost.

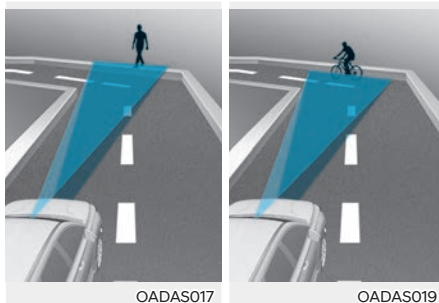
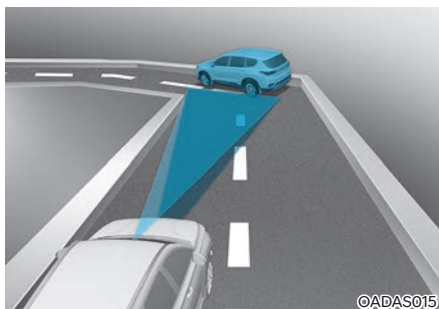

Efikasnost FCA sustava kopni u zavoju. FCA će možda prepoznati vozilo, pješake ili motocikliste ispred koje se nalazi u drugom prometnom traku.

Sustav se možda aktivira nepotrebno i upozori vozača ili samostalno počne kočiti.

Provjerite koje su ograničenja rada FCA sustava.

- Vožnja po nagibima

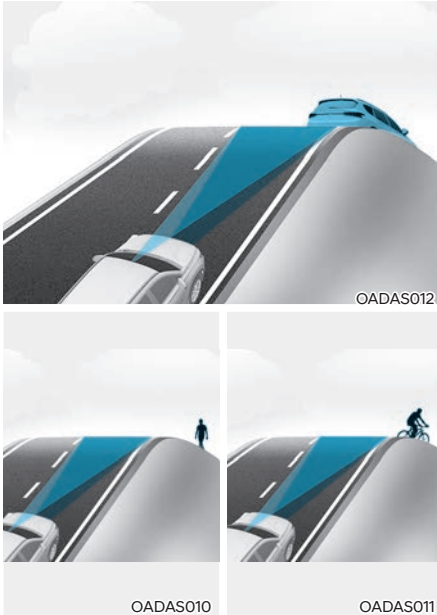

Efikasnost FCA sustava kopni na nagibima te možda neće moći prepoznati vozilo, pješaka ili biciklistu ispred u istom prometnom traku. FCA može nepotrebno prikazati poruku upozorenja, baš kao i zvučni alarm, ili se može dogoditi da do upozorenja bilo koje vrste uopće ne dođe.

Kad FCA iznenada 'zapazi' vozilo ispred prilikom prelaska preko prijevoja, može se dogoditi snažno kočenje.

Dok se nalazite na usponima vozite osobito oprezno i, ako je potrebno, pritisnite pedalu kočnice.

- Promjena prometnog traka

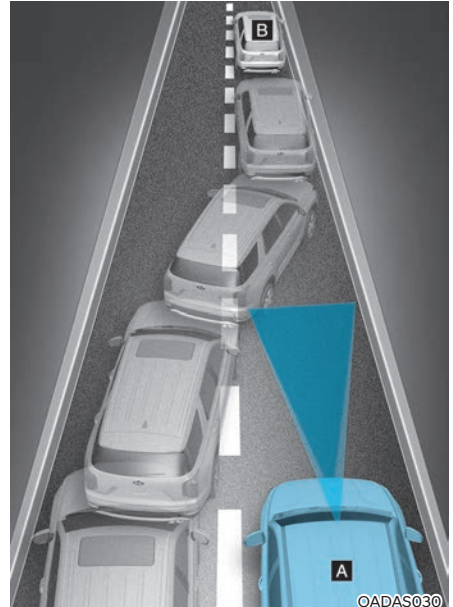

[A] : Vaše vozilo

[B] : Vozilo u prestrojavanju

Kad vozilo koje vozi u prometnom traku do vas skrene u vaš prometni trak, možda neće biti 'zapaženo' od FCA sustava dok ne uđe u područje prepoznavanja. Posebno ako se vozilo do vas naglo prestroji ispred vas veća je vjerojatnost da ga FCA sustav neće prepoznati. Uvijek pažljivo vozite i ako je potrebno, pritisnite pedalu kočnice kako biste održali potreban razmak i skrenite u stranu kao biste izbjegli sudar.

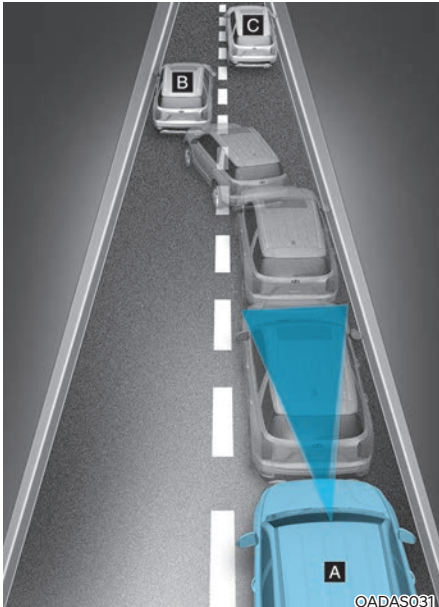

[A] : Vaše vozilo, [B] : Vozilo u preostrojanju
[C] : Vozilo u istom traku

Kad zaustavljeno vozilo ispred vas izađe iz prometnog traku, FCA sustav možda neće opaziti vozilo koje se sad nalazi ispred vas. Uvijek pažljivo vozite i, ako je potrebno, pritisnite pedalu kočnice kako biste održali potreban razmak i skrenite u stranu kao biste izbjegli sudar.

• Prepoznavanje vozila

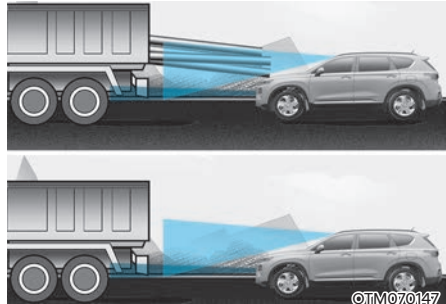

Ako vozilo ispred vas ima težak teret koji viri straga, ili ako vozilo ispred vas ima povećan odmak od tla to može izazvati opasnu situaciju.

FCA sustav možda neće prepoznati teret koji straga 'viru' iz teretnog vozila. U ovom slučaju morate održavati dovoljan razmak i paziti na pravovremeno kočenje kako biste izbjegli moguću nezgodu.

UPOZORENJE

- Prije vuče drugog vozila obavezno isključite FCA sustav u LCD zaslonu. Dok vučete vozilo FCA sustav može iznenada aktivirati kočnice i izazvati nalet vučenog vozila na vaše.
- Sustav se može aktivirati ako su predmeti ispred vozila oblikom slični vozilima, pješacima ili motociklistima.
- Senzor može prepoznati samo pješaka i motoristu, ne kolica, bicikle, skutere, kolica za prtljagu ili kolica supermarketa.
- FCA sustav ne radi u nekim situacijama. Zato nikad nemojte testirati aktivaciju FCA sustava protiv osobe ili drugih vozila. To može izazvati ozbiljne ozljede ili čak smrtni slučaj.
- Sistem se može privremeno isključiti ili ne raditi ispravno ako je pod snažnim utjecajem elektromagnetskih valova
- FCA sustav možda neće raditi u prvih 15 sekundi nakon pokretanja vozila dok traje inicijalizacija prednje kamere.

SUSTAV POMOĆI OSTANKA U TRAKU (LKA) (AKO JE U OPREMI)

Sustav pomoći zadržavanja traka prepoznaje linije traka na cesti i asistira vozačevo upravljanje kako bi zadržao vozilo između linija.

Kad sustav prepozna da vozilo luta iz svojeg traka, obavještava vozača vizualnim i zvučnim upozorenjem, dok na upravljač primjenjuje moment u suprotnom smjeru, pokušavajući spriječiti pomicanje vozila iz traka.

Senzor



[1] : Prednja kamera

Kamera se koristi kao senzor koji prati linije prometnog traka (ili rub ceste).

Na ilustraciji je prikazan smještaj kamere tj. senzora.

OPREZ

Za više detalja o pretpostavkama za rad prednje kamere pogledajte prethodno poglavlje o FCA sustavu.

Postavke sustava Lane Keeping Assist

Postavke funkcija sustava

■ Tip A

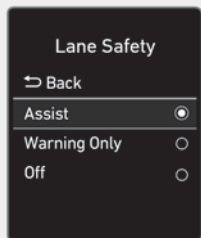

OTM070184N

■ Tip B

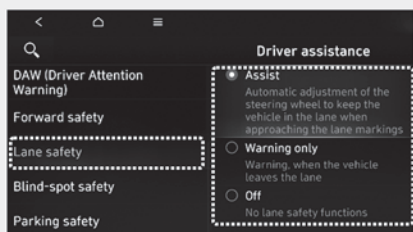

OTM071256L

Lane safety (sigurnost u traku)

S uključenim motorom odaberite ili 'klikajte' 'Driver Assistance → Lane Safety' u meniju postavki kako biste uključili ili isključili svaku funkciju.

- Ako se odabere 'Assist' (pomoć), sustav će automatski upravljati u slučaju da vozilo luta izvan traka kako bi to spriječio.
- Ako se odabere 'Warning only' (samo upozorenje), sustav će upozoriti vozača zvučnim upozorenjem i podrhtavanjem upravljača (ako je ta funkcija u opremi) u slučaju da otkrije da vozilo luta izvan traka. Vozač sam mora upravljati vozilom.
- Ako se odabere 'Off' (isključeno) sustav će se isključiti. Na instrument ploči se pali  indikator.

UPOZORENJE

- Ako se odabere 'Warning only', upravljanje je prepušteno vozaču.
- LKAS sustav ne upravlja vozilom koje se nalazi u sredini prometnog traka.
- Vozač je isključivo i jedino odgovoran za sigurno upravljanje vozilom. U svakom trenutku treba biti svjestan okruženja i upravljati vozilom kad je sustav isključen (Off).

Uključivanje/isključivanje sustava (Lane Driving Assist prekidač)



OTM070036L

S uključenim motorom pritisnite i držite pritisnutim Lane Driving Assist prekidač koji se nalazi na upravljačkom obroču kako biste uključili LKAS sustav. Bijeli  indikator se uključuje na instrument ploči.

Ako je motor iznova pokrenut, LKAS sustav će zadržati prethodne postavke za rad.

Obavijest

Kad se Lane Driving Assist prekidač pritisne nakratko, LKAS sustav će se uključiti i isključiti.

Uključivanje/isključivanje sustava (Lane Driving Assist prekidač)

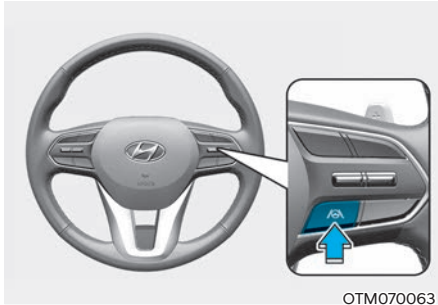

OTM070063

Osim Europe, Australije i Rusije

S uključenim motorom pritisnite i držite pritisnutim Lane Driving Assist prekidač koji se nalazi na upravljačkom obruču kako biste uključili LKA sustav. Bijeli  indikator se uključuje na instrument ploči.

Iznova pritisnite i držite pritisnutim Lane Driving Assist prekidač kako biste isključili sustav.

Ako je motor iznova pokrenut, LKA sustav će zadržati prethodne postavke za rad.



OPREZ

Kad se Lane Driving Assist prekidač pritisne nakratko, LKA sustav će se uključiti i isključiti.

Tip A

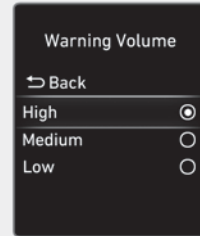

OTM070141N

Tip B

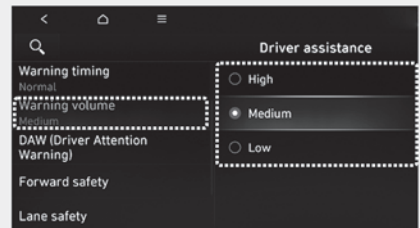

OTM071252L

Warning Volume (glasnoća upozorenja)

Kad je Start/Stop prekidač u položaju ON, odaberite 'Driver Assistance → Warning Volume' iz menija postavki kako biste promijenili Warning Volume (glasnoću upozorenja) u 'High', 'Medium', 'Low' za Lane Keeping Assist sustav.

Rad sustava Lane Keeping Assist

Upozorenja i kontrola sustava

Lane Keeping Assist will warn and help control the vehicle with Lane Departure Warning and Lane Keeping Assist.



Lane Departure Warning (upozorenje napuštanja prometnog traka)

- Kako bi upozorio vozača da vozilo napušta prometni trak, zeleni  indikator će treptati na instrument ploči, a linija prometnog traka u smjeru u kojem vozilo luta iz traka će također treptati praćeno zvučnim upozorenjem. Također, upravljački će obruč podrhtavati (ako je taj sustav ugrađen u vozilo).
- Sustav je aktivan pri brzinama između 60 i 200 km/h

Lane Keeping Assist (pomoć za ostanak u traku)

- Kako bi upozorio vozača da vozilo napušta prometni trak, zeleni  indikator će treptati na instrument ploči, a upravljač će odraditi potrebne korekcije kao bi vozilo ostalo u sredini prometnog traka.
- Sustav je aktivan pri brzinama između 60 i 200 km/h.

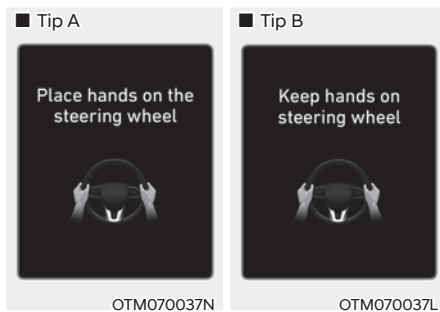

Hands-off warning (ruke nisu na upravljaču)

Ako vozač makne ruke s upravljača na nekoliko sekundi, pojavljuje se poruka 'Place hands on the steering wheel' (ili 'Keep hands on the steering wheel') na LCD zaslonu praćena zvučnim upozorenjem.



UPOZORENJE

- Sustav aktivnog upravljanja možda neće raditi ako se upravljački obruč drži iznimno čvrsto ili je upravljački obruč zakrenut preko određene granice.
- Sustav pomoći zadržavanja traka ne radi uvijek. Vozač se ne bi trebao isključivo oslanjati na sustav, već uvijek provjeriti cestovne uvjete tijekom vožnje paziti da je vozilo u sredini traka.
- Poruka upozorenja može se kasno pojaviti ovisno o cestovnim uvjetima. Stoga, uvijek držite ruke na upravljaču tijekom vožnje
- Ako se upravljački obruč ne drži dobro, pojavit će se ova poruka jer LKAS sustav nije prepoznao ruke vozača na upravljačkom obruču.
- Ako na upravljački obruč stavite bilo kakve predmete, sustav upozorenja da ruke nisu na upravljaču možda neće raditi ispravno.



Obavijest

- Postavke rada je moguće promijeniti u korisničkim postavkama (User Settings) instrument ploče ili infotainment sustava (Vehicle settings) vašeg vozila. Za više detalja pogledajte poglavlje 4 ili Vehicle Settings u Infotainment priručniku koji je isporučen s vozilom.
- Ako sustav prepozna trak, boja se mijenja iz sive u bijelu i zeleni se indikator  pali na instrument ploči.



- Iako upravljanjem asistira sustav, vozač može kontrolirati upravljanje.
- Upravljač se može činiti težim ili lakšim kad je upravljač asistiran sustavom nego kad nije.
- Ilustracije i boje na instrument ploči mogu se razlikovati od ovih u ovisnosti o tipu instrument ploče i temi prikaza koja je odabrana.

Neispravnosti i ograničenja sustava Lane Keeping Assist

Kvar sustava Lane Keeping Assist

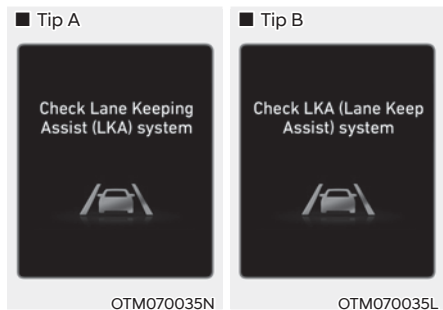

Ako postoji problem sa sustavom, poruka 'Check Lane Keeping Assist (LKA) system' (ili 'Check LKA (Lane Keeping Assist) system') će se pojaviti i  indikator kvara LKA sustava će svijetliti žuto. Ako se to dogodi, preporučujemo da sustav provjeri ovlašteni HYUNDAI trgovac.

Ograničenja sustava Lane Keeping Assist

Vozač mora biti oprezan u ispod navedenim situacijama jer sustav možda neće upravljati upravljačem i možda neće raditi pravilno u ovim situacijama:

- Prometni trak i uvjeti prometovanja su loši:
 - Trak se ne može prepoznati uslijed snijega, kiše, mrlje, lokve ili drugih faktora.
 - Teško je razlikovati boju linije traka od ceste.
 - Trak je vrlo širok ili uzak.
 - Linija traka je oštećena ili nejasna.
 - Sjena je na liniji pored srednjeg traka.
 - Postoji linija slična liniji traka.
- Broj traka se povećava ili smanjuje ili se linije traka križaju.
- Vožnja u područjima u izgradnji.
- Ima više od dvije linije traka.
- Linija traka u tunelu teško se ističe uslijed prašine ili masti.
- Linija traka teško se ističe nakon kiše po noći.
- Linija traka teško se ističe uslijed prašine.
- Trak je spojen ili odvojen.
- Vožnja kroz naplatne kućice

- Na cesti je iscrtan pješački prijelaz.
- Trak nestaje, primjerice na križanju.
- Vozilo ispred je iznimno blizu i li ono djelomice pokriva oznake na cesti.

Za više detalja o ograničenjima sustava prednje kamere pogledajte prethodno poglavlje 'Forward Collision Avoidance Assist'.



UPOZORENJE

Vodite računa o ovim pretpostavkama kad koristite LKAS sustav:

- LKA sustav nije zamjena za sigurno i pažljivo upravljanje vozilom, već samo dodatak udobnosti. Vozač snosi isključivu odgovornost za upravljanje vozilom te mora biti svjestan svojeg okruženja u svakom trenutku.
- Uvijek provjerite cestovne uvjete i okolinu i budite oprezni ako se sustav poništi, isključi, ne radi ili pokvari.
- Ako sustav ne prepoznaje trak kako bi trebao, provjerite 'Ograničenja sustava'.
- Kod vuče prikolice ili drugog vozila obavezno isključite LKA sustav.
- Ako vozite visokim brzinama, sustav neće upravljati. Vozač se mora uvijek pridržavati ograničenja brzine kad koristi sustav.
- Ako neki drugi sustav emitira upozorenje ili prikazuje poruku upozorenja, poruka upozorenja LKAS sustava se možda neće prikazati ili emitirati.
- Ako je glazba u vozilu preglasna ili razina buke previsoka, ona može 'maskirati' zvučna upozorenja sustava.
- Ako na upravljački obruč ugradite dodatke, može se dogoditi da oni utječu na rad sustava i spriječe ga u ispravnoj funkciji ili u aktivaciji alarma.
- LKAS sustav možda neće biti aktivan 15 sekundi nakon pokretanja vozila ili inicijalizacije prednje kamere.
- LKAS sustav neće biti aktivan kad:
 - Uvijek uključite pokazivač smjera za prestrojavanje. Ako se prestrojavate bez uključenog pokazivača smjera, upravljač će možda biti kontroliran.
 - Vozilo se ne nalazi u sredini prometnog traka kod aktivacije sustava ili neposredno nakon prestrojavanja.
 - ESC (elektronička kontrola stabilnosti) i VSM (upravljanje stabilnosti vozila) su aktivirani.
 - Vozilo se nalazi u oštrom zavoju.
 - Brzina vozila je ispod 55 km/h ili preko 210 km/h.
 - Upravljanje neće biti asistirano kod brzog prestrojavanja.
 - Vozilo naglo koči.

SUSTAV UPOZORENJA MRTVOG KUTA (BLIND-SPOT COLLISION WARNING, BCW) (AKO JE U OPREMI)

Sustav upozorenja mrtvog kuta (BCW) koristi senzore u stražnjem odbojniku za praćenje područja iza vozila te upozorava vozača na vozila koja se približavaju iz područja mrtvog kuta.

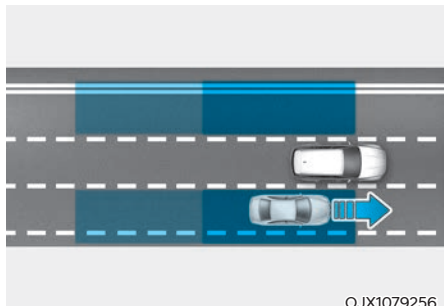

Sustav kontinuirano prati područje iza vozila i upozorava vozača zvučnim signalom te pokazivačem koji se pokazuje na vanjskom dijelu retrovizora.

OPREZ

Osjetilni doseg se može razlikovati ovisno o brzini kretanja vašeg vozila. Skrećemo pažnju: ako je vaše vozilo puno brže od vozila oko sebe, onda možda neće biti upozorenja.

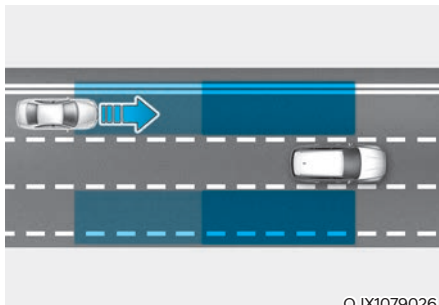

Sustav upozorenja mrtvog kuta će vas upozoriti ako se u području mrtvog kuta približava vozilo velikom brzinom.

OPREZ

Vrijeme upozorenja može se razlikovati ovisno o brzini kretanja vozila koje se približava.

Obavijest

U daljnjem tekstu će se sustav Blind Spot Collision Warning nazivati Blind-Spot Safety system (Sustav sigurnosti mrtvog kuta).

Senzor



[1] : Stražnji kutni radar

Ilustracija prikazuje smještaj senzora.



OPREZ

Vodite računa o ovim pretpostavkama kako bi senzori mogli optimalno obavljati svoju zadaću:

- **NIKAD** nemojte pokušavati rastavljati senzor ili udarati u mjesto gdje se on nalazi.
- Ako su kutni radari bili zamijenjeni ili je taj dio vozila popravljan, preporučujemo da vozilo pregleda ovlašteni HYUNDAI trgovac.
- U slučaju udarca u bok vozila u predjelu radara ili u blizini, čak i ako nema poruke upozorenja na LCD zaslonu, sustav možda neće ispravno raditi. Preporučujemo da vozilo pregleda ovlašteni HYUNDAI trgovac.

- Pazite da slučajno ne djeluje silom na mjesto gdje se nalazi radar ili poklopac senzora. Ako se senzor pomakne u mjestu i izgubi usmjerenost sustav možda neće raditi kako treba. U tom slučaju pojavit će se poruka upozorenja. Neka vozilo pregleda ovlašteni HYUNDAI trgovac.
- Nemojte na odbojnik lijepiti ili ugrađivati nikakve dodatke poput naljepnica, štitnika i slično. Također, nemojte lakirati senzore. To može jako oslabiti njihov učinak.
- Sustav možda neće raditi ispravno nakon zamjene odbojnika ili ako je odbojnik oštećen ili bio popravljan.
- Ako se prikvači prikolica ili ugradi nosač i sl., to može imati neželjen utjecaj na efikasnost sustava kutnih radara ili sustav može prestati s radom.

Postavke sustava Blind-Spot Safety

Postavke funkcija sustava

Tip A



OTM070202N

Tip B

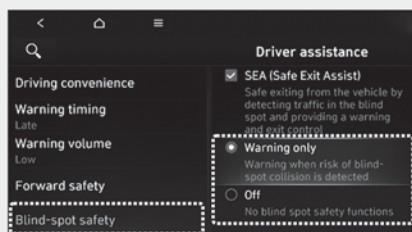

OTM071254L

Blind-Spot Safety (sigurnost mrtvog kuta)

Dok je motor uključen, odaberite 'Driver Assistance → Blind-Spot Safety' u korisničkim postavkama LCD zaslona kako biste odredili hoćete li ili ne koristiti svaku funkciju.

- Ako se odabere 'Warning only' (samo upozorenje), sustav će upozoriti vozača zvučnim upozorenjem i podrhtavanjem upravljača (ako je ta funkcija u opremi) u ovisnosti o procijenjenom riziku od udara. Vozilo neće samo kočiti.
- Ako se odabere 'Off' (isključeno) sustav će se isključiti.



OTM070097N

Ako je motor iznova pokrenut, a sustav je bio isključen, na LCD zaslonu će se pojaviti poruka 'Blind-Spot Safety System is Off'.

Ako promijenite postavku iz 'Off' u 'Warning Only', svjetlo upozorenja na vanjskom dijelu vanjskog retrovizora će treptati tri sekunde.

Dodatno, ako je motor pokrenut dok je sustav podešen u status 'Warning Only', svjetlo upozorenja na vanjskom dijelu vanjskog retrovizora će treptati tri sekunde.



UPOZORENJE

- Ako se odabere 'Warning only' vozilo neće samo kočiti.
- Ako se odabere 'Off', vozač mora paziti na okoliš i voziti oprezno.



Obavijest

Kad se motor iznova pokrene, postavke alarma (osjetljivost i glasnoća) ostaju kako su posljednji put podešene.

■ Tip A

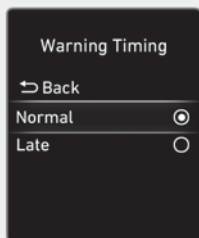

OTM070140N

■ Tip A

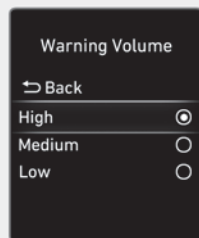

OTM070141N

■ Tip B

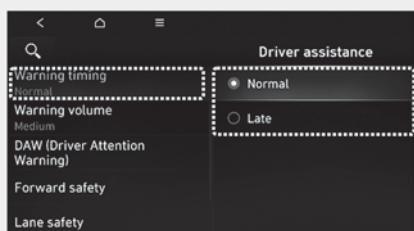

OTM071251L

■ Tip B

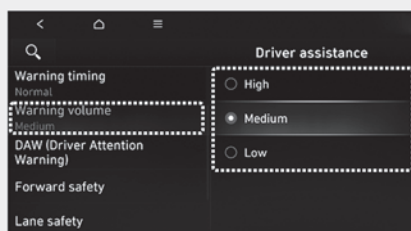

OTM071252L

Warning Timing

Kad je motor uključen, vozač može podesiti osjetljivost alarma na LCD zaslonu.

Idite: 'Driver assistance' → Warning Timing → 'Normal' / 'Later'. (normal / kasnije)

Kad je vozilo isporučeno iz tvornice, osjetljivost je podešena na 'Normal'. Ako promijenite osjetljivost, upozorenja ostalih sustava mogu se također promijeniti.

Warning Volume

Kad je motor uključen, vozač može podesiti glasnoću alarma na LCD zaslonu.

Idite: 'Driver assistance' → Warning Volume → 'High' / 'Medium' / 'Low'. (glasno / srednje / tiho).

Ako promijenite glasnoću upozorenja, i glasnoća upozorenja ostalih sustava može se promijeniti.



OPREZ

- Postavke osjetljivosti alarma i glasnoće alarma odnose se na sve funkcije Blind-Spot Safety sustava.
- Čak i ako se osjetljivost alarma podesi na 'Normal', ako se vozilo približi velikom brzinom, alarm sustava se može učiniti zakašnjelim.
- Odaberite 'Late' samo u uvjetima vrlo rijetkog prometa pri niskim brzinama kretanja.

Rad sustava Blind-Spot Safety

Osnovna funkcija



Vehicle detection (detekcija vozila)

- Kako bi sustav upozorio vozača da je zamijećeno drugo vozilo, svjetlo upozorenja se pali na vanjskom retrovizoru i HUD zaslonu (ako je u opremi).
- Sustav je aktivan kad je brzina kretanja vozila viša od 20 km/h, a brzina vozila u mrtvom kutu viša od 10 km/h.

Collision Warning (upozorenje na sudar)

- Upozorenje na sudar će raditi samo kad su uključeni žmigavci u smjeru opaženog vozila.
- Kako bi sustav upozorio vozača, svjetlo upozorenja trepće na vanjskom retrovizoru praćeno zvučnim upozorenjem i podrhtavanjem upravljača (ako je taj sustav u opremi).
- Ako su žmigavci isključeni ili vozilo prekine proces prestrojavanja u drugi trak, upozorenje na sustava prestaje i sustav se vraća u status praćenja i detekcije vozila.



UPOZORENJE

- Osjetilni doseg stražnjeg radara je određen širinom ceste, pa na uskoj cesti sustav može detektirati vozila u traku do vašeg i upozoriti Vas. Nasuprot tome, na vrlo širokoj cesti sustav možda neće uopće uočiti vozilo u traku do vas i neće biti upozorenja.
- Ako su uključena svjetla za opasnost (sva četiri žmigavca), sustav upozorenja na sudar neće raditi.



Obavijest

- Ako je vozač na lijevom sjedalu (LHD izvedba), upozorenje na sudar može se aktivirati kad se skreće ulijevo. Održavajte dovoljan razmak u odnosu na vozila s lijeve strane. Ako je vozač na desnom sjedalu (RHD izvedba), upozorenje na sudar može se aktivirati kad se skreće udesno. Održavajte dovoljan razmak u odnosu na vozila s desne strane.
- Ilustracije i boje na instrument ploči mogu se razlikovati od ovih u ovisnosti o tipu instrument ploče i temi prikaza koja je odabrana.



UPOZORENJE

Vodite računa o ovim pretpostavkama kod korištenja sustava:

- Radi vlastite sigurnosti baratajte postavkama sustava samo kad je vozilo parkirano na sigurnom.
- Ako neki drugi sustav u vozilu upravo prikazuje ili emitira poruku upozorenja, poruke upozorenja Blind-Spot Safety sustava možda neće biti prikazane/emitirane.
- Ako je u vozilu ili oko njega visoka razina buke, možda nećete čuti upozorenja sustava.
- Sustav se u ovisnosti od prometnice i okoliša možda neće aktivirati ili se može ugasi.
- Vozač je jedini isključivo odgovoran za sigurnost putnika i vozila. Nemojte se oslanjati samo na Blind-Spot Safety sustav. Odražavajte sigurnosni razmak, kočite prema potrebi i sigurno zaustavite vozilo.
- Nikad nemojte koristiti Blind Spot Safety sustav na ljudima, životinjama i dr. To može dovesti do ozbiljnih ozljeda ili smrtnih slučajeva.

Ograničenja i neispravnosti sustava Blind-Spot Collision Warning

Kvar sustava *Blind-Spot Collision Warning*



OTM070099N

Ako Blind-Spot Safety sustav ne radi normalno, poruka upozorenja 'Check Blind-Spot Safety system(s)' će se prikazati na LCD zaslonu praćeno glavnim svjetlom upozorenja  i sistem će se automatski isključiti ili će njegova funkcionalnost biti ograničena. Ako se to dogodi, preporučujemo da sustav provjeri ovlašteni HYUNDAI trgovac.

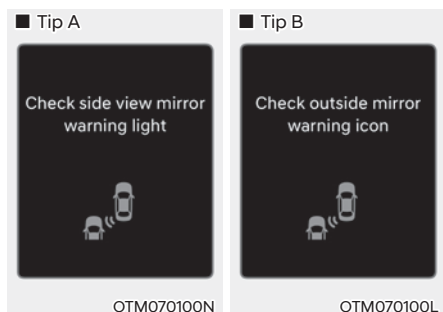

Ako indikator na vanjskom retrovizoru ne radi normalno, poruka upozorenja 'Check side view mirror warning light' (ili 'Check outside mirror warning icon') će se prikazati na LCD zaslonu praćeno glavnim svjetlom upozorenja . Ako se to dogodi, preporučujemo da sustav provjeri ovlaštteni HYUNDAI trgovac.

System disabled (sistem onemogućen)

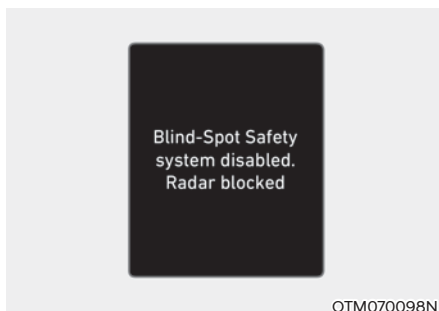

Ova se poruka može pojaviti ako je jedan ili su oba senzora blokirana prljavštinom, snijegom ili nekim drugim stranim predmetom ili su loši vremenski uvjeti, kao iznimno jaka kiša ili snijeg. Također, ako je ugrađen neki stražnji nosač prtljage ili vozilo vuče prikolicu to može onemogućiti stražnje senzore u radu i privremeno isključiti Blind-Spot Safety sustav.

Ako se to dogodi, na LCD zaslonu će se prikazati 'Blind-Spot Safety system(s) disabled. Radar blocked' poruka.

Nakon što se strana tvar ukloni, ili prikolica otkvači, sustav će raditi normalno nakon restarta motora.

Ako sustav ne radi normalno nakon skidanja tvari ili u gore navedenoj situaciji, preporučujemo da sustav provjeri ovlaštteni HYUNDAI trgovac.



UPOZORENJE

- Čak i ako na LCD zaslonu nema nikakve poruke, Blind-Spot Safety sustav možda neće raditi ispravno.
- Blind-Spot Safety sustav možda neće raditi ispravno u području u kojem nema baš ničega oko vozila nakon pokretanja motora (npr. velika čistina) ili ako je senzor blokirano nekom stranom stvari u trenutku pokretanja motora.

**OPREZ**

Isključite Blind-Spot Safety sustav prije ugradnje nosača tereta ili vuče prikolice. Ako želite koristiti Blind-Spot Safety sustav otkvačite prikolicu/ uklonite nosač s vozila.

Ograničenja sustava

Vozač mora biti oprezan u sljedećim situacijama, jer Blind-Spot Safety sustav možda neće detektirati druga vozila ili objekte u određenim okolnostima.

- Vozilo prolazi kroz vrlo loše vremenske uvjete poput jake kiše ili snijega.
- Senzor je zaprljan s kišom, - snijegom, blatom, itd.
- Kad je visoka ili vrlo niska temperatura stražnjeg odbojnika.
- Vozilo vozi na zakrivljenoj cesti - ili preko rampe.
- Podloga po kojoj se vozi (ili tlo oko nje) sadrži dijelove metala (npr. zbog čelične konstrukcije koja se nalazi ispod).
- Pored vozila se nalazi fiksna prepreka poput odbojnika uz cestu, štitnika od buke, središnje ograde, ulaznih ograda, prometnih znakova, znakova, zidova tunela i sl.
- Vozilo prolazi ruralnim područjima u kojima Blind-Spot Safety dugo nije otkrio nikoga iza vašeg vozila, niti bilo kakve građevine.
- Vozilo prolazi uskom cestom čiji rub je zarastao u travu ili grmlje.
- Vozilo prolazi mokrom cestom na kojoj su lokve vode.
- Kad se drugo vozilo približi jako blizu ili prođe kraj vašeg vozila iznimno blizu.

- Kad drugo vozilo prođe vrlo brzo tj. prolazak traje vrlo kratki vremenski period.
- Kad vaše vozilo prođe pored drugog vozila.
- Dok se mijenja vozni trak.
- Ako je vozilo krenulo u isto vrijeme kao i vozilo pored i onda ubrzalo.
- Kad se vozilo u sljedećoj traci pomakne dva traka od vas ili dok se vozilo iz dva traka od vas prebaci u sljedeći trak do vas.
- Vozilo je opremljeno stražnjim nosačem ili vuče prikolicu.
- Stražnji odbojnik, na kojem se nalazi senzor, prekriven je ili - blokiran stranim predmetima kao što su naljepnice, stalak za - bicikle, itd.
- Stražnji odbojnik je oštećen ili je senzor izvan svog izvornog zadanog položaja.
- Visina vozila je manja ili veća zbog velikog opterećenja u prtljažniku, nenormalnog tlak u gumama, itd.

Vozač mora biti oprezan u sljedećim situacijama, jer Blind-Spot Safety sustav možda neće detektirati ili će se ponašati neočekivano kad uoči ove predmete:

- Motocikl ili bicikl su blizu.
- Prikolica s ravnom utovarnom površinom se nalazi u blizini.
- U blizini je veliko vozilo, kao što je autobus ili kamion.
- Ako su u blizini mali objekti kao što kolica za kupovinu ili dječja kolica.
- Ako je pored nisko vozilo poput sportskog vozila.

 **UPOZORENJE**

- Vožnja u zavoju

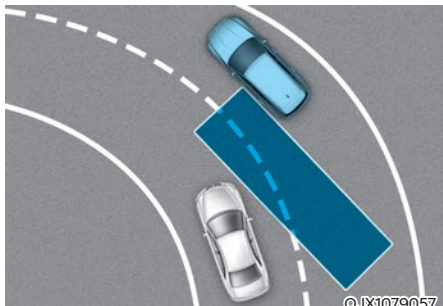

Sustav možda neće raditi ispravno dok se vozilo nalazi u zavoju. U nekim situacijama sustav možda neće detektirati vozilo u prometnom traku do Vašeg.

Uvijek pazite na druge sudionike u prometu i vozite pažljivo.

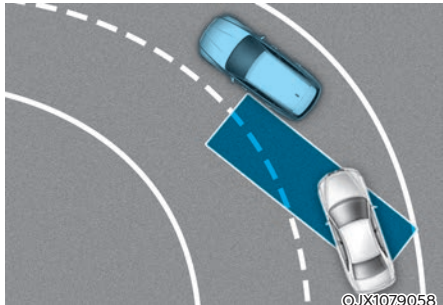

Sustav možda neće raditi ispravno dok se vozilo nalazi u zavoju. U nekim situacijama sustav će možda detektirati vozilo u Vašem prometnom traku.

Uvijek pazite na druge sudionike u prometu i vozite pažljivo.

- Vožnja na mjestu gdje se dva prometna traka spajaju u jednog

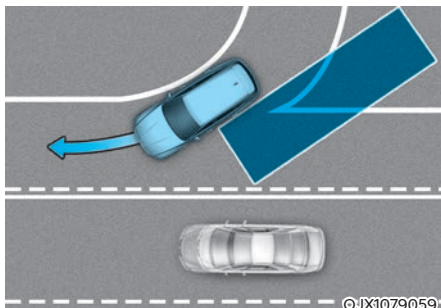

Sustav možda neće raditi ispravno dok vozilo prolazi mjestom gdje se dva prometna traka spajaju u jednog ili se jedan razdvaja u dva. U nekim situacijama sustav možda neće detektirati vozilo u prometnom traku do Vašeg.

Uvijek pazite na druge sudionike u prometu i vozite pažljivo.

- Vožnja preko prijevoja

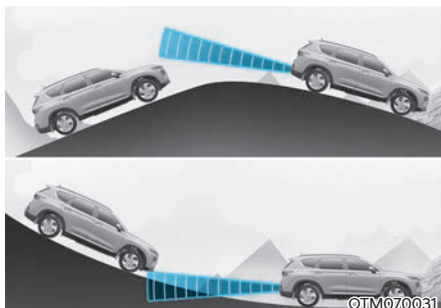

Sustav možda neće raditi ispravno dok se vozilo penje uzbrdo ili spušta nizbrdo. U nekim situacijama sustav možda neće detektirati vozilo u prometnom traku do Vašeg.

Također, u nekim situacijama sustav može pogrešno protumačiti podlogu ili strukturu uz cestu.

Uvijek pazite na druge sudionike u prometu i vozite pažljivo.

- Vožnja prometnim trakovima različitim visina

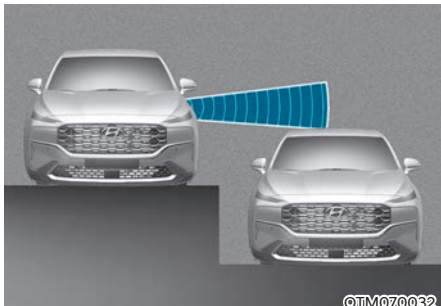

Sustav možda neće raditi ispravno dok vozilo prolazi prometnim trakovima različitim visina.

U nekim situacijama sustav možda neće detektirati vozilo u prometnom traku do Vašeg ako je trak na različitoj visini (podvožnjak, pristupna cesta koja se spaja s drugom, denivelirana križanja i sl.)

Uvijek pazite na druge sudionike u prometu i vozite pažljivo.



UPOZORENJE

- Kad vučete prikolicu ili drugo vozilo, svakako isključite Blind-Spot safety sustav.
- Sustav se može isključiti ako je izložen snažnim elektromagnetskim valovima.
- Blind-Spot safety sustav možda neće raditi u prve 3 sekunde nakon pokretanja motora ili inicijalizacije kutnih radara.

SUSTAV IZBJEGAVANJA NALETA U MRTVOM KUTU (BLIND-SPOT COLLISION AVOIDANCE ASSIST, BCA) (AKO JE U OPREMI)

Sustav izbjegavanja naleta u mrtvom kutu (BCA) koristi senzore u stražnjem odbojniku za praćenje područja iza vozila te upozorava vozača na vozila koja se približavaju iz područja mrtvog kuta.

Sustav kontinuirano prati područje iza vozila i upozorava vozača zvučnim signalom te pokazivačem koji se pokazuje na vanjskom dijelu retrovizora.

Dodatno, ako postoji opasnost od sudara tijekom prestrojavanja ili prilikom izlaska iz parkinga, sustav će zakočiti kako bi spriječio sudar.

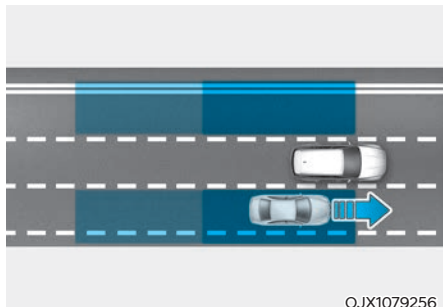

BCA sustav pomaže u otkrivanju i obavještanju vozača da mu se u mrtvom kutu nalazi vozilo.

OPREZ

Osjetilni doseg se može razlikovati ovisno o brzini kretanja vašeg vozila. Skrećemo pažnju: ako je vaše vozilo puno brže od vozila oko sebe, onda možda neće biti upozorenja.

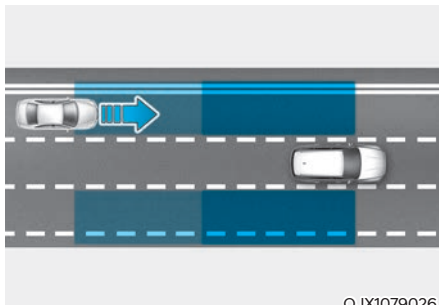

Sustav upozorenja mrtvog kuta će vas upozoriti ako se u području mrtvog kuta približava vozilo velikom brzinom.

OPREZ

Vrijeme upozorenja može se razlikovati ovisno o brzini kretanja vozila koje se približava.

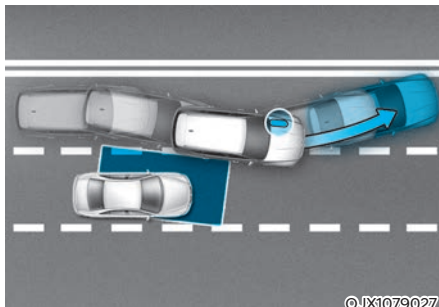

Ako postoji opasnost od sudara tijekom prestrojavanja, jer je sustav uočio vozilo koje se nalazi u mrtvom kutu sustav će zakočiti kako bi spriječio sudar.

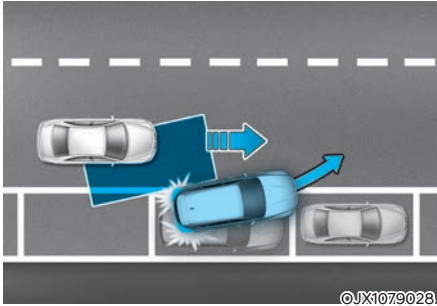

Ako tijekom izlaska iz parking mjesta na prometnicu sustav uoči opasnost od sudara, jer je po cesti približava vozilo koje je u mrtvom kutu, sustav će zakočiti kako bi spriječio sudar.

i Obavijest

U daljnjem tekstu će se sustav Blind Spot Collision Avoidance Assist nazivati Blind-Spot Safety system (Sustav sigurnosti mrtvog kuta).

Senzor



[1] : Prednja kamera

[2] : Stražnji kutni radar

Ilustracija prikazuje smještaj senzora za otkrivanje.

⚠ OPREZ

Vodite računa o ovim pretpostavkama kako bi senzori mogli optimalno obavljati svoju zadaću:

- **NIKAD** nemojte pokušavati rastavljati senzor ili udarati u mjesto gdje se on nalazi.
- Ako su kutni radari bili zamijenjeni ili je taj dio vozila popravlján, preporučujemo da vozilo pregleda ovlašténi HYUNDAI trgovac.

- U slučaju udarca u bok vozila u predjelu radara ili u blizini, čak i ako nema poruke upozorenja na LCD zaslonu, sustav možda neće ispravno raditi. Preporučujemo da vozilo pregleda ovlašteni HYUNDAI trgovac.
- Pazite da slučajno ne djeluje silom na mjesto gdje se nalazi radar ili poklopac senzora. Ako se senzor pomakne u mjestu i izgubi usmjerenost sustav možda neće raditi kako treba. U tom slučaju pojavit će se poruka upozorenja. Neka vozilo pregleda ovlašteni HYUNDAI trgovac.
- Nemojte na odbojnik lijepiti ili ugrađivati nikakve dodatke poput naljepnica, štitnika i slično. Također, nemojte lakirati senzore. To može jako oslabiti njihov učinak.
- Sustav možda neće raditi ispravno nakon zamjene odbojnika ili ako je odbojnik oštećen ili bio popravljan.
- Ako se prikvači prikolica ili ugradi nosač i sl., to može imati neželjen utjecaj na efikasnost sustava kutnih radara ili sustav može prestati s radom.

Za više informacija o pretpostavkama za rad prednje kamere, pogledajte FCA dio ovog poglavlja priručnika.

Postavke sustava Blind-Spot Safety

Postavke funkcija sustava



Blind-Spot Safety (sigurnost mrtvog kuta)

Dok je motor uključen, odaberite 'Driver Assistance → Blind-Spot Safety' u korisničkim postavkama LCD zaslona kako biste odredili hoćete li ili ne koristiti svaku funkciju.

- Ako odaberete 'Active Assist', sustav upozorava porukama, zvučnim alarmima i podrhtavanjem upravljača (ako je taj sustav u opremi vozila) na mogućnost sudara u ovisnosti o riziku. Također, on uključuje i kočnice u skladu s procjenom rizika od sudara.
- Ako se odabere 'Warning only' (samo upozorenje), sustav će upozoriti vozača zvučnim upozorenjem i podrhtavanjem upravljača (ako je ta funkcija u opremi) u ovisnosti o procijenjenom riziku od udara. Vozilo neće samo kočiti.
- Ako se odabere 'Off' (isključeno) sustav će se isključiti.



OTM070097N

Ako je motor iznova pokrenut, a sustav je bio isključen, na LCD zaslonu će se pojaviti poruka 'Blind-Spot Safety System is Off'.

Ako promijenite postavku iz 'Off' u 'Active Assist' ili 'Warning Only', svjetlo upozorenja na vanjskom dijelu vanjskog retrovizora će treptati tri sekunde.

Dodatno, ako je motor pokrenut dok je sustav podešen u status 'Active Assist' ili 'Warning Only', svjetlo upozorenja na vanjskom dijelu vanjskog retrovizora će treptati tri sekunde.

UPOZORENJE

- Ako se odabere 'Warning only' vozilo neće samo kočiti.
- Ako se odabere 'Off', vozač mora paziti na okoliš i voziti oprezno.

Obavijest

Kad se motor iznova pokrene, postavke sustava ostaju kako su posljednji put podešene.

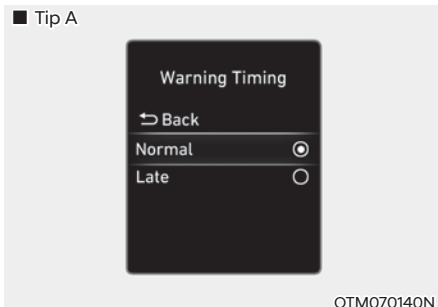

OTM070140N

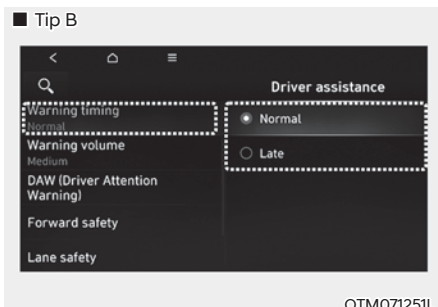

OTM071251L

Warning Timing

Kad je motor uključen, vozač može podesiti osjetljivost alarma na LCD zaslonu.

Idite: 'Driver assistance' → Warning Timing → 'Normal' / 'Late'. (normal/kasnije)

Kad je vozilo isporučeno iz tvornice, osjetljivost je podešena na 'Normal'. Ako promijenite osjetljivost, upozorenja ostalih sustava mogu se također promijeniti.

Tip A



OTM070141N

Tip B

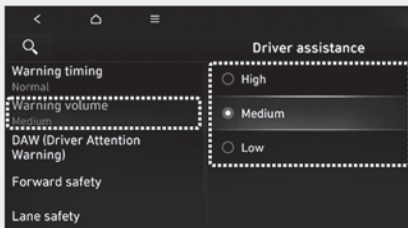

OTM071252L

Warning Volume

Kad je motor uključen, vozač može podesiti glasnoću alarma na LCD zaslonu.

Idite: 'Driver assistance' → Warning Volume → 'High' / 'Medium' / 'Low'. (glasno / srednje / tiho).

Ako promijenite glasnoću upozorenja, i glasnoća upozorenja ostalih sustava može se promijeniti.



OPREZ

- Postavke osjetljivosti alarma i glasnoće alarma odnose se na sve funkcije Blind-Spot Safety sustava.
- Čak i ako se osjetljivost alarma podesi na 'Normal', ako se vozilo približi velikom brzinom, alarm sustava se može učiniti zakašnjelim.
- Odaberite 'Late' samo u uvjetima vrlo rijetkog prometa pri niskim brzinama kretanja.

Rad sustava Blind-Spot Safety

Warning and control



Vehicle detection (detekcija vozila)

- Kako bi sustav upozorio vozača da je zamijećeno drugo vozilo, svjetlo upozorenja se pali na vanjskom retrovizoru i HUD zaslonu (ako je u opremi).
- Sustav je aktivan kad je brzina kretanja vozila viša od 20 km/h, a brzina vozila u mrtvom kutu viša od 10 km/h.

Collision Warning (upozorenje na sudar)

- Upozorenje na sudar će raditi samo kad su uključeni žmigavci u smjeru opaženog vozila.
- Ako je postavkama sustava uključena opcija 'Warning Only', sustav će upozoriti vozača na opasnost od sudara kad se u mrtvom kutu opazi vozilo.
- Kako bi sustav upozorio vozača, svjetlo upozorenja trepće na vanjskom retrovizoru praćeno zvučnim upozorenjem i podrhtavanjem upravljača (ako je taj sustav u opremi).
- Ako su žmigavci isključeni ili vozilo prekine proces prestrojavanja u drugi trak, upozorenje na sustava prestaje i sustav se vraća u status praćenja i detekcije vozila.



UPOZORENJE

- **Osjetilni doseg stražnjeg radara je određen širinom ceste, pa na uskoj cesti sustav može detektirati vozila u traku do vašeg i upozoriti Vas. Nasuprot tome, na vrlo širokoj cesti sustav možda neće uopće uočiti vozilo u traku do vas i neće biti upozorenja.**
- **Ako su uključena svjetla za opasnost (sva četiri žmigavca), sustav upozorenja na sudar neće raditi.**



Obavijest

Ako je vozač na lijevom sjedalu (LHD izvedba), upozorenje na sudar može se aktivirati kad se skreće ulijevo. Održavajte dovoljan razmak u odnosu na vozila s lijeve strane. Ako je vozač na desnom sjedalu (RHD izvedba), upozorenje na sudar može se aktivirati kad se skreće udesno. Održavajte dovoljan razmak u odnosu na vozila s desne strane.



Collision-Avoidance Assist (Izbjegavanje sudara za vrijeme vožnje)

- Kako bi vozača upozorio na opasnost od sudara, poruka upozorenja se prikazuje na LCD zaslonu praćena treptanjem indikatora na retrovizoru, zvučnim upozorenjem i podrhtavanjem upravljača (ako je taj sustav u opremi).
- Sustav će biti aktivan kad se vaše vozilo kreće brzinama između 60 i 200 km/h i obje linije prometnog traka su detektirane.
- Kako bi se spriječio sudar s vozilom u mrtvom kutu, kočnice se mogu aktivirati.



UPOZORENJE

- **Collision-Avoidance Assist (Izbjegavanje sudara za vrijeme vožnje) sustav bit će neaktivan u ovim slučajevima:**
 - Prestrojili ste uz određeni odmak
 - Ne postoji rizik od sudara
 - Upravljački obruč je naglo zakrenut
 - Pedala kočnice je pritisnuta
 - FCA sustav je aktivan
- **Nakon aktivacije sustava ili promjene prometnog traka, vozilo morate pozicionirati u sredinu prometnog traka. Sustav neće raditi ako vozilo nije u sredini prometnog traka.**



OTM070240N

Collision-Avoidance Assist (Izbjegavanje sudara za vrijeme kretanja)

- Kako bi vozača upozorio na opasnost od sudara, poruka upozorenja se prikazuje na LCD zaslonu praćena treptanjem indikatora na retrovizoru, zvučnim upozorenjem i podrhtavanjem upravljača (ako je taj sustav u opremi).
- Sustav će biti aktivan kad se vaše vozilo kreće brzinama do 3 km/h, a brzina vozila koje se približava je viša od 5 km/h.
- Kako bi se spriječio sudar s vozilom u mrtvom kutu, kočnice se mogu aktivirati.



OTM070059L

Stopping vehicle and ending brake control (zaustavljanje vozila i prekid kočenja)

- Kad je vozilo zaustavljeno kočenjem od strane sustava, na LCD zaslonu će se pojaviti poruka upozorenja 'Drive carefully' (vozite pažljivo).
- Radi vlastite sigurnosti, vozač bi trebao pritisnuti pedalu kočnice i provjeriti okolišnu situaciju.
- Nadzor nad kočnicama prestaje cca 2 sekunde nakon potpunog zaustavljanja vozila.



UPOZORENJE

Vodite računa o ovim pretpostavkama kod korištenja Blind-Spot Safety sustava:

- Radi vlastite sigurnosti baratajte postavkama sustava samo kad je vozilo parkirano na sigurnom.
- Ako neki drugi sustav u vozilu upravo prikazuje ili emitira poruku upozorenja, poruke upozorenja Blind-Spot Safety sustava možda neće biti prikazane/emitirane.
- Ako je u vozilu ili oko njega visoka razina buke, možda nećete čuti upozorenja sustava.
- Blind-Spot Safety sustav se možda neće aktivirati ako vozač već koči da bi izbjegao sudar.
- Ako je Blind-Spot Safety sustav aktivan, kočenje od strane sustava će automatski prestati kad vozač pritisne pedalu gasa do kraja ili naglo zakrene upravljač.
- Za vrijeme aktivacije sustava moguće je naglo kočenje. To može izazvati ozljede putnika ili oštećenje predmeta i vozila. Uvijek budite vezani, a svi predmeti osigurani od pomicanja.
- Ako i postoji neispravnost u radu Blind-Spot Safety sustava, kočnice će funkcionirati normalno.
- Blind-Spot Safety sustav neće raditi u svim situacijama i ne može spriječiti sve sudare.

- U ovisnosti o prometnici i uvjetima vožnje, sustav će možda prekasno upozoriti vozača ili ga možda neće upozoriti uopće.
- Vozač je isključivo i jedino odgovoran za sigurno upravljanje vozilom. Nemojte se oslanjati isključivo na Blind-Spot Safety sustav; održavajte sigurnosni razmak i kočite ako je to potrebno.
- Nemojte NIKAD pokušati namjerno isprovocirati aktivaciju sustava i dovoditi tako u opasnost pješake, bicikliste, životinje ili tuđu imovinu. Moguće su ozljede sa smrtnim posljedicama.
- Sustav se u ovisnosti od prometnice i okoliša možda neće aktivirati ili se može ugasiti.
- Vozač je jedini isključivo odgovoran za sigurnost putnika i vozila. Nemojte se oslanjati samo na Blind-Spot Safety sustav. Odražavajte sigurnosni razmak, kočite prema potrebi i sigurno zaustavite vozilo.



UPOZORENJE

Automatsko kočenje od strane sustava možda neće raditi kako je zamišljeno u ovisnosti od statusa rada ESC sustava.

- Indikator upozorenja ESC (Electronic Stability Control, nadzor nad stabilnošću vozila) sustava je uključen.
- ECS sustav je već aktivan.

Ograničenja i neispravnosti sustava

Kvar sustava

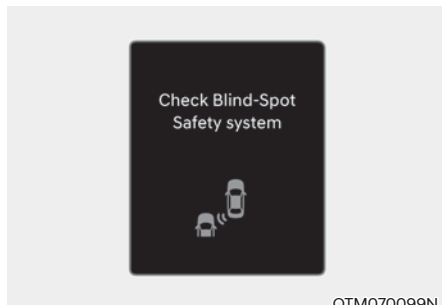

Ako Blind-Spot Safety sustav ne radi normalno, poruka upozorenja 'Check Blind-Spot Safety system(s)' će se prikazati na LCD zaslonu praćeno glavnim svjetlom upozorenja . Sistem će se automatski isključiti ili će njegova funkcionalnost biti ograničena. Ako se to dogodi, preporučujemo da sustav provjeri ovlašteni HYUNDAI trgovac.

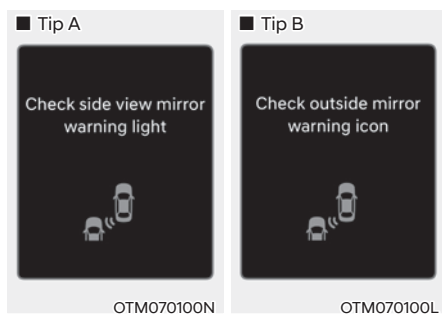

Ako indikator na vanjskom retrovizoru ne radi normalno, poruka upozorenja 'Check side view mirror warning light' (ili 'Check outside mirror warning icon') će se prikazati na LCD zaslonu praćeno glavnim svjetlom upozorenja . Ako se to dogodi, preporučujemo da sustav provjeri ovlašteni HYUNDAI trgovac.

System disabled (sistem onemogućen)

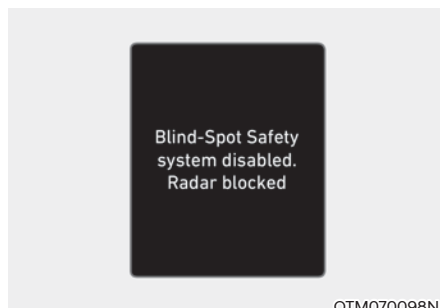

Ova se poruka može pojaviti ako je jedan ili su oba senzora blokirana prljavštinom, snijegom ili nekim drugim stranim predmetom ili su loši vremenski uvjeti, kao iznimno jaka kiša ili snijeg. Također, ako je ugrađen neki stražnji nosač prtljage ili vozilo vuče prikolice to može onemogućiti stražnje senzore u radu i privremeno isključiti Blind-Spot Safety sustav.

Ako se to dogodi, na LCD zaslonu će se prikazati 'Blind-Spot Safety system(s) disabled. Radar blocked' poruka.

Nakon što se strana tvar ukloni, ili prikolica otkvači, sustav će raditi normalno nakon restarta motora.

Ako sustav ne radi normalno nakon skidanja tvari ili u gore navedenoj situaciji, preporučujemo da sustav provjeri ovlašteni HYUNDAI trgovac.



UPOZORENJE

- Čak i ako na LCD zaslonu nema nikakve poruke, Blind-Spot Safety sustav možda neće raditi ispravno.
- Blind-Spot Safety sustav možda neće raditi ispravno u području u kojem nema baš ničega oko vozila nakon pokretanja motora (npr. velika čistina) ili ako je senzor blokiranoj nekom stranom tvari u trenutku pokretanja motora.



OPREZ

Isključite Blind-Spot Safety sustav prije ugradnje nosača tereta ili vuče prikolice. Ako želite koristiti Blind-Spot Safety sustav otkvačite prikolicu/ uklonite nosač s vozila.

Ograničenja sustava

Vozač mora biti oprezan u sljedećim situacijama, jer Blind-Spot Safety sustav možda neće detektirati druga vozila ili objekte u određenim okolnostima.

- Vozilo prolazi kroz vrlo loše vremenske uvjete poput jake kiše ili snijega.
- Senzor je zaprljan s kišom, - snijegom, blatom, itd.
- Kad je visoka ili vrlo niska temperatura stražnjeg odbojnika.
- Vozilo vozi na zakrivljenoj cesti - ili preko rampe.
- Podloga po kojoj se vozi (ili tlo oko nje) sadrži dijelove metala (npr. zbog čelične konstrukcije koja se nalazi ispod).
- Pored vozila se nalazi fiksna prepreka poput odbojnika uz cestu, štitnika od buke, središnje ograde, ulaznih ograda, prometnih znakova, znakova, zidova tunela i sl.
- Vozilo prolazi ruralnim područjima u kojima Blind-Spot Safety dugo nije otkrio nikoga iza vašeg vozila, niti bilo kakve građevine.
- Vozilo prolazi uskom cestom čiji rub je zarastao u travu ili grmlje.
- Vozilo prolazi mokrom cestom na kojoj su lokve vode.
- Kad se drugo vozilo približi jako blizu ili prođe kraj vašeg vozila iznimno blizu.

- Kad drugo vozilo prođe vrlo brzo tj, prolazak traje vrlo kratki vremenski period.
- Ako vaše vozilo prođe pored drugog vozila.
- Dok se mijenja vozni trak.
- Ako je vozilo krenulo u isto vrijeme kao i vozilo pored i onda ubrzalo.
- Kad se vozilo u sljedećoj traci pomakne dva traka od vas ili dok se vozilo iz dva traka od vas prebaci u sljedeći trak do vas.
- Vozilo je opremljeno stražnjim nosačem ili vuče prikolicu.
- Stražnji odbojnik, na kojem se nalazi senzor, prekriven je ili - blokiran stranim predmetima kao što su naljepnice, stalak za - bicikle, itd.
- Stražnji odbojnik je oštećen ili je senzor izvan svog izvornog zadanog položaja.
- Visina vozila je manja ili veća zbog velikog opterećenja u prtljažniku, nenormalnog tlak u gumama, itd.

Vozač mora biti oprezan u sljedećim situacijama, jer Blind-Spot Safety sustav možda neće detektirati ili će se ponašati neočekivano kad uoči ove predmete:

- Motocikl ili bicikl su blizu.
- Prikolica s ravnom utovarnom površinom se nalazi u blizini.
- U blizini je veliko vozilo, kao što je autobus ili kamion.
- Ako su u blizini mali objekti kao što kolica za kupovinu ili dječja kolica.
- Ako je pored nisko vozilo poput sportskog vozila.

Sustav upravljanja kočnicama možda neće raditi i vozač mora obratiti pažnju u ovim okolnostima:

- Loši uvjeti na cesti su izazvali vrlo velike vibracije vozila.
- Vozite po skliskoj podlozi (snijeg, lokva vode, led i sl.)
- Tlak u gumama je nizak ili je guma oštećena.
- Kočnice su prerađene.
- Vozilo se naglo prestrojava.

Za više detalja o ograničenjima u radu prednje kamere pogledajte odlomke FCA i LKA u ovom poglavlju priručnika.



UPOZORENJE

- **Vožnja u zavoju**

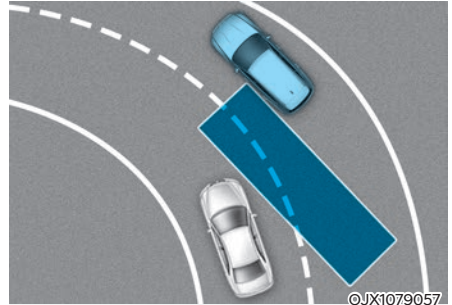

Sustav možda neće raditi ispravno dok se vozilo nalazi u zavoju. U nekim situacijama sustav možda neće detektirati vozilo u prometnom traku do Vašeg.

Uvijek pazite na druge sudionike u prometu i vozite pažljivo.

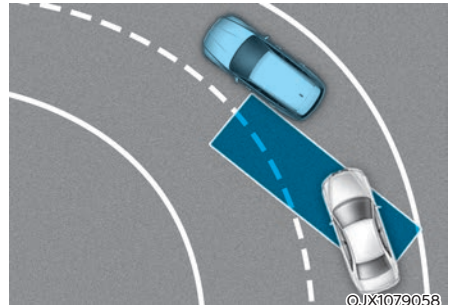

Sustav možda neće raditi ispravno dok se vozilo nalazi u zavoju. U nekim situacijama sustav će možda detektirati vozilo u Vašem prometnom traku.

Uvijek pazite na druge sudionike u prometu i vozite pažljivo.

- Vožnja na mjestu gdje se dva prometna traka spajaju u jednog

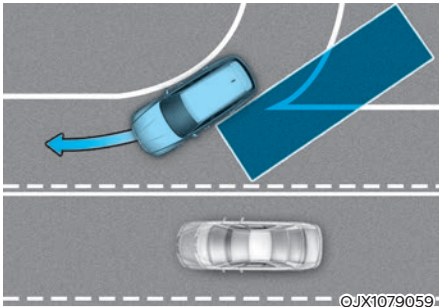

Sustav možda neće raditi ispravno dok vozilo prolazi mjestom gdje se dva prometna traka spajaju u jednog ili se jedan razdvaja u dva. U nekim situacijama sustav možda neće detektirati vozilo u prometnom traku do Vašeg.

Uvijek pazite na druge sudionike u prometu i vozite pažljivo.

- Vožnja preko prijevoja.

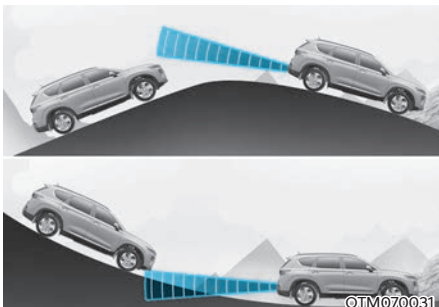

Sustav možda neće raditi ispravno dok se vozilo penje uzbrdo ili spušta nizbrdo. U nekim situacijama sustav možda neće detektirati vozilo u prometnom traku do Vašeg.

Također, u nekim situacijama sustav može pogrešno protumačiti podlogu ili strukture uz cestu.

Uvijek pazite na druge sudionike u prometu i vozite pažljivo.

- Vožnja prometnim trakovima različitih visina

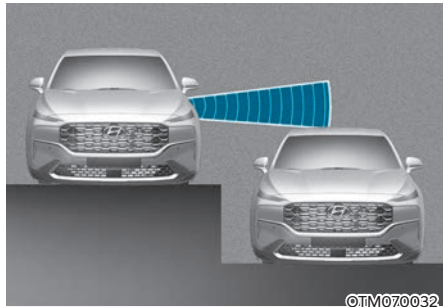

Sustav možda neće raditi ispravno dok vozilo prolazi prometnim trakovima različitih visina.

U nekim situacijama sustav možda neće detektirati vozilo u prometnom traku do Vašeg ako je trak na različitoj visini (podvožnjak, pristupna cesta koja se spaja s drugom, denivelirana križanja i sl.)

Uvijek pazite na druge sudionike u prometu i vozite pažljivo.

UPOZORENJE

- Kad vučete prikolicu ili drugo vozilo, svakako isključite Blind-Spot safety sustav.
- Sustav se može isključiti ako je izložen snažnim elektromagnetskim valovima.
- Blind-Spot safety sustav možda neće raditi u prve 3 sekunde nakon pokretanja motora ili inicijalizacije kutnih radara.

SAFE EXIT WARNING (SEW, SUSTAV SIGURNOG IZLASKA, AKO JE U OPREMI)

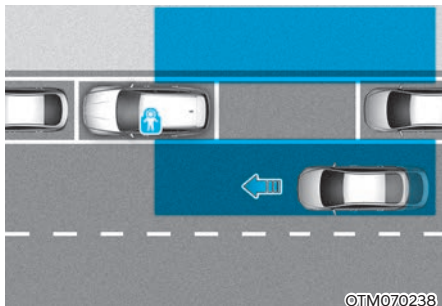

OTM070238

Kad sustav uoči da se straga približava vozilo nakon što se vaše vozilo zaustavilo, čim putnik otvori vrata, Safe Exit Warning (upozorenje sigurnog izlaska) će upozoriti vozača porukom i zvučnim upozorenjem kako bi se spriječio sudar.



OTM070039

Dodatno, ako je dječja brava u položaju LOCK (zaključano) i opaženo je vozilo koje se približava straga, elektronička dječja brava neće se otključati čak i ako vozač pritisne prekidač kako bi spriječila otvaranje stražnjih vrata.



OPREZ

Vrijeme upozorenja može se razlikovati u ovisnosti o brzini vozila koje se približava.

Senzori za otkrivanje



©TM071146L

[1] : Stražnji kutni radar

Kutni radari su senzori smješteni u stražnji odbojnik i oni nadziru stražnje i bočno područje. Da bi senzori radili ispravno, odbojnik mora biti čist.

OPASKA

Za više detalja o pretpostavkama za rad kutnih radara, pogledajte Blind-Spot Collision Warning (BCW) ili "Blind-Spot Collision-Avoidance Assist (BCA)" odlomke u ovom poglavlju priručnika.

Postavke sustava

Funkcionalnosti sustava

■ Tip A



OTM070038N

■ Tip B

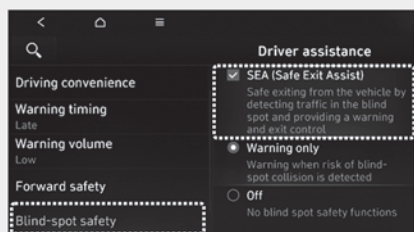

OTM071255L

Safe Exit Assist

Kad je Start/Stop prekidač motora u položaju ON, odaberite u LCD zaslonu u korisničkim postavkama “Driver Assist →Blind-spot safety →Safe Exit Assist” za uključivanje ili isključivanje SEW sustava sigurnog izlaska.

UPOZORENJE

Vozač uvijek mora voditi računa da se nepredviđene i iznenadne situacije mogu uvijek dogoditi. Ako je Safe Exit Assist isključen, sustav Vam ne može pomoći.

Obavijest

Ako se motor iznova pokrene, postavke sustava Safe Exit Warning bit će one koje su podešene prošli put.

■ Tip A

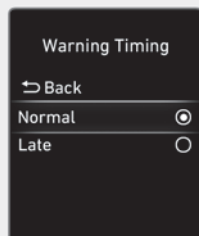

OTM070140N

■ Tip B

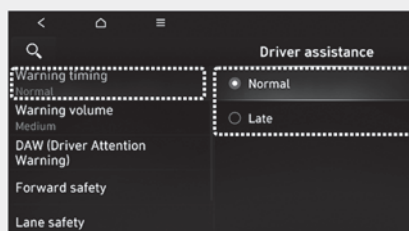

OTM071251L

Warning Timing

Kad je Start/Stop prekidač motora u položaju ON, vozač može podešiti osjetljivost alarma na LCD zaslonu. Idite: 'Driver assistance → Warning Timing' kako biste podešili inicijalno vrijeme reakcije Blind- Spot Safety sustava.

Kad je vozilo isporučeno iz tvornice, osjetljivost je podešena na 'Normal'. Ako promijenite osjetljivost, upozorenja ostalih sustava mogu se također promijeniti.

■ Tip A



OTM070141N

■ Tip B

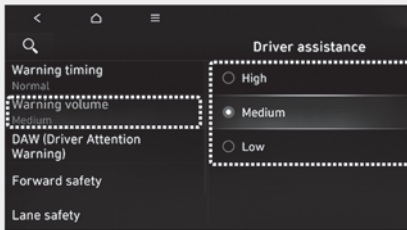

OTM071252L

Warning Volume

Kad je motor uključen, vozač može podesiti glasnoću alarma na LCD zaslonu.

Idite: 'Driver assistance' → Warning Volume → 'High' / 'Medium' / 'Low'. (glasno / srednje / tiho).

Ako promijenite glasnoću upozorenja, i glasnoća upozorenja ostalih sustava može se promijeniti.



OPREZ

- Postavke osjetljivosti alarma i glasnoće alarma odnose se na sve funkcije Safe Exit Warning sustava.
- Čak i ako se osjetljivost alarma podesi na 'Normal', ako vozilo ispred naglo zakoči, alarm sustava se može učiniti zakašnjelim.
- Odaberite 'Late' samo u uvjetima vrlo rijetkog prometa pri niskim brzinama kretanja.

Rad sustava

Funkcija upozoravanja

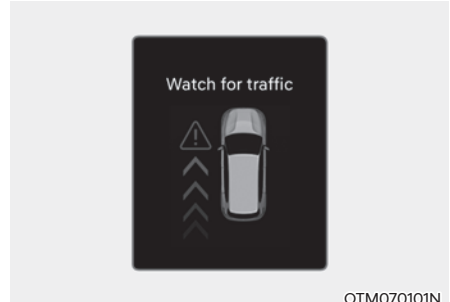

OTM070101N

Upozorenje kod napuštanja vozila

- Ako sustav opazi vozilo koje se približava straga u trenutku otvaranja vrata, na instrument ploči se prikazuje poruka "Watch for traffic" (Obratite pažnju na promet) praćena zvukom upozorenja.
- Safe Exit Warning sustav će upozoriti vozača kad je brzina kretanja vozila niža od 3 km/h, a vozilo koje se približava od iza kreće se brže od 6 km/h.

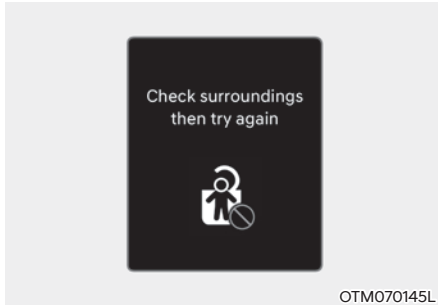

Safe Exit Assist sustav povezan s elektroničkom dječjom sigurnosnom bravom

- Ako je Elektronička dječja sigurnosna brava uključena i opaženo je vozilo koje se približava straga, stražnja vrata ne mogu se otključati čak i ako to vozač pokuša korištenjem prekidača elektroničke dječje sigurnosne brave. Na instrument ploči će se prikazati poruka 'Check surroundings then try again' praćeno svjetlosnim upozorenjem na vanjskim retrovizorima.
- Safe Exit Warning sustav će upozoriti vozača kad je brzina kretanja vozila niža od 3 km/h, a vozilo koje se približava od iza kreće se brže od 5 km/h.
- Za više detalja o sustavu elektroničke dječje sigurnosne brave pogledajte 'Elektronička dječja sigurnosna brava' u poglavlju 5.

OPREZ

Ako vozač ponovno pritisne prekidač elektroničke dječje sigurnosne brave unutar 10 sekundi od poruke upozorenja Safe Exit Assist sustav procjenjuje da je vozač prihvatio status situacije straga. Elektronička dječja sigurnosna brava će se isključiti (indikator OFF) i stražnja vrata će se otključati. Uvijek provjerite okoliš prije isključivanja elektroničke dječje sigurnosne brave.

UPOZORENJE

Vodite računa o ovim pretpostavkama kod korištenja Safe Exit Warning sustava:

- Radi vlastite sigurnosti baratajte postavkama sustava samo kad je vozilo parkirano na sigurnom.
- Ako neki drugi sustav u vozilu upravo prikazuje ili emitira poruku upozorenja, poruke upozorenja Safe Exit Warning sustava možda neće biti prikazane/emitirane.
- Ako je u vozilu ili oko njega visoka razina buke, možda nećete čuti upozorenja sustava.
- Safe Exit Warning sustav neće raditi u svim situacijama i ne može spriječiti sve sudare.
- Safe Exit Warning sustav će možda prekasno upozoriti vozača ili ga neće upozoriti uopće. Uvijek budite svjesni situacije oko sebe.

- Vozač i putnici su isključivo i jedino odgovorni za sigurno napuštanje vozila i izbjegavanje nezgoda. Nemojte se oslanjati isključivo na Safe Exit Warning sustav; uvijek provjerite okolinu prije izlaska iz vozila.
- Nemojte NIKAD pokušati namjerno isprovocirati aktivaciju sustava. Moguće su ozljede sa smrtnim posljedicama.
- Safe Exit Warning sustav ne radi ako postoji neispravnost u Blind-Spot Safety sustavu. Poruka upozorenja će se prikazati kad:
 - Svjetlo upozorenja Blind Spot Collision Avoidance sustava se prikaže
 - Senzor Blind-Spot Safety sustava je prljav ili prekriven stranom tvari.
 - Blind-Spot Safety sustav nije upozorio putnike ili ih je upozorio bez potrebe.

i Obavijest

Nakon gašenja motora Safe Exit Warning sustav radi još cca 3 minute, ali će se ugasi čim se zaključaju vrata.

Ograničenja i neispravnost sustava

Neispravnost sustava



OTM070099N

Ako Safe Exit Warning sustav ne radi kako bi trebao, poruka upozorenja 'Check Blind-Spot Safety system' će se prikazati na LCD zaslonu praćeno glavnim svjetlom upozorenja i sustav će se ili ugasi, ili će raditi u ograničenom opsegu. Preporučujemo da sustav provjeri ovlašteni HYUNDAI trgovac.

Funkcija je onemogućena

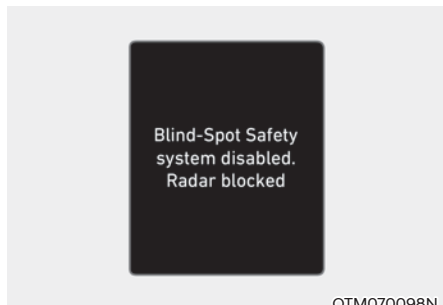

Ova se poruka može pojaviti ako je jedan ili su oba senzora blokirana prljavštinom, snijegom ili nekim drugim stranim predmetom ili su loši vremenski uvjeti, kao iznimno jaka kiša ili snijeg. Također, ako je ugrađen neki stražnji nosač prtljage ili vozilo vuče prikolicu to može onemogućiti stražnje senzore u radu i privremeno isključiti Safe Exit Warning sustav.

Ako se to dogodi, na LCD zaslonu će se prikazati 'Blind-Spot Safety system(s) disabled. Radar blocked' poruka.

Nakon što se strana tvar ukloni, ili prikolica otkvači, sustav će raditi normalno nakon restarta motora.

Ako sustav ne radi normalno nakon skidanja tvari ili u gore navedenoj situaciji, preporučujemo da sustav provjeri ovlašteni HYUNDAI trgovac.

UPOZORENJE

- Čak i ako na LCD zaslonu nema nikakve poruke, Safe Exit Warning sustav možda neće raditi ispravno.
- Safe Exit Warning sustav možda neće raditi ispravno u području u kojem nema baš ničega oko vozila nakon pokretanja motora (npr. velika čistina) ili ako je senzor blokiranoj stranom tvari u trenutku pokretanja motora.

OPREZ

Isključite Blind-Spot Safety sustav prije ugradnje nosača tereta ili vuče prikolice. Ako želite koristiti Blind-Spot Safety sustav otkvačite prikolicu/ uklonite nosač s vozila.

Ograničenja sustava

Vozač mora biti oprezan u sljedećim situacijama, jer Safe Exit Warning funkcionalnost sustava možda će raditi neočekivano u određenim okolnostima:

- Izlazi se iz vozila gdje je razraslo drvo ili je visoka trava.
- Izlazi se iz vozila na mjestu gdje je cesta mokra.
- Drugo se vozilo približava vrlo brzo ili vrlo polako.

Obavijest

Za više detalja o radu stražnjih kutnih radara pogledajte "Blind-Spot Collision-Avoidance Assist (BCA)" u ovom poglavlju.

UPOZORENJE

- Safe Exit Warning sustav možda neće raditi kako bi trebao ako je izložen jakim elektromagnetskim smetnjama.
- Safe Exit Warning sustav možda neće raditi prve 3 sekunde nakon pokretanja vozila ili inicijalizacije kutnih radara.

SUSTAV RUČNOG OGRANIČENJA BRZINE (MSLA, AKO JE U OPREMI)

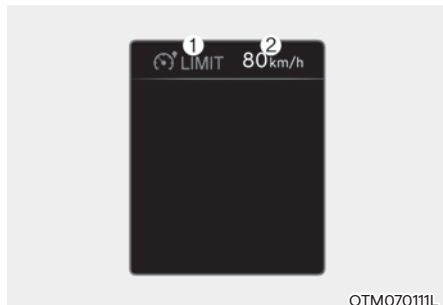

- (1) Indikator uključenog sustava ograničenja brzine
 - (2) Podešena brzina
- Možete postaviti ograničenje brzine kad ne želite voziti iznad određene brzine. Ako vozite iznad postavljenog ograničenja brzine, radit će sustav upozorenja (treptat će postavljeno ograničenje brzine i oglasit će se zvuk) sve dok se brzina vozila ne vrati unutar ograničenja brzine.

Korištenje sustava ograničenja brzine

Podešavanje ograničenja brzine



1. Pritisnite i držite prekidač vozačke pomoći (MODE) Indikator MSLA sustava će se uključiti na instrument ploči (LIMIT).

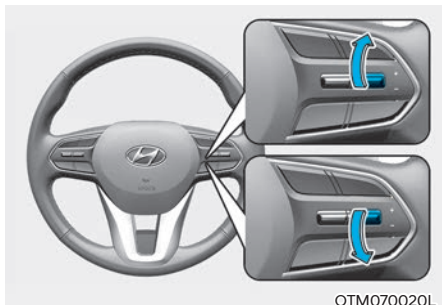

2. Pomaknite ručicu prema gore (na +) ili dolje (na-) i otpustite na željenoj brzini. Pomaknite ručicu prema gore (na +) ili dolje (na -) i zadržite. Brzina će se povećati ili smanjiti na prvu brzinu koje umnožak broja 10, i dalje povećati ili smanjiti za 10 km/h.

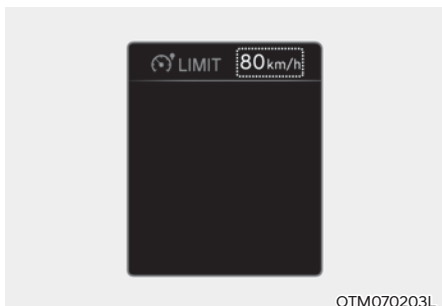

3. Postavljeno ograničenje brzine će biti prikazano na instrument ploči. Pritiskanjem papučice gasa manje od otprilike 50%, vozilo neće ubrzati preko postavljenog ograničenja brzine nego će održavati brzinu vozila unutar ograničenja brzine. Za vožnju iznad postavljenog ograničenja brzine morate jako pritisnuti papučicu gasa (više od otprilike 70%) dok klik zvukom proradi kick-down mehanizam. Onda će postavljeno ograničenje brzine treptati i zvuk će se oglasiti dok brzinu vozila ne vratite unutar ograničenja brzine.

i Obavijest

- Ako se pedala gasa ne pritisne iznad točke povećanog otpora, brzina vozila ostat će ista.
- Ako se pedala gasa pritisne iznad točke povećanog otpora, može se čuti zvuk aktivacije kick-down mehanizma.

Privremeno mirovanje sustava

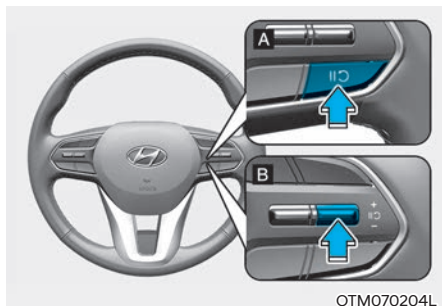

[A] : Tip A, [B] : Tip B

Pritisnite **MSLA** prekidač kako bi sustav ušao u stanje mirovanja. Sustav neće ograničavati brzinu vozila, ali indikator (LIMIT) sustava je i dalje uključen.

Nastavak rada sustava

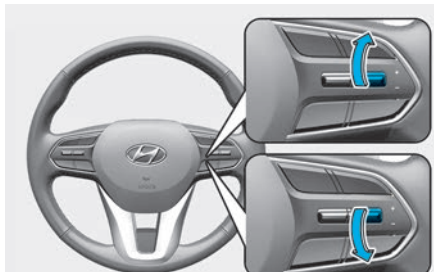

OTM070020L

Kako bi MSLA sustav ručnog ograničenja brzine nastavio s radom, pritisnite +, - ili **MSLA** prekidač.

Ako pritisnete + ili -, trenutna brzina kretanja će se prikazati na zaslону i to će biti brzina pohranjena u sustav.

Ako pritisnete **MSLA** prekidač, sustav će nastaviti s radom s prethodno podešenom brzinom.

Isključivanje sustava



Press the Driving Assist (MODE) button to turn Manual Speed Limit Assist off. The Manual Speed Limit Assist enabled (LIMIT) indicator will go off.

Pritisnite i držite prekidač vozačke pomoći (MODE) kako biste isključili MSLA sustav. Indikator MSLA sustava će se isključiti na instrument ploči (LIMIT).

Kad ne koristite sustav, uvijek ga u potpunosti isključite pritiskom na (MODE) prekidač

UPOZORENJE

Vodite računa o ovim pretpostavkama kad koristite Manual Speed Limit Assist sustav ručnog ograničenja brzine:

- Uvijek podesite brzinu unutar ograničenja brzine koje je na snazi.
- Kako biste spriječili nenamjernu aktivaciju, sustav neka bude isključen kad god se ne koristi. Provjerite je li (LIMIT) indikator MSLA sustava na instrument ploči isključen.
- Manual Speed Limit Assist sustav ručnog ograničenja brzine ije zamjena za opreznu vožnju u skladu sa zakonskim propisima i ograničenjima brzine koja su na snazi. Vozač je jedini i isključivo odgovoran za sigurno upravljanje vozilom. Vodite računa o uvjetima u prometu cijelo vrijeme.

FUNKCIJA INTELIGENTNOG OGRANIČENJA BRZINE (ISLW) (AKO JE U OPREMI)

Sustav vozaču prikazuje informacije o ograničenju brzine i zabrani pretjecanja na instrumentnoj ploči i zaslону navigacije. ISLW prepoznaje prometne znakove sa sustavom kamere ugrađenim iza vrha vjetrobranskog stakla.

Sustav razmatra informacije spremljene u navigacijskom sustavu i također prikazuje ograničenja brzine prisutna na rutama bez znakova.

OPREZ

Intelligent Speed Limit Warning možda neće raditi u svim zemljama.

Senzori



[1] : Prednja kamera

Senzori se nalaze na vozilu kako prikazuju ilustracije.

OPREZ

Za više detalja o pretpostavkama za rad prednje kamere pogledajte FCA odlomak u ovom poglavlju priručnika.

Obavijest

Ako je navigacijski sustav dostupan, informacije koje su pohranjene u njemu se koriste zajedno sa znakovima uz cestu koje uočava kamera.

Postavke sustava

Postavljanje funkcionalnosti sustava

Tip A

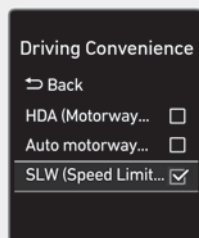

OTM070224L

Tip B

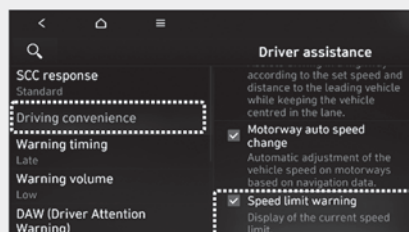

OTM071262L

Speed Limit Warning

Kad je motor uključen, odaberite 'Driver Assistance → Driving Convenience → SLW (Speed Limit Warning)' u postavkama kako biste uključili ili isključili sustav.

- Ako je odabrano 'SLW (Speed Limit Warning)', sustav će upozoriti vozača na ograničenje brzine koje je na snazi i na dodatne znakove.

Obavijest

Intelligent Speed Limit Warning sustav se automatski uključuje sa svakim startom motora.

Rad sustava

Upozorenja i rad sustava

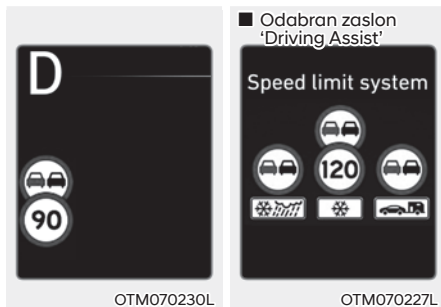

Intelligent Speed Limit Warning sustav će upozoriti vozača prikazom ograničenja brzine i zabrane pretjecanja kad vozilo prođe pokraj prometnog znaka.



Prikaz ograničenja brzine

Obavijest o ograničenju brzine se prikazuje na instrument ploči.

UPOZORENJE

Na vozaču je odgovornost za pridržavanjem prometnih propisa i ograničenja brzine. Uvijek poštujujte ograničenja brzine koja su na snazi.

Obavijest

- ISLW sustav pruža informacije o dodatnim znakovima pored ograničenja brzine. Informacije koje pružaju dodatni znakovi mogu se razlikovati od države do države.
- Dodatni znak koji se prikazuje ispod ograničenja brzine predstavlja uvjete pod kojima ga treba poštovati. Ako dodatni znak nije prepoznat, bit će prikazan kao prazan znak.

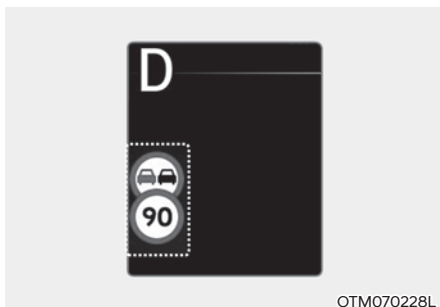

Uvjetni znak

Ako ISLW sustav zapazi tzv. uvjetni znak, znak je prekriven u donjem lijevom dijelu LCD zaslona ili lijevo od znaka ograničenja brzine.

Postoje znakovi s različitim ograničenjima brzine na istoj cesti. Primjerice, ograničenje je 120 km/h, ali 90 km/h u slučaju da kiši ili sniježi.

Uvjetni znak znači da ograničenje brzine i pretjecanja vrijede u određenim uvjetima poput kiše ili snijega.

Dodatni prometni znakovi

- Nema pouzdane informacije o ograničenju brzine



WTL-220

- Ako sustav nema pouzdanu informaciju o ograničenju brzine, sljedeći simbol je prikazan na instrumentnoj ploči i zaslonu navigacije.

- Informacija o zabrani pretjecanja



WTL-222



WTL-221

- Ako sustav prepozna znak zabrane pretjecanja, zabrana pretjecanja će biti prikazana na instrumentnoj ploči i zaslonu navigacije.

- Kraj ograničenja



WUM-207

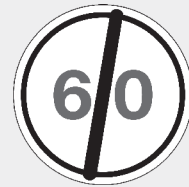

WUM-208

- Nakon prolaska znaka koji označava kraj ograničenja, ISLW će pomoću navigacijskog uređaja obavijestiti vozača o prihvatljivoj tj. preporučljivoj brzini.

- Neograničena brzina (samo u Njemačkoj)

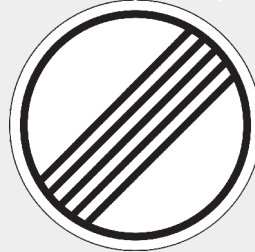



WUM-205

- Na nekim područjima autocesta u Njemačkoj, nema ograničenja brzine. U tom slučaju, ISLW prikazuje prometni znak "kraj ograničenja" dok god ne prođete drugi znak ograničenja brzine

Ograničenja i neispravnosti sustava

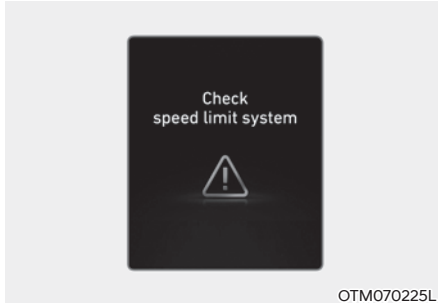
Kvar sustava



Kad Intelligent Speed Limit Warning sustav ne radi pravilno, poruka upozorenja 'Check Speed Limit system' će se pojaviti na zaslону, i glavno svjetlo upozorenja  će se upaliti. Ako se to dogodi, preporučujemo da sustav provjeri ovlašteni HYUNDAI trgovac..

Funkcija je onemogućena

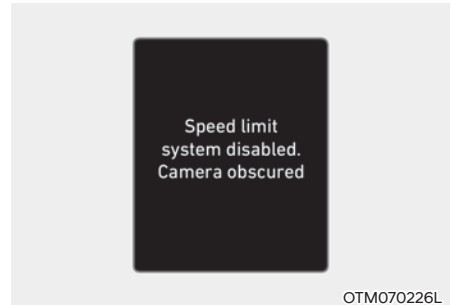

Ova se poruka može pojaviti ako je vjetrobran gdje je kamera blokiran prljavštinom, snijegom ili nekim drugim stranim predmetom ili su loši vremenski uvjeti, kao iznimno jaka kiša ili snijeg.

Ako se to dogodi, na LCD zaslonu će se prikazati 'Speed Limit system disabled. Camera obscured' poruka.

Nakon što se strana tvar ukloni, ili prikolica otkvači, sustav će raditi normalno nakon restarta motora.

Ako sustav ne radi normalno nakon skidanja tvari ili u gore navedenoj situaciji, preporučujemo da sustav provjeri ovlašteni HYUNDAI trgovac.



UPOZORENJE

- Čak i ako na LCD zaslonu nema nikakve poruke, Intelligent Speed Limit Warning sustav možda neće raditi ispravno.
- Ako je osjetilni senzor zaprljan odmah nakon pokretanja motora, sustav možda neće raditi kako bi trebao.

Ograničenja sustava

Intelligent Speed Limit Warning sustav možda neće raditi u potpunosti i pružiti točne informacije u sljedećim situacijama.

- Stanje prometnih znakova je loše ili ih je teško raspoznati
 - Loše vrijeme, poput snijega, kiše, magle čine ih teško vidljivima.
 - Znak nije jasno vidljiv ili je oštećen.
 - Znak je djelomično zaklonjen drugim predmetima u blizini ili sjenama
 - Uočen je prometni znak na cesti u blizini vaše
- Znakovi uz cestu ne odgovaraju standardima
 - Znak je drugačiji od standarda
 - Prometni je znak postavljen između glavne ceste i odvojka koji se odvaja
 - Uvjetni znak nije postavljen uz znak na cesti
 - Znak je pričvršćen za drugo vozilo
- Razina svjetla se je naglo promijenila, primjerice na ulasku ili izlasku iz tunela ili kor polaska ispod mosta
- Svjetla su ugašena ili su vrlo slaba pa je vidljivost noću ili u tunelu vrlo slaba
- Znak je teško očitati zbog sunčevog odsjaja, javne rasvjete ili vozila koja dolaze u susret

- Sunčev je odsjaj vrlo jak, jer se sunce nalazi nisko i svijetli izravno u kameru
- Vozite po jako zavojitoj ili cesti koja ide u krug
- Vožnja preko horizontalnih uspornika prometa, spuštanje ili upinjanje po oštrim usponima
- Vozilo se jako tresse

Obavijest

Za više detalja o ograničenjima u radu prednje kamere pogledajte odjeljak o FCA sustavu u ovom poglavlju korisničkog priručnika.

SUSTAV UPOZORENJA NA UMOR VOZAČA (DRIVER ATTENTION WARNING, DAW) (AKO JE U OPREMI)

Osnovna funkcionalnost

Sustav upozorenja na umor vozača (DAW) upozorava vozača na opasne situacije u vožnji nakon što je otkrivena razina umora ili nepažnje kod vozača analizirajući način vožnje, trajanje vožnje itd za vrijeme vožnje. Sustav će predložiti odmor kad razina pažnje opadne ispod određene razine.

Upozorenje da je vozilo ispred krenulo

Funkcija Leading Vehicle Departure Alert (vozilo ispred je krenulo) će obavijestiti vozača da je vozilo koje je stajalo ispred krenulo.

Senzor



[1] : Prednja kamera

Prednja kamera se koristi kako bi se ustanovio obrazac korištenja i vožnje vozila koje se nalazi ispred.

Senzor se nalazi na vozilu kako prikazuje ilustracija.



OPREZ

Prednja kamera mora uvijek biti u dobrom stanju kako bi mogla optimalno izvršavati posao u sustavu upozorenja na umor vozača (DAW).

Za više detalja o pretpostavkama za korištenje prednje kamere pogledajte FCA odlomak u ovom poglavlju korisničkog priručnika.

Postavke sustava

Podešavanje funkcija sustava

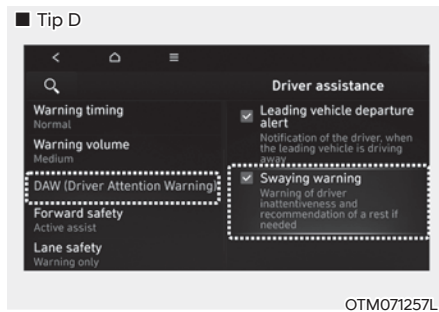
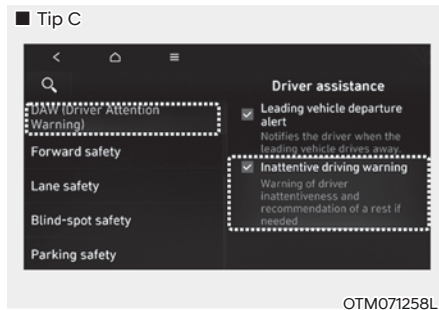
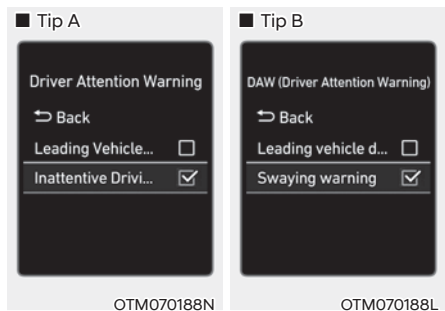

- Ako se odabere 'Inattentive Driving Warning' (ili 'Swaying warning') (nepažljiva vožnja ili upozorenje vijuganja), sustav će obavijestiti vozača kad mu je razina pažnje ispod potrebne razine i preporučiti odmor.

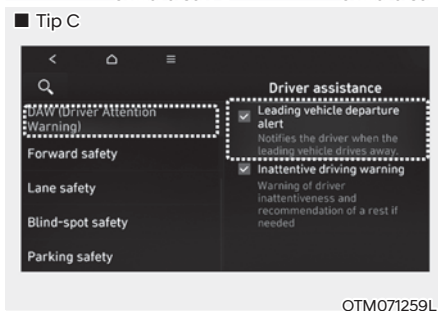
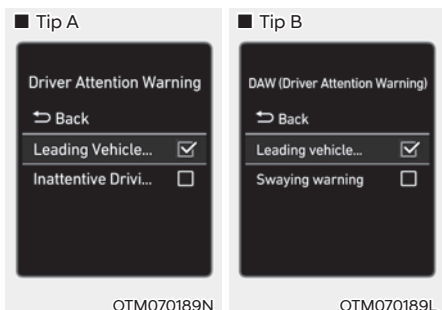

Leading Vehicle Departure Alert (vozilo ispred je krenulo)

- Ako se odabere 'Leading Vehicle Departure Alert' (vozilo ispred je krenulo) sustav će obavijestiti vozača da je vozilo koje je stajalo ispred krenulo.

Driver Attention Warning (upozorenje na umor vozača)

Za uključenje sustava upozorenja na umor vozača (DAW) pokrenite motor i potom odaberite 'Driver Assistance → Driver Attention Warning' u korisničkim postavkama kako biste uključili ili isključili sustav.



OTM070140N

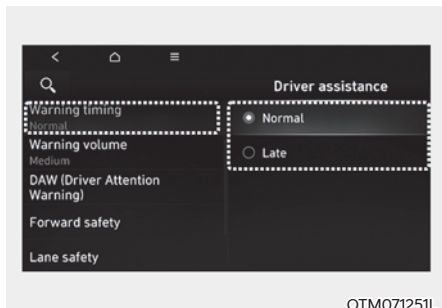

OTM071251L

Warning Timing

Kad je motor uključen, vozač može podesiti osjetljivost alarma na LCD zaslonu.

Idite: 'Driver assistance' → 'Warning Timing'

Kad je vozilo isporučeno iz tvornice, osjetljivost je podešena na 'Normal'. Ako promijenite osjetljivost, upozorenja ostalih sustava mogu se također promijeniti.

Obavijest

Kad se motor iznova pokrene, postavke Driver Attention Warning sustava ostaju kako su posljednji put podešene.

Rad sustava

Osnovne funkcije

Prikaz zaslona i upozorenja

Sustav upozorenja na umor vozača (DAW) upozorava vozača na razinu pažnje ('Attention Level') i upozori ga kad je vrijeme za odmor ('Consider taking a break').

Razina pažnje

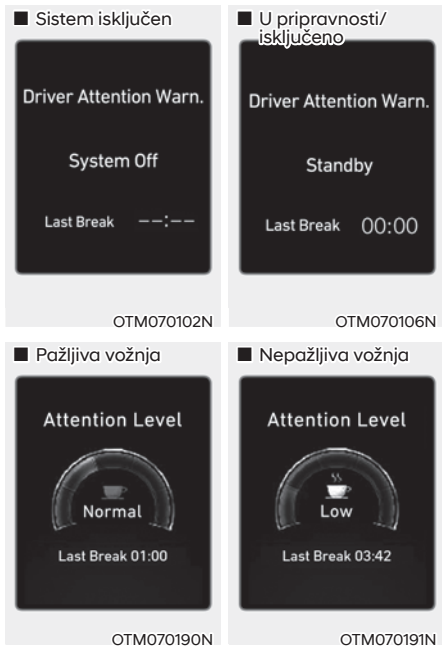

- Vozač može pratiti svoju vožnju na LCD zaslonu.
 - Ako je upozorenje na nepažljivu vožnju ('Inattentive Driving Warning') 'otključano' u korisničkim postavkama, prikazuje se 'System Off'.
 - Sustav je aktivan u rasponu brzine vozila između 0 i 180 km/h.
 - Ako se vozilo ne kreće brzinom koja je u rasponu u kojem sustav radi, prikazuju se poruke 'Standby' (ili 'Disabled').

- Pažnja vozača se prikazuje na skali od 1 do 5. Što je vrijednost niža, nepažnja vozača je veća.
- Vrijednost pažnje se smanjuje ako vozač dugo vremena ne stane i odmori se.

Taking a break (odmorite se)

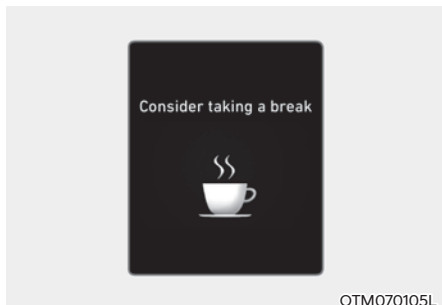

- Poruka 'Consider taking a break' (razmotrite pauzu zbog odmora) se prikazuje na LCD zaslonu praćena zvukom upozorenja kako bi vozača uputila na odmor ako pažnja padne ispod 1.
- DAW sustav ne sugerira odmor vozaču ako je vožnja trajala kraće od 10 minuta ili od prošle pauze nije prošlo više od 10 minuta.

UPOZORENJE

Radi vlastite sigurnosti rukujte sustavom samo kad je vozilo sigurno parkirano.

OPREZ

- Sustav može sugerirati odmor vozaču temeljem njegovih vozačkih navika čak i ako vozač ne osjeća umor.
- Sustav upozorenja na umor vozača (DAW) nikako nije zamjena za sigurno vožnju, već samo značajka dodatnog komfora. Vozač je isključivo odgovoran za sigurno upravljanje vozilom i sprječavanje dovođenja vozila i njegovih putnika u opasnost. Pazite na uvjete na cesti i uvijek im se prilagođavajte.
- Vozač koji je umoran mora stati i odmori se, čak i ako mu sustav upozorenja na umor vozača (DAW) nije sugerirao da je vrijeme za stanku.

Obavijest

- **Moguća je promjena korisničkih postavki (User Settings) u instrument ploči ili u infotainment sustavu. Za više detalja pogledajte odlomak 'User Settings' u poglavlju 4 ovog priručnika ili 'Vehicle Settings' u zasebnom infotainment priručniku.**
- DAW sustav resetira vrijeme posljednje pauze na 5 u ovim situacijama:
 - Motor se isključuje.
 - Vozač otkvači sigurnosni pojas i potom otvori vrata vozača.
 - Motor radi u praznom hodu bez prekida 10 minuta.
- Vrijeme posljednje pauze (odmora) se vraća na 00:00 i razina koncentracije vozača se vraća na 5 (vrlo pažljiv) kad se resetira DAW sustav.

Leading Vehicle Departure Alert (vozilo ispred je krenulo)

■ Tip A



OTM070042N

■ Tip B



OTM070042L

Kad je vozilo ispred koje je stajalo krenulo, Leading Vehicle Departure Alert funkcija će obavijestiti vozača porukom 'Leading vehicle is driving away' (ili 'Leading vehicle is driving on') na LCD zaslonu praćeno zvučnim upozorenjem.



UPOZORENJE

- Ako neki drugi sustav emitira upozorenje ili prikazuje poruku upozorenja, poruka upozorenja Leading Vehicle Departure Alert sustava se možda neće prikazati ili emitirati.
- Leading Vehicle Departure Alert sustav nije zamjena za sigurno i pažljivo upravljanje vozilom, već samo dodatak udobnosti. Vozač snosi isključivu odgovornost za upravljanje vozilom te mora biti svjestan svojeg okruženja u svakom trenutku.



OPREZ

- Leading Vehicle Departure Alert je dodatna funkcija koja možda neće uvijek upozoriti vozača da je vozilo ispred krenulo.
- Prije kretanja uvijek provjerite uvjete ispred vozila. Nemojte se oslanjati isključivo na sustav.

Ograničenja i neispravnosti sustava

Kvar sustava

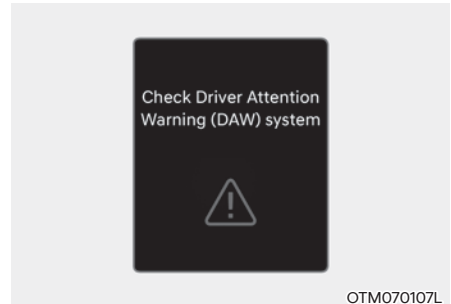

OTM070107L

Ako Driver Attention Warning sustav ne radi kako bi trebao, prikazuje se poruka 'Check Driver Attention Warning (DAW) system'. Ako se to dogodi, preporučujemo da vozilo pregleda ovlašteni HYUNDAI trgovac.

Ograničenja sustava

Driver Attention Warning sustav upozorenja na umor vozača možda neće raditi ispravno u ovim situacijama:

- Vozilo se koristi naglo i uz brojne trzaje.
- Vozilo namjerno često prelazi preko prometnih traka.
- Vozilom upravlja neki drugi sustav za pomoć u vožnji, poput LKA sustava.

Leading Vehicle Departure Alert (vozilo ispred je krenulo) značajka

- Kad se vozilo ubaci ispred Vas

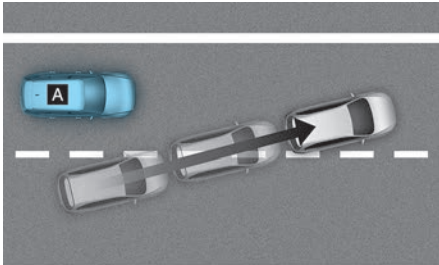

©ADAS021

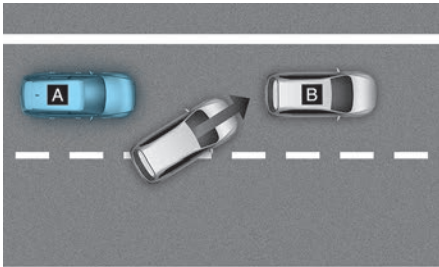

©ADAS022

[A] : Vaše vozilo, [B] : Vozilo ispred

Ako se vozilo ubaci ispred Vas, Leading Vehicle Departure Alert (vozilo ispred je krenulo) sustav možda neće raditi kako bi trebao.

- Kad vozilo ispred napravi nagli manevar

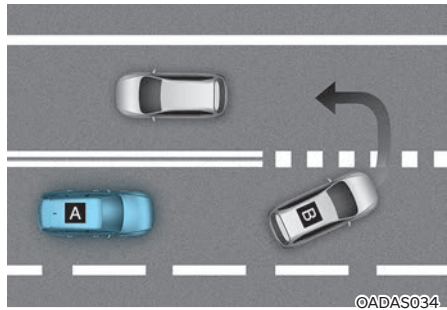

©ADAS034

[A] : Vaše vozilo, [B] : Vozilo ispred

Ako vozilo ispred napravi nagli manevar, polukružno se okrene, naglo skrene ustranu i sl. Leading Vehicle Departure Alert (vozilo ispred je krenulo) sustav možda neće raditi kako bi trebao.

- Kad vozilo ispred naglo krene

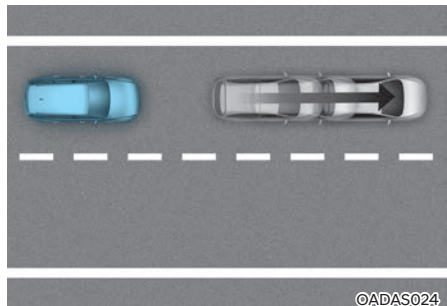

©ADAS024

Ako vozilo ispred Vas naglo krene, Leading Vehicle Departure Alert (vozilo ispred je krenulo) sustav možda neće raditi kako bi trebao.

- Kad je između Vas i vozila ispred pješak ili biciklist

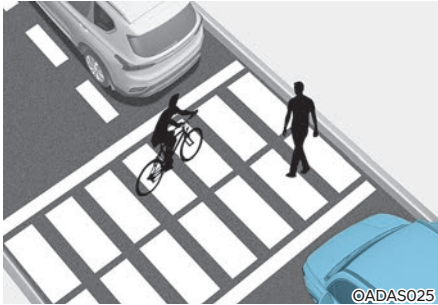

Ako je između Vas i vozila ispred pješak ili biciklist, Leading Vehicle Departure Alert (vozilo ispred je krenulo) sustav možda neće raditi kako bi trebao.

- Kad ste na parkingu

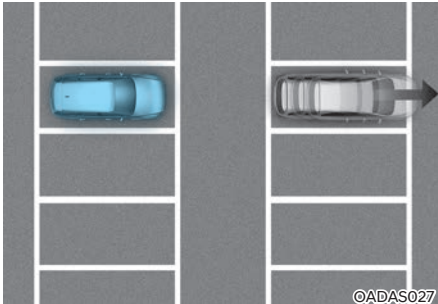

Ako vozilo ispred Vas krene, Leading Vehicle Departure Alert (vozilo ispred je krenulo) sustav možda Vas neće obavijestiti da je vozilo krenulo.

- Kad se nalazite pred naplatnim kućicama, na križanjima i sl.

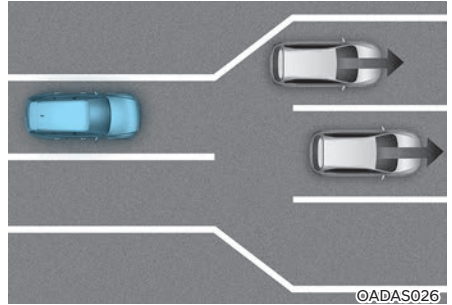

Ako prođete kroz naplatne kućice ili križanje na kojem je mnogo vozila ili vozite po cesti na kojoj se prometni trakovi spajaju ili dijele, Leading Vehicle Departure Alert (vozilo ispred je krenulo) sustav možda neće raditi kako bi trebao.

i Obavijest

Za više detalja o pretpostavkama za rad prednje kamere pogledajte FCA odjeljak u ovom poglavlju korisničkog priručnika.

NADZOR MRTVOG KUTA (BLIND-SPOT VIEW MONITOR, BVM) (AKO JE U OPREMI)



Nadzor mrtvog kuta (BVM sustav) prikazuje situaciju u mrtvom kutu iza vozila te ju prikazuje na instrument ploči kad je uključen žmigavac za preostrojanje, tj. promjenu prometnog traka.

Senzor



[1], [2] : SVM bočne kamere (bočne se kamere nalaze u podnožju retrovizora).

Senzori se nalazi na vozilu kako prikazuje ilustracija.

Postavke sustava

Podešavanje funkcija sustava

Blind-Spot View (nadzor mrtvog kuta)

Za uključenje sustava nadzora mrtvog kuta (BSW) pokrenite motor i potom odaberite 'Driver Assistance → Blind-Spot Safety → Blind-Spot View' u korisničkim postavkama kako biste uključili ili isključili sustav.

Rad sustava

Prekidač za rad

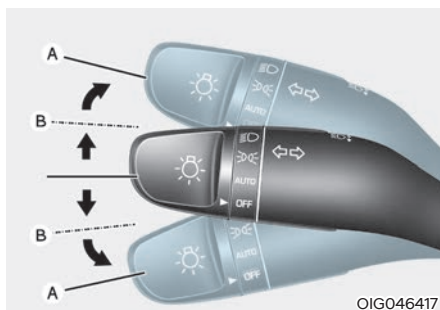

Pomaknite ručicu pokazivača smjera

Sustav nadzora mrtvog kuta (BSW) se uključuje svaki put kad uključite pokazivače smjera. Kad isključite pokazivače smjera, isključuje se i sustav nadzora mrtvog kuta (BSW).

Blind-Spot View Monitor (prikaz nadzora mrtvog kuta)

Uvjeti rada

Svaki put kad uključite pokazivače smjera na lijevoj ili desnoj strani, na instrument ploči će se prikazati slika u tom smjeru.

Uvjeti kad sustav ne radi

- Kad se pokazivač smjera isključi, nestaje i slika na instrument ploči.
- Kad se uključe svjetla za nuždu (sva četiri žmigavca), BSV sustav će se isključiti, bez razlike na položaj ručice pokazivača smjera.
- Kad se na instrument ploči prikazuju druge važne informacije, prikaz BSV sustava može se isključiti.

Kvar sustava

Ako sustav nadzora mrtvog kuta (BSW) ne radi kako bi trebao, slika na zaslonu je trzava ili se ne prikazuje normalno, preporučujemo da sustav pregleda ovlašteni HYUNDAI trgovac.



UPOZORENJE

- **Slika udaljenosti na zaslonu može se razlikovati od stvarne udaljenosti. Svakako provjerite okoliš vozila za svaki slučaj.**
- **Kamera uvijek mora biti čista. Ako je leća kamere prekrivena prljavštinom, ili nekom drugom stranom tvari, sustav nadzora mrtvog kuta (BSW) možda neće raditi kako bi trebao.**

TEMPOMAT (AKO JE U OPREMI)

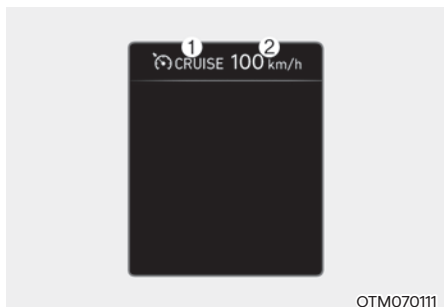

OTM070111

- (1) Indikator tempomata
- (2) Podešena brzina

Tempomat vam omogućava da programirate vozilo da održava konstantnu brzinu bez pritiskanja papučice gasa. Sustav je osmišljen za funkcioniranje iznad otprilike 30 km/h.

Rad sustava

Podešavanje brzine

1. Ubrzajte do željene brzine koja mora biti viša od 30 km/h.

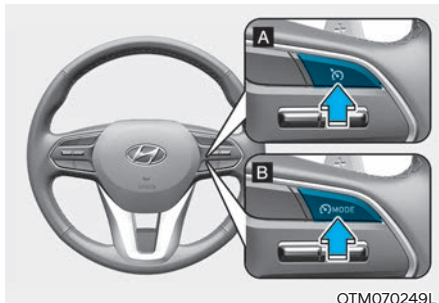

OTM070249L

[A] : Tip A, [B] : Tip B

2. Pritisnite Driving Assist prekidač na upravljaču pri željenoj brzini. Svjetlo indikatora tempomata (CRUISE) i podešena brzina će zasvijetliti na instrument ploči.
3. 3. Otpustite papučicu gasa u isto vrijeme. Željena brzina će se automatski održavati

i Obavijest

Na strmom nagibu, vozilo će možda malo usporiti ili ubrzati dok ide nizbrdo.

Za povećanje podešene brzine tempomata

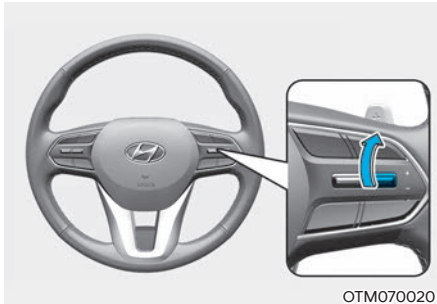

- Pomaknite ručicu prema gore (+) i zadržite uz istodobno promatranje LCD zaslona koji prikazuje podešenu brzinu. Vaše vozilo će ubrzati. Podešena brzina će se isprva povećati na prvi iznos zaokružen na 10 i potom povećati za 10 km/h. Otpustite ručicu na željenoj brzini.
- Pomaknite ručicu prema gore (+) i odmah otpustite. Brzina tempomata će se povećati za 1 km/h svaki put kada pomaknete ručicu na ovaj način.

Za smanjenje brzine tempomata

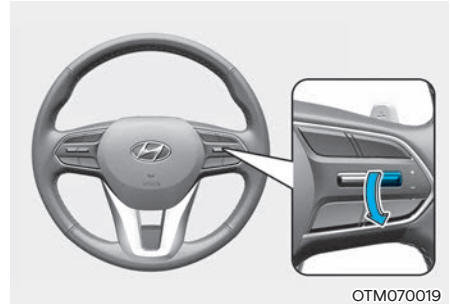

- Pomaknite ručicu prema dolje (-) i odmah otpustite. Brzina tempomata će se smanjiti za 1 km/h svaki put kad pomaknete ručicu na ovaj način.
- Pomaknite ručicu prema dolje (-) i zadržite. Brzina tempomata će se smanjiti na prvi iznos zaokružen na 10 i onda smanjiti za 10 km/h svaki put kada pomaknete ručicu na ovaj način. Otpustite ručicu na željenoj brzini.

Za privremeno ubrzavanje s uključenim tempomatom

Ako želite privremeno ubrzati dok je tempomat uključen, pritisnite papučicu gasa. Povećanje brzine neće ometati rad tempomata ili promijeniti postavljenu brzinu. Kako biste se vratili na postavljenu brzinu, maknite nogu s papučice gasa.

Ako pritisnete prekidač prema dolje (-) ili prema gore (+), vozilo će nastaviti održavati trenutnu (višu) brzinu.

Privremeno pauziranje sustava

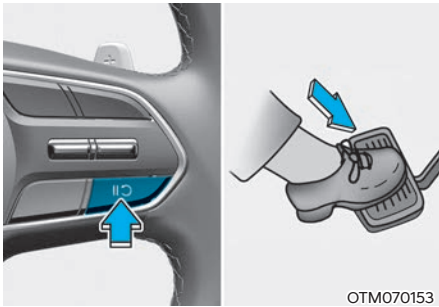

Tempomat će biti u privremenom stanju mirovanja, ako učinite nešto od sljedećeg:

- Pritisnite papučicu kočnice.
- Pritisnete **II** prekidač na upravljačkom obruču.
- Prebacite ručicu mjenjača u N (prazan hod).
- Smanjite brzinu vozila na manje od otprilike 30 km/h.
- ESC je aktivan.
- Prebacivanje u drugi stupanj prijenosa u ručnom modu prebacivanja (za vozila opremljena automatskim mjenjačem).

Podešena brzina će se i dalje prikazivati, ali (CRUISE) indikator tempomata će ostati uključen.

OPASKA

Ako tempomat prestane s radom u situaciji koja nije navedena, preporučujemo da vozilo pregleda ovlaštteni HYUNDAI trgovac.

Za nastavak postavljene brzine tempomata

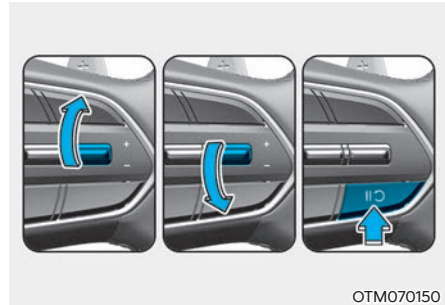

Pomaknite ručicu prema gore (na +) ili pritisnete **II** prekidač.

Kad pomaknete ručicu prema gore (na +) ili prema dolje (na -) trenutna brzina vozila bit će memorirana .

Ako pritisnete **II** prekidač, posljednja postavljena brzina će se automatski nastaviti ako je brzina vozila viša od 30 km/h.



UPOZORENJE

Provjerite uvjete vožnje prije korištenja **II prekidača. Vozilo može nakon pritiska na **II** prekidač naglo ubrzati ili usporiti.**

Isključivanje tempomata

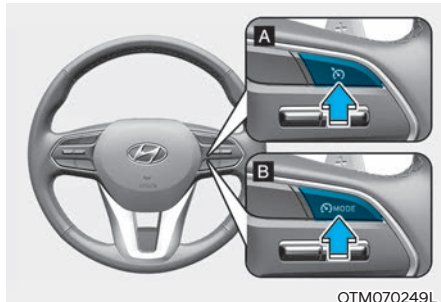

[A] : Tip A, [B] : Tip B

Pritisnite Driving assist prekidač za isključivanje tempomata. (CRUISE) indikator će se ugasiti.

Kad ne koristite tempomat, isključite ga pritiskom na Driving assist prekidač

i Obavijest

Ako je vozilo opremljeno ručnim sustavom za upozorenje prekoračenja brzine (MSLA), pritisnite i držite Driving Assist prekidač kako biste isključili tempomat. No, MSLA sustav će se uključiti.

! UPOZORENJE

Vodite računa o ovim pretpostavkama kad koristite tempomat:

- Uvijek podesite brzinu u skladu sa zakonskim ograničenjima.
- Ako ne koristite tempomat, isključite ga kako biste spriječili nenamjernu aktivaciju. Provjerite je li (CRUISE) indikator ugašen.
- Tempomat nije zamjena za sigurnu vožnju. Vozač je isključivo odgovoran za sigurno upravljanje vozilom i poštovanje prometnih propisa.
- Budite uvijek na oprezu kako biste na vrijeme mogli spriječiti eventualne i neočekivane situacije.
- Nemojte koristiti tempomat kad bi vožnja konstantnom brzinom mogla biti nesigurna:
 - Vožnja u gustom prometu kad su uvjeti takvi da je vrlo teško održavati stalnu brzinu.
 - Vožnja po zavojitim ili brdskim cestama.
 - Vožnja po zaleđenim ili skliskim prometnicama punim snijega ili vode.
 - Vožnja u uvjetima jako vjetra.
 - Vožnja u uvjetima smanjene vidljivosti (magla, snijeg, kiša, pješčana oluja i sl.)
- Nemojte koristiti tempomat ako vučete prikolicu.

SMART TEMPOMAT (SMART CRUISE CONTROL, SCC) (AKO JE DIO OPREME)

Smart tempomat (Smart Cruise Control, SCC) vam omogućava programiranje vozila koje će održavati zadanu brzinu, ali i udaljenost prema vozilu ispred bez potrebe za pritiskanjem pedale gasa.

Pomoć pri pretjecanju

Dok je SCC sustav aktivan, ako on procijeni da vozač namjerava preteći vozilo ispred, pomoći će u ubrzavanju vozila da se pretjecanje obavi.

Senzor



©TM071001L



©TM070022L

[1] : Prednja kamera

[2] : Prednji radar

Prednja kamera i prednji radar koriste se kao osjetilni senzori u svrhu otkrivanja vozila ispred.

Senzori se nalazi na vozilu kako prikazuje ilustracija.



OPREZ

Prednja kamera i prednji radar moraju biti u dobrom stanju kako bi zajamčili optimalni učinak smart tempomat (Smart Cruise Control, SCC)

sustava.

Za više detalja o pretpostavkama za rad prednje kamere i prednjeg radara proučite FCA odlomak u ovom poglavlju korisničkog priručnika.

Postavke sustava

Podešavanje sustava

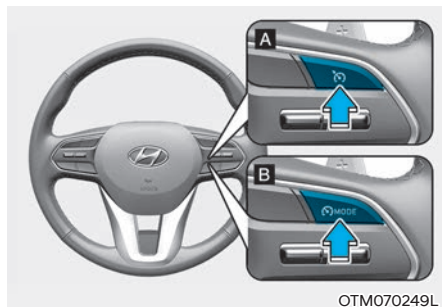

[A] : Tip A, [B] : Tip B

Uključivanje SCC sustava

- Pritisnite Driving assist prekidač za uključivanje sustava. Brzina sustava bit će trenutna brzina vozila.
- Ako nema vozila ispred vašeg, podešena brzina će se održavati. No, ako se ispred nalazi drugo vozilo, brzina kretanja će se smanjiti kako bi se održao zadani razmak u odnosu na vozilo ispred. Ako vozilo ispred ubrza, vaše će vozilo ubrzati do podešene brzine i potom nastaviti podešenom brzinom.

i Obavijest

- Ako je brzina kretanja između 0 i 30 km/h, kad pritisnete Driving Assist prekidač, podešena brzina SCC sustava bit će 30 km/h.
- Driving assist prekidač može se razlikovati u ovisnosti od opreme vozila.

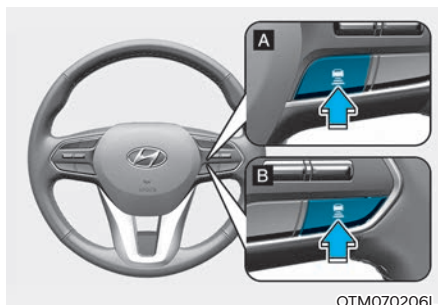

[A] : Tip A, [B] : Tip B

Podešavanje udaljenosti između vozila

Sa svakim pritiskom na prekidač, zadana udaljenosti između vozila se mijenja na ovaj način:

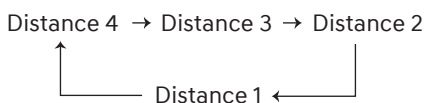

i Obavijest

- **Primjerice, ako vozite brzinom od 90 km/h, održavani razmaci su kako slijedi:**
 Razmak 4 (Distance 4) – cca 52,5 m
 Razmak 3 (Distance 3) – 40 m
 Razmak 2 (Distance 2) – 32,5 m
 Razmak 1 (Distance 1) – 25 m
- Razmak je uvijek odabran automatski na prethodno podešenu udaljenost koja je korištena posljednji put prije toga ili kad se sustav uključi po prvi put nakon pokretanja motora.



Za povećanje podešene brzine tempomata

- Pomaknite ručicu prema gore (+) i zadržite uz istodobno promatranje LCD zaslona koji prikazuje podešenu brzinu. Vaše vozilo će ubrzati. Podešena brzina će se isprva povećati na prvi iznos zaokružen na 10 i potom povećavati za 10 km/h. Otpustite ručicu na željenoj brzini.
- Pomaknite ručicu prema gore (+) i odmah otpustite. Brzina tempomata će se povećati za 1 km/h svaki put kada pomaknete ručicu na ovaj način. Moguće je podesiti brzinu do 180 km/h.





Za smanjenje brzine tempomata

- Pomaknite ručicu prema dolje (-) i odmah otpustite. Brzina tempomata će se smanjiti za 1 km/h svaki put kad pomaknete ručicu na ovaj način.
- Pomaknite ručicu prema dolje (-) i zadržite. Brzina tempomata će se smanjiti na prvi iznos zaokružen na 10 i onda smanjivati za 10 km/h svaki put kada pomaknete ručicu na ovaj način. Otpustite ručicu na željenoj brzini. Moguće je podesiti brzinu do 30 km/h.



UPOZORENJE

Provjerite uvjete vožnje prije korištenja || prekidača. Vozilo može nakon pritiska na || prekidač naglo ubrzati ili usporiti.

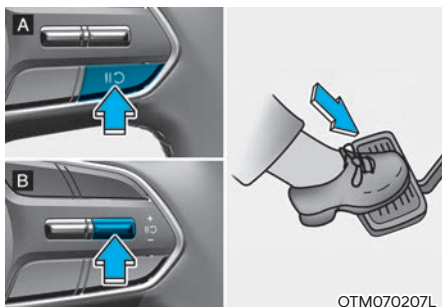

OTM070207L

[A] : Tip A, [B] : Tip B

Privremeno pauziranje sustava

Tempomat će biti u privremenom stanju mirovanja, ako pritisnete prekidač na upravljačkom obruču ili pritisnete papučicu kočnice.

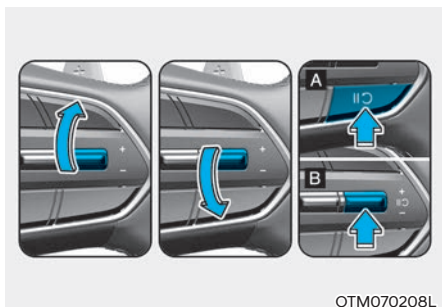

OTM070208L

[A] : Tip A, [B] : Tip B

Za nastavak postavljene brzine tempomata

Pomaknite ručicu prema gore (na +), prema dolje (na -) ili pritisnite prekidač.

Kad pomaknete ručicu prema gore (na +) ili prema dolje (na -) trenutna brzina vozila bit će memorirana .

Ako pritisnete prekidač, posljednja postavljena brzina će se automatski nastaviti.

UPOZORENJE

Provjerite uvjete vožnje prije korištenja prekidača. Vozilo može nakon pritiska na prekidač naglo ubrzati ili usporiti.

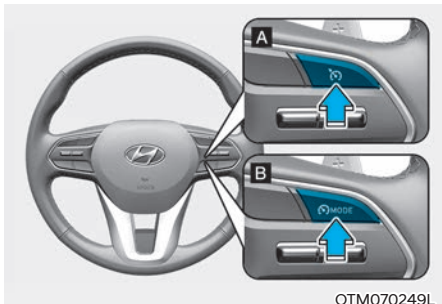

OTM070249L

[A] : Tip A, [B] : Tip B

Isključivanje tempomata

Pritisnite Driving assist prekidač za isključivanje smart SCC tempomata.

Obavijest

Ako je vozilo opremljeno ručnim sustavom za upozorenje prekoračenja brzine (MSLA), pritisnite i držite Driving Assist prekidač kako biste isključili tempomat. No, MSLA sustav će se uključiti.



SCC reaction (odziv SCC sustava)

S uključenim motorom odaberite 'Driver Assistance → SCC Reaction (ili SCC response)' u postavkama kako biste odabrali osjetljivost tj. odziv sustava dok održava udaljenost u odnosu na vozilo ispred.



Warning Volume (glasnoća upozorenja)

Kad je motor uključen, vozač može podesiti glasnoću alarma na LCD zaslonu.

Idite: 'Driver assistance' → Warning Volume → 'High' / 'Medium' / 'Low'. (glasno / srednje / tiho).

Ako promijenite glasnoću upozorenja, i glasnoća upozorenja ostalih sustava može se promijeniti.

Obavijest

Kad se motor iznova pokrene, postavke alarma (osjetljivost i glasnoća) ostaju kako su posljednji put podešene.

Rad sustava

Uvjeti rada

Smart tempomat (Smart Cruise Control, SCC) će raditi kad su ovi uvjeti ispunjeni.

Osnovna funkcija

- Mjenjač je u položaju D (Drive).
- Vrata vozača su zatvorena.
- Električna parkirna kočnica (EPB) nije uključena.
- Brzina vozila je unutar radnog raspona:
 - 10 ~180 km/h kad nema vozila ispred
 - 0 ~180 km/h kad je vozilo ispred
- ESC (Electronic Stability Control), TCS (Traction Control System) ili ABS su uključeni.
- ESC (Electronic Stability Control), TCS (Traction Control System) ili ABS ne upravljaju vozilom.
- Brojevi okretaja motora nisu u crvenom području.
- Forward Collision-Avoidance Assist ne koči vozilom.
- Remote Smart Parking Assist ne koči vozilom.

Obavijest

Kad je vozilo zaustavljeno, ako nema vozila ispred Vašeg vozila, sustav će se uključiti kad je pritisnuta pedala kočnice.

Overtaking Acceleration Assist (pomoć kod pretjecanja)

Overtaking Acceleration Assist (pomoć kod pretjecanja) će raditi kad je uključen lijevi žmigavac (na LHD izvedbi) odnosno desni (na RHD izvedbi) dok sustav SCC smart tempomata radi ako su ispunjeni ovi preduvjeti:

- Brzina kretanja vozila je viša od 60 km/h
- Svjetla za opasnost (sva 4 žmigavca) ne rade
- Vozilo ispred Vašeg je zamijećeno
- Nije potrebno usporavanje da bi se održala udaljenost u odnosu na vozilo ispred.



UPOZORENJE

- Kad je uključen lijevi žmigavac (na LHD izvedbi) odnosno desni (na RHD izvedbi) i ispred Vas je vozilo, vaše vozilo može privremeno ubrzati. Vodite računa o uvjetima prometovanja.
- Bez obzira na smjer vožnje u vašoj zemlji, Overtaking Acceleration Assist (pomoć kod pretjecanja) će raditi kad su ispunjeni preduvjeti. Ako koristite ovu značajku u zemljama s drugom stranom prometovanja, budite iznimno oprezni i uvijek pratite uvjete u prometu.

Prikaz i kontrola sustava

Osnovna funkcija

Status rada smart tempomat SCC sustava možete vidjeti u Driving Assist modu instrument ploče. Pogledajte LCD modove prikaza u poglavlju 4.

Smart tempomat SCC sustav će se prikazivati na ove načine u ovisnosti o statusu sustava.

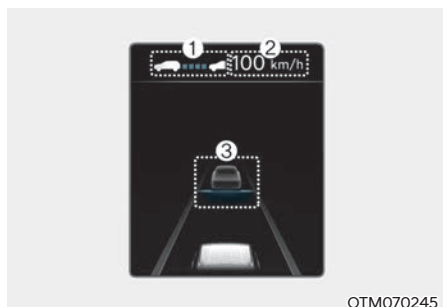

- Za vrijeme rada
- (1) Ima li vozilo ispred i koja je odabrana udaljenost između vozila odabrana
- (2) Podešena brzina
- (3) Ima li vozilo ispred i koja je ciljana udaljenost između vozila odabrana

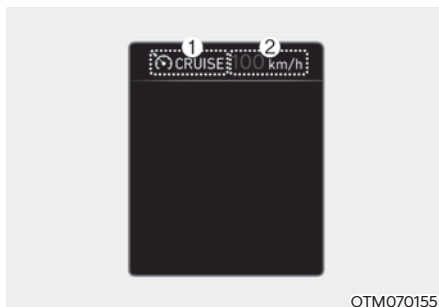

- Privremeno isključeno
- (1) Prikazuje se  CRUISE indikator
- (2) Prethodno podešena brzina je zatamnjena.
- (3) Vozilo ispred i udaljenost do njega nisu prikazani

Obavijest

- **Udaljenost u odnosu na vozilo ispred na instrument ploči se prikazuje kao stvarna udaljenost između dva vozila.**
- **Ciljana udaljenost se može razlikovati u ovisnosti o brzini kretanja i podešenoj udaljenosti između vozila. Ako je brzina niska, čak i ako se udaljenost među vozilima smanjila, promjena ciljane udaljenosti može biti mala.**

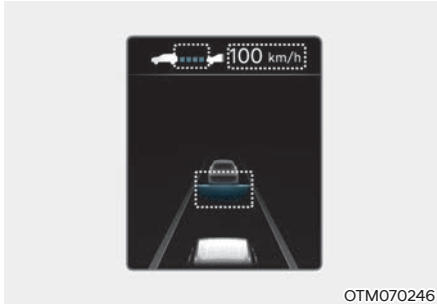

Za privremeno ubrzavanje

Ako želite privremeno ubrzati dok je tempomat uključen, pritisnite papučicu gasa. Za vrijeme ubrzavanja, podešena brzina, udaljenost i ciljana udaljenost će treptati na instrument ploči.



UPOZORENJE

Kad želite privremeno ubrzati sami morate održavati potreban razmak prema vozilu ispred. Sustav to neće odrađivati automatski čak i ako se ispred nalazi vozilo.

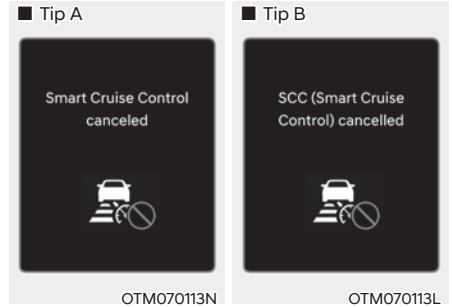

Sustav privremeno isključen

Sustav SCC smart tempomata će se automatski privremeno isključiti kad:

- Brzina vozila je viša od 190 km/h.
- Vozilo stoji određeni vremenski period.
- Pedala gasa je kontinuirano pritisnuta određeni vremenski period.
- Uvjeti za rad sustava SCC smart tempomata nisu ispunjeni.

Ako se sustav SCC smart tempomata automatski isključi, na zaslonu će se pojaviti poruka 'Smart Cruise Control cancelled' (ili SCC (Smart Cruise Control) cancelled) praćeno zvučnim upozorenjem.

Ako je sustav SCC smart tempomata automatski isključen dok je vozilo mirovalo, električna parkirna kočnica (EPB) se možda uključila.

UPOZORENJE

Ako se sustav isključi, zvuk i poruka upozorenja će se prikazati na nekoliko sekundi i sustav više neće održavati potreban razmak u odnosu na vozilo ispred. Sami morate održavati razmak u odnosu na vozilo ispred vas odgovarajućim pritiskanjem gasa i kočnice. Uvijek vozite uz punu pažnju i pratite uvjete na cesti.

Tip A



OTM070112N

Tip B



OTM070112L

Uvjeti za rad sustava nisu ispunjeni

Ako se, u trenutku kad uvjeti za rad sustava nisu ispunjeni, pritisne Driving Assist prekidač, + ili - prekidač ili , prekidač pojavit će se poruka 'Smart Cruise Control conditions not met' (ili SCC (Smart Cruise Ctrl. conditions not met')) praćeno zvučnim upozorenjem.

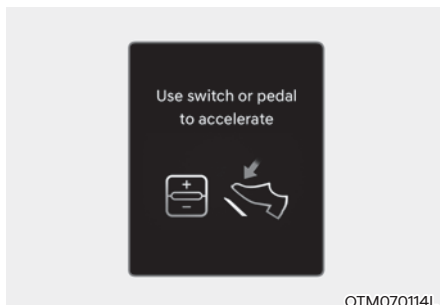

OTM070114L

U prometu

U prometu vaše će vozilo stati, ako se vozilo ispred zaustavi. Također, ako vozilo ispred krene, vaš će vozilo krenuti također. No, ako vozilo stoji određeni vremenski period, pojavit će se poruka 'Use switch or pedal to accelerate'. Morate pritisnuti pedalu gasa ili gurnuti prekidač prema + ili - ili  da se vozilo pokrene.

UPOZORENJE

Dok je poruka prikazana na instrument ploči, ako nema vozila ispred, ili je ono već daleko odmaklo, i gurnuti/ pritisnuti su prekidači +, - ili , Sustav SCC smart tempomata će se automatski isključiti i bit će aktivirana električna parkirna kočnica (EPB). No, ako pritisnete pedalu gasa, električna parkirna kočnica (EPB) neće biti aktivirana iako je sustav SCC smart tempomata isključen. U svakom slučaju, uvijek pazite na prometnicu ispred sebe.



Upozorenje na prometne uvjete ispred

U sljedećoj situaciji pojavit će se poruka 'Watch for surrounding vehicles' praćena zvučnim upozorenjem za vozača kako bi ga upozorila na uvjete u prometu ispred.

- Vozilo sprijeda nestaje dok je SCC smart tempomat održavao razmak u odnosu na vozilo ispred koje je vozilo sporije od određene brzine.
- Dok je zaslonu prikazana poruka 'Use switch or pedal to accelerate', ako nema vozila ispred ili je vozilo u daljini, i gurnuti/pritisnuti su prekidači +, - ili .

UPOZORENJE

Uvijek pazite na uvjete u prometu, jer se vozilo može iznenada pojaviti ispred i po potrebi prikočite kako biste usporili i održali potreban sigurnosni razmak.



Upozorenje na mogući sudar

Dok je Smart Cruise Control sustav smart tempomata aktivan, ako je visok rizik od naleta na vozilo ispred, pojavit će se poruka 'Collision Warning' praćena zvučnim upozorenjem za vozača. Uvijek pazite na uvjete u prometu i po potrebi prikočite kako biste usporili i održali potreban sigurnosni razmak.

UPOZORENJE

U ovim situacijama Smart Cruise Control sustav smart tempomata možda neće upozoriti vozača o opasnosti od naleta.

- Vozilo ispred se nalazi u blizini, ili je brzina vozila ispred viša ili slična onoj Vašeg vozila.
- Vozilo ispred se kreće vrlo sporo ili stoji.
- Pedala gasa je pritisnuta odmah nakon što je SCC sustav smart tempomata uključen.



UPOZORENJE

Vodite računa o ovim pretpostavkama kad koristite Smart Cruise Control sustav smart tempomata:

- Ako je potrebno naglo kočenje, zakažite. Vozilo se ne može zaustaviti u svakoj kritičnoj situaciji samo pomoću SCC sustava.
- SCC sustav možda neće prepoznati kompleksne prometne situacije i zato uvijek pratite promet ispred sebe i održavajte potrebnu brzinu.
- Održavajte sigurnosni razmak u skladu s uvjetima na cesti i u prometu. Ako je razmak prema vozilu ispred nedostatan i brzina previsoka, može doći do ozbiljnog sudara.
- Uvijek održavajte potreban sigurnosni razmak kočenjem ako je potrebno.
- Ako nije potreban, isključite SCC sustav kako bi spriječili njegovu nenamjernu aktivaciju od strane vozača.
- Nemojte otvarati vrata ili napuštati vozilo dok je SCC sustav aktivan. čak i ako vozilo stoji.
- Vozila koja se ispred vas često prestrojavaju mogu izazvati usporenu reakciju sustava ili njegovu neočekivanu aktivaciju u vidu ubrzanja. Vozite pažljivo i pratite promet ispred sebe kako bi predvidjeli neočekivano.
- Uvijek budite svjesni podešene brzine i razmaka između vozila.
- Brzina vozila se može smanjiti na uzbrdici i povećati na nizbrdici.
- Ako vučete prikolicu, preporučuje se isključivanje SCC sustava zbog sigurnosnih razloga.
- Ako je Vaše vozilo vučeno, isključite SCC sustav.
- SCC sustav možda neće normalno raditi, ako je izložen snažnim elektromagnetskim valovima.
- SCC sustav možda neće prepoznati prepreku ispred sebe i odvesti vas u sudar. Uvijek gledajte pred sebe i pazite na neočekivane situacije koje se mogu dogoditi.
- Vozila koja se ubacuju i Vaš prometni trak mogu izazvati neočekivanu reakciju sustava koji će reagirati na vozilo u prometnom traku do Vašeg. Uvijek gledajte pred sebe i pazite na neočekivane situacije koje se mogu dogoditi.
- Budite uvijek svjesni okruženja i vozite sigurno, čak i ako se ne pojavljuje vizualna ili zvučna poruka upozorenja.
- Ako se prikazuje poruka upozorenja ili emitira zvučna poruka upozorenja nekog drugog sustava, možda neće biti emitirana niti jedna poruka upozorenja SCC sustava.
- Ako je okruženje vrlo bučno, možda nećete čuti poruku upozorenja sustava.
- Proizvođač vozila ne preuzima odgovornost za bilo kakvo kršenje prometnih propisa ili nezgode koje je prouzročio vozač.
- Uvijek podesite brzinu sustava u skladu sa zakonskim ograničenjima koja su na snazi.

i Obavijest

- SCC sustav možda neće raditi u prvih 15 sekundi nakon starta vozila ili inicijalizacije prednje kamere ili prednjeg radara.
- Kad kočnicama upravlja SCC sustav može se začuti zvuk.

Ograničenja i neispravnosti sustava

Kvar sustava

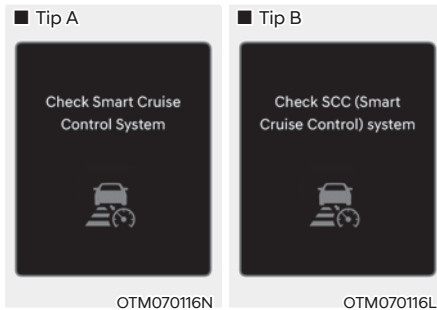

Ako Smart Cruise Control sustav smart tempomata ne radi kako bi trebao, na zaslону će se pojaviti poruka upozorenja 'Check Smart Cruise Control system' (ili 'Check SCC (Smart Cruise Control) system') praćeno  indikatorom upozorenja na instrument ploči. Preporučujemo da sustav pregleda ovlašteni HYUNDAI trgovac.

Sustav onemogućen

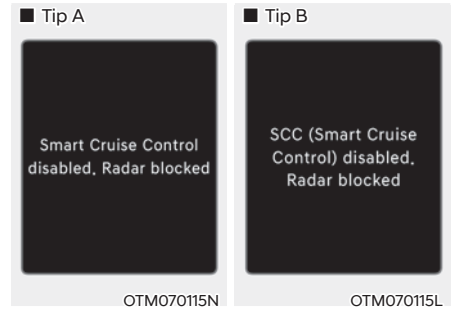

Kad je poklopac senzora zaprljan ili prekriven stranom tvari poput pojavit će se određeni vremenski period poruka upozorenja 'Smart Cruise Control disabled. Radar blocked' (ili 'SCC (Smart Cruise Control) disabled. Radar blocked').

Ako se to dogodi, sustav neće funkcionirati kako bi trebao. Ovo nije znak neispravnosti SCCS sustava.

Da bi SCCS sustav opet profunkcionirao očistite poklopac senzora mekom krpom.

UPOZORENJE

- Čak i ako nema poruke upozorenja, SCC sustav možda neće raditi ispravno.
- SCC sustav možda neće raditi ispravno na praznom prostoru (ravnicama na kojima nema ničeg) gdje nema ničeg za prepoznavanje nakon startanja motora.

Ograničenja sustava

Smart Cruise Control sustav smart tempomata možda neće raditi normalno, ili će raditi neočekivano u ovim situacijama:

- Radar ili leća kamere su zaprljani stranim tvarima.
- Kamera je izložena visokoj ili niskoj temperaturi.
- Leća kamere ne može dobro raditi zato što su stakla na vozilu prljava ili naknadno tretirana (zatamnjena pomoću folije i sl.), staklo je napuklo ili je na njemu strana tvar (naljepnica, kukac i sl.)
- Vлага nije uklonjena s vjetrobrana ili je on zaleđen.
- Tekućina za pranje stakla se kontinuirano nanosi ili rade brisači.
- Izuzetno jako kiši ili sniježi.
- Ulična rasvjeta ili svjetlo vozila koje dolazi u susret se reflektira od mokrog kolnika ili lokvi na njemu.
- Na prednjoj se konzoli nalazi neki predmet.
- Drugo vozilo vuče vaše.
- Razina svjetla oko vozila je izuzetno visoka.
- Okoliš je jako taman poput tunela i sl.
- Razina vanjskog svjetla se je naglo promijenila, primjerice na ulasku u ili izlasku iz tunela.
- Razina osvijetljenja je preniska za rad kamere (primjerice vožnja kroz tunel s isključenim svjetlima ili svjetla nisu dovoljno svijetla).
- Vozite kroz dim, paru ili sjenu.
- Detektiran je samo dio vozila.
- Vozilo ispred je specijalno, poput teško natovarenog tegljača ili prikolice.
- Vozilo ispred nema uključena stražnja svjetla, nema stražnja svjetla, ima asimetrična stražnja svjetla ili stražnja svjetla bacaju snop pod kutem.
- Razina svjetla je niska, a vozilo ispred nema uključena svjetla ili ona ne rade dobro.
- Stražnji kraj vozila ispred je malen, ili vozilo ne izgleda normalno, jako je nagnuto u jednu stranu, prevrnuo ili je samo jedna strana vozila vidljiva.
- Razmak od tla vozila ispred je vrlo nizak ili visok.
- Odbojnik je u području radara udaren, oštećen, deformiran ili je radar izbačen iz ležišta.
- Temperatura oko radara je vrlo visoka ili iznimno niska.
- Vozite kroz tunel ili preko čeličnog mosta.
- Vozite po velikom području na kojem nema ničega ili je predmeta koji se ističu vrlo malo (npr. pustinja, čistina i sl.)
- Vozite uz materijal koji se jako dobro reflektira na radaru poput čelične ograde uz cestu, vozila i sl.
- Vozilo ispred je kasno uočeno.
- Vozilo ispred je odjednom blokirano nekom preprekom.
- Vozilo ispred vozi nepravilno i uz mnogobrojne promjene smjera i brzine.

- Vozilo ispred se kreće jako sporo ili jako brzo.
- Vozilo ispred je deformirano (nepravilnog oblika).
- Vozilo ispred skreće u suprotnom smjeru kako bi izbjeglo sudar.
- Ispred vas se nalazi vozilo, a vi se prestrojavate u drugi prometni trak sporo.
- Vozilo ispred je prekriveno snijegom.
- Vi napuštate ili se vraćate u prometni trak.
- Vozilo je nestabilno u vožnji.
- Vozite u kružnom toku i vozilo ispred nije detektirano.
- Kontinuirano vozite u krug.
- Vozite po neravnoj cesti s velikim promjenama nagiba i uspona.
- Vozite na parkiralištu.
- Vozilo se koristi unutar zgrade poput podzemne garaže.
- Vozilo prolazi kroz gradilište, vozi po makadamu ili iznad metalne podloge poput pruge ili prolazi kroz naplatne kućice i sl.
- Vožnja u zavoju ili po nagnutoj cesti.
- Vozite uz cestu gdje su posađena drveća ili stupovi rasvjete.
- Loši uvjeti na cesti su izazvali vrlo velike vibracije vozila.
- Senzor iznenada ima veliku promjenu u prepoznavanju (primjerice prelazak preko prijevoja).
- Vaše je vozilo iznimno visoko ili nisko zbog pretovara ili nenormalnog tlaka u gumama.
- Vožnja po cestu čije je rubove prerasla trava ili drveće.
- Postoje jake elektromagnetske smetnje poput vožnje u području sa snažnim radio valovima ili električnim smetnjama.

- Vožnja u zavoju.

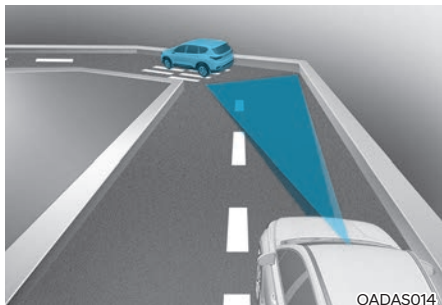

SCC možda neće prepoznati vozilo ispred koje se nalazi u istom prometnom traku i potom ubrzati vaše vozilo može ubrzati do podešene brzine. Također, brzina vozila može se naglo smanjiti kad se ispred iznenada uoči vozilo.

Podesite brzinu prikladnu za zavoje i koristite pedale gasa i kočnice po potrebi.

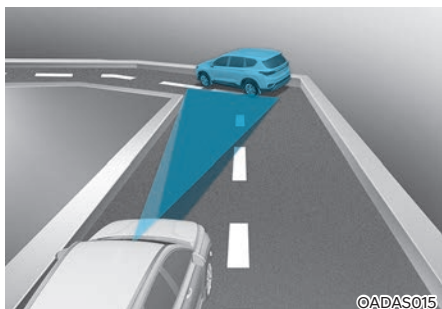

Brzina vozila može se smanjiti zbog vozila u susjednom prometnom traku. Koristite pedalu gasa i podesite prikladnu brzinu.

Provjerite uvjete na cesti i uvjerite se dopuštaju li sigurno korištenje SCC sustava.

- Vožnja po nagibima

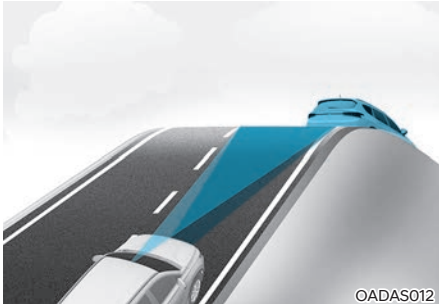

Efikasnost SCC sustava kopni na nagibima te možda neće moći prepoznati vozilo ispred u istom prometnom traku i potom može ubrzati vaše vozilo do podešene brzine.

Također, brzina vozila može se naglo smanjiti kad se ispred iznenada uoči vozilo.

Podesite brzinu prikladnu za nagibe i koristite pedale gasa i kočnice po potrebi.

- Promjena prometnog traka



[A] : Vaše vozilo [B] : Vozilo u preostrojanju

Kad vozilo koje vozi u prometnom traku do vas skrene u vaš prometni trak, možda neće biti 'zapaženo' od SCC sustava dok ne uđe u područje prepoznavanja. Posebno ako se vozilo do vas naglo prestroji ispred vas veća je vjerojatnost da ga SCC sustav neće prepoznati. Uvijek pažljivo vozite i, ako je potrebno, pritisnite pedalu kočnice kako biste održali potreban razmak ili skrenite u stranu kao biste izbjegli sudar.

- Prepoznavanje vozila

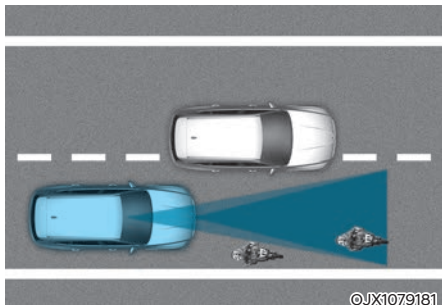

Neka vozila u vašem prometnom traku sustav neće prepoznati:

- Vozilo ispred je usko (motorkotač ili bicikl).
- Vozilo nagnuto na jednu stranu ili nesimetrično vozilo.
- Vozila koja se sporo kreću ili naglo koče.
- Vozila koja stoje
- Vozila sa smanjenim profilom straga kao nenatovarene prikolice.
- Specijalna vozila
- Životinje i pješake

Koristite pedale kočnice ili gasa prema potrebi.

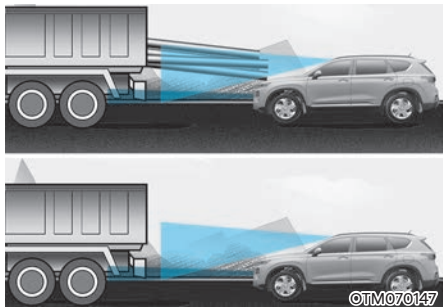

Vozilo ispred sustav neće prepoznati, ako se dogodi nešto od sljedećeg:

- Ispred je vozilo koje povišeno, ili teretno vozilo s teretom koje strši straga.
- Vozilo 'gleda' prema gore, jer je pretovareno.
- Upravljač se koristi (okreće).
- Vozilo vozi jednom stranom prometnog traka.
- Vozilo vozi uskom prometnicom ili po zavojima.

Koristite pedale kočnice ili gasa prema potrebi.

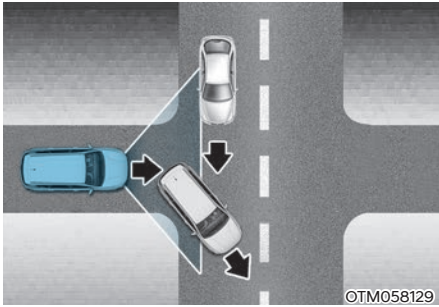

- Vaše vozilo može ubrzati kad vozilo ispred iščezne u daljini ili skrene u stranu.
Koristite pedale kočnice ili gasa prema potrebi.

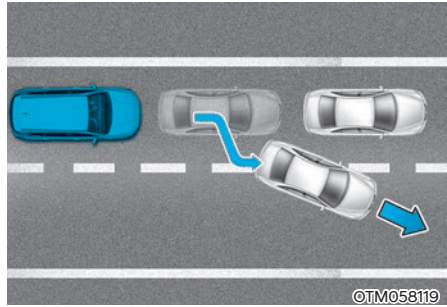

- Iako vozilo koje vozi u prometnom traku do vas skrene u vaš prometni trak, možda neće biti 'zapaženo' od SCC sustava dok ne uđe u područje prepoznavanja. Posebno ako se vozilo do vas naglo prestroji ispred vas veća je vjerojatnost da ga SCC sustav neće prepoznati. Uvijek pažljivo vozite.
Koristite pedale kočnice ili gasa prema potrebi.

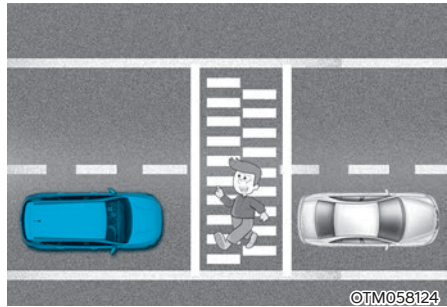

- Uvijek pazite na pješake dok vaše vozilo pokušava održati zadani razmak u odnosu na vozilo ispred.

NAVIGIRANI SMART TEMPOMAT (NAVIGATION-BASED SMART CRUISE CONTROL, NSCC) (AKO JE U OPREMI)

Sustav navigiranog smart tempomata (NSCC) će pomoći u automatskoj prilagodbi brzine vozila dok je ono na autocesti (ili brzjoj cesti) korištenjem informacija iz navigacijskog sustava dok je SCC sustav aktivan.

i Obavijest

- Sustav navigiranog smart tempomata (NSCC) je dostupan samo na nekim autocestama koje imaju nadzirane ulaze.
 - * Nadzirani ulazi znače da se na autoceste ulazi na kontrolirani način koji omogućuje neprekidan protok prometa visokim brzinama. Na takvim su autocestama dopušteni samo osobni automobili i motocikli.
- Dodatne autoceste mogu biti uključene u taj sustav u nekom od sljedećih nadogradnji navigacijskih uređaja.

i Obavijest

Sustav navigiranog smart tempomata (NSCC) radi na glavnim dijelovima autoceste (ili brze ceste), ne na križanjima, petljama i pristupnim prometnicama.

Zona automatskog usporenja zbog zavoja na autocesti

Ako je brzina vozila visoka, funkcija automatskog usporenja zbog zavoja na autocesti će privremeno usporiti vozilo ili ograničiti ubrzanje kako bi vožnju učinila sigurnijom dok prolazi kroz zavoj koji je pohranjen u navigacijskoj karti.

Automatska promjena podešene brzine na autocesti

Funkcija automatske promjene podešene brzine na autocesti automatski mijenja podešenu brzinu SCC sustava smart tempomata temeljem podatka koji je pohranjen u navigacijskoj karti.

Postavke sustava

Postavke funkcija sustava

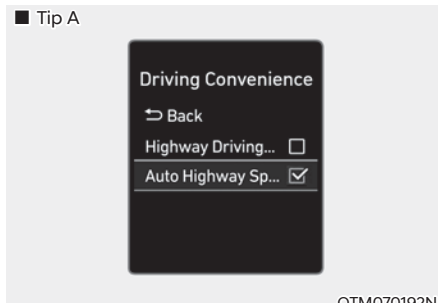

OTM070192N

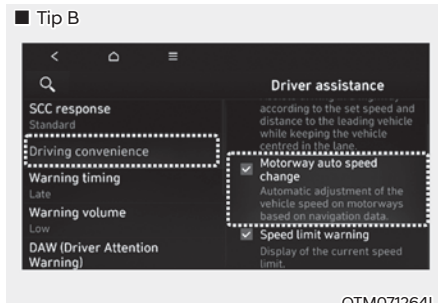

OTM071264L

S uključenim motorom odaberite 'Driver Assistance → Driving Convenience → Auto Highway Speed Control (ili Auto motorway speed control)' u korisničkim postavkama za uključivanje sustava navigiranog smart tempomata (NSCC) ili isključivanje sustava.

Automatska promjena podešene brzine na autocesti

S uključenim motorom odaberite 'Driver Assistance → Driving Convenience → Highway Auto Curve Slowdown (ili Curve slowdown (motorway))' u korisničkim postavkama za uključivanje funkcije automatske promjene podešene brzine na autocesti ili isključivanje funkcije.

i Obavijest

Ako postoji problem, tj. neispravnost u sustavu navigiranog smart tempomata (NSCC), sustav ne može biti podešen u meniju korisničkih postavki.

Rad sustava

Uvjeti za rad

Sustav navigiranog smart tempomata (NSCC) je spreman za rad ako su ispunjeni ovi preduvjeti:

- SCC sustav smart tempomata radi.
- Vozite po autocesti ili brznoj cesti.

i Obavijest

Za više detalja o korištenju SCC sustava smart tempomata pogledajte istoimeni odjeljak ovog poglavlja korisničkog priručnika.

Prikaz i kontrola sustava

Kad je sustav navigiranog smart tempomata (NSCC) u radu, on se prikazuje na zaslonu na ovaj način:

Sustav u pripravnosti



Navigation-based Smart Cruise Control

Ako su preduvjeti za rad ispunjeni, bijeli **AUTO** indikator je uključen.

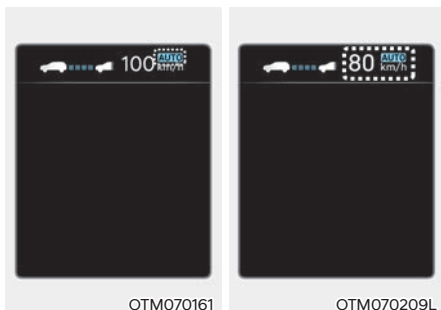

Sustav u radu

Ako je potrebno privremeno usporenje dok je sustav u pripravnosti i sustav navigiranog smart tempomata (NSCC) radi, zeleni **AUTO** indikator se uključuje na instrument ploči.

Ako je funkcija automatske promjena podešene brzine na autocesti aktivna, zeleni **AUTO** indikator i podešena brzina se pale na zaslonu i emitira se zvučno upozorenje.

UPOZORENJE



'Drive carefully' poruka upozorenja se prikazuje u ovim slučajevima:

- Sustav navigiranog smart tempomata (NSCC) nije u mogućnosti usporiti vozilo na sigurnu brzinu.

Obavijest



I funkcija automatskog usporjenja zbog zavoja na autocesti i funkcija automatske promjene podešene brzine na autocesti koriste isti **AUTO** simbol.

Funkcija automatskog usporjenja zbog zavoja na autocesti

- U ovisnosti i zavoju koji slijedi na autocesti (ili brojci cesti), vozilo će usporiti i nakon prolaska zavoja će ubrzati na podešenu brzinu SCC smart tempomat sustava.
- Vrijeme usporjenja vozila može se razlikovati ovisno o brzini kretanja i nagibu i polumjeru zavoja koji slijedi. Što je viša brzina kretanja, usporjenje će ranije započeti.

Funkcija automatske promjene podešene brzine na autocesti

- Funkcija automatske promjene podešene brzine na autocesti će raditi kad je podešena brzina SCC smart tempomat sustava usklađena s ograničenjem brzine na autocesti (ili brojci cesti).
- Dok je funkcija automatske promjene podešene brzine na autocesti aktivna, ako se promijeni ograničenje brzine na autocesti (ili brojci cesti), podešena brzina SCC smart tempomat sustava će se automatski promijeniti na novo ograničenje brzine.
- Ako se podešena brzina SCC smart tempomat sustava razlikuje od ograničenja brzine, funkcija automatske promjene podešene brzine na autocesti je u stanju pripravnosti tj. mirovanja.
- Ako je funkcija automatske promjene podešene brzine na autocesti u stanju pripravnosti tj. mirovanja zato što vozite po običnoj prometnici, funkcija automatske promjene podešene brzine na autocesti će se opet aktivirati kad se vratite na autocestu bez podešene brzine.

- Ako je funkcija automatske promjene podešene brzine na autocesti u stanju pripravnosti tj. mirovanja zbog pritiska na pedalu kočnice ili pritiska na II  prekidač na upravljačkom obruču, pritisnite II  iznova za ponovno uključenje funkcije.
- Funkcija automatske promjene podešene brzine na autocesti ne radi na petljama i pristupnim cestama autoceste.

Obavijest

- **Funkcija automatske promjene podešene brzine na autocesti radi samo temeljem ograničenja brzine na autocesti (ili brzjoj cesti), ne radi s kamerama za nadzor brzine.**
- **Kad je funkcija automatske promjene podešene brzine na autocesti aktivna, vozilo automatski ubrzava ili usporava u skladu s promjenama ograničenja brzine na autocesti (ili brzjoj cesti).**
- **Najviša brzina pri kojoj je funkcija automatske promjene podešene brzine na autocesti aktivna je 140 km/h.**
- **Ako ograničenje brzine nove ceste nije ažurirano u navigacijskom sustavu, funkcija automatske promjene podešene brzine na autocesti možda neće raditi kako bi trebala.**
- **Ako je ograničenje brzine podešeno na mjernu jedinicu različitu od one koja se koristi u zemlji, funkcija automatske promjene podešene brzine na autocesti možda neće raditi kako bi trebala.**

Ograničenja sustava

Sustav navigiranog smart tempomata (NSCC) možda u ovim uvjetima neće raditi normalno:

- Navigacijski sustav nije ispravan.
- Podaci o prometnicama i ograničenjima brzine nisu ažurirani.
- Informacije u sustavu i stvarno stanje se razlikuju zbog greške u realnom vremenu ili neprecizne karte.
- Navigacija traži rutu do odredišta za vrijeme vožnje.
- GPS signal je blokiran u područjima poput tunela.
- Navigacija se ažurira za vrijeme vožnje.
- Informacije o kartama se ne prenose, jer infotainment sustav ne radi kako bi trebao.
- Cesta se dijeli u dvije zasebne ili više njih i onda se opet spajaju u jednu.
- Vozač je skrenuo s rute koja je podešena u navigaciji.
- Put do odredišta je promijenjen ili poništen resetom navigacije.

- Vozilo je ušlo na odmorište ili benzinsku pumpu.
- Ograničenje brzine nekih dijelova se mijenja u skladu s prometnom situacijom.
- Android Auto ili Car Play rade.
- Navigacija ne može otkriti trenutni položaj vozila (npr. podignuta cesta na petlji prolazi preko druge prometnice ili uz ovu postoji druga cesta koja ide paralelno).
- Navigacija se restarta za vrijeme vožnje.
- Loši su vremenski uvjeti poput jake kiše, snijega, magle i sl.
- Cesta po kojoj vozite je u izgradnji.
- Vozite po cesti koja je nadzirana.
- Vozite po cesti koja ima oštre zavoje.
- Vozite po cesti s mnogobrojnim križanjima, odvojcima, kružnim tokovima i sl.

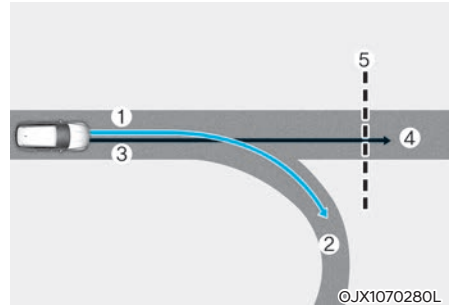

[1] : Zadana ruta, [2] : Grananje, [3] : Ruta po kojoj vozite, [4] : Glavna cesta, [5] : Zavojiti dio ceste

- Kad postoji razlika između programirane rute (grananje, 2) i rute po kojoj većina prolazi (4) funkcija automatskog usporenja zbog zavoja na autocesti možda neće raditi dok se ruta po kojoj vozite ne prepozna kao glavna cesta.
- Kad je programirana ruta prepoznata kao glavna cesta ostankom na njoj, umjesto na programiranoj ruti u navigaciji, funkcija automatskog usporenja zbog zavoja na autocesti će raditi. U ovisnosti o udaljenosti od zavoja i trenutnoj brzini vozila, usporenje vozila možda neće biti dovoljno, ili će biti naglo.

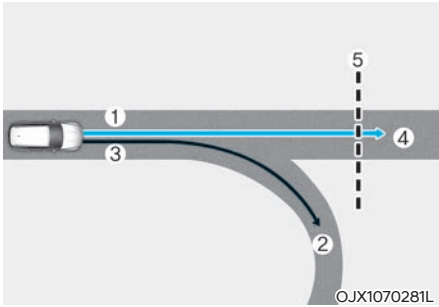

[1] : Zadana ruta, [2] : Grananje, [3] : Ruta po kojoj vozite, [4] : Glavna cesta, [5] : Zavojiti dio ceste

- Kad postoji razlika između programirane rute (glavna cesta, 4) i programirane rute (grananje, 2) funkcija automatskog usporenja zbog zavoja na autocesti će raditi temeljem informacije na glavnoj cesti.
- Kad sustav procijeni da silazite s rute ulaskom u petlju, križanje ili sl. funkcija automatskog usporenja zbog zavoja na autocesti neće raditi.

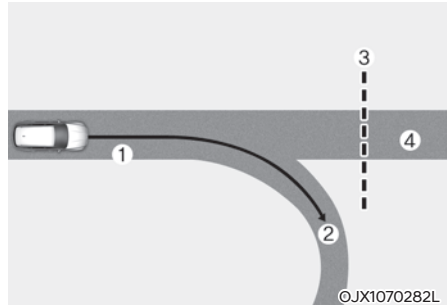

[1] : Zadana ruta, [2] : Grananje, [3] : Zavojiti dio ceste, [4] : Glavna cesta

- Ako u navigacijskom sustavu nema određišta, funkcija automatskog usporenja zbog zavoja na autocesti će raditi temeljem informacije o zavoju na glavnoj cesti.
- Ako skrenete s glavne ceste, funkcija automatskog usporenja zbog zavoja na autocesti će možda privremeno raditi zbog informacije o zavoju na autocesti.



UPOZORENJE

- Sustav navigiranog smart tempomata (NSCC) nije zamjena za sigurnu i pažljivu vožnju, već samo dodatak udobnosti korištenja vozila. Uvijek vodite računa o uvjetima na cesti. Vozač je jedini i isključivo odgovoran za sigurnost i poštovanje prometnih propisa.
- Podaci o ograničenju brzine u navigacijskom sustavu mogu se razlikovati od stvarnih ograničenja brzine na cesti. Odgovornost je vozača da provjeri stvarno ograničenje brzine i poštuje ga.
- Sustav navigiranog smart tempomata (NSCC) će se automatski isključiti kad napustite autocestu (ili brzu cestu). Uvijek vodite računa o uvjetima na cesti.
- Sustav navigiranog smart tempomata (NSCC) možda neće raditi jer su na cesti druga vozila ispred Vas. Uvijek vodite računa o uvjetima na cesti.
- Kad vučete prikolicu ili drugo vozilo, preporučujemo da sustav navigiranog smart tempomata (NSCC) bude isključen zbog sigurnosnih razloga.
- Nakon prolaska kroz naplatne kućice i ulaska na autocestu, sustav navigiranog smart tempomata (NSCC) će raditi temeljeno na prvom prometnom traku. Ako prođete kroz neki od ostalih trakova, sustav možda neće raditi ispravno.
- Vozilo će ubrzati ako vozač pritisne pedalu gasa dok je sustav navigiranog smart tempomata (NSCC) aktivan i sustav neće usporiti vozilo.
- Ako vozač ubrza i pusti pedalu gasa dok je sustav navigiranog smart tempomata (NSCC) aktivan, vozilo možda neće dovoljno usporiti ili može naglo usporiti na sigurnu brzinu.
- Ako je zavoj prevelik ili preoštar, sustav navigiranog smart tempomata (NSCC) možda neće raditi.



Obavijest

- Moguć je vremenski odmak između navođenja navigacije i kad kontrola sustava navigiranog smart tempomata (NSCC) počne i završi.
- Podaci o brzini na instrument ploči i navigaciji se mogu razlikovati.
- Čak i ako vozite uz pomoć SCC smart tempomata sporije od ograničenja brzine, ubrzavanje može biti ograničeno zbog zavoja koji slijede.
- Ako je sustav navigiranog smart tempomata (NSCC) aktivan za vrijeme napuštanja glavne ceste i ulaska na petlju, odvojak, odmorište i sl., sustav može raditi još neko vrijeme.
- Usporenje od strane sustava navigiranog smart tempomata (NSCC) može se činiti nedovoljnim zbog uvjeta na cesti poput neravne podloge, uskih traka i sl.

SUSTAV POMOĆI OSTANKA U TRAKU (LANE FOLLOWING ASSIST, LFA) (AKO JE U OPREMI)

Sustav pomoći zadržavanja traka pomoću kamere na vjetrobranu prepoznaje linije traka na cesti i pomaže vozaču u upravljanju kako bi zadržao vozilo između linija.

Senzor



[1] : Prednja kamera

Prednja kamera koristi se kao osjetilni senzor. Senzor se nalazi na vozilu kako prikazuje ilustracija.



OPREZ

Za više detalja o pretpostavkama za rad prednje kamere proučite FCA odlomak u ovom poglavlju korisničkog priručnika.

Postavke sustava

Postavke funkcija sustava

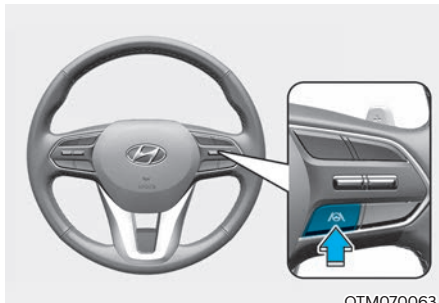

Uključivanje / isključivanje sustava

S uključenim motorom kratko pritisnite Lane Driving Assist prekidač na upravljačkom obruču kako biste uključili sustav pomoći ostanka u traku (LFA). Bijeli ili zeleni  indikator će se uključiti na instrument ploči.

Ponovni pritisak na isti prekidač isključuje sustav.

Ako se motor isključi i potom iznova pokrene, LFA sustav zadržava posljednju postavku.

■ Tip A

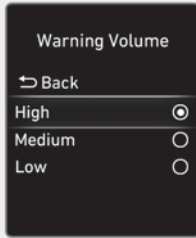

OTM070141N

■ Tip B

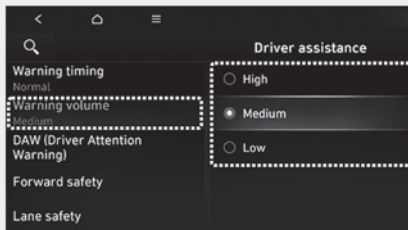

OTM071252L

Warning Volume (glasnoća upozorenja)

Kad je motor uključen, vozač može podesiti glasnoću alarma na LCD zaslону.

Idite: 'Driver assistance' → Warning Volume → 'High' / 'Medium' / 'Low'. (glasno / srednje / tiho).

Ako promijenite glasnoću upozorenja, i glasnoća upozorenja ostalih sustava može se promijeniti.

Rad sustava**Upozorenje i kontrola**

OTM070243

Sustav pomoći ostanka u traku (LFA)

Ako je vozilo ispred i/ili obje linije prometnog traka su zamijećene, a brzina vozila je niža od 180 km/h, zeleni  indikator se pali na instrument ploči i sustav će pomoći vozaču da smjesti vozilo u sredinu prometnog traka laganim korekcijama upravljača.

 OPREZ

Ako sustav ne nadzire upravljač, zeleni  indikator neće treptati i promijenit će boju u bijelu.

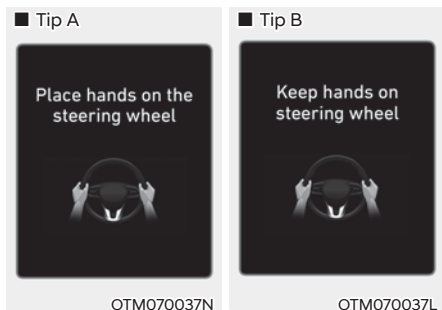

Upozorenje: obruč se ne drži

Ako vozač makne ruke s upravljača dok je LFA aktiviran, sustav će upozoriti vozača nakon nekoliko sekundi porukom 'Place hands on the steering wheel' (ili 'Keep hands on the steering wheel') i kasnije i zvučnim upozorenjem.

Prvi stupanj Poruka upozorenja upozorenja:

Drugi stupanj Poruka upozorenja (crveni upozorenja: upravljački obruč) i zvučno upozorenje

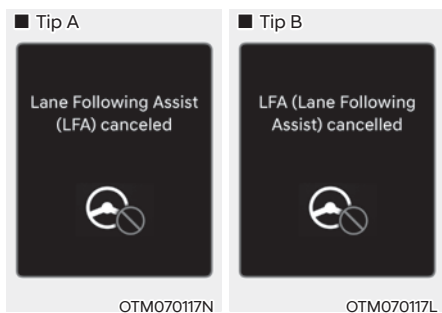

Ako vozač i nakon upozorenja da primi obruč objema rukama to ne učini, sustav će prestati utjecati na upravljački sustav i upozoriti vozača porukom 'Lane Following Assist (LFA) canceled' (ili 'LFA (Lane Following Assist) cancelled') da LFA sustav prestaje s radom.

UPOZORENJE

- LFA sustav nije zamjena za sigurno i pažljivo upravljanje vozilom, već samo dodatak udobnosti. Vozač snosi isključivu odgovornost za upravljanje vozilom te mora biti svjestan svojeg okruženja u svakom trenutku.
- Poruka upozorenja može se prikazati sa zakašnjenjem, ovisno o uvjetima na cesti. Uvijek držite ruke na upravljaču za vrijeme vožnje.
- Ako upravljač držite vrlo lagano, poruka da uhvatite upravljač se može pojaviti, jer sustav možda neće detektirati taj lagan stisak.
- Ako na upravljački obruč ugradite dodatke, može se dogoditi da oni utječu na rad sustava i spriječe ga u ispravnoj funkciji ili u aktivaciji alarma.

i Obavijest

- **Moguća je promjena postavki u korisničkim postavkama instrument ploče ili infotainment sustavu, ovisno o opciji koja je ugrađena u Vaše vozilo. Za više detalja pogledajte Korisničke postavke u poglavlju 4 ovog priručnika, ili Postavke vozila u zasebnom priručniku koji je isporučen s Infotainment sustavom.**
- **Kad su obje linije prometnog traka detektirane, njihov prikaz se mijenja iz sive u bijelu boju.**

■ Trak neprepoznat



OTM070025

■ Trak prepoznat



OTM070026

- Ako linije traka nisu detektirane, upravljanje od strane LFA sustava može biti ograničeno u ovisnosti je li ispred drugo vozilo ili u ovisnosti o uvjetima vožnje.
- Čak i kad LFA sustav nadzire upravljač, vozač ga može zakretati.
- Kad LFA sustav nadzire upravljač, on se može učiniti lakši ili teži za upravljanje nego kad ga sustav ne nadzire.

Ograničenja i kvar sustava

Kvar sustava

■ Tip A

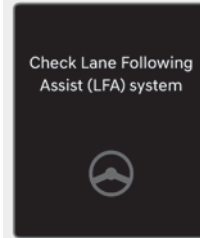

OTM070118N

■ Tip B

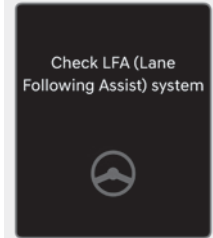

OTM070118L

Ako sustav pomoći ostanka u traku (LFA) ne radi kako bi trebao, pojavit će se poruka 'Check Lane Following Assist (LFA) system' (ili 'Check LFA (Lane Following Assist) system') na instrument ploči i glavno svjetlo upozorenja  će se upaliti. Ako se to dogodi, preporučujemo da ovlaštenu HYUNDAI trgovac pregleda vozilo.

Ograničenja sustava

Za više detalja o radu i ograničenjima sustava pogledajte odlomak o LKA sustavu u ovom poglavlju korisničkog priručnika.

i Obavijest

Za više detalja o pretpostavkama za rad sustava pogledajte odlomak o LKA sustavu u ovom poglavlju korisničkog priručnika.

POMOĆ NA AUTOCESTI (HIGHWAY DRIVING ASSIST, HDA) (AKO JE U OPREMI)

Pomoć na autocesti (HDA) je zamišljen kako bi pomogao u detekciji vozila i prometnih trakova ispred te održavanja razmaka u odnosu na vozilo ispred, održavanju podešene brzine i centriranju vozila u sredinu prometnog traka za vrijeme vožnje po autocesti (ili brzoj cesti).

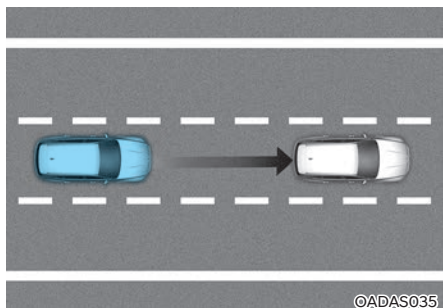

i Obavijest

- Sustav pomoći na autocesti (HDA) je dostupan samo na nekim autocestama koje imaju nadzirane ulaze.
 - * Nadzirani ulazi znače da se na autoceste ulazi na kontrolirani način koji omogućuje neprekidan protok prometa visokim brzinama. Na takvim su autocestama dopušteni samo osobni automobili i motocikli.
- Dodatne autoceste mogu biti uključene u taj sustav u nekom od sljedećih nadogradnji navigacijskih uređaja.

i Obavijest

Highway Driving Assist sustav radi na glavnim cestama autoceste (ili motornih cesta), ali ne radi na križanjima, petljama i sl.

Senzor



[1] : Prednja kamera

[2] : Prednji radar

Prednja kamera i prednji radar koriste se kao osjetilni senzori u svrhu otkrivanja vozila ispred. Senzori se nalazi na vozilu kako prikazuje ilustracija.

! OPREZ

Za više detalja o pretpostavkama za rad prednje kamere i prednjeg radara proučite FCA odlomak u ovom poglavlju korisničkog priručnika.

Postavke sustava

Podešavanje funkcija sustava

Tip A

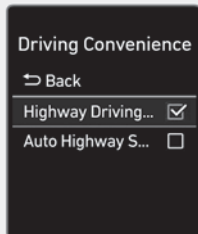

OTM070193N

Tip B

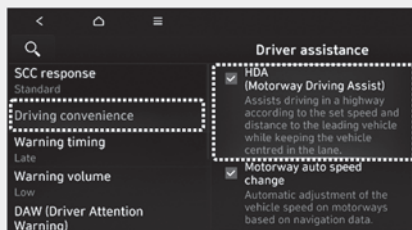

OTM071263L

Sustav pomoći na autocesti

S uključenim motorom odaberite 'Driver Assistance' → 'Driving Convenience' u korisničkim postavkama kako biste uključili ili isključili sustav pomoći na autocesti.

- Ako je sustav pomoći na autocesti (HDA) odabran, on pomaže u detekciji vozila i prometnih trakova ispred te održavanja razmaka u odnosu na vozilo ispred, održavanju podešene brzine i centriranju vozila u sredinu prometnog traka.

i Obavijest

- Ako postoji problem, tj. neispravnost u sustavu pomoći na autocesti (HDA), sustav ne može biti podešen u meniju korisničkih postavki. Preporučujemo da sustav pregleda ovlaštenu HYUNDAI trgovac.
- Ako je motor ugašen pa iznova pokrenut, sustav zadržava posljednju aktivnu postavku.



UPOZORENJE

Radi vlastite, ali i sigurnosti drugih, rukujte postavkama sustava samo kad je vozilo parkirano na sigurnom mjestu.

Tip A

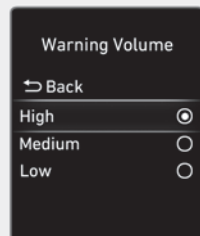

OTM070141N

Tip B

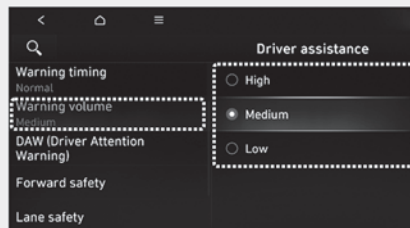

OTM071252L

Warning Volume (glasnoća upozorenja)

Kad je motor uključen, vozač može podesiti glasnoću alarma na LCD zaslonu.

Idite: 'Driver assistance' → 'Warning Volume' → 'High' / 'Medium' / 'Low'. (glasno / srednje / tiho).

Ako promijenite glasnoću upozorenja, i glasnoća upozorenja ostalih sustava može se promijeniti.

Rad sustava

Osnovna funkcija

Prikaz i kontrola sustava

Status rada sustava pomoći na autocesti (HDA) može se vidjeti u Driving Assist modu na instrument ploči. Pogledajte Prikaz modova na LCD zaslonu u poglavlju 4 ovog korisničkog priručnika.

Sustav pomoći na autocesti (HDA) se prikazuje sukladno donjim ilustracijama u ovisnosti od statusa sustava.

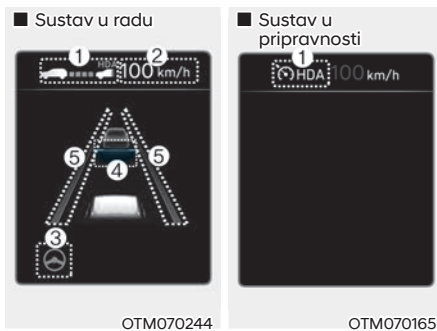

(1) Indikator sustava pomoći na autocesti (HDA) prikazuje postoji li ispred vozilo i odabran sigurnosni razmak.

* Indikator sustava pomoći na autocesti (HDA)

- Zeleni **[HDA]**: Sustav je u radu
- Bijeli **[HDA]**: Sustav je u pripravnosti

- (2) Prikaz podešene brzine
 - (3) Indikator sustava pomoći ostanka u traku (LFA)
 - (4) Prikazuje se ako je ispred vozilo i odabran sigurnosni razmak
 - (5) Prikazuje se jesu li linije traka opažene ili ne.
- * Za više informacija o zaslonu, provjerite odjeljke o SCC i LFA sustavima u ovom poglavlju korisničkog priručnika.

Rad sustava

Sustav pomoći na autocesti (HDA) će raditi tijekom ulaska na ili vožnje po autocesti (ili brzom cesti) ako su zadovoljeni ovi preduvjeti:

- Sustav pomoći ostanka u traku (LFA) radi
- Sustav smart tempomata (SCC) radi

i Obavijest

- **Za vrijeme vožnje autocestom (ili brzom cestom), ako sustav smart tempomata (SCC) počne s radom, sustav pomoći na autocesti (HDA) će raditi.**
- **Tijekom ulaska na autocestu (ili brzu cestu) sustav pomoći na autocesti (HDA) neće se uključiti ako je sustav pomoći ostanka u traku (LFA) isključen, čak i ako sustav smart tempomata (SCC) radi.**

- Restart nakon zaustavljanja



Kad sustav pomoći na autocesti (HDA) radi, vaše će vozilo stati, ako se vozilo ispred zaustavi. Također, ako vozilo ispred krene unutar 30 sekundi od zaustavljanja, vaše će vozilo krenuti također. No, ako vozilo stoji određeni vremenski period i prošlo je 30 ili više sekundi, pojavit će se poruka 'Use switch or pedal to accelerate'. Morate pritisnuti pedalu gasa ili gurnuti prekidač prema + ili - ili  da se vozilo pokrene.

- Upozorenje: obruč se ne drži

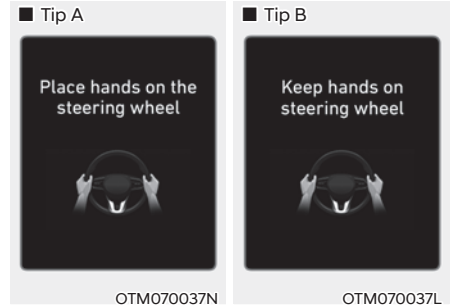

Ako vozač makne ruke s upravljača sustav će upozoriti vozača nakon nekoliko sekundi porukom 'Place hands on the steering wheel' (ili 'Keep hands on the steering wheel') i kasnije i zvučnim upozorenjem.

Prvi stupanj Poruka upozorenja upozorenja:

Drugi stupanj Poruka upozorenja upozorenja: (crveni upravljački obruč) i zvučno upozorenje.

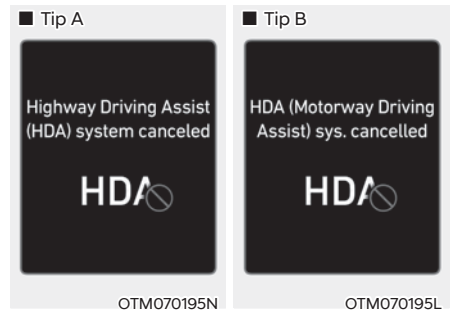

Ako vozač i nakon upozorenja da primi obruč objema rukama to ne učini, sustav će prestati utjecati na upravljački sustav i upozoriti vozača porukom 'Highway Driving Assist (HDA) canceled' (ili 'HDA (Highway Driving Assist) cancelled' da sustav pomoći na autocesti (HDA) prestaje s radom.

Pripravnost sustava

Kad je sustav smart tempomata (SCC) privremeno prestao s radom dok je sustav pomoći na autocesti (HDA) bio u radu, sustav pomoći na autocesti (HDA) će prijeći u stanje pripravnosti. U tom će slučaju sustav pomoći ostanaka u traku (LFA) nastaviti s normalnim radom.

Ograničenja i kvar sustava

Kvar sustava

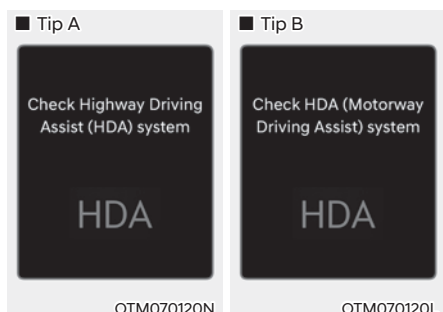

Kad sustav pomoći na autocesti (HDA) ili funkcija pomoći promjene traka na autocesti (Highway Lane Change) ne rade kako bi trebali, pojavit će se poruka upozorenja 'Check Highway Driving Assist (HDA) system' (ili 'Check HDA (Motorway Driving Assist) system') i  glavno svjetlo upozorenja će se pojaviti na instrument ploči. Preporučujemo da vozilo pregleda ovlašteni HYUNDAI trgovac.



UPOZORENJE

- **Vozač snosi isključivu odgovornost za upravljanje vozilom te mora biti svjestan svojeg okruženja u svakom trenutku.**
- **Uvijek držite upravljač objema rukama za vrijeme vožnje.**
- **Sustav pomoći na autocesti (HDA) je dodatni sustav koji pomaže vozaču u upravljanju vozilom. To nije autonoman sustav za vožnju. Uvijek pratite situaciju oko sebe i budite pripravn na reakciju.**
- **Pratite promet oko sebe. Vozač je odgovoran za svako eventualno kršenje prometnih propisa. Proizvođač vozila ne snosi odgovornost za bilo kakvo kršenje prometnih propisa ili eventualne nesreće u kojima sudjeluje njegovo vozilo.**
- **Sustav pomoći na autocesti (HDA) možda neće moći prepoznati sve prometne situacije. Sustav zbog vlastitih ograničenja možda neće prepoznati moguće sudare. Prepreke poput vozila, motocikala, bicikala, predmeta i sl. na koje vozilo može naletjeti možda neće biti zamijećene.**
- **Sustav pomoći na autocesti (HDA) će se automatski isključiti u sljedećim situacijama:**
 - Vožnja po cestama na kojima sustav ne radi, poput odmorišta, petlji, križanja i sl.
 - Navigacija ne radi ispravno kao u trenutku ažuriranja ili restarta.

- Sustav pomoći na autocesti (HDA) može se neočekivano uključiti ili isključiti u ovisnosti o uvjetima na cesti (informacije iz navigacije) i okruženju.
- Sustav pomoći ostanka u traku (LFA) može privremeno prestati s radom kad prednja kamera ne može zamijetiti linije prometnog traka ili vozač ne drži upravljački obruč.
- Ako je okruženje iznimno bučno, možda nećete čuti zvučno upozorenje sustava pomoći na autocesti (HDA).
- Ako se vozilo vozi visokom brzinom u zavoju iznad određene brzine, vozilo može napustiti prometni trak.
- Ako vučete prikolicu ili drugo vozilo, preporučujemo da isključite sustav pomoći na autocesti (HDA) iz sigurnosnih razloga.
- Ako upravljač držite vrlo lagano, poruka da uhvatite upravljač se može pojaviti, jer sustav možda neće detektirati taj lagan stisak.
- Radi vlastite sigurnosti, molimo da proučite korisnički priručnik prije korištenja sustava pomoći na autocesti (HDA).
- Sustav pomoći na autocesti (HDA) neće raditi nakon što je motor pokrenut ili tijekom inicijalizacije senzora ili navigacijskog uređaja.

Ograničenja sustava

Sustav pomoći na autocesti (HDA) možda u ovim uvjetima neće raditi normalno ili neće raditi uopće:

- Podaci o prometnicama i ograničenjima brzine nisu ažurirani.
- Informacije u sustavu i stvarno stanje se razlikuju zbog greške u realnom vremenu ili neprecizne karte.
- Infotainment sustav je preopterećen raznim istovremenim funkcijama poput pretrage odredišta, reprodukcije video sadržaja, glasovnog prepoznavanja i sl.
- GPS signal je blokiran u područjima poput tunela.
- Vozač je skrenuo s rute koja je podešena u navigaciji.
- Vozilo je ušlo na odmorište ili benzinsku pumpu.
- Android Auto ili Car Play rade.
- Navigacija ne može otkriti trenutni položaj vozila (npr. podignuta cesta na petlji prolazi preko druge prometnice ili uz ovu postoji druga cesta koja ide paralelno).

Obavijest

Za više informacija o ograničenjima prednje kamere, prednjeg radara i kutnih radara pogledajte odjeljak o FCA sustavu u ovom poglavlju korisničkog priručnika.

KAMERA ZA POGLED UNAZAD (REAR VIEW MONITOR, RVM) (AKO JE U OPREMI)

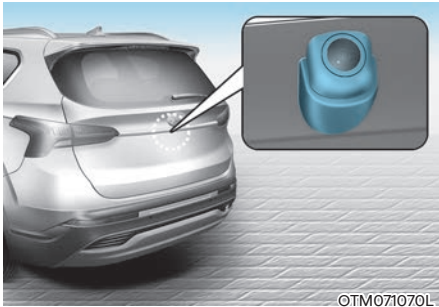

Senzor

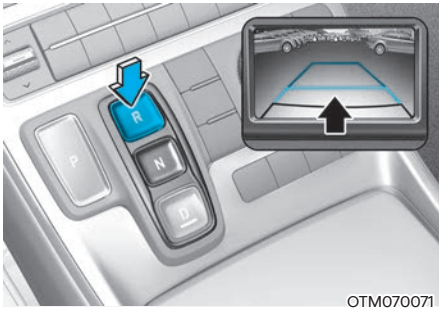
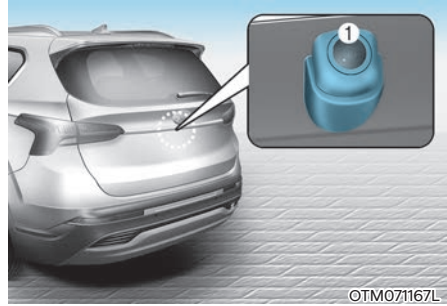

[1] : Kamera za pogled unazad

Ilustracija pokazuje smještaj kamere za pogled unazad.

Kamera za pogled unazad prikazuje na zaslonu područje iza vozila tijekom parkiranja ili vožnje unazad.

Postavke sustava

Postavke kamere

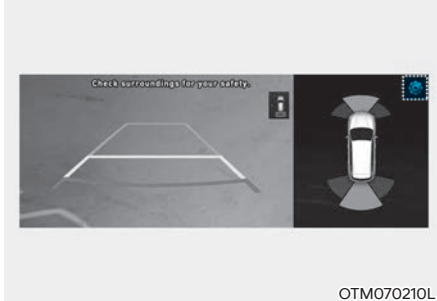

- Moguća je promjena sadržaja koji prikazuje kamera za pogled unazad (RVM) pritiskom na (⚙️) ikonu na ekranu i odabirom 'Display Contents' ili 'Display Settings' ili odabirom 'Driver Assistance → Parking Safety → Camera Settings' u korisničkim postavkama dok je motor uključen.
- U meniju Display Contents možete promijeniti postavke za 'Rear View' (Stražnji pogled), a u Display Settings možete podesiti svjetlinu i kontrast prikaza ('Brightness' i 'Contrast').

Rad sustava

Prekidač sustava

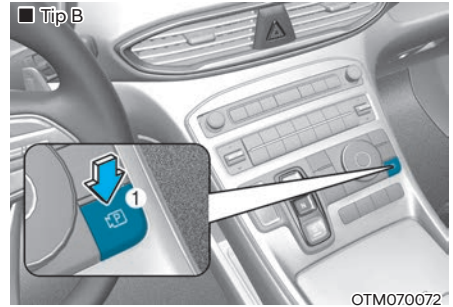
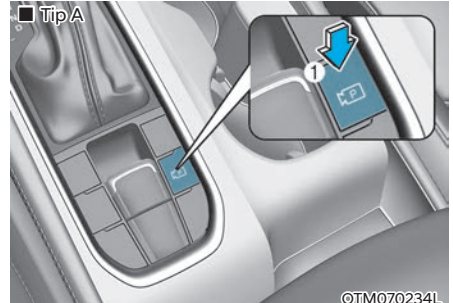

Parking/View prekidač

Pritisnite Parking/View prekidač (1) za uključivanje kamere za pogled unazad (RVM).

Ponovni pritisak na prekidač gasi sustav.

Pogled unazad

Preduvjeti za rad

- Prebacite ručicu mjenjača u položaj R (hod unazad). Slika će se pojaviti na zaslonu.
- Pritisnite Parking/View prekidač (1) dok je ručica mjenjača u položaju P (Park). Slika će se pojaviti na zaslonu. No, pomoć pri parkiranju se ne prikazuje.

Uvjeti isključenja sustava

- Sustav se ne može isključiti, kaj je ručica mjenjača u položaj R (hod unazad).
- Pritisnite opet Parking/View prekidač (1) dok je ručica mjenjača u položaju P (Park). Ako je zaslonu bila slika, sad će slika nestati.
- Prebacite ručicu mjenjača iz položaja R (hod unazad) u P (Park). Pogled unazad će se ugasisi.

Zadržavanje pogleda unazad

Sustav će zadržati pogled unazad da bi olakšao parkiranje. No, pomoć pri parkiranju neće biti prikazana.

Preduvjeti za rad

Prebacite ručicu mjenjača iz položaja R (hod unazad) u N (prazan hod) ili D (drive). Pogled unazad će se uključiti.

Off preduvjeti

- Kad je brzina kretanja viša od 10 km/h, pogled unazad će se isključiti.
- Prebacite ručicu mjenjača u položaj P (Park), pogled unazad će se isključiti.

Pogled unazad za vrijeme vožnje



Vozač tijekom vožnje može uključiti pogled unazad u svrhu povećanja sigurnosti vožnje.

Preduvjeti za rad

Pritisnite Parking/View prekidač (1) dok je ručica mjenjača u položaju N (prazan hod) ili D (drive). Slika će se pojaviti na zaslonu.

Preduvjeti za rad

- Pritisnite opet Parking/View prekidač (1). Ako je zaslonu bila slika, sad će slika nestati.
- Pritisnite neki od prekidača na infotainment sustavu (2). Pogled unazad će se isključiti.
- Prebacite ručicu mjenjača u P (Park). Pogled unazad će se ugasisi.

Za vrijeme rada sustava

- Ako je ručica mjenjača prebačena u položaj R (hod unazad), dok je pogled unazad u vožnji aktivan, na zaslonu će prikazati pomoć za parkiranje.
- Kad je pogled unazad u vožnji aktivan, ikona (1) se prikazuje na gornjem desnom kutu zaslona da bi signalizirala prikaz pogleda unazad u vožnji.

Rear top view



Kad dodirnete **i** ikonu, prikazuje se nadzor oko vozila te udaljenost od vozila straga za vrijeme parkiranja.

Ograničenja i kvar sustava

Kvar sustava

Kad sustav pogleda unazad (RVM) ne radi kako bi trebao, ili slika titra, ili prikaz slike kamere nije normalan, preporučujemo da sustav pregleda ovlašteni Hyundai trgovac.

Ograničenja sustava

Ako je vozilo stajalo dulji vremenski period zimi, ili je parkirano u garaži, ispušni plinovi mogu privremeno zamagliti sliku.



UPOZORENJE

- Ovaj sustav je samo dodatna funkcija. Vozačeva je odgovornost uvijek provjeriti unutarnji i vanjske retrovizore i područje iza vozila prije i tijekom vožnje unazad jer postoji “slijepi kut” koji se ne može vidjeti kroz kameru.
- NIKAD se nemojte oslanjati samo na kameru i sliku koju vidite na zaslonu. Slika na zaslonu može se razlikovati od stvarne slike.
- Leća kamere treba uvijek biti čista. Kamera možda neće normalno raditi ako je njena leća prekrivena snijegom ili prljavštinom. No, nemojte za čišćenje kamere koristiti jaka otapala poput alkalnih deterdženata, benzina ili acetona. To može oštetiti leću kamere.

SUSTAV NADZORA OKO VOZILA (SURROUND VIEW MONITOR, SVM) (AKO JE U OPREMI)

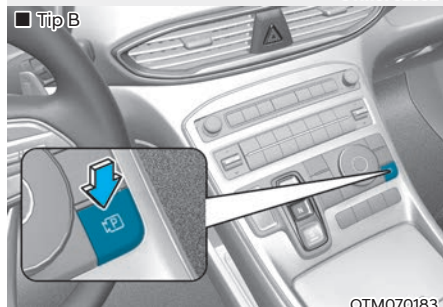
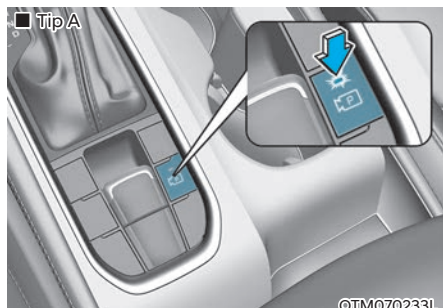

Senzor

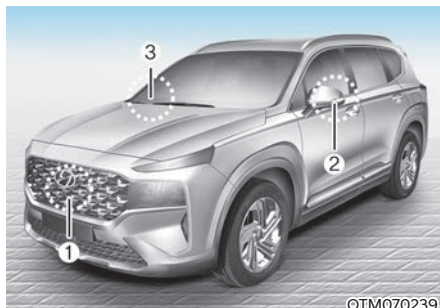

- [1] : SVM – prednja kamera
- [2] , [3] : SVM-postranične kamere (ispod retrovizora)
- [4] : SVM - kamera za pogled unazad

Ilustracija pokazuje smještaj kamere koje koristi sustav nadzora oko vozila (SVM).

Sustav nadzora oko vozila (SVM) će pomoći kod parkiranja pomoću kamera koje su ugrađene u vozilo na način da prikazuje slike prostora koji okružuje vozilo na zaslonu infotainment sustava.

- Parking Assist View (pomoć pri parkiranju) funkcija pomaže vozaču da vidi okoliš vozila tijekom parkiranja vozila.
- Pogled unazad za vrijeme vožnje pomaže vozaču da provjeri situaciju iza vozila na zaslonu za vrijeme vožnje.

Postavke sustava

Postavke kamere



OTM070213L

- Moguća je promjena sadržaja koji prikazuje sustav nadzora oko vozila (SVM) pritiskom na (⚙️) ikonu na ekranu i odabirom 'Display Contents' ili 'Display Settings' ili odabirom 'Driver Assistance → Parking Safety → Camera Settings' u korisničkim postavkama dok je motor uključen.
- U meniju Display Contents možete promijeniti postavke za 'Top View Parking Guidance', 'Rear View Parking Guidance' i 'Parking Distance Warning'.
- U Display Settings možete podesiti svjetlinu i kontrast prikaza ('Brightness' i 'Contrast').

Pomoć pri parkiranju uz sustav nadzora oko vozila

■ Prednji pogled SVM sustava



OTM070215L

■ Stražnji pogled SVM sustava



OTM070214L

- Kad je odabrana Pomoć pri parkiranju uz sustav nadzora oko vozila ('Top View Parking Guidance'), navođenje parkiranja se prikazuje na desnoj strani zaslona Pomoći pri parkiranju uz sustav nadzora oko vozila (SVM).
- Moguć je odabir Prednjeg pogleda SVM sustava i Stražnjeg pogleda SVM sustava za vrijeme korištenja sustava Pomoći pri parkiranju uz sustav nadzora oko vozila ('Top View Parking Guidance').

Pomoć pri parkiranju uz stražnji pogled nadzora oko vozila

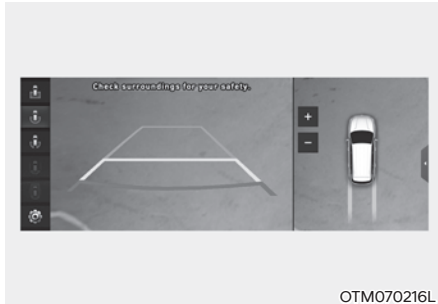

- Kad se odabere Pomoć pri parkiranju uz stražnji pogled nadzora oko vozila ('Rear View Parking Guidance'), prikazuje se navođenje straga.
- Horizontalne linije sustava Pomoć pri parkiranju uz stražnji pogled nadzora oko vozila prikazuju udaljenosti od 0.5 m, 1 m i 2.3 m.

Pomoć pri parkiranju



- Kad se odabere Pomoć pri parkiranju ('Parking Distance Warning'), upozorenje na udaljenost do prepreke se prikazuje na desnoj strani zaslona.
- Sustav prikazuje sliku samo kad 'Parking Distance Warning' sustav upozorava vozača da se približava prepreci.

Automatsko uključenje sustava za nadzor oko vozila (SVM)

S uključenim motorom odaberite 'Driver Assistance → Parking Safety → Surround View Monitor Auto On' u korisničkim postavkama.

Sistem se koristi na način kako je opisano u Rad sustava u ovom odjeljku.

Rad sustava Prekidač sustava

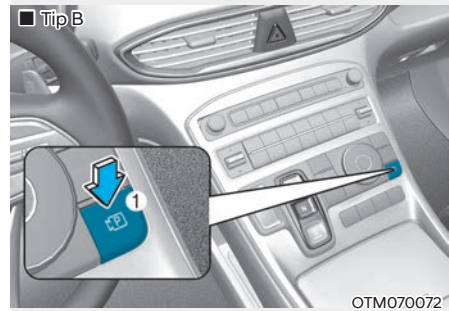
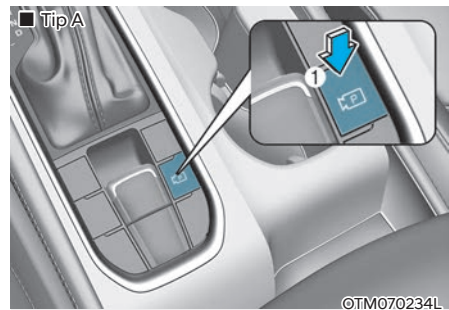

- Pritisnite Parking/View prekidač (1) za sustava za nadzor oko vozila (SVM).
- Ponovni pritisak na prekidač gasi sustav.
- Drugi modovi prikaza mogu se odabrati dodiranjem ikona (2) na zaslonu sustava za nadzor oko vozila (SVM).
- Ako je jedan od prekidača infotainment sustava (3) pritisnut bez da je mjenjač u položaju R (hod unazad) sustava za nadzor oko vozila (SVM) će se ugasiti.

Prednji pogled

Slika pogleda naprijed se prikazuje na zaslonu kad je ručica mjenjača u položaju N (prazni hod) ili D (Drive) kako bi pomogla tijekom parkiranja. Prednji pogled sadrži pogled naprijed, pogled odozgo i pogled u stranu.

Preduvjeti za rad

- Funkcija prednjeg pogleda će raditi kad su ovi preduvjeti zadovoljeni:
 - Za vrijeme prikaza zaslona infotainment sustava nakratko pritisnite Parking/View prekidač (1) dok je mjenjač u položaju D (drive) ili N (prazan hod) i brzina vozila je niža od 15 km/h.
- Automatsko uključenje sustava za nadzor oko vozila (SVM) će raditi kad su ovi preduvjeti zadovoljeni:
 - S uključenim motorom odaberite 'Driver Assistance → Parking Safety → Surround View Monitor Auto On' u korisničkim postavkama. To će, u slučaju da se aktivira pomoć pri parkiranju (Parking Distance Warning) za vrijeme vožnje (mjenjač u položaju D) aktivirati funkciju prednjeg pogleda.

Uvjeti isključenja sustava

- Pritisnite opet Parking/View prekidač (1) za sustava za nadzor oko vozila (SVM). Ponovni pritisak na prekidač gasi sustav.
- Kad je brzina vozila viša od 15 km/h i mjenjač u položaju D (Drive), zaslon sustava za nadzor oko vozila (SVM) će se isključiti i zaslon će se vratiti u prijašnje infotainment stanje. I ako brzina vozila padne ispod 15 km/h iznova, zaslon sustava za nadzor oko vozila (SVM) neće se iznova uključiti.
- Ako je jedan od prekidača infotainment sustava (3) pritisnut, zaslon će se vratiti u prijašnje infotainment stanje.
- Ako prebacite mjenjač u položaj P (Park), zaslon će se isključiti.

Pogled unazad

Pogled unazad se prikazuje na zaslonu kad je mjenjač u položaju R (hod unazad) ili P (Park). Pogled unazad nudi opcije top view/rear view/side view.

Preduvjeti za rad

- Prebacite ručicu mjenjača u položaj R (hod unazad). Slika će se pojaviti na zaslonu.
- Pritisnite Parking/View prekidač (1) dok je ručica mjenjača u položaju P (Park). Slika će se pojaviti na zaslonu. No, pomoć pri parkiranju se ne prikazuje.

Uvjeti isključenja sustava

- Sustav se ne može isključiti, kaj je ručica mjenjača u položaj R (hod unazad).
- Pritisnite opet Parking/View prekidač (1) dok je ručica mjenjača u položaju P (Park). Ako je zaslonu bila slika, sad će slika nestati.
- Prebacite ručicu mjenjača iz položaja R (hod unazad) u P (Park). Pogled unazad će se ugasiti.

Pogled unazad za vrijeme vožnje

Vozač tijekom vožnje može uključiti pogled unazad u svrhu povećanja sigurnosti vožnje.

Preduvjeti za rad

- Motor je uključen.
- Pritisnite Parking/View prekidač (1) dok je brzina kretanja viša od 15 km/h. Slika će se pojaviti na zaslonu.
- Dodirnite  ikonu na zaslonu dok je brzina kretanja viša od 15 km/h. Slika će se pojaviti na zaslonu.

Uvjeti isključenja sustava

- Pritisnite opet Parking/View prekidač (1) za sustava za nadzor oko vozila (SVM). Ponovni pritisak na prekidač, zaslon će se vratiti u prijašnje infotainment stanje.
- Odabir drugih modova pregleda sustava za nadzor oko vozila (SVM) kad brzina vozila padne ispod 15 km/h iznova, zaslon sustava za nadzor oko vozila (SVM) će se isključiti.
- Ako je jedan od prekidača infotainment sustava (3) pritisnut, zaslon će se vratiti u prijašnje infotainment stanje.
- Ako prebacite mjenjač u položaj P (Park), zaslon će se isključiti.

Ograničenja i kvar sustava

Kvar sustava

Kad sustav za nadzor oko vozila (SVM) ne radi kako bi trebao, ili slika titra, ili prikaz slike kamere nije normalan, preporučujemo da sustav pregleda ovlašteni Hyundai trgovac.

Ograničenja sustava

- Ako je vozilo stajalo dulji vremenski period zimi, ili je parkirano u garaži, ispušni plinovi mogu privremeno zamagliti sliku.

- Slika na zaslonu može se činiti nenormalnom i ikona će se pojaviti u gornjem lijevom kutu zaslona u ovim okolnostima:
 - Poklopac prtljažnika je otvoren
 - Vrata vozača ili suvozača su otvorena.
 - Vanjski je retrovizor preklapljen.



UPOZORENJE

- **Ovaj sustav je samo dodatna funkcija. Vozačeva je odgovornost uvijek provjeriti unutarnji i vanjske retrovizore i područje iza vozila prije i tijekom vožnje unazad jer postoji “slijepi kut” koji se ne može vidjeti kroz kameru.**
- **NIKAD se nemojte oslanjati samo na kameru i sliku koju vidite na zaslonu. Slika na zaslonu može se razlikovati od stvarne slike.**
- **Kad je uključen prikaz stražnjeg pogleda za vrijeme vožnje, ikona  se pojavi u gornjem desnom kutu zaslona infotainment sustava da bi obavijestila vozača kako se prikazuje pogled unazad. Nemojte ju zamijeniti sa širokokutnim prikazom pogleda prema naprijed.**
- **Sustav za nadzor oko vozila (SVM) je osmišljen za korištenje na ravnoj podlozi. Stoga, ako se koristi na podlogama različitih visina (visoki rubnjaci, uspornici prometa i sl.) slika može biti izobličena.**
- **Leća kamere treba uvijek biti čista. Kamera možda neće normalno raditi ako je njena leća prekrivena snijegom ili prljavštinom.**

UPOZORENJE NA POPREČNI PROMET STRAGA (REAR CROSS-TRAFFIC COLLISION WARNING, RCCW) (AKO JE U OPREMI)

Sustav upozorenja na poprečni promet straga (RCCW) koristi senzore u stražnjem odbojniku za praćenje područja iza vozila te upozorava vozača na vozila koja se približavaju iz područja mrtvog kuta. Sustav kontinuirano prati područje iza vozila i upozorava vozača zvučnim signalom te porukom upozorenja.

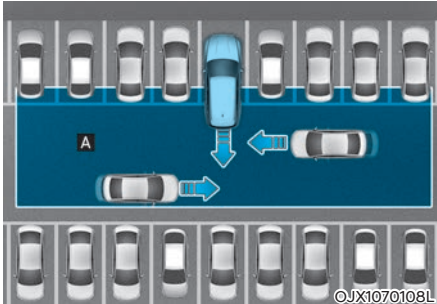

[A] : Područje detekcije sustava upozorenja na poprečni promet straga (RCCW)

OPREZ

Područje detekcije tj. vrijeme upozorenja ovisi o brzini kretanja vozila koje se približava.

Obavijest

U daljnjem tekstu će se Rear Cross-Traffic Collision Warning sustav nazivati Rear Cross-Traffic Safety sustavom.

Senzor



[1] : Kutni radar

Ilustracija prikazuje smještaj senzora.

OPREZ

Za više detalja o pretpostavkama za rad kutnog radara, pogledajte odjeljak o BCW sustavu u ovom poglavlju korisničkog sustava.

Postavke sustava

Podešavanje funkcija sustava

Tip A

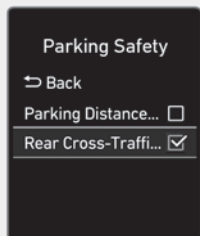

OTM070194N

Tip B

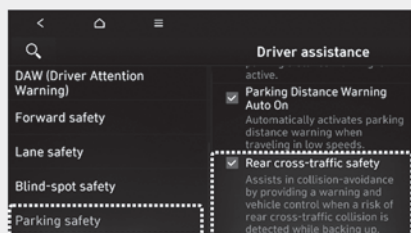

OTM071261L

Rear Cross-Traffic Safety (Sigurnost poprečnog prometa straga)

S uključenim motorom odaberite 'Driver Assistance' → 'Parking Safety' → 'Rear Cross - Traffic Safety' u korisničkim postavkama kako biste uključili ili isključili Rear Cross-Traffic Safety sustav.

UPOZORENJE

Nakon svakog pokretanja motora, Rear Cross-Traffic Safety sustav se automatski uključuje. No, ako se korisničkim postavkama odabere postavka 'Off' nakon starta motora, sustav će se isključiti do ponovnog starta motora. Vozač tad mora biti posebno pažljiv i voditi računa o okolišu i sigurnosti ostalih.

Tip A

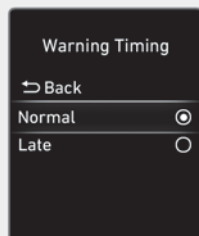

OTM070140N

Tip B

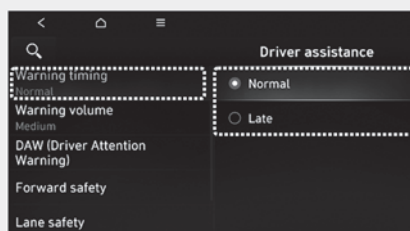

OTM071251L

Warning Timing

Kad je motor uključen, vozač može podesiti osjetljivost alarma na LCD zaslonu. Idite: 'Driver assistance' → 'Warning Timing' → 'Normal' / 'Late'. (normal/kasnije)

Kad je vozilo isporučeno iz tvornice, osjetljivost je podešena na 'Normal'. Ako promijenite osjetljivost, upozorenja ostalih sustava mogu se također promijeniti.

■ Tip A

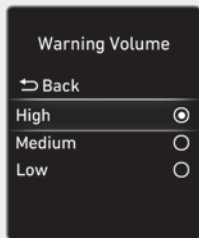

OTM070141N

■ Tip B

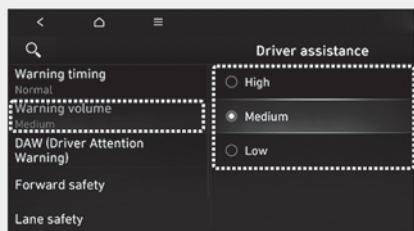

OTM071252L

Warning Volume

Kad je motor uključen, vozač može podesiti glasnoću alarma na LCD zaslonu.

Idite: 'Driver assistance' → Warning Volume → 'High' / 'Medium' / 'Low'. (glasno / srednje / tiho).

Ako promijenite glasnoću upozorenja, i glasnoća upozorenja ostalih sustava može se promijeniti.



OPREZ

- Postavke osjetljivosti alarma i glasnoće alarma odnose se na sve funkcije Rear Cross-Traffic Safety sustava.
- Čak i ako se osjetljivost alarma podesi na 'Normal', ako se vozilo približi velikom brzinom, alarm sustava se može učiniti zakašnjelim.
- Odaberite 'Late' samo u uvjetima vrlo rijetkog prometa pri niskim brzinama kretanja.

i Obavijest

Ako je motor iznova pokrenut, postavke vremena i glasnoće upozorenja će zadržati posljednje aktivne postavke.

Rad sustava

Upozorenje sustava

Rear Cross-Traffic Safety sustav će upozoriti vozača da prijeti sudar.

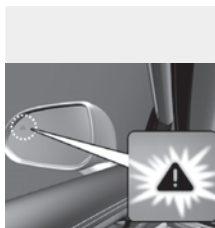

OHY059034



OTM070168



OTM070076

Collision Warning (upozorenje na sudar)

- Kako bi vozača upozorio na opasnost od sudara s vozilima koja se približavaju vozilu straga zdesna ili slijeva, poruka upozorenja se prikazuje kao treptanje vanjskog retrovizora praćena zvučnim upozorenjem i podrhtavanjem upravljača (ako je taj sustav u opremi). Ako je uključen prikaz iza vozila, upozorenje će se prikazati i na zaslonu infotainment sustava.

- Sustav će raditi kad su ispunjeni svi ovi preduvjeti:
 - Mjenjač je u R (hod unazad) položaju
 - Brzina vozila je niža od 8 km/h
 - Vozilo koje se približava je unutar radijusa od cca 25 m desno ili lijevo od Vašeg vozila
 - Brzina vozila koje se približava je viša od 5 km/h

Obavijest

Ako su gornji preduvjeti ispunjeni, sustav će oglašiti upozorenje bez razlike dolazi li vozilo zdesna ili slijeva čak i ako je brzina Vašeg vozila 0 km/h.



UPOZORENJE

Vodite računa o ovim pretpostavkama kad koristite Rear Cross-Traffic Safety sustav:

- Radi vlastite, ali i sigurnosti ostalih, podešavajte rad Rear Cross-Traffic Safety sustava samo kad je vozilo parkirano na sigurnom mjestu.
- Ako neki drugi sustav u vozilu upravo prikazuje ili emitira poruku upozorenja, poruke upozorenja Rear Cross-Traffic Safety sustava možda neće biti prikazane/emitirane.
- Ako je u vozilu ili oko njega visoka razina buke, možda nećete čuti upozorenja Rear Cross-Traffic Safety sustava.
- Rear Cross-Traffic Safety sustav neće raditi u svim situacijama i ne može spriječiti sve sudare.
- Vozač je isključivo i jedino odgovoran za sigurno upravljanje vozilom. Nemojte se oslanjati isključivo na Rear Cross-Traffic Safety sustav; održavajte sigurnosni razmak i kočite ako je to potrebno.

Ograničenja i kvar sustava

Kvar sustava

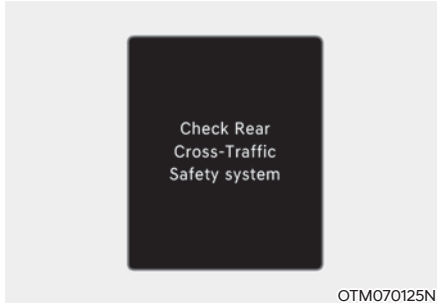

Kad Rear Cross-Traffic Safety sustav ne radi kako bi trebao, poruka upozorenja 'Check Rear Cross - Traffic Safety system(s)' će se pojaviti na instrument ploči praćena glavnim svjetlom upozorenja  i sustav će se automatski isključiti ili će raditi uz ograničenja. Preporučujemo da sustav pregleda ovlašteni HYUNDAI trgovac.

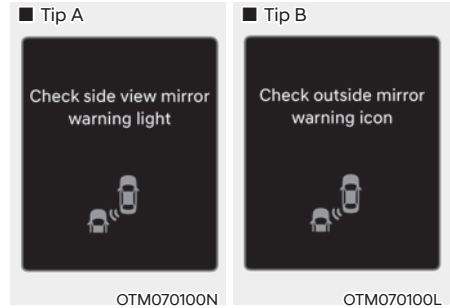

Ako svjetlo upozorenja na vanjskom retrovizoru nije ispravno, poruka upozorenja 'Check side view mirror warning light' (ili 'Check outside mirror warning icon') će se pojaviti na instrument ploči praćena glavnim svjetlom upozorenja . Preporučujemo da sustav pregleda ovlašteni HYUNDAI trgovac.

System disabled (sistem onemogućen)

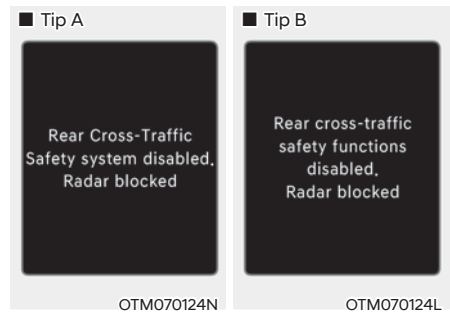

Ova se poruka može pojaviti ako je jedan ili su oba senzora blokirana prljavštinom, snijegom ili nekim drugim stranim predmetom ili su loši vremenski uvjeti, kao iznimno jaka kiša ili snijeg. Također, ako je ugrađen neki stražnji nosač prtljage ili vozilo vuče prikolicu to može onemogućiti stražnje senzore u radu i privremeno isključiti Rear Cross-Traffic Safety sustav.

Ako se to dogodi, na LCD zaslonu će se prikazati 'Rear Cross-Traffic Safety system disabled. Radar blocked' (ili 'Rear cross-traffic safety functions disabled. Radar blocked') poruka.

Nakon što se strana tvar ukloni, ili prikolica otkvači, sustav će raditi normalno nakon restarta motora.

Ako sustav ne radi normalno nakon skidanja tvari ili u gore navedenoj situaciji, preporučujemo da sustav provjeri ovlaštteni HYUNDAI trgovac.

UPOZORENJE

- Čak i ako na LCD zaslonu nema nikakve poruke, Rear Cross-Traffic Safety sustav možda neće raditi ispravno.
- Rear Cross-Traffic Safety sustav možda neće raditi ispravno u području u kojem nema baš ničega oko vozila nakon pokretanja motora (npr. velika čistina) ili ako je senzor blokiran nekom stranom stvari u trenutku pokretanja motora.

OPREZ

Isključite Rear Cross-Traffic Safety sustav prije ugradnje nosača tereta ili vuče prikolice. Ako želite koristiti Rear Cross-Traffic Safety sustav otkvačite prikolicu/uklonite nosač s vozila.

Ograničenja sustava

Vozač mora biti oprezan u sljedećim situacijama, jer Rear Cross-Traffic Safety sustav možda neće detektirati druga vozila ili objekte u određenim okolnostima.

- Vozilo kreće iz uske ceste čiji rub je zarastao u travu ili grmlje.
- Vozilo kreće po mokroj cesti.
- Kad drugo vozilo prođe vrlo brzo ili vrlo polako.

Obavijest

Za više detalja o ograničenjima u radu kutnih radara pogledajte odjeljak o BCW sustavu u ovom poglavlju korisničkog priručnika.

UPOZORENJE

- Vozilo prolazi pokraj vozila ili nekog drugog predmeta

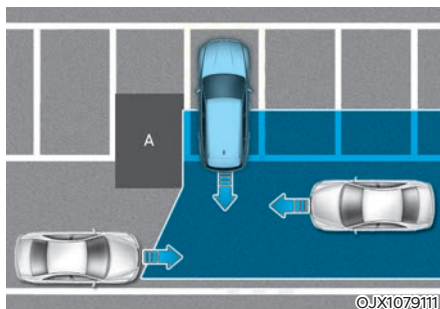

[A] : Struktura

Rear Cross-Traffic Safety sustav može biti ograničen u svojem učinku kad se pored vozila se nalazi fiksna prepreka poput odbojnika uz cestu, štitnika od buke, središnje ograde, ulaznih ograda i sl. koje blokiraju pogled na vozila koja se približavaju zdesna ili slijeva. Ako se ovo dogodi, sustav možda neće upozoriti vozača kad bi trebao.

Uvijek budite oprezni tijekom korištenja sustava i vožnje unazad.

- Vozilo se nalazi u kompleksnom parkirnom okruženju

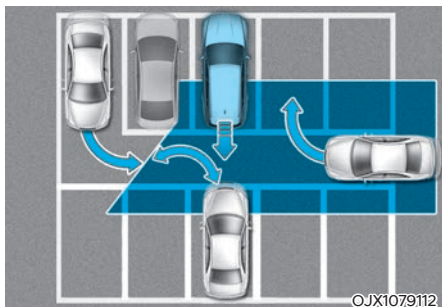

Rear Cross-Traffic Safety sustav možda neće ispravno raditi kad se vozilo nalazi u kompleksnom parkirnom okruženju.

U nekim slučajevima sustav možda neće moći procijeniti rizik od sudara za vozila koja se parkiraju ili izlaze iz parkinga pored Vas, vozila koje izlazi iz parkinga iza Vas i sl.

U ovim slučajevima upozorenje možda neće raditi.

- Vozilo se nalazi u dijagonalnom parkingu

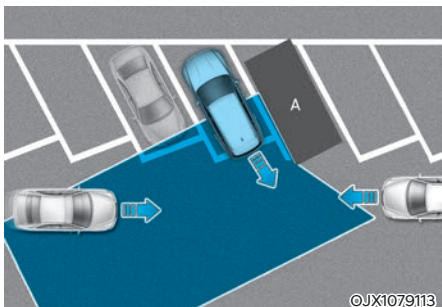

[A] : Vozilo

Rear Cross-Traffic Safety sustav možda neće ispravno raditi kad se vozilo nalazi u dijagonalnom parkingu.

U nekim slučajevima za vrijeme izlaska vozila iz dijagonalnog parkinga sustav možda neće zamijetiti vozilo/a koje se približava(ju) i upozorenje neće raditi.

Uvijek vodite računa o okruženju i pazite dok ste za upravljačem.

- Vozilo se nalazi na ili blizu uspona tj. kosine

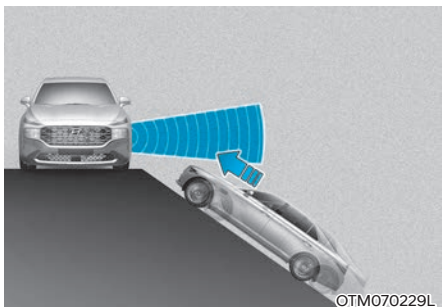

Rear Cross-Traffic Safety sustav možda neće ispravno raditi kad se vozilo nalazi na ili blizu uspona tj. kosine.

U nekim slučajevima sustav možda neće zamijetiti vozilo koje se približava i upozorenje neće raditi.

Uvijek vodite računa o okruženju i pazite dok ste za upravljačem.

- Vozilo ulazi u parking pokraj nečega

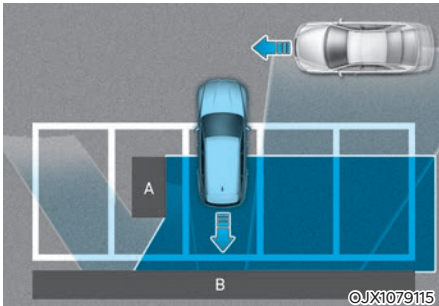

[A] : Struktura, [B] : Zid

Rear Cross-Traffic Safety sustav možda neće ispravno raditi kad vozilo ulazi u parking mjesto koje se nalazi pored nečega velikog iza vozila (zid, kolica za otpad, kontejner i sl).

U nekim slučajevima sustav, za vrijeme ulaska u parking, možda neće zamijetiti vozilo koje se približava i upozorenje neće raditi. Uvijek vodite računa o okruženju i pazite dok ste za upravljačem.

- Vozilo ulazi u parking unatrag

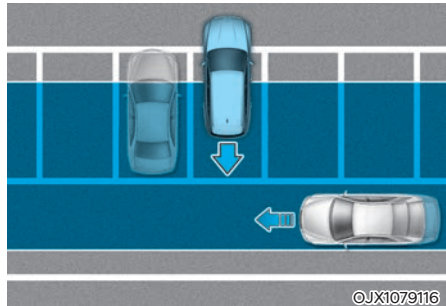

©JX1079116

Ako za vrijeme ulaženja u parking unazad senzori vozila zamijete vozilo u području parkinga, Rear Cross-Traffic Safety sustav može nepotrebno upozoriti vozača. Uvijek vodite računa o okruženju i pazite dok ste za upravljačem.



UPOZORENJE

- Ako vučete prikolicu ili drugo vozilo, preporučujemo da se isključi Rear Cross-Traffic Safety sustav zbog sigurnosnih razloga.
- Rear Cross-Traffic Safety sustav možda neće normalno raditi pod utjecajem snažnih elektromagnetskih valova.
- Rear Cross-Traffic Safety sustav možda neće normalno raditi u prve tri sekunde nakon pokretanja vozila ili nakon inicijalizacije kutnih radara.

IZBJEGAVANJE SUDARA STRAGA (REAR CROSS-TRAFFIC COLLISION-AVOIDANCE ASSIST, RCCA) (AKO JE DIO OPREME)

Sustav izbjegavanja sudara straga (RCCA) koristi senzore u stražnjem odbojniku za praćenje područja iza vozila te upozorava vozača na vozila koja se približavaju iz područja mrtvog kuta. Sustav nadzire poprečni promet iza vozila lijevo i desno od vozila.

Sustav kontinuirano prati područje iza vozila i upozorava vozača zvučnim signalom te pokazivačem koji se pokazuje na vanjskom dijelu retrovizora. Također, u slučaju potrebe sustav aktivira kočnice kako bi izbjegao sudar.

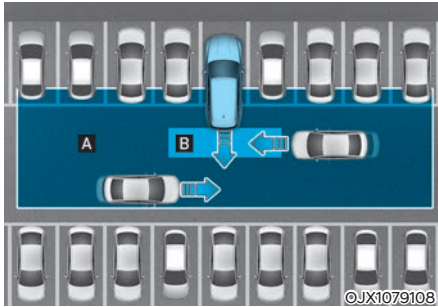

[A] : Osjetilni doseg Rear Cross-Traffic Collision Warning (RCCW) sustava.

[B] : Osjetilni doseg Rear Cross-Traffic Collision-Avoidance Assist (RCCA) sustava.



OPREZ

Područje detekcije ovisi o brzini kretanja vozila koje se približava.



Obavijest

U daljnjem tekstu će se Rear Cross-Traffic Collision Warning sustav i Rear Cross-Traffic Collision-Avoidance Assist sustav nazivati Rear Cross-Traffic Safety sustavom.

Senzor



[1] : Kutni radar

Ilustracija prikazuje smještaj senzora.



OPREZ

Za više detalja o pretpostavkama za rad kutnog radara, pogledajte odjeljak o BCA sustavu u ovom poglavlju korisničkog sustava.

Postavke sustava Rear Cross-Traffic Collision-Avoidance Assist

Podešavanje funkcija sustava

Tip A

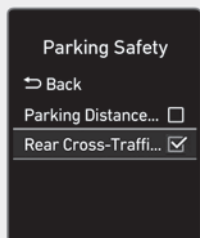

OTM070194N

Tip B

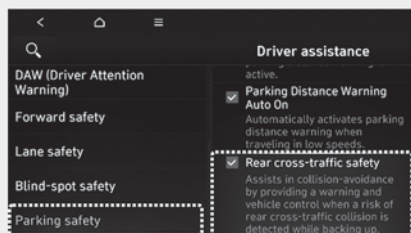

OTM071261L

Rear Cross-Traffic Safety (Sigurnost poprečnog prometa straga)

S uključenim motorom odaberite 'Driver Assistance → Parking Safety → Rear Cross - Traffic Safety' u korisničkim postavkama kako biste uključili ili isključili Rear Cross-Traffic Safety sustav.

UPOZORENJE

Nakon svakog pokretanja motora, Rear Cross-Traffic Safety sustav se automatski uključuje. No, ako se korisničkim postavkama odabere postavka 'Off' nakon starta motora, sustav će se isključiti do ponovnog starta motora. Vozač tad mora biti posebno pažljiv i voditi računa o okolišu i sigurnosti ostalih.

Obavijest

Postavke za Rear Cross-Traffic Safety sustav uključuju i Rear Cross-Traffic Collision Warning i Rear Cross-Traffic Collision-Avoidance Assist sustave.

Tip A

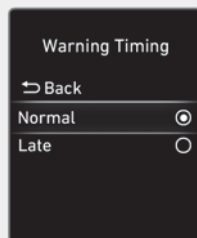

OTM070140N

Tip B

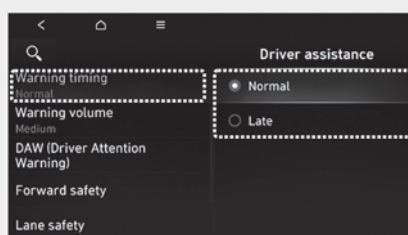

OTM071251L

Warning Timing

Kad je motor uključen, vozač može podesiti osjetljivost alarma na LCD zaslonu. Idite: 'Driver assistance' → 'Warning Timing' → 'Normal'/'Later'. (normal/kasnije)

Kad je vozilo isporučeno iz tvornice, osjetljivost je podešena na 'Normal'. Ako promijenite osjetljivost, upozorenja ostalih sustava mogu se također promijeniti.

■ Tip A

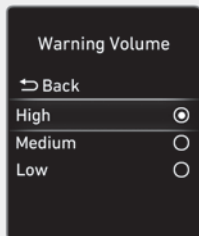

OTM070141N

■ Tip B

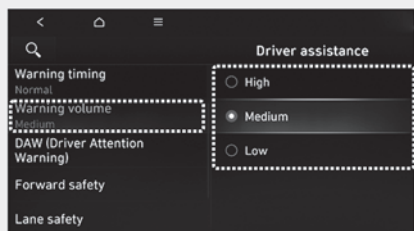

OTM071252L

Warning Volume

Kad je motor uključen, vozač može podesiti glasnoću alarma na LCD zaslonu.

Idite: 'Driver assistance' → Warning Volume → 'High' / 'Medium' / 'Low'. (glasno/srednje/tiho).

Ako promijenite glasnoću upozorenja, i glasnoća upozorenja ostalih sustava može se promijeniti.



OPREZ

- Postavke osjetljivosti alarma i glasnoće alarma odnose se na sve funkcije Rear Cross-Traffic Safety sustava.
- Čak i ako se osjetljivost alarma podesi na 'Normal', ako se vozilo približi velikom brzinom, alarm sustava se može učiniti zakašnjelim.
- Odaberite 'Late' samo u uvjetima vrlo rijetkog prometa pri niskim brzinama kretanja.

i Obavijest

Ako je motor iznova pokrenut, postavke vremena i glasnoće upozorenja će zadržati posljednje aktivne postavke.

Rad sustava

Upozorenje sustava

Rear Cross-Traffic Safety sustav će upozoriti vozača da prijeti sudar u ovisnosti o riziku: 'Collision Warning' (prijeti sudar), 'Emergency Braking' (kočenje u nuždi) i 'Stopping vehicle and ending brake control' (zaustavljanje vozila i kraj nadzora nad kočnicama).

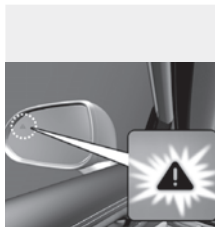

OHY059034



OTM070168



OTM070076

Collision Warning (upozorenje na sudar)

- Kako bi vozača upozorio na opasnost od sudara s vozilima koja se približavaju vozilu straga zdesna ili slijeva, poruka upozorenja se prikazuje kao treptanje vanjskog retrovizora praćena zvučnim upozorenjem i podrhtavanjem upravljača (ako je taj sustav u opremi). Ako je uključen prikaz iza vozila, upozorenje će se prikazati i na zaslonu infotainment sustava.

- Sustav će raditi kad su ispunjeni svi ovi preduvjeti:
 - Mjenjač je u R (hod unazad)
 - položaju
 - Brzina vozila je niža od 8 km/h
 - Vozilo koje se približava je unutar radijusa od cca 25 m desno ili lijevo od Vašeg vozila
 - Brzina vozila koje se približava je viša od 5 km/h

i Obavijest

Ako su gornji preduvjeti ispunjeni, sustav će oglasiti upozorenje bez razlike dolazi li vozilo zdesna ili slijeva čak i ako je brzina Vašeg vozila 0 km/h.



OHY059034

OTM070122N



OTM070076

Emergency Braking (kočenje u nuždi)

- Kako bi vozača upozorio na opasnost od sudara s vozilima koja se približavaju vozilu straga zdesna ili slijeva, poruka upozorenja se prikazuje kao treptanje vanjskog retrovizora praćena zvučnim upozorenjem i podrhtavanjem upravljača (ako je taj sustav u opremi). Ako je uključen prikaz iza vozila, upozorenje će se prikazati i na zaslonu infotainment sustava.

- Sustav će raditi kad su ispunjeni svi ovi preduvjeti:
 - Mjenjač je u R (hod unazad) položaju
 - Brzina vozila je niža od 8 km/h
 - Vozilo koje se približava je unutar radijusa od cca 25 m desno ili lijevo od Vašeg vozila
 - Brzina vozila koje se približava je viša od 5 km/h
- Kočenje u nuždi će se aktivirati kako bi se spriječio sudar s vozilom koje dolazi straga s desne ili lijeve strane.



UPOZORENJE

Nadzor nad kočnicama, tj. kočenje od strane sustava prestaje kad:

- Vozilo koje se približava napusti područje detekcije
- Vozilo prođe iza Vašeg vozila
- Vozilo koje se približava ne ide prema Vašem vozilu
- Vozilo koje se približava uspori
- Vozač pritisne pedalu kočnice dovoljnom snagom



OTM070169L

Stopping vehicle and ending brake control (zaustavljanje vozila i prekid kočenja)

- Kad je vozilo zaustavljeno kočenjem od strane sustava, na LCD zaslonu će se pojaviti poruka upozorenja 'Drive carefully' (vozite pažljivo).
- Radi vlastite sigurnosti, vozač bi trebao pritisnuti pedalu kočnice i provjeriti okolišnu situaciju.
- Nadzor nad kočnicama prestaje cca 2 sekunde nakon potpunog zaustavljanja vozila.
- Za vrijeme automatskog kočenja ono automatski prestaje ako vozač pritisne pedalu kočnice dovoljnom snagom.



UPOZORENJE

Vodite računa o ovim pretpostavkama kad koristite Rear Cross-Traffic Safety sustav:

- Radi vlastite, ali i sigurnosti ostalih, podešavajte rad Rear Cross-Traffic Safety sustava samo kad je vozilo parkirano na sigurnom mjestu.
- Ako neki drugi sustav u vozilu upravo prikazuje ili emitira poruku upozorenja, poruke upozorenja Rear Cross-Traffic Safety sustava možda neće biti prikazane/emitirane.
- Ako je u vozilu ili oko njega visoka razina buke, možda nećete čuti upozorenja Rear Cross-Traffic Safety sustava.
- Rear Cross-Traffic Safety sustav neće raditi u svim situacijama i ne može spriječiti sve sudare.
- Za vrijeme aktivacije sustava moguće je naglo kočenje. To može izazvati ozljede putnika ili oštećenje predmeta i vozila. Uvijek budite vezani, a svi predmeti osigurani od pomicanja.
- Rear Cross-Traffic Safety sustav neće raditi u svim situacijama i ne može spriječiti sve sudare.
- Ako i postoji neispravnost u radu Rear Cross-Traffic Safety sustava, kočnice će funkcionirati normalno.
- Ako za vrijeme kočenja u nuždi od strane sustava vozač naglo pritisne pedal gasa do kraja, kočenje će prestati.

- Vozač je isključivo i jedino odgovoran za sigurno upravljanje vozilom. Nemojte se oslanjati isključivo na Rear Cross-Traffic Safety sustav; održavajte sigurnosni razmak i kočite ako je to potrebno.
- Nemojte NIKAD pokušati namjerno isprovocirati aktivaciju sustava i dovoditi na taj način u opasnost pješake, bicikliste, životinje ili tuđu imovinu. Moguće su ozljede sa smrtnim posljedicama.



OPREZ

Kočenje od strane sustava možda neće funkcionirati u ovisnosti o statusu rada ESC (Electronic Stability Control).

Sustav će oglasiti samo upozorenje kad:

- Svijetli svjetlo upozorenja ESC sustava
- ESC sustav je već aktivan u nekoj drugoj funkciji



Obavijest

Ako Rear Cross-Traffic Safety sustav pomaže vozaču kočenjem, vozač mora biti svjestan da će kočenje nakon 2 sekunde prestati. Tad vozač mora pritisnuti pedal kočnice i provjeriti stanje oko sebe.

- Za vrijeme automatskog kočenja ono automatski prestaje ako vozač pritisne pedal kočnice dovoljnom snagom
- Nakon prebacivanja mjenjača u hod unazad (R) nadzor nad kočnicama će opet raditi za prilaz zdesna i slijeva.

Ograničenja i kvar sustava

Kvar sustava

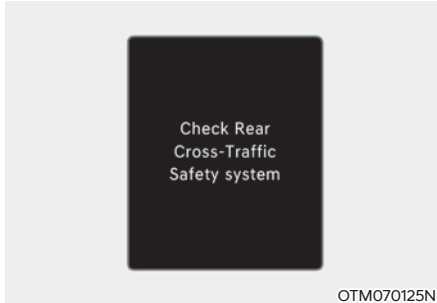

Kad Rear Cross-Traffic Safety sustav ne radi kako bi trebao, poruka upozorenja 'Check Rear Cross - Traffic Safety system(s)' će se pojaviti na instrument ploči praćena glavnim svjetlom upozorenja  i sustav će se automatski isključiti ili će raditi uz ograničenja. Preporučujemo da sustav pregleda ovlašteni HYUNDAI trgovac.

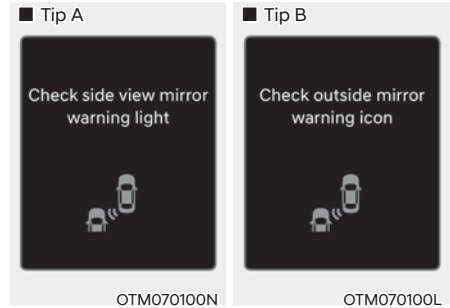

Ako svjetlo upozorenja na vanjskom retrovizoru nije ispravno, poruka upozorenja 'Check side view mirror warning light' (ili 'Check outside mirror warning icon') će se pojaviti na instrument ploči praćena glavnim svjetlom upozorenja . Preporučujemo da sustav pregleda ovlašteni HYUNDAI trgovac.

System disabled (sistem onemogućen)

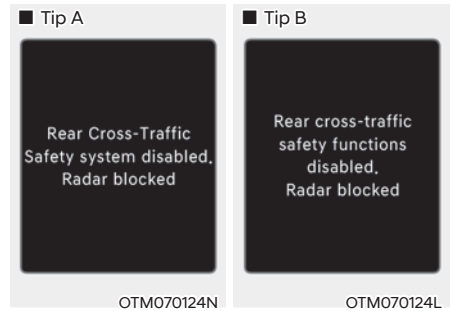

Ova se poruka može pojaviti ako je jedan ili su oba senzora blokirana prljavštinom, snijegom ili nekim drugim stranim predmetom ili su loši vremenski uvjeti, kao iznimno jaka kiša ili snijeg. Također, ako je ugrađen neki stražnji nosač prtljage ili vozilo vuče prikolicu to može onemogućiti stražnje senzore u radu i privremeno isključiti Rear Cross-Traffic Safety sustav.

Ako se to dogodi, na LCD zaslonu će se prikazati 'Rear Cross-Traffic Safety system disabled. Radar blocked' (ili 'Rear cross-traffic safety functions disabled. Radar blocked') poruka.

Nakon što se strana tvar ukloni, ili prikolica otkvači, sustav će raditi normalno nakon restarta motora.

Ako sustav ne radi normalno nakon skidanja tvari ili u gore navedenoj situaciji, preporučujemo da sustav provjeri ovlaštteni HYUNDAI trgovac.



UPOZORENJE

- Čak i ako na LCD zaslonu nema nikakve poruke, Rear Cross-Traffic Safety sustav možda neće raditi ispravno.
- Rear Cross-Traffic Safety sustav možda neće raditi ispravno u području u kojem nema baš ničega oko vozila nakon pokretanja motora (npr. velika čistina) ili ako je senzor blokiran nekom stranom stvari u trenutku pokretanja motora.



OPREZ

Isključite Rear Cross-Traffic Safety sustav prije ugradnje nosača tereta ili vuče prikolice. Ako želite koristiti Rear Cross-Traffic Safety sustav otkvačite prikolicu/uklonite nosač s vozila.

Ograničenja sustava

Vozač mora biti oprezan u sljedećim situacijama, jer Rear Cross-Traffic Safety sustav možda neće detektirati druga vozila ili objekte u određenim okolnostima.

- Vozilo kreće iz uske ceste čiji rub je zarastao u travu ili grmlje.
- Vozilo kreće po mokroj cesti.
- Kad drugo vozilo prođe vrlo brzo ili vrlo polako.

Nadzor nad kočnicama možda neće raditi i vozač mora obratiti posebnu pažnju u ovim okolnostima:

- Vozilo je izloženo snažnim vibracijama zbog neravne podloge, zakrpa na cesti i sl.
- Vožnja po skliskoj podlozi prekrivenoj snijegom, lokvama vode, ledom i sl.
- Tlak u gumama je nizak ili je guma oštećena.
- Kočnice su modificirane.
- Daljinska pomoć pri parkiranju je aktivna (ako je u opremi).



Obavijest

Za više detalja o ograničenjima u radu kutnih radara pogledajte odjeljak o BCA sustavu u ovom poglavlju korisničkog priručnika.

UPOZORENJE

- Vozilo prolazi pokraj vozila ili nekog drugog predmeta

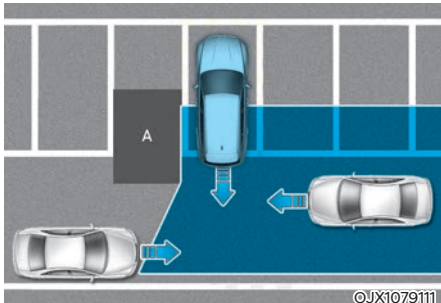

[A] : Struktura

Rear Cross-Traffic Safety sustav može biti ograničen u svojem učinku kad se pored vozila se nalazi fiksna prepreka poput odbojnika uz cestu, štitnika od buke, središnje ograde, ulaznih ograda i sl. koje blokiraju pogled na vozila koja se približavaju zdesna ili slijeva. Ako se ovo dogodi, sustav možda neće upozoriti vozača i zakočiti u nuždi kad bi trebao.

Uvijek budite oprezni tijekom korištenja sustava i vožnje unazad.

- Vozilo se nalazi u kompleksnom parkirnom okruženju

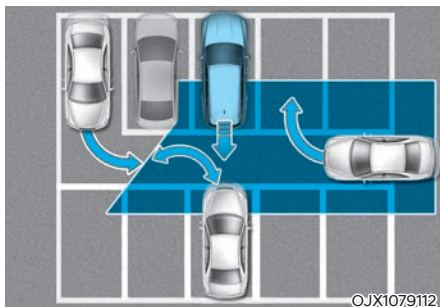

Rear Cross-Traffic Safety sustav možda neće ispravno raditi kad se vozilo nalazi u kompleksnom parkirnom okruženju.

U nekim slučajevima sustav možda neće moći procijeniti rizik od sudara za vozila koja se parkiraju ili izlaze iz parkinga pored Vas, vozila koje izlazi iz parkinga iza Vas i sl.

U ovim slučajevima upozorenje i kočenje u nuždi možda neće raditi.

- Vozilo se nalazi u dijagonalnom parkingu

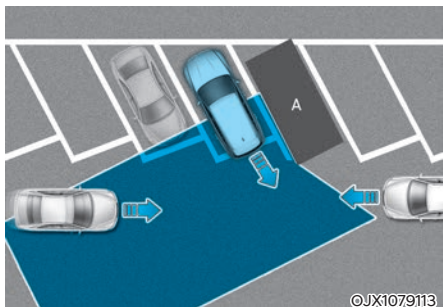

[A] : Vozilo

Rear Cross-Traffic Safety sustav možda neće ispravno raditi kad se vozilo nalazi u dijagonalnom parkingu.

U nekim slučajevima za vrijeme izlaska vozila iz dijagonalnog parkinga sustav možda neće zamijetiti vozilo/a koje se približava (ju) i upozorenje i kočenje u nuždi neće raditi.

Uvijek vodite računa o okruženju i pazite dok ste za upravljačem.

- Vozilo se nalazi na ili blizu uspona tj. kosine

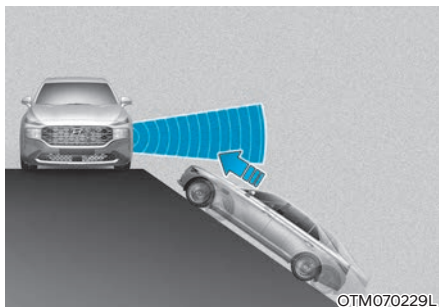

Rear Cross-Traffic Safety sustav možda neće ispravno raditi kad se vozilo nalazi na ili blizu uspona tj. kosine.

U nekim slučajevima sustav možda neće zamijetiti vozilo koje se približava i upozorenje i kočenje u nuždi neće raditi.

Uvijek vodite računa o okruženju i pazite dok ste za upravljačem.

- Vozilo ulazi u parking pokraj nečega

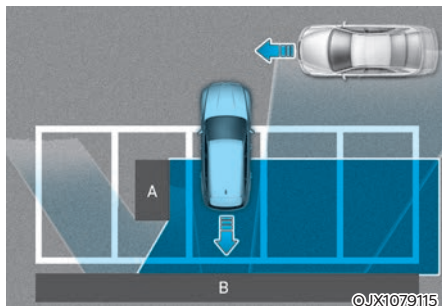

[A] : Struktura, [B] : Zid

Rear Cross-Traffic Safety sustav možda neće ispravno raditi kad vozilo ulazi u parking mjesto koje se nalazi pored nečega velikog iza vozila (zid, kolica za otpad, kontejner i sl).

U nekim slučajevima sustav, za vrijeme ulaska u parking, možda neće zamijetiti vozilo koje se približava i upozorenje i kočenje u nuždi neće raditi.

Uvijek vodite računa o okruženju i pazite dok ste za upravljačem.

- Vozilo ulazi u parking unatrag

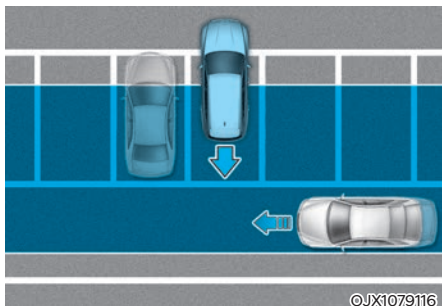

Ako za vrijeme ulaženja u parking unazad senzori vozila zamijete vozilo u području parkinga, Rear Cross-Traffic Safety sustav može nepotrebno upozoriti vozača i zakočiti bez potrebe. Uvijek vodite računa o okruženju i pazite dok ste za upravljačem.

UPOZORENJE

- Ako vučete prikolicu ili drugo vozilo, preporučujemo da se isključi Rear Cross-Traffic Safety sustav zbog sigurnosnih razloga.
- Rear Cross-Traffic Safety sustav možda neće normalno raditi pod utjecajem snažnih elektromagnetskih valova.
- Rear Cross-Traffic Safety sustav možda neće normalno raditi u prve tri sekunde nakon pokretanja vozila ili nakon inicijalizacije kutnih radara.

POMOĆ PRI PARKIRANJU UNAZAD (REVERSE PARKING DISTANCE WARNING, PDW) (AKO JE U OPREMI)

Pomoć pri parkiranju unazad (PDW) će upozoriti vozača ako se prepreka nalazi iza vozila unutar određenog raspona kad se vozilo polako kreće unazad.

Senzor

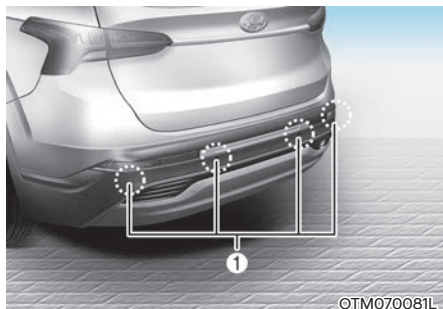

[1] : Stražnji ultrazvučni senzori

Ilustracija prikazuje smještaj i broj stražnjih ultrazvučnih senzora.

Postavke sustava

Warning Volume (glasnoća upozorenja)

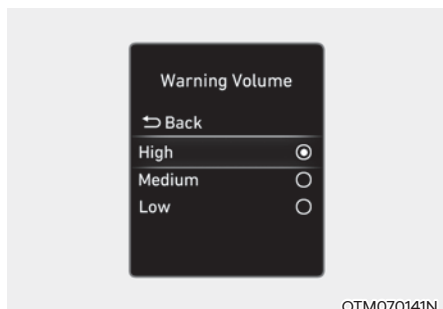

Odaberite 'Driver Assistance → Warning Volume' iz menija postavki ili infotainment sustava kako biste promijenili Warning Volume (glasnoću upozorenja) u 'High', 'Medium', 'Low' za sustav pomoći pri parkiranju unazad (PDW).

Rad sustava

Prekidač za rad

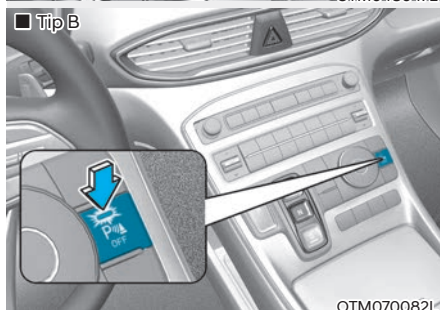
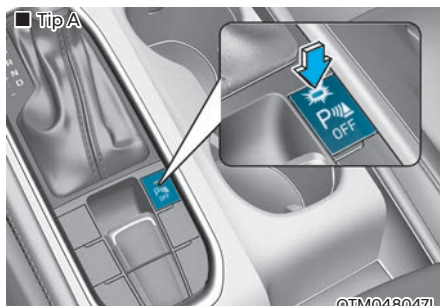



Prekidač za isključivanje Parking Distance Warning sustava

- Pritisnite prekidač za isključivanje Parking Distance Warning sustava (P_{OFF}) kako biste isključili sustav pomoći pri parkiranju unazad (PDW). Ponovni pritisak na prekidač uključuje sistem.
- Ako je indikator sustava pomoći pri parkiranju unazad (PDW) isključen (indikator prekidača svijetli) i prebacite mjenjač u hod unazad (položaj R), sustav se automatski uključuje.

Pomoć pri parkiranju unazad

- Pomoć pri parkiranju će raditi kad je odabran hod nazad (položaj R).
- Pomoć pri parkiranju unazad detektira osobu, životinju ili predmet ako je brzina kretanja unazad niža od 10 km/h.

Udaljenost od objekta	Indikator upozorenja Vožnja unazad	Zvuk upozorenja
60~120 cm (24~48 in.)		Isprekidan
30~60 cm (12~24 in.)		Učestaliji
unutar 30 cm (12 in.)		Neprekidan

- Odgovarajući indikator će zasvijetliti svaki put kad senzor uoči osobu, životinju ili objekt u svom radnom rasponu. Također, oglasit će se zvučno upozorenje.
- Ako se istovremeno otkrije više od dva predmeta, prvo će prepoznati onaj najbliži.
- Oblik indikator na ilustraciji može se razlikovati od onog na stvarnom vozilu.

Neispravnosti i pretpostavke za rad sustava

Neispravnosti sustava

Nakon pokretanja motora, 'bip' će se oglasiti kad je ručica mjenjača prebačena u R (hod unazad) kao potvrda ispravnosti sustava. No, ako se dogodi neka od ovih situacija prvo provjerite je li ultrazvučni senzor oštećen ili blokiran stranom tvari. Ako i dalje ne radi kako bi trebao, preporučujemo da sustav provjeri ovlašteni HYUNDAI trgovac.

- Nema zvučnog upozorenja.
- Zvuk upozorenja je isprekidan.
- Pojavljuje se poruka upozorenja 'Parking sensor error or blockage' na instrument ploči.

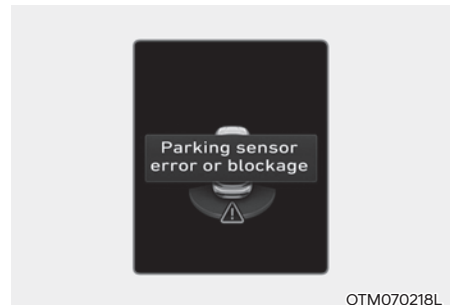



UPOZORENJE

- **Parking Distance Warning sustav pomoći pri parkiranju treba samo smatrati dodatnom funkcijom. Vozač mora provjeriti područje ispred i iza vozila.**
- **Jamstvo vozila ne pokriva bilo kakva eventualna oštećenja koja su posljedica korištenja ili neispravnosti Parking Distance Warning sustava.**
- **Na funkcionalnost sustava pomoći pri parkiranju mogu utjecati brojni faktori i uvjeti okoline, tako da je odgovornost uvijek vozačeva. Neki od predmeta zbog svojeg oblika ili materijala od kojeg su izrađeni možda neće biti vidljivi sustavu.**

Ograničenja sustava

- Reverse Parking Distance Warning sustav možda neće raditi kako bi trebao u ovim slučajevima:
 - Vlada je smrznuta za senzor.
 - Senzor je prekriven stranom stvari poput snijega ili vode (Sustav će normalno raditi kad se senzor očisti).
 - Vrijeme je iznimno hladno ili vruće.
 - Senzor je rastavljen.
 - Na površinu senzora je djelovano jakom silom ili je senzor pretrpio udarac.
 - Površina senzora je zagrebana oštrim predmetom.
 - Senzor ili površina oko njega je pretrpjela pranje visokotlačnim peraćem iz neposredne blizine.
- Reverse Parking Distance Warning sustav se može pokvariti u ovim slučajevima:
 - Iznimno jaka kiša ili vodena magla su prisutni.
 - Voda teče površinom senzora.
 - Pod utjecajem je senzora s dugog vozila.
 - Senzor je prekriven snijegom.
 - Vozite po neravnoj cesti, šljunčanom putu ili kroz grmlje i šikaru.
 - Predmeti koji ispuštaju ultrazvučne valove su blizu senzora.
 - Ugradnja nosača za tablice na mjesto drugačije od onog koji je predvidjela tvornica.
 - Visina ugradnje odbojnika ili ultrazvučnih senzora je modificirana.
 - Ugradnja dodatne opreme oko ultrazvučnih senzora.
- Ove predmete sustav možda neće detektirati:
 - Oštre ili tanke predmete poput užadi, lanaca ili tankih stupića.
 - Objekte od materijala koji upijaju energiju, kao što su tkanine, spužvasti materijali ili snijeg.
 - Objekti manji od 100 cm duljine i uži od 14 cm u promjeru.
 - Pješaci, životinje ili predmeti koji su vrlo blizu senzora.
- Indikatori Parking Distance Warning sustava mogu se prikazati drugačije od stvarne lokacije ako je predmet između senzora.
- Indikator Parking Distance Warning sustava možda se neće prikazivati sekvencijalno u ovisnosti od brzine vozila i oblika predmeta.
- Ako sustav Parking Distance Warning (PDW) treba popravak, preporučujemo da se obratite ovlaštenom HYUNDAI trgovcu.

POMOĆ PRI PARKIRANJU NAPRIJED/UNAZAD (FORWARD/ REVERSE PARKING DISTANCE WARNING, PDW) (AKO JE U OPREMI)

Pomoć pri parkiranju naprijed/unazad (PDW) će upozoriti vozača ako se prepreka nalazi ispred/iza vozila unutar određenog raspona kad se vozilo polako kreće naprijed ili unazad.

Senzor



OTM070080

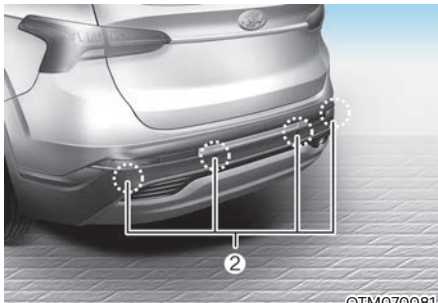

OTM070081

[1] : Prednji ultrazvučni senzori

[2] : Stražnji ultrazvučni senzori

Ilustracija prikazuje smještaj i broj prednjih i stražnjih ultrazvučnih senzora.

Postavke sustava

Warning Volume (glasnoća upozorenja)

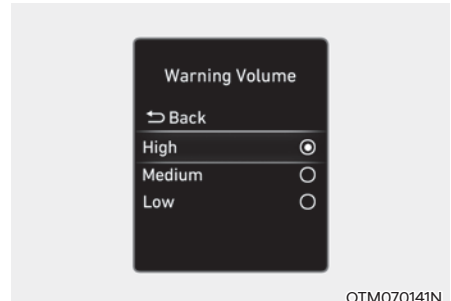

OTM070141N

Odaberite 'Driver Assistance → Warning Volume' iz menija postavki ili infotainment sustava kako biste promijenili Warning Volume (glasnoću upozorenja) u 'High', 'Medium', 'Low' ili 'Off' za sustav pomoći pri parkiranju unazad (PDW).

Automatski rad Parking Distance Warning sustava

Za korištenje Parking Distance Warning Auto On funkcije, odaberite 'Driver Assistance → Parking Safety → Parking Distance Warning Auto On' u korisničkim postavkama ili infotainment sustavu.

Rad sustava Forward/Reverse Parking Distance Warning

Prekidač za rad

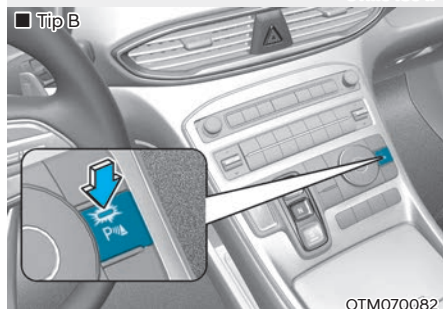
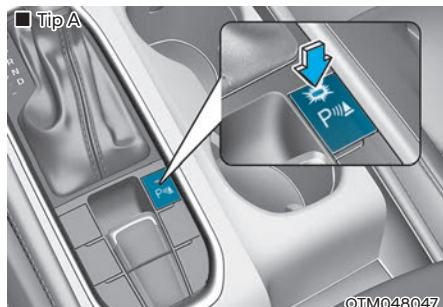

Parking Safety prekidač



- Pritisnite Parking Safety prekidač (P Δ) kako biste uključili sustav pomoći pri parkiranju naprijed/unazad (PDW). Ponovnim pritiskom na isti prekidač isključujete sustav.
- Ako je indikator sustava pomoći pri parkiranju naprijed/unazad (PDW) isključen (indikator prekidača svijetli) i prebacite mjenjač u hod unazad (položaj R), sustav se automatski uključuje.

- Kad se sustav pomoći pri parkiranju naprijed/unazad (PDW) uključi, indikator na prekidaču će se uključiti. Ako se vozilo kreće brže od 20 km/h, sustav pomoći pri parkiranju naprijed/unazad (PDW) će se isključiti (indikator na prekidaču se gasi).
- * Ako je u opremi Reverse Parking Collision-Avoidance Assist ili Remote Smart Parking Assist sustav, sustav pomoći pri parkiranju naprijed/unazad (PDW) će se ugasi (indikator na prekidaču Off) kad vozilo ubrza iznad 30 km/h.

Sustav pomoći pri parkiranju naprijed

- Sustav pomoći pri parkiranju naprijed će raditi kad je jedan od ovih preduvjeta ispunjen.
 - Stupanj prijenosa je prebačen iz R (hod unazad) u D (Drive), a sustav pomoći pri parkiranju unazad je uključen.
 - Mjenjač je položaju D (Drive), indikator Parking Safety prekidača (P Δ) je uključen.
 - Parking Distance Warning Auto On funkcija je odabrana u korisničkim postavkama i mjenjač je u položaju D (Drive)
- Pomoć pri parkiranju naprijed detektira osobu, životinju ili predmet ako je brzina kretanja unazad niža od 10 km/h.
- Pomoć pri parkiranju naprijed ne funkcionira kad je brzina kretanja viša od 10 km/h, čak i ako je indikator Parking Safety prekidača (P Δ) uključen. Pomoć pri parkiranju naprijed će proraditi kad vozilo uspori ispod 10 km/h, a indikator Parking Safety prekidača (P Δ) je uključen.
- Ako je odabrana Parking Distance Warning Auto On funkcija, indikator Parking Safety prekidača je uvijek uključen.



- Ako je odabrana Parking Distance Warning Auto On funkcija, a brzina vozila je viša od 20 km/h, indikator Parking Safety prekidača (PWA) će se isključiti. Čak i ako usporite ispod 10 km/h, sustav se neće uključiti.
- * Ako je u opremi Reverse Parking Collision-Avoidance Assist ili Remote Smart Parking Assist sustav, sustav pomoći pri parkiranju naprijed/unazad (PDW) će se ugasiti (indikator na prekidaču Off) kad vozilo ubrza iznad 30 km/h.

Udaljenost od objekta	Indikator upozorenja Vožnja unaprijed	Zvuk upozorenja
60~100 cm (24~40 in.)		Isprekidan
30~60 cm (12~24 in.)		Učestaliji
Unutar 30 cm (12 in.)		Neprekidan

- Odgovarajući indikator će zasvijetliti svaki put kad senzor uoči osobu, životinju ili objekt u svom radnom rasponu. Također, oglasit će se zvučno upozorenje.
- Ako se istovremeno otkrije više od dva predmeta, prvo će prepoznati onaj najbliži.
- Oblik indikatora na ilustraciji može se razlikovati od onog na stvarnom vozilu.

Pomoć pri parkiranju unazad

- Pomoć pri parkiranju će raditi kad je odabran hod nazad (položaj R).
- Pomoć pri parkiranju unazad detektira osobu, životinju ili predmet ako je brzina kretanja unazad niža od 10 km/h.
- Ako je brzina kretanja unazad niža od 10 km/h i prednji i stražnji senzori će detektirati objekte. No, prednji senzori mogu detektirati osobu, životinju ili predmet kad se nalaze udaljeni od senzora manje od 60 cm.

Udaljenost od objekta	Indikator upozorenja Vožnja unaprijed	Zvuk upozorenja
60~120 cm (24~48 in.)		Isprekidan
30~60 cm (12~24 in.)		Učestaliji
Unutar 30 cm (12 in.)		Neprekidan

- Odgovarajući indikator će zasvijetliti svaki put kad senzor uoči osobu, životinju ili objekt u svom radnom rasponu. Također, oglasit će se zvučno upozorenje.
- Ako se istovremeno otkrije više od dva predmeta, prvo će prepoznati onaj najbliži.
- Oblik indikatora na ilustraciji može se razlikovati od onog na stvarnom vozilu.

Neispravnosti i pretpostavke za rad sustava Forward/Reverse Parking

Neispravnosti sustava

Nakon pokretanja motora, 'bip' će se oglasiti kad je ručica mjenjača prebačena u R (hod unazad) kao potvrda ispravnosti sustava.

No, ako se dogodi neka od ovih situacijama prvo provjerite je li ultrazvučni senzor oštećen ili blokiran stranom stvari. Ako i dalje ne radi kako bi trebao, preporučujemo da sustav provjeri ovlašteni HYUNDAI trgovac.

- Nema zvučnog upozorenja.
- Zvuk upozorenja je isprekidan.
- Pojavljuje se poruka upozorenja 'Parking sensor error or blockage' na instrument ploči.



OTM070172L



UPOZORENJE

- Parking Distance Warning sustav pomoći pri parkiranju treba samo smatrati dodatnom funkcijom. Vozač mora provjeriti područje ispred i iza vozila.
- Jamstvo vozila ne pokriva bilo kakva eventualna oštećenja koja su posljedica korištenja ili neispravnosti Parking Distance Warning sustava.
- Na funkcionalnost sustava pomoći pri parkiranju mogu utjecati brojni faktori i uvjeti okoline, tako da je odgovornost uvijek vozačeva. Neki od predmeta zbog svojeg oblika ili materijala od kojeg su izrađeni možda neće biti vidljivi sustavu.

Ograničenja sustava

- Forward/Reverse Parking Distance Warning sustav možda neće raditi kako bi trebao u ovim slučajevima:
 - Vlaga je smrznuta za senzor.
 - Senzor je prekriven stranom stvari poput snijega ili vode (Sustav će normalno raditi kad se senzor očisti).
 - Vrijeme je iznimno hladno ili vruće.
 - Senzor je rastavljen.
 - Na površinu senzora je djelovano jakim silom ili je senzor pretrpio udarac.
 - Površina senzora je zagrebana oštrim predmetom.
 - Senzor ili površina oko njega je pretrpjela pranje visokotlačnim peračem iz neposredne blizine.
- Forward/Reverse Parking Distance Warning sustav se može pokvariti u ovim slučajevima:
 - Iznimno jaka kiša ili vodena magla su prisutni.
 - Voda teče površinom senzora.
 - Pod utjecajem je senzora s dugog vozila.
 - Senzor je prekriven snijegom.
 - Vozite po neravnoj cesti, šljunčanom putu ili kroz grmlje i šikaru.
 - Predmeti koji ispuštaju ultrazvučne valove su blizu senzora.
 - Ugradnja nosača za tablice na mjesto drugačije od onog koji je predvidjela tvornica.
 - Visina ugradnje odbojnika ili ultrazvučnih senzora je modificirana.
 - Ugradnja dodatne opreme oko ultrazvučnih senzora.
- Ove predmete sustav možda neće detektirati:
 - Oštre ili tanke predmete poput užadi, lanaca ili tankih stupića.
 - Objekte od materijala koji upijaju energiju, kao što su tkanine, spužvasti materijali ili snijeg.
 - Objekti manji od 100 cm duljine i uži od 14 cm u promjeru.
 - Pješaci, životinje ili predmeti koji su vrlo blizu senzora.
- Indikatori Parking Distance Warning sustava mogu se prikazati drugačije od stvarne lokacije ako je predmet između senzora.
- Indikator Parking Distance Warning sustava možda se neće prikazivati sekvencijalno u ovisnosti od brzine vozila i oblika predmeta.
- Ako sustav Parking Distance Warning (PDW) treba popravak, preporučujemo da se obratite ovlaštenom HYUNDAI trgovcu.

POMOĆ ZA IZBJEGAVANJE SUDARA PRI PARKIRANJU UNAZAD (REVERSE PARKING COLLISION-AVOIDANCE ASSIST (PCA))

Pomoć za izbjegavanje sudara pri parkiranju unazad (PCA) će upozoriti vozača ili zakočiti kako bi se smanjila mogućnost naleta na pješaka ili prepreku koja se nalazi iza vozila unutar određenog raspona kad se vozilo polako kreće unazad.

Senzor

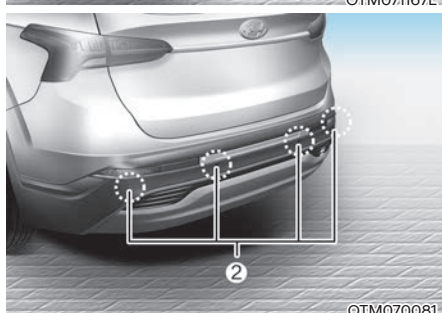
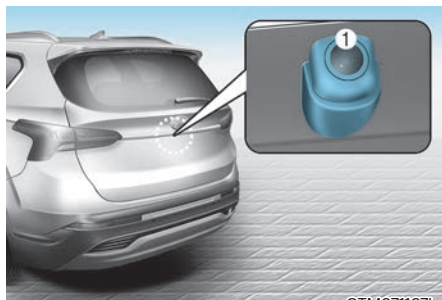

[1] : Stražnja kamera

[2] : Stražnji ultrazvučni senzori

Ilustracija prikazuje smještaj kamere i broj i smještaj stražnjih ultrazvučnih senzora.

Postavke sustava

Postavke funkcija sustava

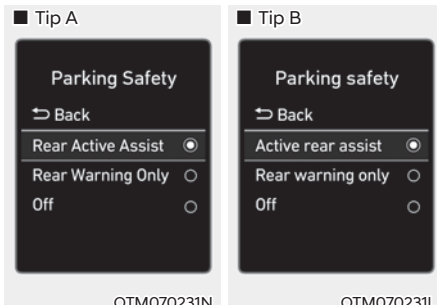

Parking Safety (sigurnost pri parkiranju)

S uključenim motorom odaberite 'Driver assistance → Parking safety' u meniju korisničkih postavki kako biste uključili ili isključili sustav.

- Ako odaberete 'Rear Active Assist', sustav upozorava porukama, zvučnim alarmima na mogućnost sudara u ovisnosti o riziku. Također, on uključuje i kočnice u skladu s procjenom rizika od sudara ili naleta na pješaka.
- Ako se odabere 'Rear Warning only' (samo upozorenje), sustav će upozoriti vozača zvučnim upozorenjem u ovisnosti o procijenjenom riziku od udara ili naleta na pješaka. Vozilo neće samo kočiti.
- Ako se odabere 'Off' (isključeno) sustav će se isključiti.

■ Tip A

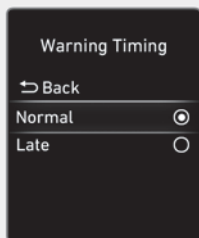

OTM070140N

■ Tip A

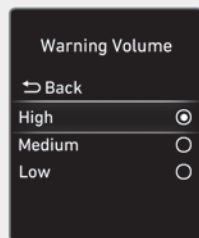

OTM070141N

■ Tip B

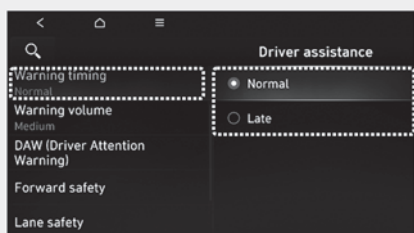

OTM071251L

■ Tip B

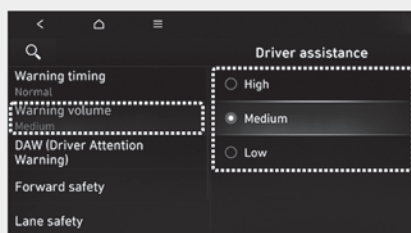

OTM071252L

Warning Timing

Kad je motor uključen, vozač može podesiti osjetljivost alarma na LCD zaslonu.

Idite: 'Driver assistance' → Warning Timing → 'Normal' / 'Later'. (normal / kasnije)

Kad je vozilo isporučeno iz tvornice, osjetljivost je podešena na 'Normal'.

Ako promijenite osjetljivost, upozorenja ostalih sustava mogu se također promijeniti.

Warning Volume (glasnoća upozorenja)

Odaberite 'Driver Assistance' → 'Warning Volume' iz menija postavki ili infotainment sustava kako biste promijenili Warning Volume (glasnoću upozorenja) u 'High', 'Medium', 'Low' za sustav pomoći za izbjegavanje sudara pri parkiranju unazad (PCA).

Ako se promijeni glasnoća upozorenja sustava, glasnoća upozorenja ostalih sustava se također može promijeniti.

Rad sustava

Uvjeti za rad

Ako je u korisničkim postavkama odabrano 'Rear Active Assist' ili 'Rear Warning only', sustava pomoći za izbjegavanje sudara pri parkiranju unazad (PCA) će biti spreman za rad kad se ispunje ovi preduvjeti:

- Prtljažnik je zatvoren
- Ručica mjenjača je u položaju R (hod unazad)
- Brzina kretanja vozila je manja od 10 km/h
- Ključni dijelovi sustava poput kamere i ultrazvučnih senzora rade normalno

Kad se sustav pomoći za izbjegavanje sudara pri parkiranju unazad (PCA) aktivira, linija se prikazuje iza slike vozila na instrument ploči.

Sustav pomoći za izbjegavanje sudara pri parkiranju unazad (PCA) radi samo kad je ručica mjenjača u položaju R (hod unazad). Kako biste iznova pokrenuli sustav pomoći za izbjegavanje sudara pri parkiranju unazad (PCA), prebacite ručicu mjenjača iz bilo kojeg položaja u položaj R (hod unazad).

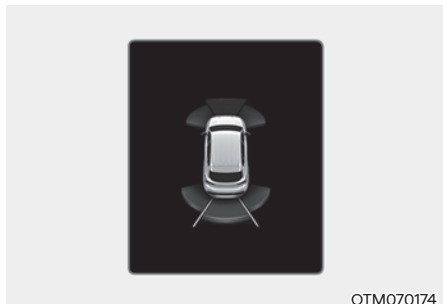

Aktivna pomoć

- Ako PCA sustav uoči opasnost od naleta na pješaka ili prepreku, sustav će vozača upozoriti zvučnim upozorenjem, porukom upozorenja na instrument ploči i podrhtavanjem upravljačkog obruča. Ako radi pogled unazad (RVM) upozorenje će se prikazati i na zaslonu infotainment sustava.
- Ako je sustav zaključio da je opasnost od naleta na pješaka ili prepreku neizbježna, sustav će zakočiti vozilo. Vozač mora paziti, jer nadzor od strane sustava nad kočnicama prestaje nakon 2 sekunde. Vozač mora odmah pritisnuti pedal kočnice i provjeriti okruženje.
- Nadzor nad kočnicama prestaje kad:
 - Ručica mjenjača je prebačena u položaj P (Park) ili D (Drive).
 - Vozač dovoljno snagom pritisne pedal kočnice.
 - Sustav je držao kočnice aktivnima 5 minuta i potom uključio EPB parkirnu kočnicu
- Upozorenje se gasi kad:
 - Vozač prebaci ručicu mjenjača u P (Park), N (prazan hod) ili D (Drive).
- Nadzor nad kočnicama možda neće raditi kako bi trebao u ovisnosti o statusu ESC sustava.
Bit će samo upozorenje kad:
 - Svijetli indikator upozorenja ESC sustava
 - ESC sustav je već aktivan po nekom drugom zadatku

Samo upozorenje

- Ako sustav uoči opasnost od sudara s preprekom ili naleta na pješaka, sustav će zvučno upozoriti vozača praćeno podrhtavanjem upravljača i porukom upozorenja na instrument ploči. Ako je pogled unazad uključen (RVM), upozorenje će se prikazati i na zaslonu infotainment sustava.
- Ako je odabrana opcija 'Rear warning only', sustav neće samostalno kočiti.
- Upozorenje će se isključiti kad je mjenjač prebačen u položaje P (Park), N (prazan hod) ili D (Drive).

Neispravnost i ograničenja sustava

Kvar sustava

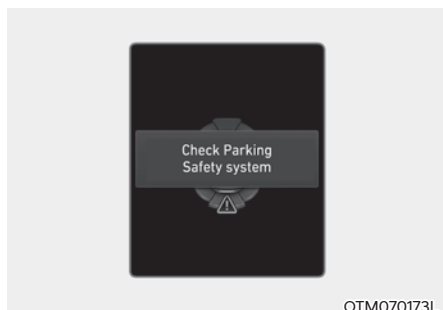

OTM070173L

Ako sustav pomoći za izbjegavanje sudara pri parkiranju unazad (PCA) ili drugi povezani sustavi ne rade kako bi trebali, poruka 'Check Parking Safety system' će se pojaviti na zaslonu instrument ploče i sustav će se automatski ugasiti. Preporučujemo da sustav pregleda ovlašteni HYUNDAI trgovac.

System disabled (sistem onemogućen)

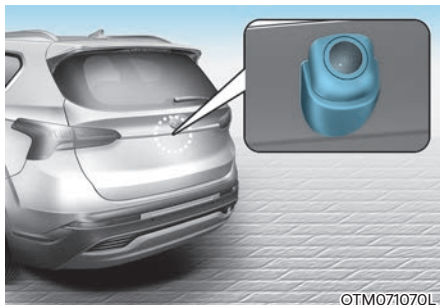

OTM071070L

Stražnja se kamera koristi kao senzor za otkrivanje pješaka. Ako je leća kamere blokirana prljavštinom, snijegom ili nekim drugim stranim predmetom ili su loši vremenski uvjeti, kao iznimno jaka kiša ili snijeg, to može loše utjecati na rad sustava pomoći za izbjegavanje sudara pri parkiranju unazad (PCA) koji neće raditi kako je zamišljeno. Leća kamere uvijek treba biti čista.



OTM070079

Stražnji se ultrazvučni senzori smješteni u stražnji odbojnik koriste za otkrivanje prepreka koje su iza vozila. Ako su senzori blokirani prljavštinom, snijegom ili nekim drugim stranim predmetom ili su loši vremenski uvjeti, kao iznimno jaka kiša ili snijeg, to može loše utjecati na rad sustava pomoći za izbjegavanje sudara pri parkiranju unazad (PCA) koji neće raditi kako je zamišljeno. Stražnji odbojnik uvijek treba biti čist.



Na zaslonu instrument ploče će se pojaviti poruka 'Camera error or blockage' ili 'Ultrasonic sensor error or blockage' u ovim situacijama:

- Stražnja je kamera i/li senzor blokiran(a) stranim tvarima poput snijega, kiše, blata i sl.
- Jako su loši vremenski uvjeti poput jakog snijega, guste kiše i sl.

Ako se to dogodi, stražnji PCA sustav se može isključiti ili neće raditi kako treba. Provjerite jesu li stražnja kamera i ultrazvučni senzori čisti.

Ograničenja sustava

Sustav pomoći za izbjegavanje sudara pri parkiranju unazad (Reverse Parking Collision-Avoidance Assist, PCA) možda neće zakočiti na vrijeme ili upozoriti vozača da su iza njega pješaci ili predmeti u ovim okolnostima:

- Ugrađen je neoriginalna dodatna opreme
- Vozilo je nestabilno zbog sudara ili drugih razloga
- Visina ugradnje odbojnika ili ultrazvučnih senzora je modificirana.
- Senzor, kamera ili površina oko njega je pretrpjela oštećenja
- Senzor ili kamera je prekrivena stranom stvari poput snijega, blata ili vode i sl.
- Iznimno jaka kiša ili vodena magla su prisutni; općenito su loši vremenski uvjeti
- Stražnja kamera je izložena jako izvoru svjetla ili lošim vremenskim uvjetima poput jake kiše, snijega, magle i sl.
- Okruženje je jako tamno ili jako svjetlo
- Vanjska je temperatura vrlo visoka ili vrlo niska
- Vjetar je ili jak (brži od 20 km/h) ili puše okomito na stražnji odbojnik
- Predmeti koji proizvode iznimnu buku poput trube kamiona, glasnog motocikla, zračnih kočnica kamiona i sl. su u blizini vozila
- Pod utjecajem je senzora s dugog vozila
- Postoji razlika u visini odbojnika i nogu pješaka
- Slika pješaka se ne može razaznati u odnosu na ono što je iza

- Pješak se nalazi uz sam rub vozila.
- Pješak ili biciklist nisu ispravno uočeni, jer se drže nepravilno; primjerice pješak hoda pogrbljeno.
- Pješak ili biciklist nisu ispravno uočeni jer su odjeveni tako da ili na sebi imaju opremu koja im narušava siluetu.
- Pješak ili biciklist imaju na sebi odjeću koja ih stapa s okolinom.
- Pješaka ili biciklistu je teško razaznati od pozadine koja je sličnog izgleda.
- Pješak ili biciklist se miču.
- Pješak ili biciklist su vrlo blizu stražnjeg kraja vozila.
- Pješak ili biciklist su ispred zida.
- Objekt nije smješten centralno iza vozila.
- Objekt nije paralelan stražnjem kraju vozila.
- Objekt nije paralelan stražnjem odbojniku.
- Cesta je skliska ili nagnuta.
- Vozač je krenuo odmah nakon odabira hoda unazad.
- Vozač ubrzava ili vozi u krug.

Sustav pomoći za izbjegavanje sudara pri parkiranju unazad (Reverse Parking Collision-Avoidance Assist, PCA) možda će nepotrebno upozoriti vozača ili zakočiti vozilo čak i ako iza vozila nema pješaka ili prepreka u ovim okolnostima:

- Ugrađena je neoriginalna dodatna oprema.
- Vozilo je nestabilno zbog sudara ili drugih razloga.
- Visina ugradnje odbojnika ili ultrazvučnih senzora je modificirana.
- Vaše je vozilo iznimno visoko ili nisko zbog pretovara ili nenormalnog tlaka u gumama.
- Radar ili leća kamere su zaprljani stranim tvarima.
- Oznake na cesti su protumačene kao pješak.
- Na cesti se ocrtava sjena ili svjetlo.
- Pješaci ili predmeti okružuju putanju vozila.
- Predmeti koji proizvode iznimnu buku poput trube kamiona, glasnog motocikla, zračnih kočnica kamiona i sl. su u blizini vozila.
- Vaše se vozilo kreće unazad u susret uskom prolazu ili parkingu.
- Vozite po neravnoj cesti s velikim promjenama nagiba i uspona.
- Na vozilo je ugrađen nosač ili ono vuče prikolicu.
- Pod utjecajem je senzora s dugog vozila.

UPOZORENJE

Vodite računa o ovim sigurnosnim pretpostavkama kod korištenja Sustava pomoći za izbjegavanje sudara pri parkiranju unazad (Reverse Parking Collision-Avoidance Assist, PCA):

- Reverse Parking Collision-Avoidance Assist sustav pomoći pri parkiranju treba samo smatrati dodatnom funkcijom. Vozač mora provjeriti područje ispred i iza vozila i on je jedini odgovoran za sigurnost.
- Jamstvo vozila ne pokriva bilo kakva eventualna oštećenja koja su posljedica korištenja ili neispravnosti Reverse Parking Collision-Avoidance Assist sustava.
- Uvijek pratite situaciju oko vozila i pazite da nema pješaka ili drugih prepreka prije pokretanja vozila.
- Efikasnost Reverse Parking Collision-Avoidance Assist sustava može se mijenjati u određenim slučajevima. Ako je brzina vozila viša od 4 km/h, sustav će pružiti pomoć pri izbjegavanju naleta samo ako detektira pješake. Uvijek pratite situaciju oko vozila.
- Na funkcionalnost sustava pomoći pri parkiranju mogu utjecati brojni faktori i uvjeti okoline, tako da je odgovornost uvijek vozačeva. Neki od predmeta zbog svojeg oblika ili materijala od kojeg su izrađeni možda neće biti vidljivi sustavu.
- Reverse Parking Collision-Avoidance Assist sustav možda neće raditi ispravno ili će se aktivirati bez potrebe u ovisnosti o uvjetima na cesti i okolišu.
- Nemojte se oslanjati isključivo na sustav. To može izazvati oštećenje vozila ili dovesti do ozljeda.

OPREZ

Za vrijeme aktivacije sustava moguće je naglo kočenje. To može izazvati ozljede putnika ili oštećenje predmeta i vozila. Uvijek budite vezani, a svi predmeti osigurani od pomicanja.

Ako neki drugi sustav u vozilu upravo prikazuje ili emitira poruku upozorenja (primjerice niste vezani), poruke upozorenja Rear Cross-Traffic Safety sustava možda neće biti prikazane/emitirane.

Ako je u vozilu ili oko njega visoka razina buke, možda nećete čuti upozorenja Reverse Parking Collision-Avoidance Assist sustava.

Reverse Parking Collision-Avoidance Assist sustav možda neće raditi kako bi trebao ako je izložen utjecaju snažnih elektromagnetskih valova.

Sviranje glasne glazbe može nadglasati upozorenja Reverse Parking Collision-Avoidance Assist sustava.

Isključite Reverse Parking Collision-Avoidance Assist sustav prije ugradnje nosača tereta ili vuče prikolice. U protivnom će on prikolicu ili stražnji nosač detektirati kao prepreku.

Reverse Parking Collision-Avoidance Assist možda neće ispravno aktivirati kočnice u ovisnosti od rada ESC sustava. Bit će samo upozorenje od strane sustava kad:

- Indikator upozorenja ESC sustava je uključen
- ESC sustav je već aktivan zbog drugih razloga



OPREZ

Vodite računa o ovim pretpostavkama kako bi osigurali optimalni učinak ugrađenih senzora:

- Senzor i kamera uvijek moraju biti čisti od prljavština.
- Za pranje nemojte koristiti agresivna alkalna ili kisela sredstva za čišćenje. Koristite blage detergente i obilato ispirite vodom.
- Za pranje vozila koristite samo meke krpe. Također, nemojte mlaz vode pod visokim tlakom usmjeravati izravno u senzor na odbojniku. To može izazvati kvar senzora ili kamere. Obratite pozornost da u kameru ne prodre voda ili vlaga. Kamera uvijek mora biti suha.
- Nemojte ugrađivati nikakve dodatke poput dodatnih nosača registarskih pločica ili naljepnica u područje senzora. Također, nemojte mijenjati odbojnik drugačijim. Sve to može utjecati na efikasnost senzora.
- Nemojte nikad pokušavati rastavljati senzor ili ga udarati iz bilo kojeg razloga.
- Pazite da ne udarite područje senzora. Ako se senzor izbije iz ležišta možda neće raditi ispravno iako na LCD zaslonu neće pokazati nikakvu poruku upozorenja. U ovom slučaju preporučujemo da se obratite za pomoć ovlaštenom HYUNDAI trgovcu.



Obavijest

Reverse Parking Collision-Avoidance Assist sustav može detektirati pješaka ili prepreku kad:

- Pješak stoji iza vozila.
- Veliki je predmet, poput vozila, parkiran u sredini iza Vašeg vozila.

SUSTAV PAMETNOG DALJINSKOG PARKIRANJA (RSPA, REMOTE SMART PARKING ASSIST, AKO JE U OPREMI)

Sustav pametnog daljinskog parkiranja (RSPA) koristi senzore vozila kako bi samostalno upravljao vozilom (zakret upravljača, brzina kretanja, mjenjač) i izvezao ga iz parkinga ili uvezao u parking mjesto.

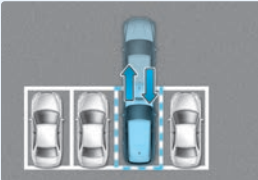
Funkcija	Opis
Remote Moving Forward/ Backward (daljinsko pomicanje naprijed/ nazad)	Daljinsko pomicanje prema naprijed ili unazad 

OJX1079037

- Funkcija Remote Moving Forward/ Backward (daljinsko pomicanje naprijed/nazad) omogućava vozaču da pomakne vozilo prema naprijed ili prema nazad, daljinski pomoću ključa, bez potrebe da ulazi u vozilo.
- Kad je funkcija Remote Moving Forward/Backward (daljinsko pomicanje naprijed/nazad) aktivna, sustavi Surround View Monitor (SVM) i Park Distance Warning (PDW) su također aktivni. Za više detalja pogledajte odjeljke o SVM i PDW sustavima u ovom poglavlju korisničkog priručnika.

Senzor



OTM070179

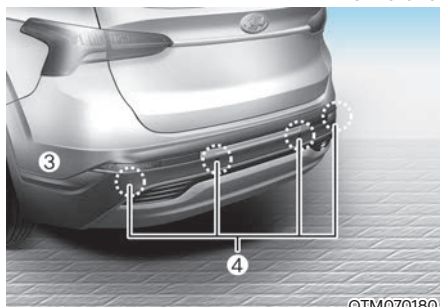

OTM070180

- [1] : Prednji ultrazvučni senzori
 [2] : Prednji bočni ultrazvučni senzori
 [3] : Stražnji bočni ultrazvučni senzori
 [4] : Stražnji ultrazvučni senzori

Ilustracija prikazuje smještaj i broj prednjih i stražnjih ultrazvučnih senzora.



OPREZ

Vodite računa o sljedećim pretpostavkama za optimalan rad senzora:

- Nikad nemojte rastavljati senzor ili ga udarati.
- Ako je osjetilni senzor bio zamijenjen ili popravljan, preporučujemo da vozilo pregleda ovlaštenih HYUNDAI trgovac.
- Sustav pametnog daljinskog parkiranja (RSPA) može raditi nepravilno ako je na bilo koji način modificiran odbojnik ili neki od senzora. To se odnosi i na visinu ugradnje. Bilo kakav neoriginalni dodatak na vozilu može utjecati na rad senzora i sustava.
- Ako je ultrazvučni senzor prljav, prekrivena stranom stvari ili zamrznut, senzor možda neće raditi dok ga se prebriše mekom krpom.
- Nemojte gurati, grepsti ili udarati ultrazvučne senzore. Moguće je oštećenje senzora.
- Nikad nemojte ultrazvučne senzore prati izravnim mlazom iz visokotlačnog čistača.

Postavke sustava

Rad sustava

Tip A

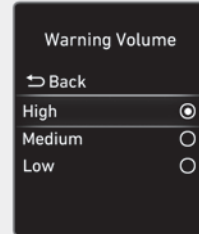

OTM070141N

Tip B

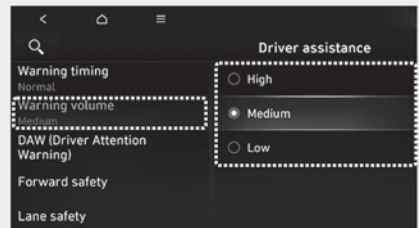

OTM071252L

Warning Volume

Kad je motor uključen, vozač može podesiti glasnoću alarma na LCD zaslonu.





Idite: 'Driver assistance' → 'Warning Volume' → 'High'/'Medium'/'Low'. (glasno/srednje/tiho).

Ako promijenite glasnoću upozorenja, i glasnoća upozorenja ostalih sustava može se promijeniti.

Rad sustava

Prekidač sustava pametnog daljinskog parkiranja (RSPA)



Lokacija	Ime	Simbol	Opis
Unutar vozila	Parking/View prekidač		<ul style="list-style-type: none"> • Pritisnite i držite Parking/View prekidač kako biste uključili sustav pametnog daljinskog parkiranja (RSPA). Također, uključit će se automatski i sustav pomoći pri parkiranju.
	Parking Safety prekidač		<ul style="list-style-type: none"> • Pritisnite Parking/View prekidač dok je sustav pametnog daljinskog parkiranja (RSPA) aktivan kako biste ga isključili.
Smart ključ	Remote Start prekidač		<ul style="list-style-type: none"> • Pritisnite Remote Start prekidač nakon što su vrata zaključana i motor je ugašen kako biste iznova pokrenuli motor. • Pritisnite Remote Start prekidač funkcija Remote Moving Forward/Backward je aktivna kako biste ju isključili
	'Naprijed' prekidač		<ul style="list-style-type: none"> • Kad koristite funkciju Remote Moving Forward/Backward, vozilo se pomiče u smjeru prekidača dok je on pritisnut.
	'Unazad' prekida		

Remote Moving Forward/Backward (daljinsko pomicanje naprijed/ nazad)

Redoslijed operacija

Remote Moving Forward/Backward radi ovim redoslijedom:

1. Upoznavanje s funkcijom Remote Moving Forward/Backward
2. Daljinsko pomicanje

1. Upoznavanje s funkcijom Remote Moving Forward/Backward

Moguće je korištenje funkcije Remote Moving Forward/Backward na dva načina.



Metoda (1) Korištenje funkcije s isključenim motorom

- (1) Unutar određenog doseg od vozila pritisnite prekidač (🔒) za zaključavanje na smart ključu i zaključajte vozilo.
 - (2) Pritisnite i držite Remote Start prekidač (🔌) unutar 4 sekunde dok motor ne starta.
- Za više informacija o Remote Start funkciji (daljinski start) pogledajte istoimeni odjeljak u poglavlju 6..

i Obavijest

Ako je vozilo pokrenuto daljinskim startom bilo dugo parkirano u hladnom vremenu, operacije daljinskog pomicanja naprijed/nazad mogu biti odgođene u ovisnosti o stanju motora.

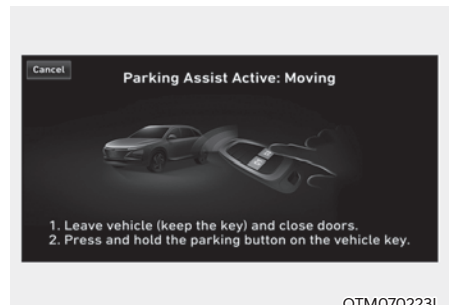
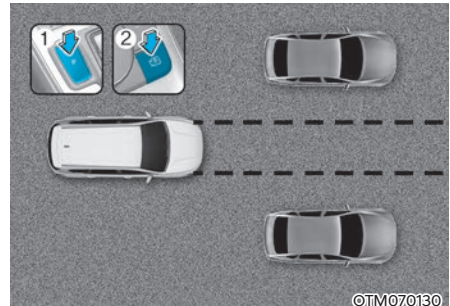

Metoda (2) Korištenje funkcije s uključenim motorom

- (1) Parkirajte vozilo ispred mjesta gdje želite koristiti Remote Moving Forward/Backward funkciju i prebacite mjenjač u položaj P (Park).
- (2) Pritisnite i držite Parking/View prekidač (🔌) kako biste uključili Sustav pametnog parkiranja. Poruka 'Under Remote Control' (pod daljinskim upravljanjem) će se pojaviti na infotainment sustavu.
- (3) Izadite iz vozila sa smart ključem uza sebe i zatvorite sva vrata.

- 'Agree' (slažem se) mora biti odabrano na zaslonu infotainment sustava koji mora biti u potpunosti ispravan kako funkcija Remote Moving Forward/Backward radi.

2. Daljinsko pomicanje

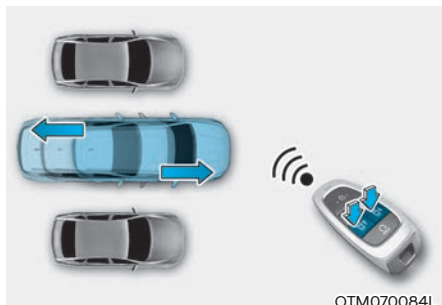

- (1) Pritisnite i držite jedan od prekidača 'naprijed' (👉) ili 'unazad' (👈) na Smart ključu. Sustav pametnog daljinskog parkiranja (RSPA) će preuzeti automatski nadzor nad zakretom upravljača, brzinom kretanja vozila i radom mjenjača. Vozilo će se kretati u smjeru prekidača koji je pritisnut.
- (2) Dok je Remote Moving Forward/Backward funkcija aktivna, ako ne držite pritisnutim prekidač 'naprijed' (👉) ili 'unazad' (👈) vozilo će se zaustaviti nadzor od strane sustava će prestati. Funkcija će nastaviti s radom kad je prekidač iznova pritisnut i zadržan.
- (3) Kad je vozilo doseglo željenu poziciju, pustite na Smart ključu prekidač 'naprijed' (👉) ili 'unazad' (👈).

- (4) Ako vozač uđe u vozilo sa smart ključem u svojem posjedu, na infotainment zaslonu poruka će se prikazati koja obavještava vozača da je funkcija Remote Moving Forward/Backward završena i motor će ostati raditi.

Dodatno kad je pritisnut (HOLD) Remote Start prekidač na smart ključu izvan vozila, na infotainment zaslonu poruka će se prikazati koja obavještava vozača da je funkcija Remote Moving Forward/Backward završena i motor će se ugasiti.

- Budite sigurni da su svi smart ključevi izvan vozila kad koristite Remote Moving Forward/Backward funkciju.
- Remote Moving Forward/Backward funkcija radi samo kad je smart ključ udaljen od vozila maksimalno 4 metra. Ako se vozilo ne pomakne kad pritisnete 'naprijed' (👉) ili 'unazad' (👈) prekidač na smart ključu, provjerite udaljenost od vozila i pokušajte iznova.
- Osjetilni doseg smart ključa može varirati u ovisnosti o okolišu koji je pod utjecajem radio valova poput TV/radio odašiljača ili stanice mobilne mreže itd.
- Ako daljinski pomičete vozilo prema naprijed koristeći metodu (1), i to je prepoznato kao izlazak, i vozilo se pomakne 4 m, kako bi bila obavljena provjera za pješake, životinje ili predmete oko vozila. Nakon potvrde, upravljački obruč je dalje pod nadzorom sukladno uvjetima ispred.

- Ako daljinski pomičete vozilo prema naprijed koristeći metodu (2), i to je prepoznato kao parkiranje, sustav će odmah preuzeti upravljač sukladno uvjetima ispred kako bi vozilo ušlo u parking mjesto i poravnalo se. No, učinak sustava može ovisiti o pješacima, životinjama, obliku predmeta, lokaciji itd oko vozila.
- Za pomicanje vozila unazad, obje metode (1) i (2), prvo se poravnava upravljač i potom se vozilo pomiče ravno unazad.
- Kad je pomicanje unaprijed ili unazad završeno, vozilo automatski prebacuje mjenjač u položaj P (Park) i uključuje električnu parkirnu kočnicu (EPB).



OPREZ

- Kad koristite Remote Moving Forward/Backward funkciju budite sigurni da su svi putnici prije toga napustili vozilo.
- Ako je baterija vozila prazna ili se Remote Moving Forward/Backward funkcija pokvarila nakon što je vozilo uvezla u usko parking mjesto, Remote Moving Forward/Backward funkcija neće raditi. Uvijek parkirajte vozilo na mjesto koje je dovoljno široko kako biste mogli ući u ili izaći iz vozila.
- Vodite računa u ovisnosti o dimenzijama parking mjesta možda nećete moći izaći iz vozila koje je ušlo na parking korištenjem Remote Moving Forward/Backward funkcije
- Nakon parkiranja, okolišne okolnosti mogu se promijeniti zbog pomaka drugih vozila. Ako se to dogodi, Remote Moving Forward/Backward funkcija možda neće raditi.
- Prije napuštanja vozila zatvorite prozore i krovni otvor te ugasisite motor prije zaključavanja vrata.

Status rada sustava

Operativni status	LED smart ključa	Svjetlo upozorenja
Pod nadzorom	Zelena LED trepće cijelo vrijeme	-
Pauza	Crvena LED trepće cijelo vrijeme	Trepće
Off (isključeno)	Crvena LED svijetli 4 sekunde i onda se gasi	Trepne 3 puta i ugasi se
Izvršeno	Zelena LED svijetli 4 sekunde i onda se gasi	Trepne jednom i ugasi se

* Operativni status svjetla upozorenja možda neće biti primjenjiv u ovisnosti o legislativi na snazi.

* Ako smart ključ nije unutar osjetilnog dosega (cca 4 m) Ledica smart ključa neće ni svijetliti, niti treptati. Koristite smart ključ unutar predviđenog radnog dosega.

Kako isključiti Remote Moving Forward/Backward funkciju dok ona radi

- Pritisnite Parking/View prekidač (P) dok sustav preko infotainment zaslona vodi vozača koristeći metodu 2.
- Prebacite položaj mjenjača u bilo koji stupanj osim P (Park) dok sustav preko infotainment zaslona vodi vozača koristeći metodu 2.
- Pritisnite Parking Safety (P) prekidač ili odaberite 'Cancel' na infotainment zaslonu.
- Pritisnite Remote Start prekidač (R) na smart ključu dok je vozilo pod nadzorom Remote Moving Forward/Backward funkcije. Remote Moving Forward/Backward funkcija će se isključiti. Također, ugasiće se i motor.
- Uđite u vozilo sa smart ključem uza sebe. Remote Moving Forward/Backward funkcija će se isključiti. U ovom slučaju motor ostaje uključen.

Funkcionalnost će pauzirati rad u ovim okolnostima:

- U putanji vozila se nalazi pješak, životinja ili predmet.
- Vrata ili poklopac prtljažnika su otvoreni.
- Prekidač 'naprijed' (F) ili 'unazad' (R) nisu neprekidno pritisnuti.
- Istovremeno je nekoliko prekidača na smart ključu pritisnuto.
- Smart ključ se ne nalazi unutar 4 m od vozila.
- Neki prekidač ili drugi smart ključ je pritisnut pored smart ključa koji se koristi.
- Blind-Spot Collision-Avoidance Assist ili Rear Cross-Traffic Collision-Avoidance Assist sustavi su se aktivirali dok je vozilo išlo unazad.

- ozilo je prevalilo 7 metara dok je pritisnut prekidač na smart ključu što je maksimalna udaljenost koji Remote Moving Forward/Backward funkcija može odraditi preko pritiska smart ključa.

Kad se Remote Moving Forward/Backward funkcija zaustavi, vozilo također staje. Ako je uvjet koji je izazvao prekid u radu nestao, funkcionalnost može opet raditi.

Funkcionalnost će prekinuti rad u ovim okolnostima:

- Upravljački je obruč zakrenut.
- Dok je vozilo u pokretu, stupanj prijenosa mjenjača je promijenjen.
- EPB se aktivirala za vrijeme dok se vozilo pomiče.
- Poklopac motora je otvoren.
- Pedala kočnice ili gasa je pritisnuta dok su sva vrata zatvorena.
- Smart ključ se nalazi izvan vozila kad je pritisnuta pedala kočnice s vratima vozača otvorenim.
- Dogodilo se naglo ubrzanje.
- Vozilo je proklizalo.
- Kotač je zaglavljen zbog nečega i ne može se pokrenuti.
- Ispred i iza vozila su pješaci, životinje ili predmeti.

- Od starta Remote Moving Forward/Backward funkcije je prošlo cca 3 minute i 50 sekundi.
- Nagib ceste prelazi operativni limit sustava.
- Funkcionalnost je bila pauzirana dulje od minute.
- Ukupna udaljenost koju je vozilo prevalilo je nadmašila 14 m od početka rada Remote Moving Forward/Backward funkcije.
- Upravljački sustav, mjenjač kočnice ili druge komande ne rade normalno.
- Postoji problem sa smart ključem ili je baterija u njemu slaba.
- ABS, TCS ili ESC sustavi su aktivni uslijed klizavih uvjeta.
- Protuprovalni alarm vozila se oglasio.

Kad je Remote Moving Forward/Backward funkcija prekinula s radom, vozilo će se automatski zaustaviti, mjenjač će biti u položaju P (Park) i uključit će se EPB parkirna kočnica.

Neispravnosti i ograničenja sustava

Kvar sustava

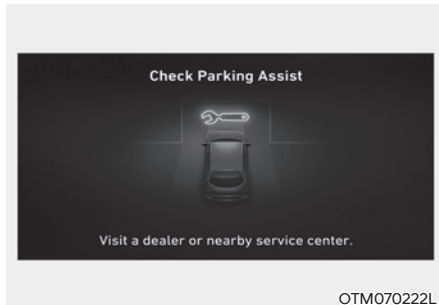

System check (provjera sustava)

Kad Remote Smart Parking Assist ne radi kao bi trebao, na zaslону infotainment sustava će se pojaviti poruka 'Check Parking Assist'. Ako se poruka pojavi, prestanite s korištenjem sustava i preporučujemo da vozilo pregleda ovlašteni HYUNDAI trgovac.

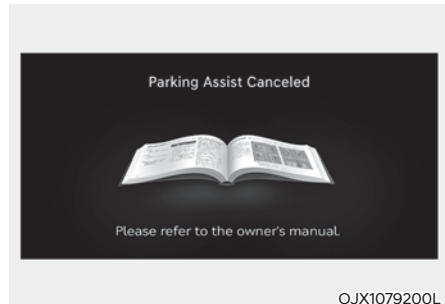

System canceled (sustav je prekinuo rad)

Kad Remote Smart Parking Assist radi, sustav može prekinuti rad i može se prikazati poruka upozorenja 'Parking Assist Canceled' bez obzira na status parkiranja. Druge se poruke mogu pojaviti ovisno o situaciji. Slijedite poruke koje se prikazuju na infotainment sustavu dok vozilo parkirate pomoću Remote parking Assist sustava. Uvijek pazite na okoliš dok koristite sustav.

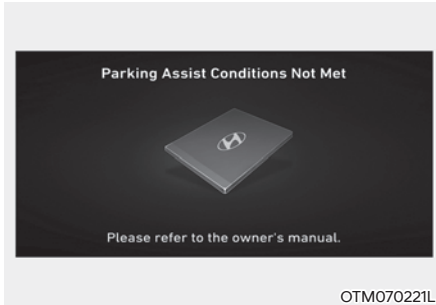

System standby (sustav u pripravnosti)

Kad se pojavi poruka 'Parking Assist Conditions Not Met' (uvjeti za rad sustava nisu ispunjeni), ako je pritisnut i zadržan Parking View (MP) prekidač, Remote Parking Assist sustav je u stanju pripravnosti. Nakon nekog vremena pritisnite i zadržite Parking View (MP) prekidač iznova da vidite radi li sustav.

Ova se poruka može prikazati i kad je baterija u ključu slaba. Provjerite bateriju smart ključa.

Ograničenja sustava

U ovim okolnostima sposobnost sustava da uparkira ili isparkira vozilo može biti ograničena, može postojati rizik od sudara ili se Remote Smart Parking Assist sustav može isključiti. Ako je potrebno, ručno obavite potrebne radnje.

- Neki je dodatak ugrađen na upravljački obruč.
- Na vozilo su ugrađeni lanci za snijeg, rezervni kotač ili kotač drugih dimenzija.
- Tlak u gumama je niži od propisanog.
- Vozilo je natovareno teretom koji je dulji, širi ili oboje od vozila ili je za vozilo prikvačena prikolica.
- Geometrija ovjesa nije ispravno podešena.
- Vozilo je jako nagnuto na jednu stranu.
- Registarska pločica se ne nalazi na originalnom mjestu.
- Na vozilo je ugrađena kuka za prikolicu.
- Osoba, životinja ili predmet se nalaze iznad ili ispod ultrazvučnog senzora kad je Remote Smart Parking Assist sustav aktiviran.
- Parking mjesto je zakrivljeno ili dijagonalno.
- U blizini parking mjesta se nalazi osoba, životinja ili neki predmet (kanta za smeće, bicikl, motocikl, kolica za kupnju, stup ili sl.)

- Pored parking mjesta je okrugli stup, ili uzak stup ili stup okružen predmetima poput aparata za gašenje požara.
- Površina ceste je neravna (rubnjak, uspornik prometa i sl.).
- Cesta je klizava.
- Parking mjesto je pored vozila koje ima veći odmak od tla ili je veliko poput kamiona i sl.
- Parking mjesto je nagnuto.
- Puše jak vjetar.
- Sustav se koristi na neravnim podlogama, makadamu, podlozi pokrivenoj travnatim busenjem i sl.
- Efikasnost ultrazvučnih senzora je smanjena uslijed iznimno visoke ili niske temperature.
- Ultrazvučni senzor je pokriven snijegom ili vodom ili nekom trećom stranom stvari.
- Predmet koji emitira ultrazvučne valove je u blizini.
- Bežični predajnici ili mobilni telefoni su u blizini senzora.
- Vaše je vozilo pod utjecajem PDW sustava s drugog vozila.
- Senzor je smješten ili usmjeren nepravilno zbog pretrpljenog udara u odbojnik.
- Ultrazvučni senzor možda ne može detektirati ove predmete:
 - Oštre ili uske predmete poput užadi, lanac ili malih stupića
 - Predmete manje od 100 cm u duljinu i uže od 14 cm u promjeru
 - Predmete koji upijaju frekvenciju senzora poput tkanine, spužvastih materijala ili snijega
 - Uzak predmet poput kuta kvadratnog stupa
 - Osobu, životinju ili predmet u blizini senzora

Sustav Remote Smart Parking Assist možda neće raditi normalno u sljedećim okolnostima:

- Parkiranje na kosinama



Ručno parkirajte na kosinama.

- Parkiranje po neravnoj podlozi



Sustav Remote Smart Parking Assist može se isključiti kad vozilo prokliže, ili se vozilo ne može pomaknuti zbog uvjeta na cesti kao što je šljunak ili tucanik.

- Parkiranje iza kamiona



©TM070137

Nemojte koristiti sustav Remote Smart Parking Assist u blizini vozila koje imaju visoki odmak od tla poput kamiona, autobusa i sl. Može se dogoditi nesreća.

- Parkiranje pokraj stupa



©TM070135

Efikasnost sustava Remote Smart Parking Assist može se smanjiti kad je u blizini stup ili stup okružen predmetima poput aparata za gašenje požara.

- Parkiranje na mjesto gdje je vozilo samo s jedne

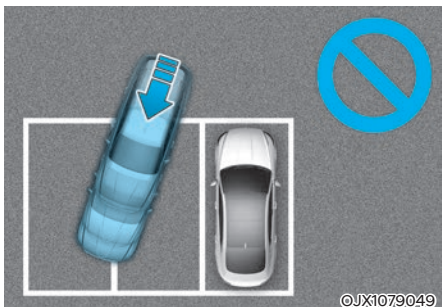

©JX1079049

Ako sustav Remote Smart Parking Assist koristite prilikom ulaska na parking mjesto gdje je vozilo samo s jedne strane, vaše vozilo može pregaziti liniju koja označava granicu parking mjesta u pokušaju da izbjegne parkirano vozilo.

- Dijagonalno parkiranje

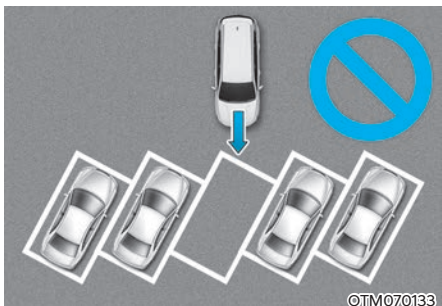

©TM070133

Sustav Remote Smart Parking Assist ne radi prilikom dijagonalnog parkiranja. Čak i ako je vozilo uspješno ući u parking mjesto, nemojte koristiti sustav, jer on nije sposoban raditi normalno.

- Parkiranje po snijegu



Snijeg može omesti rad senzora ili se sustav Remote Smart Parking Assist može isključiti ako je cesta klizava.

UPOZORENJE

Vodite računa o ovim pretpostavkama za korištenje Remote Smart Parking Assist sustava:

- Vozač je jedini i isključivo odgovoran za sigurno parkiranje i napuštanje parking mjesta dok je sustav pomoći pri parkiranju Remote Smart Parking Assist aktivan.
- Tijekom korištenja pomoći pri parkiranju Remote Smart Parking Assist treba se maknuti od vozila kako ne biste bili u njegovoj putanji.
- Uvijek provjerite okruženje kad koristite sustav pomoći pri parkiranju Remote Smart Parking Assist. Provjerite nema li tamo pješaka, životinja ili predmeta koji se mogu naći u mrtvom kutu senzora ili neposrednoj blizini senzora.
- Sudar je moguć ako se pješak, životinja ili predmet nenadano pojave dok je sustav pomoći pri parkiranju Remote Smart Parking Assist aktivan.

- Nemojte koristiti sustav Remote Smart Parking Assist pod utjecajem alkohola.
- Nemojte dopustiti djeci ili drugim osobama pristup smart ključu.
- Ako se sustav Remote Smart Parking Assist koristi neprekidno duži vremenski period, to može utjecati na njegovu efikasnost.
- Remote Smart Parking Assist možda neće raditi kako treba ako je geometrija ovjesa poremećena, primjerice kad je vozilo jako nagnuto na jednu stranu. Preporučujemo da vozilo provjeri ovlašteni HYUNDAI trgovac.
- Moguća je buka kad sustav Remote Smart Parking Assist aktivira kočnice ili pedalu kočnice pritisne vozač.
- Remote Smart Parking Assist može iznenada zakočiti kako bi izbjegao sudar.
- Koristite sustav samo na onim parking mjestima koja su dovoljno velika da se vozilo po njima sigurno može kretati.

OPASKA

- Ako se upozorenje trećeg stupnja (kontinuirani bip) sustava Forward/Reverse Parking Distance Warning oglasi dok je Remote Smart Parking Assist sustav aktivan, to znači da je prepreka blizu vozila. U tom trenutku će Remote Smart Parking Assist sustav prestati s radom. Budite sigurni da u blizini vozila nema pješaka, životinja ili predmeta.
- U ovisnosti od aktivacije kočnica, moguće je i uključivanje trećeg stop svjetla dok se vozilo pomiče.

IZJAVE O SUKLADNOSTI

Komponente koje koriste radijske frekvencije (prednji radar) udovoljavaju:

Prednji radar

■ Za Europu i CE zemlje



Model : LRR-20

Hereby LRR-20 has been so constructed that it can be operated in at least one Member State without infringing applicable requirements of use of radio spectrum. (RED article 10.2)

Hereby, Mando Corp declares that the radio equipment type LRR-20 is in compliance with Directive 2014/53/EU.

The full text of the EU declaration of conformity is available at the following internet address:
<https://www.mando.com/rnd/rnd04.jsp>

OANATEL127

■ Za Kinu

CMIIT ID : 2016DJ5872

OANATEL128

■ Za Tajvan



CCAI19LP0500T9

- (1) (1) 經型式認證合格之低功率射頻電機，非經許可，公司、商號或使用者均不得擅自變更頻率、加大功率或變更原設計之特性及功能。
 (2) 低功率射頻電機之使用不得影響飛航安全及干擾合法通信；經發現有干擾現象時，應立即停用，並改善至無干擾時方得繼續使用。前項合法通信，指依電信法規定作業之無線電通信。
 低功率射頻電機須忍受合法通信或工業、科學及醫療用電波輻射性電機設備之干擾。

OANATEL143

■ Za Japan



007-AE0244

OANATEL129

■ Za Australiju



OANATEL130

■ Za Srbiju



OANATEL131

■ Za Oman

OMAN - TRA
TRA/TA-R/3702/16
D100428

OANATEL132

■ Za Moldaviju



OANATEL133

■ Za Ukrajinu



26. Manufacturers should ensure that radio equipment is accompanied by instructions and safety information in accordance with the law on the use of languages.

Instructions should include the information necessary to use the radio equipment according to its purpose. Such information contains, in the presence of a description of the components and accessories, including software that allows the radio equipment to work for its intended purpose. Such instructions and safety instructions, as well as any labeling, must be clear, understandable and legible.

An instruction for radio equipment intended to emit radio waves must additionally contain:

band (bands) of radio frequencies, in which (in which) the radio equipment operates;

the maximum radiation power in the band (s) of radio frequencies, in which (in which) radio equipment is operating.

OANATEL134

■ Za Ujedinjene Arapske Emirate



REGISTERED No: ER50318/16
DEALER No.: DA58500/16

OANATEL135

■ For Malaysia



HIDF16000136

OANATEL139

■ Za Brazil



XXXXX-XX-XXXXX

50683-16-10153

OANATEL136

■ Za Jordan

Model :
Serial No :
Year of Manufacture :

OANATEL140

■ Za Singapur

**Complies with
IMDA Standards
[Dealer's Licence No.]**

Dealer number : DA105282

OANATEL137

■ Za Meksiko

IFETEL : RCPMALR20-0336

“La operación de este equipo está sujeta a las siguientes dos condiciones:
(1) es posible que este equipo o dispositivo no cause interferencia perjudicial y
(2) este equipo o dispositivo debe aceptar cualquier interferencia, incluyendo la que pueda causar su operación no deseada.”
and RCPMALR20-0336

OANATEL141

■ Za Rusiju



OANATEL138

■ Za Izrael

Ministry of Communication permit number :
51-57230

OANATEL142

Stražnji kutni radar

■ Za Europu i CE zemlje

In the user manual :

Hereby, Hella KGaA Hueck & Co. Declares that the radio equipment type RS4 is in compliance with Directive 2014/53/EU. The full text of the EU declaration of conformity is available at the following internet address:

www.hella.com/hyundai

Technical information:

Frequency range: 24.05 ... 24.25 GHz

Transmission power: 20 dBm (maximum)
EIRP

Manufacturer and Address:

Hella KGaA Hueck & Co.
Rixbecker Straße 75, 59552 Lippstadt,
Germany

OOS070034L

■ Za Tajvan

電信法第 48 條, 低功率電波輻射性電機管理辦法

第十二條

經型式認證合格之低功率射頻電機, 非經許可, 公司、商號或使用者均不得擅自變更頻率、加大功率或變更原設計之特性及功能。

第十四條

低功率射頻電機之使用不得影響飛航安全及干擾合法通信; 經發現有干擾現象時, 應立即停用, 並改善至無干擾時方得繼續使用。前項合法通信, 指依電信法規定作業之無線電通信。低功率射頻電機須忍受合法通信或工業、科學及醫療用電波輻射性電機設備之干擾。

Article 12

Without permission, any company, firm or user shall not alter the frequency, increase the power, or change the characteristics and functions of the original design of the certified lower power frequency electric machinery.

Article 14

The application of low power frequency electric machineries shall not affect the navigation safety nor interface a legal communication, if an interference is found, the service will be suspended until improvement is made and the interference no longer exist.

OANATEL005

■ Za Indoneziju

54473/SDPPI/2018
6051

OANATEL006

■ Za Maleziju



OANATEL007

■ Za Brazil



Este equipamento não tem direito à proteção contra interferência prejudicial enão pode causar interferência em sistemas devidamente autorizados

OANATEL011

■ Za Singapur

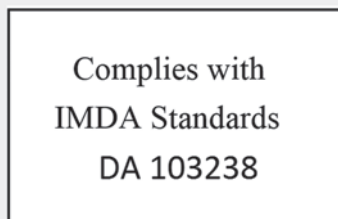

OANATEL008

■ Za Meksiko

Radar de corto alcance
RS4
Hella KGaA Hueck & Co
IFETEL: RLVHERS17-0286

“La operación de este equipo está sujeta a las siguientes dos condiciones:
(1) es posible que este equipo o dispositivo no cause interferencia perjudicial y (2) este equipo o dispositivo debe aceptar cualquier interferencia, incluyendo la que pueda causar su operación no deseada.”

OANATEL012

■ Za Vjetnam



OANATEL010

■ Za Japan

This device is granted pursuant to the Japanese Radio Law under the grant ID n° : 204-750001
This device should not be modified (otherwise the granted designation number will become invalid)

本製品は、電波法に基づく特定無線設備の技術基準適合証明などを受けております。
認証番号: 204-750001
本製品の改造は禁止されています。
(適合証明番号などが無効となります。)

OANATEL041

■ Za Ukrajinu



UA RF: 1HELLARS4

Цим HELLA GmbH & Co. KGaA заявляє, що радіотехнічне обладнання типу RS 4 відповідає Технічному регламенту радіотехнічного обладнання та Директиві 2014/53/ЄС.

Повний текст декларації про відповідність доступний за адресою: www.hella.com/hyundai

Частотний діапазон: 24,05 – 24,25 ГГц
Потужність передачі: 20 дБм (макс.) E IRP

OANATEL013

■ Za Jordan

TRC No. TRC/LPD/2017/63

OANATEL014

■ Za Oman

OMAN - TRA
TRA/TA-R/3957/17
D080134

OANATEL015

■ Za Ujedinjene Arapske Emirate

TRA
Registered No:
ER53878/17
Dealer No:
DA44932/15

OANATEL016

■ Za Bocvanu

BTA
REGISTERED No :
BOCRA/TA/2018/3372

OANATEL017

■ Za Ganu

NCA Approved: 1R3-1M-7E1-0B7

OANATEL018

■ Za Zambiju



OANATEL019

■ Za Uzbekistan



OANATEL022

■ Za Jamajku

This product contains a Type Approved Module
by Jamaica: SMA – "RS4"

OANATEL020

■ Za Mozambik

Approval No: N 1/R/SRA/2017
HELLA RS4

OANATEL023

■ Za Paragvaj



OANATEL021

8. Što učiniti u hitnim slučajevima

Upozorenje na cesti	8-3
Slučaj nužde tijekom vožnje.....	8-3
Ako se motor ugasi tijekom vožnje	8-3
Ako se motor ugasi na križanju ili pružnom prijelazu	8-3
Ako se probuši guma u vožnji.....	8-4
Ako se motor neće pokrenuti	8-4
Pokretanje u slučaju nužde	8-5
Ako se motor pregrije	8-8
Sustav nadzora tlaka u gumama (TPMS).....	8-10
Provjera tlaka u gumama	8-10
Sustav nadzora tlaka u gumama	8-11
Upozorenje na preniski tlak	8-12
Pokazivač gume s preniskim tlakom.....	8-12
Pokazivač neispravnosti TPMS sustava	8-13
Zamjena kotača opremljenog TPMS-om	8-13
Ako imate praznu gumu (s rezervnim kotačem)	8-15
Dizalica i alat.....	8-15
Zamjena i skladištenje rezervnog kotača.....	8-15
Zamjena kotača	8-17
Oznaka dizalice.....	8-22
EU deklaracija dizalice	8-23
Ako imate praznu gumu (sa setom za popravak).....	8-23
Uvod	8-24
Opaske o sigurnom korištenju seta za popravak	8-25
Dijelovi seta za popravak	8-26
Korištenje seta za popravak.....	8-27
Provjera tlaka u gumama	8-30
Vuča	8-32
Vučna služba.....	8-32
Odvojiva kuka za vuču	8-33
Vuča u slučaju nezgode	8-34

Oprema za slučaj nužde	8-36
Aparat za gašenje požara.....	8-36
Pribor za prvu pomoć.....	8-36
Trokut upozorenja.....	8-36
Mjerač tlaka u gumama	8-36
Pan-Europski eCall sustav	8-37
Informacije o obradi podataka	8-39
Pan-Europski eCall sustav	8-40
UAE eCall sustav (za UAE)	8-44
Informacije o obradi podataka (za UAE)	8-46
UAE eCall sustav (za UAE).....	8-47

SVJETLA ZA NUŽDU

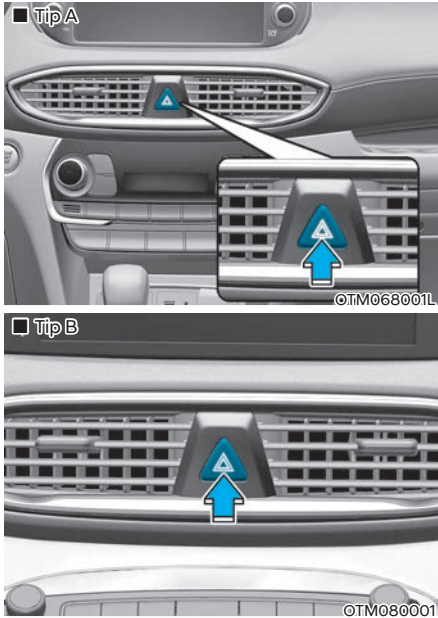

Svjetla za nuždu služe kao upozorenje drugim vozačima za izniman oprez kad se približavaju, pretječu ili obilaze Vaše vozilo.

Trebaju se koristiti kad god se rade hitni popravci ili kad je vozilo zaustavljeno u blizini ruba kolnika.

Pritisnite prekidač svjetala za nuždu s prekidačem za paljenje u bilo kojem položaju. Prekidač svjetala se nalazi na središnjoj konzoli. Svi pokazivači smjera će treptati istodobno.

- Svjetla za nuždu rade bez obzira na to radi li Vaše vozilo ili ne.
- Pojedinačni pokazivači smjera ne rade kad su svjetla za nuždu upaljena.

SLUČAJ NUŽDE TIJEKOM VOŽNJE

Ako se motor ugasi tijekom vožnje

- Polako smanjite brzinu održavajući smjer vožnje. Pažljivo se pomaknite s ceste.
- Uključite svjetla za nuždu.
- Pokušajte iznova pokrenuti motor. Ako motor neće startati, preporučujemo da se obratite ovlaštenom HYUNDAI trgovcu.

Ako se motor ugasi na raskrižju ili željezničkom prijelazu

Ako se motor ugasi na raskrižju ili željezničkom prijelazu, postavite ručicu mjenjača u položaj N (prazan hod) i zatim odgurajte vozilo na sigurno mjesto.

Ako se guma isprazni tijekom vožnje

Ako se guma isprazni dok vozite:

- Maknite nogu s papučice gasa i pustite vozilo da samo uspori dok vozite ravno. Nemojte odmah primijeniti kočnice ili nemojte pokušavati maknuti se s ceste jer to može uzrokovati gubitak kontrole. Kad je vozilo dovoljno usporilo, kočite pažljivo i maknite se s ceste. Vozite s ceste što je dalje moguće i parkirajte na čvrstu i ravnu zemlju. Ako ste na podijeljenoj autocesti, nemojte parkirati u srednjem području između dva prometna traka.
- Kad se vozilo zaustavi, uključite svjetla za nuždu, postavite parkirnu kočnicu i stavite mjenjač u P (Park) te prekidač za paljenje prebacite u položaj LOCK/OFF.
- Neka svi putnici napuste vozilo, ali budite sigurni da svi izlaze na strani vozila koja je dalje od prometa.
- Kad mijenjate ispražnjenu gumu, slijedite upute u nastavku ovog poglavlja.

AKO SE MOTOR NEĆE POKRENUTI

- Ako Vaše vozilo ima automatski mjenjač, budite sigurni da je ručica mjenjača u N (prazan hod) ili P (parkiranje) i da je postavljena parkirna kočnica.
- Provjerite spojeve akumulatora kako bi bili sigurni da su čisti i čvrsti.
- Upalite svjetlo unutrašnjosti. Ako se svjetlo zatamnjuje ili se gasi pri pokretanju anlasera, akumulator je prazan.
Nemojte gurati ili vući vozilo kako biste ga pokrenuli. To može rezultirati sudarom ili uzrokovati drugu štetu.
Pogledajte upute za "Pokretanje kablovima".
- Provjerite razinu goriva i dopunite spremnik ako je potrebno.

Ako se motor i dalje ne pokreće, preporučujemo da nazovete ovlaštenog HYUNDAI trgovca.

OPASKA

Ako se motor ne pokrene, nemojte gurati ili vući vozilo kako biste ga pokrenuli. To može rezultirati sudarom ili uzrokovati drugu štetu. Osim toga, pokretanje vozila guranjem ili povlačenjem može uzrokovati preopterećenje katalizatora i stvoriti opasnost od požara.

POKRETANJE KABLOVIMA (POSUDBA STRUJE)

Pokretanje kablovima može biti opasno ako je učinjeno na pogrešan način. Stoga, kako biste izbjegli ozljeđivanje sebe ili oštećivanje Vašeg vozila ili akumulatora, slijedite postupak pokretanja kablovima. Ako ste u nedoumici, preporučujemo da stručan mehaničar ili vučna služba pokrenu Vaše vozilo.



UPOZORENJE

Ako ove upute ne slijedite točno, može doći do ozbiljnih tjelesnih ozljeda i oštećenja vozila! Ako niste sigurni kako slijediti ovaj postupak, potražite stručnu pomoć.



Pažljivo proučite i pridržavajte se uputa o korištenju akumulatora.



Nosite zaštitu za oči kako bi ih zaštitili od mogućih prolijevanja kiseline.



Nemojte prilaziti akumulatoru s otvorenim plamenom ili iskrecim alatom.



Akumulator proizvodi vodik koji može eksplodirati ako se izloži plamenu ili iskrama



Držite djecu podalje od akumulatora.



Automobilski akumulatori sadrže sumpornu kiselinu. Ona je otrovna i visoko korozivna. Kad pokrećete vozilo kablovima, nosite zaštitne naočale i budite oprezni da kiselina ne dospije na Vas, Vašu odjeću ili vozilo.

Ako kiselina nekako ipak dospije u vaše oči, ispirite ju hladnom i svježom vodom barem 15 minuta i onda ODMAH potražite liječničku pomoć. Ako kiselina nekako dospije na vašu kožu, temeljito isperite i operite to područje. Ako osjetite bol ili pečenje, potražite liječničku pomoć.

- Pazite kod dizanja akumulatora koji je težak; ako plastično kućište pukne, doći će do prolijevanja kiseline. Držite ga uvijek za pojačanja na rubovima.
- Nemojte pokušavati vozilo pokrenuti kablovima ako je ispražnjen akumulator zamrznut ili ako je razina elektrolita niska; akumulator može puknuti ili eksplodirati.
- NIKAD nemojte pokušati dopuniti akumulator koji je spojen na instalaciju vozila.
- Sustav paljenja koristi visoki napon. NIKAD nemojte dodirivati te komponente dok motor radi ili je prekidač paljenja u položaju ON.
- Nemojte dopustiti da se (+) i (-) kablovi dodirnu. To može uzrokovati iskrenje.
- Akumulator može puknuti ili eksplodirati kad ga pokrenete kablovima sa slabim ili zamrznutim akumulatorom.
Nikad nemojte dodirivati ove komponente s uključenim motorom ili Start/Stop prekidačem motora u položaju ON

Postupak pokretanja kablovima

Vaše vozilo ima akumulator u prtljažniku, ali kad pokrećete vozilo posudbom struje, koristite za to namijenjene terminale u motornom prostoru.

1. Ako je pomoćni akumulator u drugom vozilu, ne dopustite da se vozila dodirnu, ali ih dovezite dovoljno blizu da kablovi dosegnu od jednog do drugog akumulatora.
2. Pazite da vas ne zahvate dijelovi motora koji se kreću kad motor radi. Neki se dijelovi mogu pokrenuti čak i kad je motor isključen.
3. Isključite sve nepotrebne električne potrošače. Uključite parkirne kočnice na oba vozila i stavite ručice mjenjača u položaj N (prazan hod) za ručni mjenjač, odnosno P (park) za automatski/ DCT mjenjač. Ugasite oba motora.
4. Podignite poklopac motora.

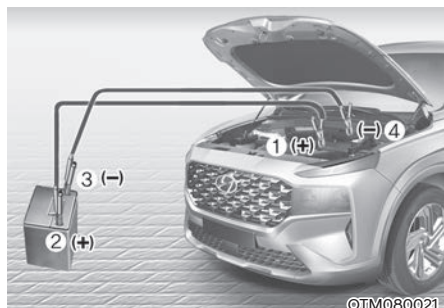

5. Povežite pomoćne kablove točnim redoslijedom prikazanim na ilustraciji. Prvo priključite jedan kraj pomoćnog kabla na pozitivni pol terminala (1) - crveno je +.

6. Zatim spojite drugi kraj na pozitivni pol pomoćnog akumulatora (2) - crveno je +.
7. Nastavite spajati jedan kraj drugog kabla na negativni pol pomoćnog akumulatora (3)
8. Drugi kraj spojite na negativni terminal (-) vozila (4).

Nemojte dopustiti da kablovi dodiruju išta osim ispravnih polova akumulatora ili ispravnog uzemljenja. Ne naginjite se iznad akumulatora prilikom povezivanja.



UPOZORENJE

Nikad ne spajajte minus (-) kabel za posudbu struje izravno na minus ispražnjenog akumulatora. Moguća je eksplozija akumulatora i teške ozljede ili oštećenje vozila.



OPREZ

Prije posdube struje svakako ispravno identifikirajte plus (+) i minus (-) terminale kako bi se izbjegla mogućnost krivog spajanja.

9. Pokrenite motor vozila s pomočnim akumulatorom i ostavite ga da radi na 2000 okretaja u minuti, a zatim pokrenite motor vozila s ispražnjenim akumulatorom.
10. Vozilo s potpuno ispražnjenim akumulatorom mora raditi barem 60 minuta u praznom hodu ili barem 30 minuta u vožnji prije nego smijete ugasiti motor. Ako se akumulator ne napuni dovoljno, opet neće moći pokrenuti motor. Za svaki slučaj posjetite ovlaštenog HYUNDAI trgovca da provjeri akumulator i sustav punjenja.

Ako motor ne starta ni nakon nekoliko pokušaja, vjerojatno je potreban servis. Ako uzrok pražnjenja Vašeg akumulatora nije jasan, preporučujemo da sustav provjeri ovlaštenu HYUNDAI trgovca.

Pomoćne kablove akumulatora odspojite OBRNUTIM redosljedom kako ste ih spajali.

1. Odspojite minus sa negativnog (-) terminala (4) vašeg vozila
2. Odspojite minus (-) s akumulatora koji posuđuje struju (3).
3. Odspojite plus (+) kabel s akumulatora koji posuđuje struju (2).
4. Odspojite plus kabel s pozitivnog (+) terminala (1) vašeg vozila

Obavijest



Nepropisno odložen akumulator može biti opasan po okoliš i ljudsko zdravlje. Akumulatore odložite samo na za to predviđena mjesta i u skladu sa zakonskim propisima.

OPASKA

Kako biste spriječili oštećenje vozila:

- Koristite samo sustav kablova od 12 volti. Možete oštetiti 12-voltni alternator, sustav paljenja i druge električne dijelove do stanja nepopravljivosti korištenjem 24-voltnog napajanja (ili dva 12-voltna akumulatora u seriji ili 24-voltnog seta elektromotora).
- Nemojte pokušati pokrenuti motor guranjem ili vučom vozila.

UPOZORENJE

Pazite da se za vrijeme posudbe struje ne dodirnu plus (+) i minus (-) kabel. **Moguće je iskretnje i ozljede.**

AKO SE MOTOR PREGRIJE

Ako Vaš mjerlač temperature ukazuje na pregrijavanje, doživjet ćete gubitak snage, ili čuti glasno kucanje, jer se motor možda pregrijava. Ako se ovo dogodi, trebali biste učiniti sljedeće:

1. Skrenite s ceste i zaustavite se čim je to sigurno učiniti.
2. Stavite ručicu mjenjača u P (automatski mjenjač) i postavite parkirnu kočnicu. Ako je klimatizacija uključena, isključite ju.
3. Ako rashladna tekućina motora istječe ispod vozila ili para izlazi ispod poklopca motora, zaustavite motor. Nemojte otvarati poklopac motora dok rashladna tekućina prestane istjecati ili se parenje zaustavi. Ako nema vidljivog gubitka rashladne tekućine motora i ako nema pare, ostavite upaljen motor i provjerite radi li ventilator za hlađenje motora. Ako ventilator ne radi, isključite motor.
4. Provjerite nedostaje li pogonski remen za pumpu vode. Ako ne nedostaje, provjerite je li zategnut. Ako je pogonski remen zadovoljavajući, provjerite curi li rashladna tekućina iz hladnjaka, crijeva ili ispod vozila. (Ako je klimatizacija bila u uporabi, normalno je da iz nje curi hladna voda kad se zaustavite.)
5. Ako je pogonski remen za pumpu vode potrgan ili rashladna tekućina motora curi, odmah zaustavite motor i preporučujemo da nazovete ovlaštenog HYUNDAI trgovca.

UPOZORENJE



Dok motor radi, držite kosu, ruke i odjeću dalje od pokretnih dijelova kao što su ventilator i pogonsko remenje kako biste spriječili ozljeđivanje.



UPOZORENJE



Nemojte ukloniti čep hladnjaka kad je motor vruć. To može uzrokovati prskanje rashladne tekućine iz otvora i uzrokovati ozbiljne opekline.

Ugasite motor i pričekajte da se ohladi. Izuzetno pažljivo otvorite poklopac rashladnog sustava do prvog klika i pričekajte da se izjednači tlak u sustavu i okolišu. Preporučuje se da to činite s dodatnom krpom za osiguranje od opekline. Kad su se tlakovi izjednačili, polako otvorite poklopac do kraja.

6. Ako ne možete pronaći uzrok pregrijavanja, pričekajte dok se temperatura motora vrati u normalu. Zatim, ako je rashladna tekućina izgubljena, pažljivo dodajte rashladnu tekućinu u spremnik kako biste razinu tekućine u spremniku doveli do oznake pola.
7. Nastavite s oprezom, obraćajući pažnju na daljnje znakove pregrijavanja. Ako se pregrijavanje ponovi, preporučujemo da nazovete ovlaštenog HYUNDAI trgovca.



OPREZ

- **Ozbiljan gubitak rashladne tekućine ukazuje na curenje u sustavu hlađenja i preporučujemo da sustav provjeri ovlaštenu HYUNDAI trgovca.**
- **Kad se motor pregrije zbog nedostatka rashladne tekućine, naglo dodavanje hladnog rashladnog sredstva može uzrokovati pukotine unutar motora. Kako biste spriječili oštećenje, polako dodajte rashladnu tekućinu u manjim količinama.**

SUSTAV NADZORA TLAKA U GUMAMA (TPMS)



- (5) Pokazivač niskog tlaka u gumama / Indikator kvara TPMS-a
- (6) Pokazivač položaja niskog tlaka u gumama (prikazano na LCD zaslonu)

Provjera tlaka u gumama



- Tlak u gumama može se provjeriti u Warning modu.
Pogledajte 'Korisničke postavke LCD zaslona' u poglavlju 4.
- Tlak u gumama se prikazuje nakon nekoliko minuta vožnje nakon kretanja.
- Ako nije prikazan tlak u gumama nakon što je vozilo stalo, pokazat će se poruka 'Drive to display' (Vozite da bi se prikazalo). Nakon vožnje provjerite tlak u gumama.
- Tlak u gumama koji se prikazuje na LCD zaslonu može se razlikovati od onog izmjereno manometrom.
- Možete promijeniti mjernu jedinicu za prikazivanje tlaka u gumama u **'Korisničkim postavkama sistema' (poglavlje 4).**
 - Moguć je prikaz u kPa, bar i psi

Sustav nadzora tlaka u gumama



UPOZORENJE

Oštećenje zbog niskog tlaka

Značajno nizak ili previsok tlak u gumama čini vozilo nestabilnim i može pridonijeti gubitku kontrole nad vozilom i povećanom zaustavnom putu.

Dulja vožnja na gumama s niskim tlakom može dovesti do pregrijavanja guma i njihovog pucanja.

Svaku gumu, uključujući i rezervnu (ako postoji), treba jednom mjesečno provjeravati kad je hladna i napuhati na preporučeni tlak proizvođača vozila istaknut na plaketi vozila ili etiketi tlaka zraka u gumama. (Ako Vaše vozilo ima gume drukčije veličine od veličine označene na plaketi vozila ili etiketi tlaka zraka u gumama, trebate ustanoviti pravilan tlak zraka za te gume.)

Kao dodatna mjera sigurnosti, Vaše vozilo je opremljeno sustavom nadzora tlaka u gumama (TPMS) koji uključuje pokazivač niskog tlaka u gumama kad su jedna ili više guma nedovoljno napuhane. Prema tome, kad pokazivač niskog tlaka u gumama svijetli, trebate se zaustaviti i provjeriti Vaše gume što je prije moguće, te ih napuhati na pravilan tlak. Vožnja sa značajno ispuhanom gumom uzrokuje pregrijavanje i može dovesti do zatajenja gume. Nizak tlaka povećava potrošnju goriva i smanjuje vijek trajanja gume, a može utjecati i na upravljivost vozila i zaustavni put.

Imajte na umu da TPMS nije zamjena za pravilno održavanje guma, te je vozačeva odgovornost održavati ispravan tlak u gumama, čak i ako ispuhanost nije dostigla razinu da se aktivira osvjetljenje pokazivača TPMS niskog tlaka u gumama.

Svaku gumu, uključujući i rezervnu (ako postoji), treba jednom mjesečno provjeravati kad je hladna i napuhati na preporučeni tlak proizvođača vozila istaknut na plaketi vozila ili etiketi tlaka zraka u gumama. (Ako Vaše vozilo ima gume drukčije veličine od veličine označene na plaketi vozila ili etiketi tlaka zraka u gumama, trebate ustanoviti pravilan tlak zraka za te gume.)

Kao dodatna mjera sigurnosti, Vaše vozilo je opremljeno sustavom nadzora tlaka u gumama (TPMS) koji uključuje pokazivač niskog tlaka u gumama kad su jedna ili više guma nedovoljno napuhane. Prema tome, kad pokazivač niskog tlaka u gumama svijetli, trebate se zaustaviti i provjeriti Vaše gume što je prije moguće, te ih napuhati na pravilan tlak. Vožnja sa značajno ispuhanom gumom uzrokuje pregrijavanje i može dovesti do zatajenja gume. Nizak tlaka povećava potrošnju goriva i smanjuje vijek trajanja gume, a može utjecati i na upravljivost vozila i zaustavni put.

Imajte na umu da TPMS nije zamjena za pravilno održavanje guma, te je vozačeva odgovornost održavati ispravan tlak u gumama, čak i ako ispuhanost nije dostigla razinu da se aktivira osvjetljenje pokazivača TPMS niskog tlaka u gumama.

OPASKA

Ako se bilo što od sljedećeg dogodi, preporučujemo da sustav provjeri ovlaštteni HYUNDAI trgovac.

- 1. Pokazivač niskog tlaka u gumama/ indikator kvara TPMS-a ne svijetli na 3 sekunde kad je prekidač za paljenje okrenut u položaj ON ili motor radi.**
- 2. Indikator kvara TPMS-a ostaje upaljen nakon treptanja otprilike 1 minutu.**
- 3. Pokazivač položaja niskog tlaka u gumama ostaje upaljen.**



Pokazivač niskog tlaka u gumama

Pokazivač položaja niskog tlaka u gumama



Kad indikatori upozorenja sustava nadzora tlaka u gumama svijetle, jedna ili više Vaših guma je znatno ispuhano. Svjetlo pokazivača položaja niskog tlaka u gumama će pokazati koja je guma znatno ispuhana paljenjem svjetla odgovarajućeg položaja.

Ako bilo koji od pokazivača svijetli, odmah smanjite Vašu brzinu, izbjegavajte oštra skretanja i predvidite povećani zaustavni put. Trebali biste se zaustaviti i provjeriti gume što je prije moguće. Gume napumpajte na pravilan tlak kao što je navedeno na plaketi vozila ili naljepnici koja se nalazi na vozačevoj strani središnjeg stupa nosača krova.

Ako ne možete doći do benzinske postaje ili ako guma ne može zadržati novododani zrak, zamijenite ispuhanu gumu s rezervnom gumom.

Nakon što zamijenite ispuhanu gumu s rezervnom gumom, i vozite dulje od 10 minuta brže od 25 km/h indikator kvara TPMS-a može treptati otprilike 1 minutu.



OPREZ

Tijekom zime ili po hladnom vremenu, pokazivač niskog tlaka u gumama se može upaliti ako je tlak u gumama prilagođen na preporučeni tlak zraka tijekom toplog vremena. To ne znači da je Vaš TPMS pokvaren jer smanjena temperatura dovodi do proporcionalnog snižavanja tlaka u gumama.

Kad vozite Vaše vozilo iz toplog područja u hladno područje ili iz hladnog područja u toplo područje, ili je vanjska temperatura značajno viša ili niža, trebali biste provjeriti tlak zraka u gumama i prilagoditi ga preporučenom tlaku zraka.



UPOZORENJE

Oštećenje zbog niskog tlaka

Značajno nizak tlak u gumama čini vozilo nestabilnim i može pridonijeti gubitku kontrole nad vozilom i povećanom zaustavnom putu.

Dulja vožnja na gumama s niskim tlakom može dovesti do pregrijavanja guma i njihovog pucanja.



Indikator kvara sustava nadzora tlaka u gumama (TPMS)

Indikator kvara TPMS-a će svijetliti nakon što trepće otprilike 1 minutu kad postoji problem sa sustavom nadzora tlaka u gumama.

Preporučujemo da sustav provjeri ovlaštteni HYUNDAI trgovac i odredi uzrok problema.

OPASKA

Ako je TPMS sustav neispravan, upozorenje preniskog tlaka neće se prikazati u slučaju da je neka od guma preslabo napumpana.

OPASKA

Indikator kvara TPMS-a može svijetliti otprilike 1 minutu i zatim ostati stalno upaljen ako se vozilo kreće oko visokonaponskog dalekovoda ili u blizini jakih odašiljača poput onih policije, vladinih ureda, vojarni, zračnih luka, itd. Ti signali mogu ometati normalan rad sustava nadzora tlaka u gumama.

Dodatno, indikator kvara TPMS-a može svijetliti otprilike 1 minutu i zatim ostati stalno upaljen ako se koriste lanci za snijeg ili zasebni elektronički uređaji, poput prijenosnih računala, mobilnih punjača, navigacija, itd. Ti signali mogu ometati normalan rad sustava nadzora tlaka u gumama.

Promjena gume s TPMS-om

Ako imate ispuhanu gumu, pokazivač niskog tlaka i položaja će se upaliti. preporučujemo da gumu provjeri ovlaštteni HYUNDAI trgovac ili ju zamijenite rezervnom gumom.

OPASKA

Preporučujemo da koristite sredstvo za brtvljenje koje je odobrio HYUNDAI.

Sredstvo za brtvljenje na senzoru tlaka u gumama i kotaču mora se ukloniti kad zamijenite gumu s novom. Korištenje neodobrenog sredstva za brtvljenje može oštetiti senzor tlaka u gumama.

Svaki je kotač opremljen TPMS ventilom koji je ugrađen na unutarnju stranu naplatka (osim rezervnog kotača). Morate koristiti kotače koji su predviđeni za ugradnju TPMS ventila. Preporučuje se da kotače i gume mijenjate kod ovlaštenog HYUNDAI trgovca.

Rezervna guma, ako je dio opreme, nije opremljena TPMS senzorom. Nakon zamjene preslabe ili prazne gume rezervom, TPMS indikator će ostati upaljen. Također, indikator kvara TPMS-a će ostati upaljen nakon minute treptanja ako je vozilo voženo brže od 25 km/h ili dulje od 20 min.

Nakon što je ugrađen originalni kotač s TPMS ventilom i guma napumpana na propisani tlak, TPMS indikator će se ugasisi unutar nekoliko minuta vožnje.

- * Sva vozila koja se prodaju u Europi moraju biti opremljena TPMS-om nakon ovog datuma:
 - Novi modeli nakon 1. 11. 2012.
 - Aktualni modeli nakon 1.11.2014. (Temeljeno na registracijama vozila)

Ako se indikator ne ugasi unutar nekoliko minuta, posjetite ovlaštenog HYUNDAI trgovca da provjeri sistem.

Svaki je kotač opremljen TPMS senzorom koji se nalazi s unutarnje strane gume, na kraju ventila (osim rezervnog kotača, ako je u opremi). Preporučuje se da gume održavate kod ovlaštenog HYUNDAI trgovca.

Možda nećete biti u mogućnosti prepoznati ispuhanu gumu jednostavno ju promatrajući. Uvijek koristite kvalitetan manometar za mjerenje tlaka zraka u gumama. Imajte na umu da će guma koja je vruća (od vožnje) imati viši izmjereni tlak od gume koja je hladna (od mirovanja barem 3 sata i vožnje kraće od 1,6 km tijekom tog perioda od 3 sata).

Dopustite gumi da se ohladi prije mjerenja tlaka zraka. Uvijek budite sigurni da je guma hladna prije napuhavanja na preporučeni tlak.

Hladna guma znači da je vozilo mirovalo 3 sata i da se vozilo manje od 1,6 km u tom periodu od 3 sata.

UPOZORENJE

- **TPMS Vas ne može upozoriti na teško i iznenadno oštećenje gume uzrokovano vanjskim čimbenicima poput čavala ili krhotina na cesti.**
- **Ako osjetite bilo kakvu nestabilnost vozila, odmah maknite nogu s papučice gasa, primijenite kočnice postupno i lagano, i polako se sklonite na sigurno mjesto izvan ceste.**

UPOZORENJE

Neovlašteno diranje, mijenjanje ili onemogućavanje komponenti sustava nadzora tlaka u gumama (TPMS) mogu utjecati na sposobnost sustava da upozori vozača o uvjetima slabog tlaka u gumama i/ili TPMS kvarovima. Neovlašteno diranje, mijenjanje ili onemogućavanje komponenti sustava nadzora tlaka u gumama (TPMS) mogu poništiti jamstvo za taj dio vozila.

UPOZORENJE

Za Europu

- **Nemojte modificirati vozilo, jer to može spriječiti ispravnu funkciju TPMS-a.**
- **Kotači iz slobodne prodaje nemaju TPMS senzore.**
- **Radi Vaše sigurnosti, preporučujemo da koristite dijelove za zamjenu od ovlaštenog HYUNDAI trgovca.**
- **Ako koristite kotače iz slobodne prodaje, koristite TPMS senzore koje je odobrio HYUNDAI.**

Ako Vaše vozilo nije opremljeno TPMS senzorima ili TPMS ne radi, možda neće proći na tehničkom pregledu u Vašoj zemlji.

AKO IMATE PRAZNU GUMU (AKO JE REZERVNI KOTAČ U OPREMI)



UPOZORENJE

Zamjena gume (kotača) može biti opasna. Pridržavajte se uputa iz ovog priručnika kako biste smanjili rizik od ozljede tijekom promjene kotača.



OPREZ

Be careful as you use the jack handle to stay clear of the flat end. The flat end has sharp edges that could cause cuts.

Dizalica i alati

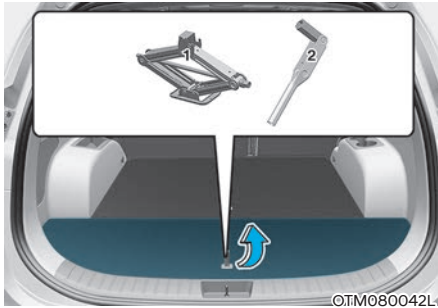

1. Dizalica
2. Ključ za matice

Dizalica, ručica dizalice i ključ za matice su spremljeni u prtljažnom prostoru. Podignite podnicu prtljažnika kako biste došli do opreme.

Dizalica je predviđena samo za hitnu promjenu gume.

Upute za korištenje dizalice

Dizalica je predviđena samo za hitnu promjenu gume.

Kako biste spriječili “zveckanje” rezervnog kotača i alata dok je vozilo u pokretu, spremite ih ispravno.

Pridržavajte se priručnika za korištenje kako biste smanjili mogućnost ozljeda.

Uklanjanje i spremanje rezervnog kotača

Rezervni se kotač nalazi ispod podnice prtljažnika, s donje strane vozila.

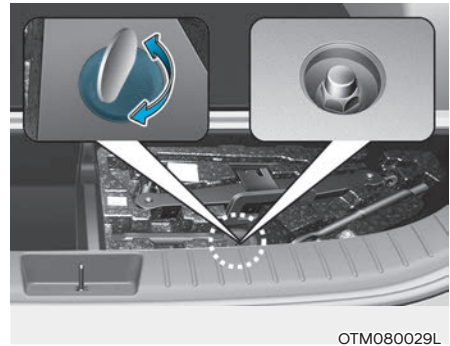

Vađenje rezervnog kotača:

1. Podignite poklopac prtljažnika.
2. Pronađite plastičnu šesterokutnu maticu-poklopac i uklonite ju pomoću kovanice ili ravnog odvijača.

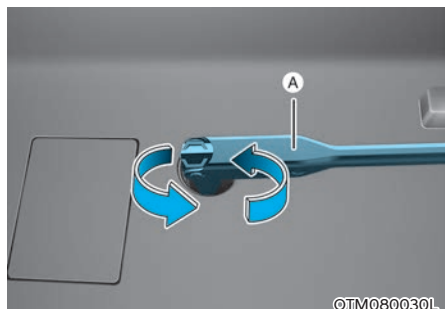

3. Spojite nasadni ključ i ključ za matice.

4. Otpustite vijak koliko je potrebno da biste mogli spustiti rezervni kotač.

Okrećite ključ u smjeru suprotnom od kazaljke na satu dok se rezervni kotač ne spusti na tlo.

5. Nakon što je rezervni kotač dotaknuo tlo, nastavite se okretanjem ključa suprotno do kazaljke na satu i izvucite rezervni kotač. Nemojte bez razloga okretati ključ, jer biste mogli oštetiti nosač rezervnog kotača.

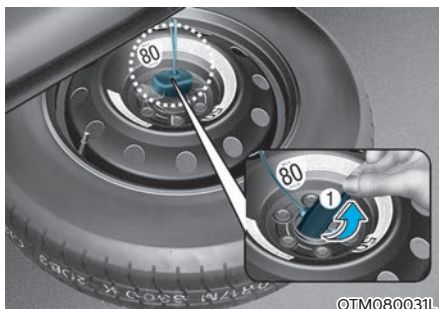

6. Izvucite vodilicu-držač (1) i lanac (2) kroz središte rezervnog kotača.

Spremanje rezervnog kotača na mjesto:

1. Spustite rezervni kotač na tlo s ventilom okrenutim prema gore.
2. Smjestite kotač ispod vozila i provedite vodilicu i lanac kroz središte kotača.
3. Okrećite ključ u smjeru kazaljke na satu dok ne klikne.



OPREZ

Vodilica mora biti dobro poravnata sa središtem kotača kako bi se spriječilo kasnije zveckanje kotača.

Također, ako se vodilica ne poravnava moguće je ispadanje rezervnog kotača što može izazvati nesreću sa smrtnim posljedicama.

Promjena guma



UPOZORENJE

Vozilo se može smaknuti s dizalice i ozlijediti ili čak usmrtniti osobu u blizini. Budite iznimno oprezni:

- Nemojte se zavlačiti ispod vozila koje je na dizalici.
- NIKAD nemojte pokušati popraviti vozilo u prometnim trakama javne ceste ili autoceste.
- UVIJEK pomaknite vozilo u potpunosti s ceste prije nego što pokušate promijeniti gumu. Dizalica se treba koristiti na čvrstom ravnom tlu. Ako ne možete pronaći čvrstu ravnu površinu izvan ceste, nazovite vučnu službu za pomoć.
- Koristite samo dizalicu isporučenu s vozilom.
- Vodite računa da koristite ispravne prednje i stražnje uporišne točke na vozilu; NIKAD nemojte koristiti odbojнике ili bilo koji drugi dio vozila za uporište dizalice.
- Nemojte pokretati motor dok je vozilo na dizalici.
- Nemojte dopustiti da bilo tko ostane u vozilu dok je na dizalici.
- Vodite računa da su prisutna djeca na sigurnom mjestu dalje od ceste i od vozila koje ćete podignuti dizalicom.

Promjena guma:

1. Parkirajte na ravnoj, tvrdj površini.
2. Aktivirajte parkirnu kočnicu i prebacite ručicu mjenjača u P (parkiranje) s automatskim mjenjačem te prekidač za paljenje prebacite u položaj LOCK/OFF.
3. Uključite svjetla za nuždu.
4. Izvadite ključ za matice kotača, dizalicu, ručicu dizalice, i rezervni kotač iz vozila.



[A] : Blokada

5. Blokirajte i prednji i stražnji dio kotača koji je dijagonalno suprotan od položaja dizalice.



OTM080033L

6. Otpustite matice kotača jednim okretom suprotno od kazaljke na satu redosljedom kao na ilustraciji, ali nemojte ukloniti bilo koju maticu dok guma nije podignuta sa zemlje.



OTM080035L

8. Umetnite ručicu u dizalicu i okrenite ju u smjeru kazaljke na satu, podižući vozilo dok se guma ne podigne s tla. To je otprilike 30 mm. Prije uklanjanja matica s kotača, vodite računa da je vozilo stabilno i da nema šanse za pomicanje ili klizanje.

9. Otpustite matice s kotača ključem i uklonite ih prstima.

Skinite kotač i polegnite ga tako da se ne može otkotrljati. Očistite navoje, kotač i glavčinu od nečistoća. Dosjedne površine moraju biti čiste.

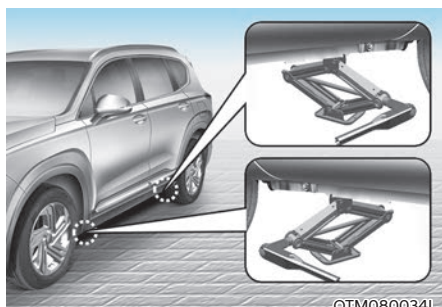

OTM080034L

7. Postavite dizalicu na prednju ili stražnju uporišnu točku najbližu gumi koja se mijenja. Postavite dizalicu na određena mjesta ispod okvira. Uporišne točke dizalice su ploče zavarene za okvir s dva jezička i ulegnućem u koji sjeda dizalica. Nikad nemojte dizati vozilo stavljanjem dizalice na neko drugo mjesto, jer će to izazvati oštećenje!



UPOZORENJE

Kotači imaju oštre rubove. Rukujte njima oprezno kako biste izbjegli ozljede. Prije ugradnje kotača provjerite glavčinu koja mora biti čista. Ako na njoj ima bilo čega (blato, snijeg, prljavština i sl.), kotač neće moći precizno naleći na glavčinu.

Očistite bilo kakve nečistoće koje priječe ispravnu montažu kotača na glavčinu. Ako to ne učinite, vijci se neće dobro zategnuti i kad se ta prljavština u vožnji istrese kotač neće biti pravilno zategnut što može dovesti do nesreće sa smrtnim posljedicama.

10. Kako biste stavili kotač na glavčinu kotača, podignite rezervnu gumu, naciljajte vijke i umetnite kotač na njih. Vijke zategnite prstima. Matice trebaju biti ugrađene sa svojim suženim krajevima malog promjera usmjerenima prema unutra. Tresite gumu kako biste bili sigurni da je u potpunosti sjela, zatim ponovno zategnite matice što je više moguće Vašim prstima.
11. Spustite vozilo na tlo okretanjem ručice dizalice suprotno od kazaljke na satu.



12. Zatim postavite ključ za matice kako je prikazano na crtežu i zategnite matice kotača. Budite sigurni da ključ sjedi potpuno preko matice. Nemojte stajati na ručici ključa niti koristiti produžnu cijev preko ručice ključa. Idite oko kotača zatežući svaku maticu prema brojanom redosljedu prikazanom na slici dok sve budu zategnute. Zatim ponovno provjerite zategnutost svake matice. Nakon zamjene kotača, preporučujemo da sustav provjeri ovlaštteni HYUNDAI trgovac.

Zatezni moment matice je za čelične i aluminijske naplatke 11-13 kgm (107 - 127 Nm).

Ako imate manometar, skinite čep ventila i provjerite tlak zraka u gumi. Ako je tlak niži od preporučenog (Gume i kotači, poglavlje 2 ovog priručnika), polako vozite do najbliže benzinske postaje i napumpajte na preporučeni tlak. Ako je tlak previsok, prilagodite ga dok bude ispravan. Uvijek vratite čep ventila nakon provjere ili prilagođavanja tlaka u gumi. Ako se čep ventila ne vrati, zrak može bježati iz gume. Ako izgubite čep ventila, kupite drugi i instalirajte ga što je prije moguće.

Nakon što ste promijenili kotače, uvijek osigurajte praznu gumu, a dizalicu i alate vratite na njihovo odgovarajuće mjesto za pohranu.

OPASKA

- Provjerite tlak zraka što je prije moguće nakon postavljanja rezervne gume. Podesite na propisani tlak, ako je to potrebno. Pogledajte “Gume i kotači” u poglavlju 2.
- Provjerite i dotegnite matice nakon 50-ak kilometara poslije zamjene. Iznova provjerite matice nakon 1000 km.



OPREZ

Vaše vozilo ima metričke navoje na vijcima kotača i maticama. Vodite računa da prilikom promjene gume ugradite iste matice koje ste uklonili. Ako morate mijenjati matice, provjerite da imaju metričke navoje i istu konfiguraciju udubljenja, kako biste izbjegli oštećivanje navoja i bili sigurni da je kotač ispravno pričvršćen na mjesto.

Pokušaj stezanja matica s drugačijim dimenzijama ili usponom navoja će oštetiti vijke koje će biti potrebno zamijeniti. Ako ugrađujete neoriginalne matice ili vijke, svakako provjerite da njihova geometrija, čvrstoća materijala i navoj odgovaraju originalu.

Ako ste u nedoumici, preporučujemo da kontaktirate ovlaštenog HYUNDAI trgovca.



UPOZORENJE

Vijci

Ako su vijci oštećeni, oni mogu izgubiti svoju sposobnost zadržavanja kotača. To bi moglo dovesti do gubitka kotača i sudara rezultirajući ozbiljnim ili smrtnim ozljedama. U takvom slučaju nemojte mijenjati kotač, već zovite pomoć na cesti.

Ako je bilo što od opreme potrebna za zamjenu (dizalica, vijci, matice itd) oštećeno ili u lošem stanju, nemojte pokušavati zamijeniti kotač i zovite pomoć na cesti.

Korištenje smanjene rezervne gume (ako je u opremi)

Smanjena rezervna guma zauzima manje prostora nego guma redovne veličine. Ova guma je manja od konvencionalne gume i osmišljena je samo za privremeno korištenje.



UPOZORENJE

Originalnu gumu potrebno je popraviti ili zamijeniti što je prije moguće kako biste izbjegli kvar smanjene rezervne gume koji može dovesti do tjelesnih ozljeda ili smrti:

- Smanjena rezervna guma je samo za hitnu upotrebu.
- NIKAD nemojte voziti Vaše vozilo na ovoj smanjenoj rezervi brže od 80 km/h.
- Nemojte prekoračiti maksimalnu nosivost ili kapacitet tereta prikazan na bočnici smanjene rezervne gume.
- Učestala upotreba ove gume može rezultirati otkazivanjem gume, gubitkom kontrole nad vozilom i mogućim tjelesnim ozljedama.

Kod korištenja smanjene rezervne gume, vodite računa o ovim pretpostavkama:

- Smanjena rezervna guma treba biti napuhana na 420 kPa (4,2 bara).
- Nemojte vozilo provesti kroz automatsku autopraonicu dok je na vozilu smanjena rezervna guma.
- Nemojte ovu smanjenu rezervnu gumu koristiti na drugim vozilima, jer je ona osmišljena samo za ovo vozilo.
- Životni je vijek smanjene rezervne gume manji nego kod uobičajenih guma. Ako se ona istroši treba ju zamijeniti istim tipom gume.
- Nemojte nikad koristiti više od jedne smanjene rezervne gume odjednom.
- Nemojte vući prikolicu dok je na vozilo ugrađena smanjena rezervna guma.

i Obavijest

Kod zamjene kotača vodite računa o pravilnom pritezanju kotača. Zatezni moment matice je za čelične i aluminijske naplatke 11-13 kgm (107 - 127 Nm).

OPASKA

Kako biste spriječili oštećenje smanjene rezervne gume i vozila:

- **Vozite dovoljno sporo da možete izbjeći sve zapreke i nezgode na cesti. Bilo**
- **kakva udarna rupa može ozbiljno oštetiti smanjenu rezervnu gumu.**
- **Vodite računa da je smanjena rezerva manjeg promjera i da je vozilo niže za 25 mm i lakše može zapeti: izbjegavajte prepreke na tlu jer to može oštetiti vozilo.**
- **Nemojte koristiti lance za snijeg dok je na vozilu smanjena rezervna guma. Zbog manjih dimenzija gume lanac neće dobro pristajati što će izazvati oštećenje ili gubitak nadzora nad vozilom.**
- **Smanjenu rezervnu gumu ne treba koristiti na drugim tipovima naplataka. Također, druge gume nemojte koristiti na ovom naplatku. Ako se to pokuša, moguća su oštećenja.**

Oznaka dizalice

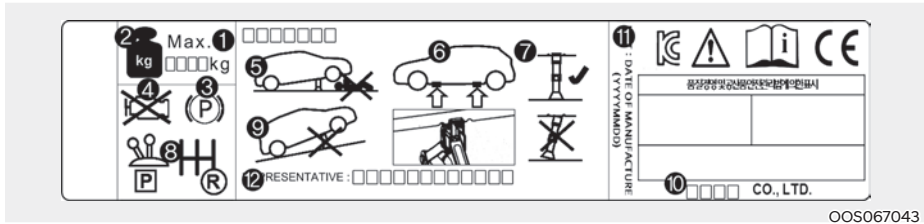

OOS067043

Stvarna oznaka dizalice u vozilu može se razlikovati od ilustracije. Za više informacija, provjerite naljepnicu na dizalici.

1. Ime modela
2. Najveća nosivost.
3. Kad koristite dizalicu, postavite parkirnu kočnicu.
4. Kad koristite dizalicu, ugasite motor.
5. Ne idite ispod vozila koje je podržano dizalicom.
6. Uporišne točke na karoseriji.
7. Kad podižete vozilo, postolje dizalice biti mora točno ispod uporišta.
8. Prebacite u hod unazad na vozilima s ručnim mjenjačem ili prebacite u položaj P (parkiranje) kod vozila s automatskim/DCT mjenjačem.
9. Dizalica se treba koristiti na čvrstoj i ravnoj podlozi.
10. Proizvođač dizalice.
11. Datum proizvodnje.
12. Predstavništvo tvrtke i adresa.

EC izjava o sukladnosti dizalice



EC Declaration of Conformity according to EC Machinery Directive 2006/42/EC

We, **SAMKI IND. CO., LTD.**

22, Hyojuk3-Gil, Buk-Gu, Ulsan, Korea

declare under our sole responsibility that the product

Product : Jack Assembly

Type Designation(s) : Jack Assembly-600kg, Jack Assembly-700kg
Jack Assembly-800kg, Jack Assembly-1000kg
Jack Assembly-1200kg, Jack Assembly-1500kg

Serial No. : N/A

Year of Manufacture : 2013

to which this declaration relates is in conformity with the following standard(s) or other normative document(s);

EN ISO12100 (2010)	Safety of machinery - General principles for design – Risk assessment and risk reduction
EN ISO12100-2/A1 (2009)	Safety of machinery - Basic concepts, general principles for design, Part 2 : Technical principles
EN 1494/A1 (2008)	Mobile or movable jacks and associated lifting equipment

following the provisions of Directive(s);

2006/42/EC	Directive on the approximation of the laws of Member States relating to machinery (OJ L157 Jun, 9, 2006)
------------	--

Ulsan , Korea / Jul .25 .2013 Hyun Duck, Cho President 
(Place and date of issue)(name and signature or equivalent making of authorized person)

* T.C.F Compiling Person: Safenet Limited (European Notified body : 1674)
Denford Garage, Denford, Kettering Northants, NN14 4EQ, England

AKO IMATE PRAZNU GUMU (SA SETOM ZA POPRAVAK GUME) (AKO JE U OPREMI)

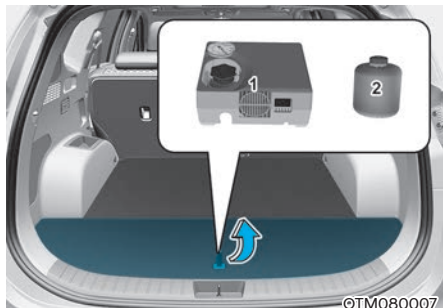

Molimo Vas da pročitate upute prije korištenja seta za popravak gume.

(1) Kompresor

(2) Boca se sredstvom za brtvljenje

Tyre Mobility Kit (set za popravak gume) je sredstvo za privremeni popravak gume i preporučuje se da sustav provjeri ovlašteni HYUNDAI trgovac.

OPREZ

Ako se probuše dvije ili više guma, set za popravak gume ne može se koristiti, jer je sredstvo koje je isporučeno uz set za popravak gume dovoljno za popravak samo jedne gume.

UPOZORENJE

Samo probušena područja koja se nalaze unutar gaznog sloja gume mogu biti popravljena setom za popravak gume. Oštećenje bočnice gume se ne smije popravljati zbog sigurnosnih razloga.

UPOZORENJE

Popravite gumu što je prije moguće. Guma tretirana sredstvom za popravak gume može izgubiti tlak u bilo kojem trenutku.

Uvod

Uz Tyre Mobility Kit (set za popravak gume) ostajete mobilni i nakon što ste doživjeli bušenje gume.

Sustav kompresora i sredstva za brtvljenje učinkovito i brzo zatvara većinu rupa u gumama osobnih automobila uzrokovanih čavlima ili sličnim predmetima i ponovno napuhava gumu.

Nakon što ste se uvjerali da je guma pravilno zakrpana, možete voziti oprezno na toj gumi (do 200 km pri najvišoj brzini od 80 km/h), kako biste došli do servisa ili vulkanizera da zamijenite gumu.

Moguće je da neke gume, posebno s većim rupama ili oštećenjima na boku, ne mogu biti zatvorene u potpunosti.

Gubitak tlaka zraka u gumi može negativno utjecati na performanse gume.

Iz tog razloga, trebali biste izbjegavati naglo upravljanje ili druge vozačke maneuvre, osobito ako je vozilo teško opterećeno ili ako je prikolica u upotrebi.

Tyre Mobility Kit (set za popravak gume) nije osmišljen ili namijenjen kao metoda za trajni popravak gume niti da se koristi za više od jedne gume.

Ove upute Vam pokazuju korak po korak kako jednostavno i pouzdano privremeno zakrpati probušenu gumu.

Pročitajte poglavlje "Napomene o sigurnoj upotrebi seta za popravak gume".



UPOZORENJE

Nemojte koristiti set za popravak gume ako je guma teško oštećena vožnjom s praznom gumom ili nedovoljnim tlakom zraka u gumi.

Samo probušena područja koja se nalaze unutar gaznog sloja gume mogu biti popravljena setom za popravak gume.

Oštećenje bočnice gume se ne smije popravljati zbog sigurnosnih razloga.

Napomene o sigurnom korištenju seta za popravak gume

Parkirajte Vaše vozilo sa strane ceste kako biste mogli raditi sa setom za popravak gume dalje od prometa. Postavite trokut upozorenja na istaknutom mjestu kako bi nadolazeća vozila bila svjesna Vašeg položaja.

Kako biste bili sigurni da se Vaše vozilo neće pomaknuti, čak i kad ste na prilično ravnoj podlozi, uvijek postavite Vašu parkirnu kočnicu.

Samo probušena područja koja se nalaze unutar gaznog sloja gume mogu biti popravljena setom za popravak gume.

Koristite set za popravak/ napuhavanje gume namijenjen samo automobilskim gumama. Nemojte koristiti na motociklima, biciklima ili bilo kojim drugim vrstama guma.

Oštećenje bočnice gume se ne smije popravljati zbog sigurnosnih razloga. Također, ako je naplatak oštećen, nemojte koristiti TMK set.

Popravak gume pomoću TMK seta neće biti efikasan za oštećenja veća od cca 4 mm.

Ako gumu nije moguće popraviti pomoću TMK seta, obratite se ovlaštenom HYUNDAI trgovcu.

- Nemojte koristiti TMK set ako je guma značajno oštećena vožnjom bez zraka.
- Nemojte uklanjati bilo kakve strane predmete, poput čavala ili vijaka, koji su prodrli u gumu.
- Prije korištenja seta za popravak gume, pročitajte savjete o mjerama opreza otisnute na bočici s brtvilom!
- Uz preduvjet da je vozilo na otvorenom, ostavite motor da radi. Inače bi rad kompresora mogao isprazniti akumulator automobila.
- Nikada nemojte ostavljati set za popravak gume bez nadzora dok se koristi.
- Nemojte ostaviti kompresor da radi dulje od 10 minuta ili bi se mogao pregrijati.
- Nemojte koristiti set za popravak gume ako je vanjska temperatura niža od -30°C.
- Nemojte koristiti sredstvo za brtvljenje nakon isteka datuma koji se može pronaći na oznaci boce.
- U slučaju da sredstvo za brtvljenje dođe u kontakt s očima, temeljito ispirati oči svježom i čistom vodom barem 15 minuta. Ako iritacija nije prestala, posjetiti liječnika.
- U slučaju gutanja isprati usta i popiti puno svježe vode. No, ako je unesrećeni u nesvijesti, ne davati ništa i odmah potražiti liječničku pomoć.
- Duga izloženost sredstvu može tjelesne izazvati probleme poput bolesti bubrega i slično.
- Držite podalje od djece.

Komponente seta za popravak gume (TMK)

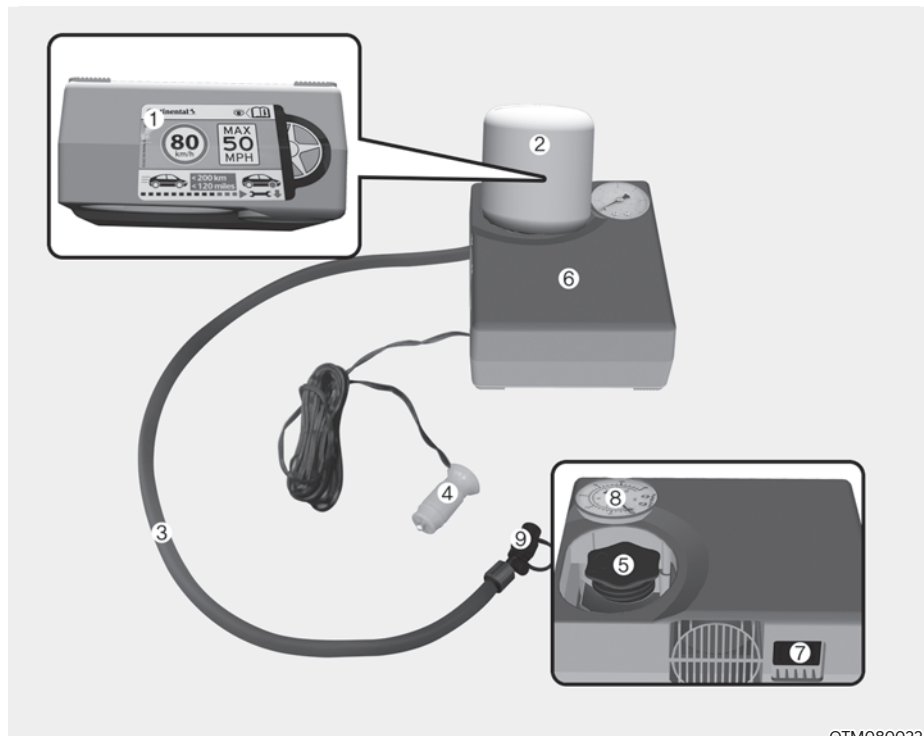

OTM080022

1. Naljepnica s ograničenjem brzine
2. Boca s brtvilom
3. Crijevo za popunjavanje od boce brtvila do kotača
4. Priključci i kabel za izravnu vezu prema utičnici
5. Držać boce s brtvilom
6. Kompresor
7. On / off prekidač
8. Manometar za prikaz tlaka zraka u gumama
9. Prekidač za smanjivanje tlaka zraka u gumama

Priključci, kabel i priključak za crijevo su pohranjeni u kućištu kompresora.

Strogo je potrebno pridržavanje uputa inače bi sredstvo za brtvljenje moglo pobjeći pod visokim tlakom iz boce.

UPOZORENJE

Brtvilo kojem je istekao rok trajanja
Nemojte koristiti brtvilo kojem je istekao rok trajanja, jer to povećava rizik od ponovnog bušenja gume, tj. propuštanja zraka.

UPOZORENJE

Brtvilo

- Držati van dosega djece.
- Izbjegavajte kontakt s očima.
- Ne gutati.

Korištenje seta za popravak gume (TMK)

UPOZORENJE

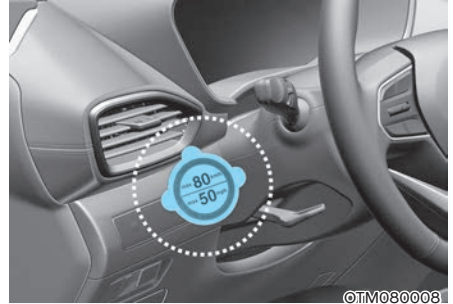

Naljepnicu (1) s ograničenjem brzine odlijepite s boce sa sredstvo za brtvljenje (2) i smjestite ju na vidljivo mjesto u kabini poput upravljača kako bi podsjetila vozača da ne prekorači dopuštenu brzinu.

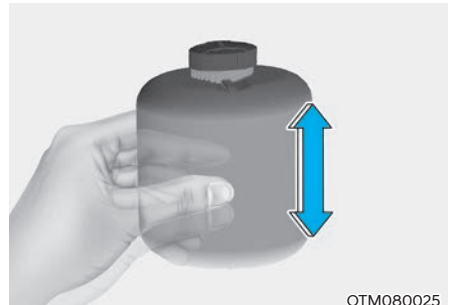

1. Protresite bocu sa sredstvom za brtvljenje.

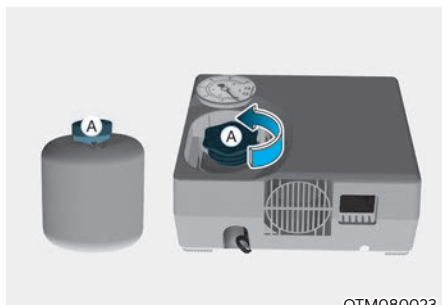

OTM080023

2. Skinite poklopac (A) s bocice s brtvilom (2) i kompresora (6).



OTM080024

3. Spojite bocu s brtvilom (2) i kompresor (6).
4. Uvjerite se da prekidač (9) na kompresoru nije pritisnut.



OTM080009

5. Odvijte kapicu ventila s ventila neispravnog kotača i zategnite crijevo za popunjavanje (3) s kompresora na ventil.

OPASKA

Sigurno pričvrstite crijevo sredstva za brtvljenje gume na ventil. Ako to ne učinite, sredstvo za brtvljenje gume bi moglo poteći unazad i tako začeptiti crijevo.

6. Provjerite je li kompresor isključen, u položaju 0. (mora biti isključen!)



OTM080010

7. Spojite kompresor i utičnicu vozila pomoću kabela (4) na utičnicu 12 V vozila.
8. Pokrenite motor vozila.

9. S uključenim motorom: Uključite kompresor pritiskom na [I] i pustite ga da radi otprilike 5 do 7 minuta da ispuni gumu brtvilom i zrakom do potrebnog tlaka (**Tlak možete naći u poglavlju 2**). Tlak zraka u gumi nakon punjenja je u ovom trenu nevažan te će biti ispravljen kasnije.

Pazite da ne prepunite gumu i nemojte biti u blizini dok kompresor radi.



OPREZ

Tlak zraka u gumi mora biti barem 200 kPa (2,0 bara). Ako nije, nemojte nastaviti s vožnjom jer se može dogoditi nesreća. Nazovite pomoć na cesti ili vučnu službu.

10. Isključite kompresor.
11. Odspojite crijeva iz priključka za boce s brtvilom i ventila gume.
- Vratite set za popravak gume (TMK) na mjesto pohrane u vozilu.



UPOZORENJE

Ugljični monoksid

Moguće je trovanje i gušenje ugljičnim monoksidom ako je vozilo ostavljeno da radi u slabo prozračenom i neprozračenom prostoru (poput unutrašnjosti zgrade).

Raspodjela brtvila

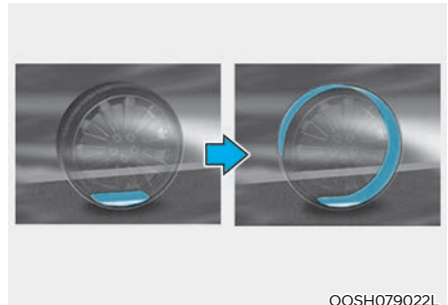

OOSH079022L

12. Odmah vozite 7-10 km (oko 10 min) kako biste ravnomjerno rasporedili brtvilo u gumi.

Nemojte prelaziti brzinu od 80 km/h. Ako je moguće, ne vozite sporije od 20 km/h.

Tijekom vožnje, ako osjetite bilo kakve neobične vibracije, poremećaj u vožnji ili buku, smanjite Vašu brzinu i vozite oprezno dok se sigurno možete maknuti sa strane ceste.

Nazovite pomoć na cesti ili vučnu službu.

13. Nakon vožnje otprilike 7-10 km, zaustavite se na prikladnom mjestu.

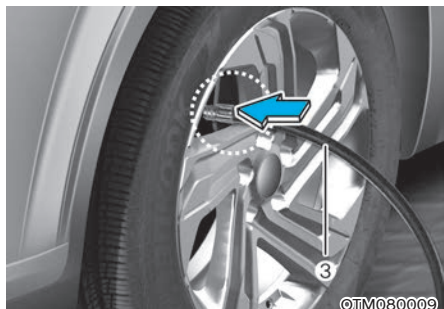

14. Spojite priključno crijevo (3) kompresora izravno na ventil gume.
15. Priključite kabel za napajanje kompresora (4) u električnu utičnicu vozila.
16. Prilagodite tlak u gumi na preporučeni tlak u poglavlju 2..

S upaljenim paljenjem, postupite na sljedeći način.

- **Za povećanje tlaka u gumi:**

Uključite kompresor, položaj I.
Za provjeru trenutnog tlaka zraka u gumi, nakratko isključite kompresor.

- **Za smanjenje tlaka u gumi:**

Pritisnite prekidač (9) na kompresoru.

OPASKA

Nemojte dopustiti da kompresor radi dulje od 10 minuta, inače će se uređaj pregrijati i može doći do oštećenja.

Provjera tlaka u gumama

1. Nakon vožnje otprilike 7-10 km, zaustavite se na prikladnom mjestu.



2. Spojite priključno crijevo (3) kompresora izravno na ventil gume.
3. Priključite kabel za napajanje kompresora (4) u električnu utičnicu vozila.
4. Prilagodite tlak u gumi na preporučeni tlak u poglavlju 2.

S upaljenim paljenjem, postupite na sljedeći način.

- **Za povećanje tlaka u gumi:**

Uključite kompresor, položaj I.
Za provjeru trenutnog tlaka zraka u gumi, nakratko isključite kompresor.

- **Za smanjenje tlaka u gumi:**

Pritisnite prekidač (9) na kompresoru.

OPASKA

Nemojte dopustiti da kompresor radi dulje od 10 minuta, inače će se uređaj pregrijati i može doći do oštećenja.

Obavijest

Pokazivač tlaka može pokazati tlak veći od stvarnog kad je uključen kompresor. Za točno čitanje kompresor mora biti isključen.

OPREZ

Ako tlak u gumi nije održan, vozite još jedanput, pogledajte “Raspodjela brtvila”. Zatim ponovite korake 1 do 4. Korištenje seta za popravak gume može biti neučinkovito kod oštećenja gume većeg od otprilike 4 mm. Preporučujemo da kontaktirate ovlaštenog HYUNDAI trgovca ako guma ne može biti osposobljena za cestu setom za popravak gume.

UPOZORENJE

Tlak zraka u gumi mora biti barem 200 kPa (2,0 bara). Ako nije, nemojte nastaviti s vožnjom. Nazovite pomoć na cesti ili vučnu službu.

OPREZ

Senzor tlaka u gumama

Kad se koristi TMK (sredstvo za popravak gume) TPMS senzori (senzori za nadzor tlaka u gumama) i naplatak se mogu oštetiti sredstvom za brtvljenje. Prije popravaka gume svakako treba očistiti naplatak i TPMS ventil od sredstva za brtvljenje. Ovlašteni trgovac treba provjeriti ispravnost sustava.

Obavijest

Ako ste demontirali kotač s vozila, moment pritezanja matica kotača je između 11 i 13 kgm (107-127 Nm).

VOČA

Vučna služba

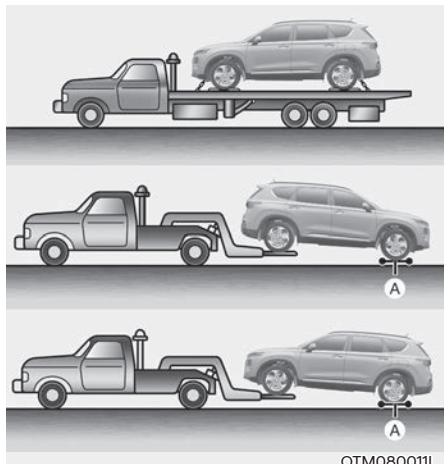

OTM080011L

[A] : Kolica

Ako je potrebna hitna vuča, preporučujemo da ju obavi ovlašteni HYUNDAI trgovac ili komercijalna vučna služba.

Pravilno podizanje i procedure vuče su potrebne kako bi se spriječilo oštećenje vozila. preporučujemo korištenje kolica ili prikolice.

Prihvatljivo je vući vozila s prednjim pogonom sa stražnjim kotačima na tlu (bez kolica) i prednjim kotačima iznad tla.

Ako su bilo koji od opterećenih kotača ili dijelovi ovjesa oštećeni ili se vozilo vuče s prednjim kotačima na tlu, koristite kolica za vuču ispod prednjih kotača.

Kad Vas vuče komercijalno vučno vozilo i ne koriste se kolica kotača, prednji dio vozila treba uvijek biti dignut, a ne stražnji.

Vozilo s 4WD pogonom se ne smije vući po tlu. Koristite podizanje kotača ili vozilo s platformom na koje se ukrca cijelo vozilo inače prijeti oštećenje pogona na sve kotače.

OPASKA

Nemojte pokušati dići vozilo korištenjem kuke za vuču ili bilo kojeg drugog dijela karoserije ili šasije. Moguća su oštećenja vozila.



OPREZ

- **Nemojte vući vozilo unazad s prednjim kotačima na tlu, jer to može uzrokovati oštećenje vozila.**



OTM080014

- **Ne koristite vuču s kukom na užetu (lancu). Vozilo s 4WD pogonom se ne smije vući po tlu. Koristite podizanje kotača ili vozilo s platformom na koje se ukrca cijelo vozilo.**



OTM080013

Kad se Vaše vozilo vuče u nuždi, bez kolica za kotače:

- Vozila bez EPB parkirne kočnice
1. Postavite prekidač za paljenje u položaj ACC.
 2. Stavite ručicu mjenjača u N (prazan hod).
 3. Otpustite parkirnu kočnicu.
- Vozila s EPB parkirnom kočnicom
1. Otpustite parkirnu kočnicu prije gašenja motora.
 2. Postavite prekidač za paljenje u položaj OFF.
 3. Stavite ručicu mjenjača u N (prazan hod) dok držite pedalu kočnice pritisnutom.
 4. Postavite prekidač za paljenje u položaj ACC.



OPREZ

Ako ne stavite ručicu mjenjača u N (prazan hod), možete uzrokovati unutarnje oštećenje mjenjača.

Odvojiva kuka za vuču

1. Otvorite vrata/poklopac prtljažnika i izvadite kuku za vuču iz kutije s alatom.

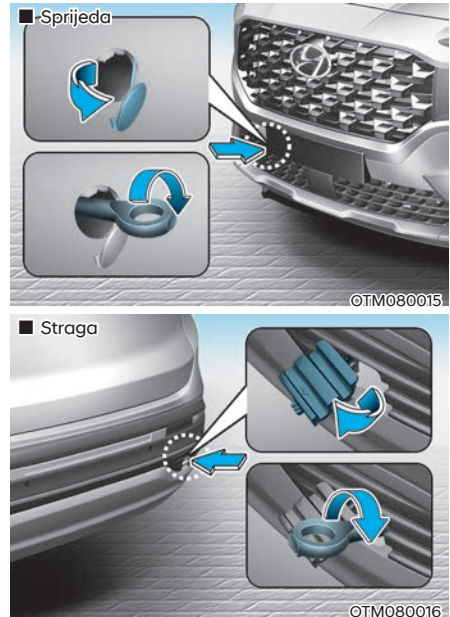

2. Uklonite poklopac rupe na prednjem odbojniku pritiskanjem.
3. Instalirajte kuku za vuču okretanjem u smjeru kazaljke na satu u rupu dok potpuno ne sjedne.
4. Uklonite kuku za vuču i vratite poklopac nakon upotrebe.

Vuča u slučaju nužde

■ Sprijeda

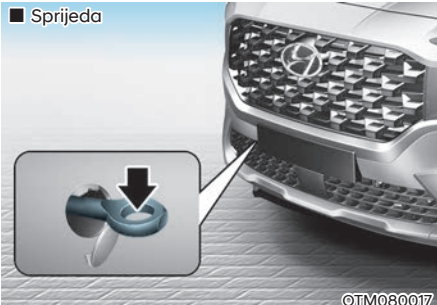

■ Straga

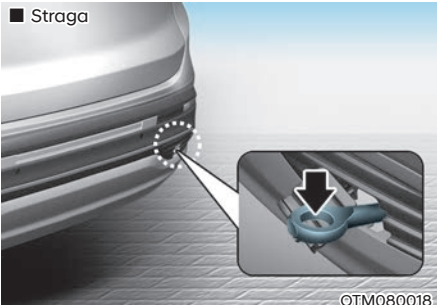

Ako je potrebna vuča, preporučujemo da ju obavi ovlaštteni HYUNDAI trgovac ili komercijalna vučna služba.

Ako nije dostupna vučna služba u slučaju nužde, Vaše se vozilo može privremeno vući korištenjem kabela ili lanca pričvršćenog na vučnu kuku za slučaj nužde na prednjem (ili stražnjem) dijelu vozila.

Budite izrazito oprezni pri vući vozila. Vozač mora biti u vozilu da njime upravlja i koristi kočnice.

Vuča na ovaj način može se obaviti samo na cestama s tvrdom podlogom, na kratkim udaljenostima i pri malim brzinama.

Također, kotači, osovine, pogonski sklop, upravljač i kočnice moraju biti u dobrom stanju.

OPREZ

Vozač mora biti u vozilu kako bi upravljao upravljačem i kočnicama za vrijeme dok se vozilo vuče. U vozilu ne smije biti nitko od putnika, osim vozača.

Uvijek se pridržavajte ovih procedura tijekom vuče:

- Prekidač za paljenje mora biti u ACC položaju kako se upravljač ne bi zaključao.
- Ručicu mjenjača prebacite u položaj N (prazni hod).
- Otpustite parkirnu kočnicu.
- Kočnica je tvrda nego inače, jer servo ne radi.
- Upravljač je teži nego inače, jer servo ne radi.
- Izbjegavajte vuču vozila koje je teže od vozila koje izvršava vuču.
- Vozači oba vozila moraju često međusobno komunicirati.
- Prije početka vuče u slučaju nužde, provjerite da kuka nije slomljena ili oštećena.
- Učvrstite lanac ili užu sigurno i čvrsto za kuku.
- Nemojte trzati kuku. Povlačite stabilnom i ujednačenom silom.

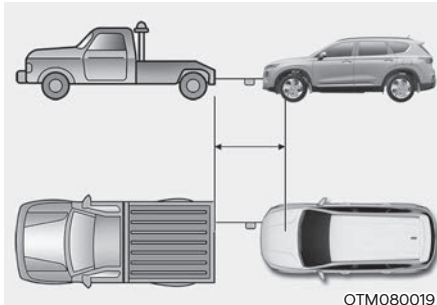

- Koristite uže kraće od 5 m. Pričvrstite bijelu ili crvenu tkaninu (oko 30 cm široku) u sredini užeta za dobru vidljivost.
- Vozite pažljivo kako se uže ne bi olabavilo za vrijeme vuče.
- Prije vožnje provjerite curi li ulje iz mjenjača. Ako iz mjenjača curi ulje, potreban je prijevoz na vozilu s platformom.

OPASKA

Ubrzavajte i usporavajte postupno kako biste zadržali napetost užeta za vuču, u protivnom prijetje oštećenja vozila.

OPASKA

Kako biste izbjegli oštećenje kuke:

- Nemojte povlačiti u stranu ili pod okomitim kutom. Uvijek vucite ravno.
- Nemojte ove kuke koristiti za izvlačenje vozila iz blata, pijeska ili drugih uvjeta iz kojih vozilo ne može izaći vlastitom snagom.
- Nemojte vući brže od 15 km/h i dalje od 1.5 km, ako je vozilo opremljeno automatskim mjenjačem kako biste spriječili oštećenje prijenosa.
- Nemojte vući brže od 25 km/h i dalje od 120 km, ako je vozilo opremljeno ručnim/IMT/DCT mjenjačem kako biste spriječili oštećenje prijenosa.

OPREMA ZA SLUČAJ NUŽDE (AKO JE U OPREMI)

U vozilu postoji oprema za slučaj nužde kao pomoć za reagiranje na situacije u nuždi.

Aparat za gašenje požara

Ako se dogodi mali požar i znate kako koristiti aparat za gašenje požara, oprezno poduzmite sljedeće korake.

1. Povucite osigurač na vrhu aparata koji sprečava slučajno pritiskanje ručice.
2. Usmjerite rasprskivač prema bazi požara.
3. Stanite otprilike 2.5 m od požara i pritisnite ručicu kako biste ispraznili aparat za gašenje. Ako otpustite ručicu, pražnjenje će se zaustaviti.
4. Zamahnite rasprskivačem naprijed-nazad prema bazi požara. Nakon što se požar ugasi, obratite pažnju jer se može ponovno zapaliti.

Prva pomoć

U prvoj pomoći se nalaze predmeti poput škara, zavoja i ljepljive trake kako biste primijenili prvu pomoć nad ozlijeđenom osobom.

Reflektirajući trokut

Stavite reflektirajući trokut na cestu kako biste upozorili nadolazeća vozila tijekom hitnog slučaja, kao kad je vozilo parkirano sa strane ceste uslijed nekog problema.

Mjerač tlaka u gumama (manometar) (ako je u opremi)

Gume obično gube nešto zraka u svakodnevnoj upotrebi i povremeno ćete ih morati nadopunjavati zrakom, što uobičajeno nije znak curenja zraka iz gume nego normalnog trošenja. Uvijek provjerite tlak zraka kad su gume hladne jer se tlak zraka povećava s porastom temperature.

Kako biste provjerili tlak zraka, poduzmite sljedeće korake:

1. Odvrnite poklopac ventila koji se nalazi na rubu naplatka.
2. Pritisnite i držite mjerač uz ventil gume. Nešto zraka će iscuriti na početku i još će više iscuriti ako mjerač ne pritisnete čvrsto uz ventil.
3. Čvrst pritisak koji ne dopušta curenje zraka će aktivirati mjerač.
4. Pročitajte tlak zraka na mjeraču kako biste znali je li tlak zraka u gumi nizak ili visok.
5. Prilagodite tlak zraka u gumama prema propisanom tlaku. Pogledajte "Gume i kotači" u poglavlju 2.
6. Učvrstite poklopac ventila.

PAN-EUROPSKI ECALL SUSTAV (AKO JE DIO OPREME)

Vozilo je opremljeno uređajem* koji je spojen s Pan-Europskim eCall sustavom za hitne pozive prema hitnim službama. Pan-Europski eCall sustav je služba koja prima automatske pozive u slučaju prometnih nesreća ili drugih** nesreća na cestama Europe (dostupno samo u zemljama koje imaju upravljanje ovim sustavom).

Sustav omogućava pozivanje djelatnika centraliziranog ureda za zaprimanje poziva u slučaju nesreća na cestama Europe (dostupno samo u zemljama koje imaju upravljanje ovim sustavom).

Pan-Europski eCall sustav u datim okolnostima i uz ispunjavanje preduvjeta koji su navedeni u korisničkom priručniku te u jamstveno servisnoj knjižici šalje podatke do PSAP ureda (Public Safety Answering Point, ured za zaprimanje upita o sigurnosti) koje uključuju lokaciju vozila, tip vozila, VIN (broj šasijske).

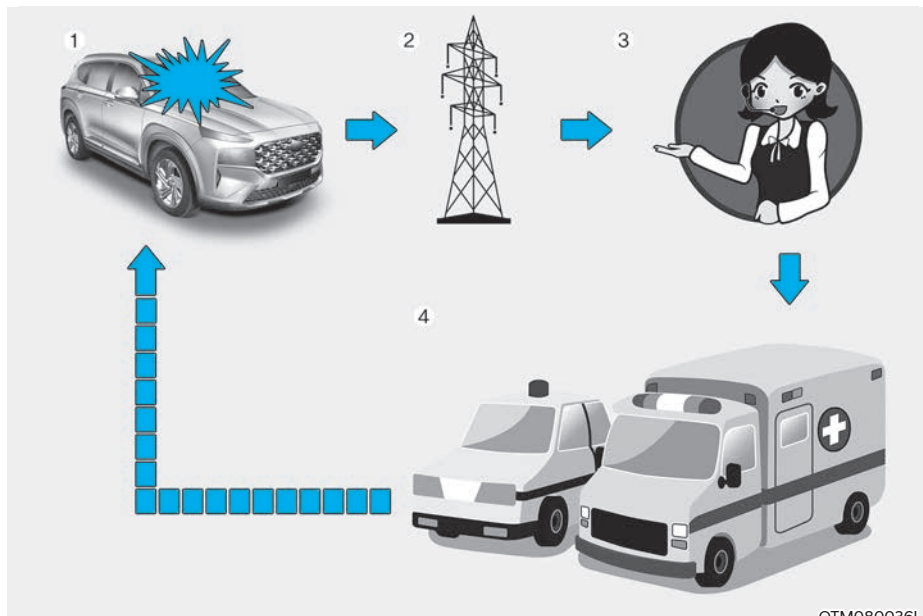

OTM080036L

1. Nezgoda
2. Bežična mreža
3. PSAP ured
4. Hitna služba

* Pod pojmom Pan-Europski eCall uređaj koji se spominje u korisničkom priručniku smatra se oprema koja je ugrađena u vozilo sa svrhom spajanja na Pan-Europski eCall sustav.

** 'Drugim se nesrećama' smatraju bilo koja vrsta nezgode na cestama u Europi (samo u zemljama koje imaju upravljanje tim sustavom) koja za posljedicu ima ozlijeđene ljude i potrebu za nekom vrstom pružanja pomoći. U slučaju zabilježbe nezgode potrebno je zaustaviti vozilo, pritisnuti SOS prekidač (njegov je smještaj precizno opisan i određen u poglavlju 'PAN-EUROPSKI ECALL SUSTAV (AKO JE DIO OPREME)' korisničkog priručnika isporučenog s vozilom. Prilikom uspostave poziva, sustav prikuplja informacije o vozilu iz kojeg je poziv ostvaren nakon čega spaja vozilo sa PSAP službenikom da mu se pojasne razlozi pozivanja.

Nakon što su podaci pohranjeni u Pan-Europskom eCall sustavu dostavljeni u centar za spašavanje sa svrhom omogućavanja asistencije vozaču i putnicima, podaci će, nakon što je spašavanje odrađeno, biti izbrisani.

Opis eCall sustava u vozilu

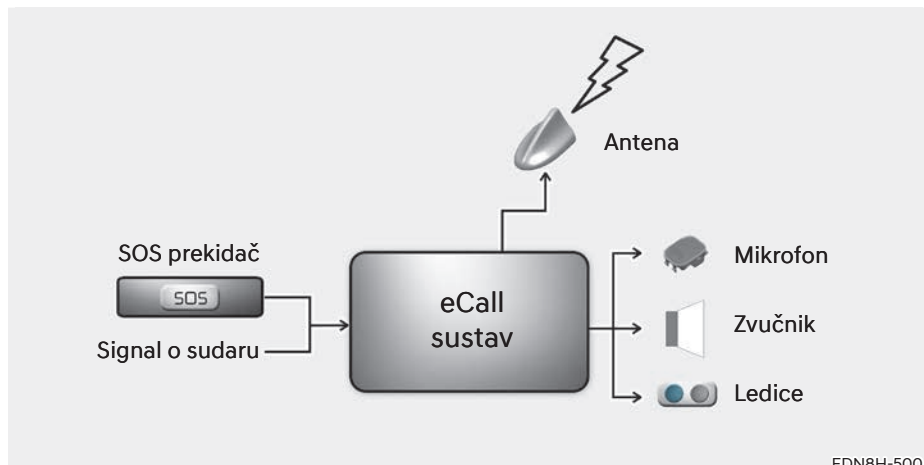

Pregled eCall sustava u vozilu koji koristi broj 112. Za detaljnije informacije o radu i funkcijama proučite ovo poglavlje. Služba za spašavanje 112 je dostupna bez naplate i dostupna je svima.

Poziv prema broju 112 se u vozilu opremljenom eCall sustavom automatski uspostavlja u slučaju potrebe. Nju određuje aktivacija senzora u vozilu u slučaju ozbiljnog sudara.

Poziv će se također automatski uspostaviti iz vozila koje je opremljeno TPS sustavom koji en radi nakon ozbiljnijeg sudara.

eCall poziv prema broju 112 može se i ručno pokrenuti u slučaju potrebe. Kako se to radi opisano je u ovom poglavlju.

U slučaju da se dogodio kvar koji je onemogućio rad eCall sustava, putnici će dobiti jasno upozorenje: proučite dalje ovo poglavlje.

Informacije o obradi podataka

Bilo kakva obrada osobnih podataka kroz sustav 112 eCall udovoljava s pravilima o zaštiti podataka sukladno direktivama 95/46/EC (1) i 2002/58/EC (2) Europskog parlamenta i Vijeća Europe s osobitim naglaskom na zaštitu osoba sukladno članku 7(d) Direktive 95/46/EC (3). Obrada tih podataka je strogo ograničena samo u svrhu obrade hitnog poziva prema hitnoj službi 112.

Tipovi podataka i njihovi primatelji

Sustav eCall 112 smije prikupljati i obrađivati samo ove podatke:

- Broj šasije (VIN)
- Tip vozila (putničko ili dostavno)
- Vrsta pogonskog goriva (benzin/dizel/ UNP/zemni plin/električno/vodik)
- Nedavna lokacija vozila i smjer vožnje
- Log file automatske aktivacije sustava i vrijeme aktivacije
- Dodatni podaci (ako je primjenjivo): nije primjenjivo

Primatelji podataka obrađenih u 112 eCall sustavu su javne službe čiji je posao primanje i obrada poziva upućenih jedinstvenom europskom broju 112. Dodatne informacije (ako su dostupne): Nije primjenjivo

- (1) Directive 95/46/EC of the European Parliament and of the Council of 24 October 1995 on the protection of individuals with regard to the processing of personal data and on the free movement of such data (OJ L 281, 23.11.1995, p. 31).
- (2) Directive 2002/58/EC of the European Parliament and of the Council of 12 July 2002 concerning the processing of personal data and the protection of privacy in the electronic communications sector (Directive on privacy and electronic communications) (OJ L 201, 31.7.2002, p. 37).
- (3) Directive 95/46/EC is repealed by Regulation (EU) 2016/679 of the European Parliament and of the Council of 27 April 2016 on the protection of natural persons with regard to the processing of personal data and on the free movement of such data (General Data Protection Regulation) (OJ L 119, 4.5.2016, p. 1). The Regulation applies from 25 May 2018.

Načini obrade podataka

112 eCall sustav u vozilu je osmišljen tako da osigura da se podaci u unutarnjoj memoriji sustava automatski i kontinuirano brišu.

Lokacija na kojoj se nalazi vozilo se konstantno briše i u memoriji sustava su samo posljednje tri lokacije što je potrebno za normalno funkcioniranje sustava.

Zapis o aktivnosti podataka u 112 eCall sustavu se pamti dulje nego je potrebno za eventualnu uspostavu poziva 112 i ne dulje od 13 sati nakon što je poziv uspostavljen. Dodatne informacije (ako su dostupne): Nije primjenjivo

Načini ostvarivanja prava

Subjekt podataka (vlasnik vozila) ima pravo pristupa informacijama i pravo blokade pristupa tim informacijama, njihovo brisanje i brisanje podataka koji nisu sukladni Direktivi 95/46/EC. Bilo koja treća strana kojoj su podaci bili dostupni treba biti obaviještena o takvoj blokadi ili brisanju podataka koji nisu sukladni Direktivi osim ako se to ne pokaže nemogućim ili uključuje neproporcionalan napor da se to napravi.

Subjekt podataka ima pravo žalbe odgovarajućoj službi (ustanovi) zaduženoj za zaštitu podataka ako on(a) smatra da su joj prava narušena kao posljedica obrade tih podataka.

Kontakt službe odgovorne za rukovanje pravom pristupa (ako postoji): Nije primjenjivo

Pan-Europski eCall sustav

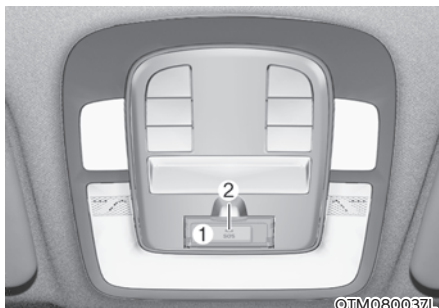

Dijelovi eCall sustava u putničkoj kabini:

- (1) SOS prekidač
- (2) LED

SOS prekidač: vozač/suvozač pomoću njega uspostavlja poziv prema službi pritiskom na prekidač.

LED: crvena i zelena ledica svijetle 3 sekunde kad je prekidač za paljenje u položaju ON. Nakon toga se gase u slučaju normalnog rada sustava.

Ako je neka greška u radu sustava, crvena ledica ostaje upaljena.

Automatska prijava nezgode

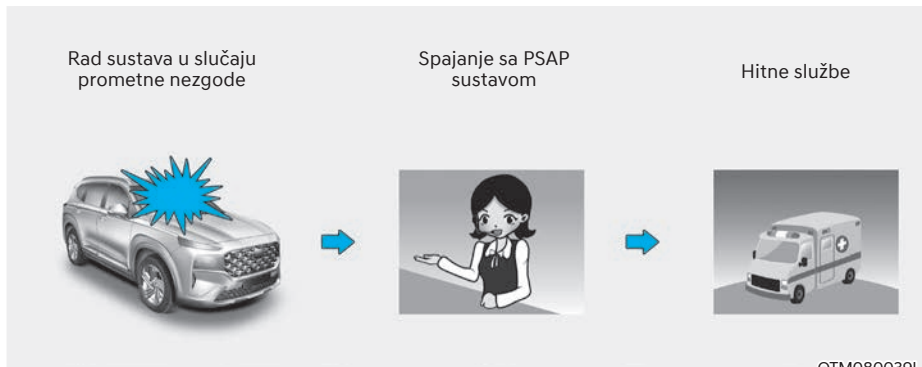

Pan-Europski eCall uređaj u slučaju sudara automatski uspostavlja poziva prema PSAP službi kako bis e pokrenula akcija spašavanja.

Kako bi akcija spašavanja bila moguća, ali i što je moguće efikasnija, paneuropski eCall sustav automatski šalje potrebne podatke PSAP službi čim uočava da se dogodila nesreća.

U ovom slučaju hitan poziv nije moguće jednostrano prekinuti pritiskom na SOS prekidač i Pan-Europski eCall sustav je spojen dok god djelatnik hitne službe ne prekine komunikaciju (završi poziv).

U manjim sudarima Pan-Europski eCall sustav možda neće automatski uspostaviti poziv. No, ručni je poziv pritiskom na SOS prekidač uvijek moguć.



OPREZ

Rad sustava je nemoguć na području koje nije pokriveno GSM, GPS ili Galileo signalom.

Ručna prijava nezgode



OTM080040L

Vozač ili suvozač mogu ručno pokrenuti uspostavu poziva prema PSAP službi pritiskom na SOS prekidač.

Taj je poziv moguće prekinuti ponovnim pritiskom na SOS prekidač prije nego je poziv uspostavljen.

Nakon što je pokrenuta uspostava poziva u ručnom modu, eCall sustav automatski šalje podatke o vozilu/nezgodi službeniku PSAP službe (za vrijeme poziva u pomoć) pritiskom na SOS prekidač.

Ako je vozač/suvozač slučajno pritisnuo SOS prekidač, poziv može biti prekinut ponovnim pritiskom na SOS prekidač.

U slučaju prometne nezgode ili neke druge nesreće, za uspostavu poziva u nuždi u ručnom modu potrebno je:

1. Zaustaviti vozilo u skladu s prometnim propisima tako da se ne ugrožava ni jedan sudionik u prometu.
2. Pritisnite SOS prekidač; kad se pritisne SOS prekidač i uspostavljen je poziv, minimalna količina podataka o vozilu i njegovoj lokaciji se prikuplja i prosljeđuje kako bi se zadovoljili tehnički uvjeti sustava. Nakon toga javlja se službenik eCall sustava i raspituje o razlozima (uvjetima) za poziv.
3. Nakon što je utvrdio razloge, službenik PSAP službe prosljeđuje poziv hitnim službama i završava hitni poziv.

Ako se hitni poziv ne odradi sukladno ovoj proceduri, gore ukratko opisanoj, hitni će se poziv smatrati pogrešnim (slučajnim).



UPOZORENJE

Napajanje Pan-Euruopskog eCall sustava iz baterije

- Pan-Europski eCall sustav ima vlastito napajanje koje osigurava rad sustava u trajanju od minimalno sat vremena u slučaju da je sudar prekinuo električnu mrežu vozila i prekinuo napajanje.
- Baterija za napajanje eCall sustava mora se zamijeniti svake 3 godine. Za više informacija pogledajte raspored održavanja u poglavlju 9.

LED svijetli crveno (neispravnost sustava)

Ako crvena LED-ica svijetli za vrijeme vožnje, to je znak neispravnosti eCall sustava. Posjetite ovlaštenog HYUNDAI trgovca što je prije moguće da provjeri sustav. Ako sustav nije ispravan, ne može se zajamčiti njegova funkcionalnost u slučaju sudara. Vlasnik vozila snosi odgovornost za svaku dalju posljedicu prije opisane neispravnosti eCall sustava.

Namjerno uklanjanje ili modifikacija sustava

Pan-Europski eCall sustav je osmišljen sa svrhom pozivanja pomoć u slučaju potrebe. Stoga bilo kakva namjerna modifikacija ili čak uklanjanje sustava može izravno ugroziti sigurnost. Također, taka sustav može pogreškom uspostaviti poziv prema PSAP službi. Zato nije dopušteno ni na koji način modificirati eCall sustav ugrađen u vozilo od strane bilo koga.

UAE ECALL SUSTAV (AKO JE DIO OPREME)

Vozilo je opremljeno uređajem* koji je spojen s UAE eCall sustavom za hitne pozive prema hitnim službama. UAE eCall sustav je služba koja prima automatske pozive u slučaju prometnih nesreća ili drugih** nesreća na cestama (dostupno samo u zemljama koje imaju upravljanje ovim sustavom).

Sustav omogućava pozivanje djelatnika jednog centraliziranog ureda za zaprimanje poziva u slučaju nesreća na cestama (dostupno samo u zemljama koje imaju upravljanje ovim sustavom).

UAE eCall sustav u datim okolnostima i uz ispunjavanje preduvjeta koji su navedeni u korisničkom priručniku te u jamstveno servisnoj knjižici šalje podatke do PSAP ureda (Public Safety Answering Point, ured za zaprimanje upita o sigurnosti) koje uključuju lokaciju vozila, tip vozila, VIN (broj šasije).

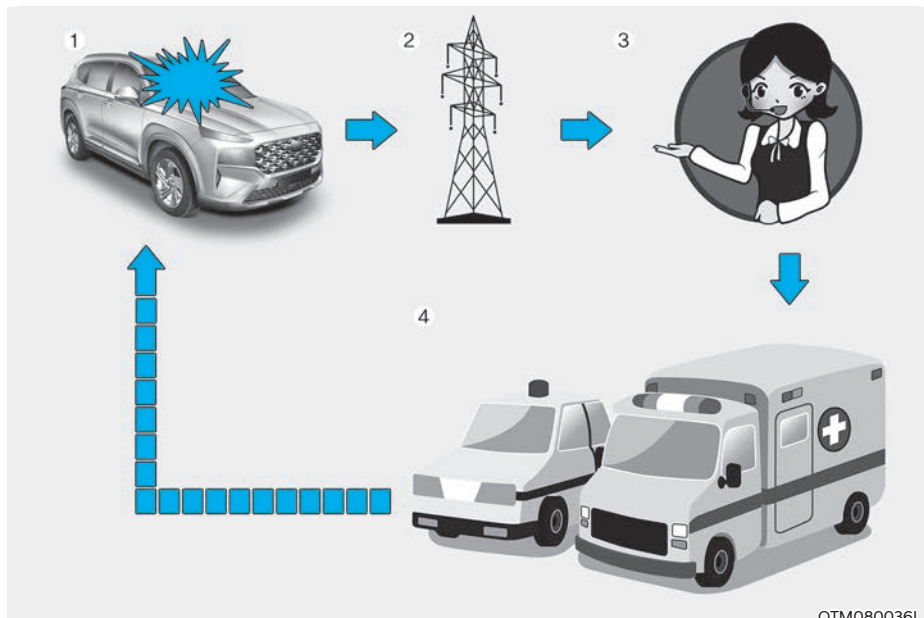

OTM080036L

1. Nezgoda
2. Bežična mreža
3. PSAP ured
4. Hitna služba

* Pod pojmom UAE eCall uređaj koji se spominje u korisničkom priručniku smatra se oprema koja je ugrađena u vozilo sa svrhom spajanja na UAE eCall sustav.

** 'Drugim se nesrećama' smatraju bilo koja vrsta nezgode na cestama u Europi (samo u zemljama koje imaju upravljanje tim sustavom) koja za posljedicu ima ozlijeđene ljude i potrebu za nekom vrstom pružanja pomoći. U slučaju zabilježbe nezgode potrebno je zaustaviti vozilo, pritisnuti SOS prekidač (njegov je smještaj precizno opisan i određen u poglavlju 'UAE ECALL SUSTAV (AKO JE DIO OPREME)' korisničkog priručnika isporučenog s vozilom. Prilikom uspostave poziva, sustav prikuplja informacije o vozilu iz kojeg je poziv ostvaren nakon čega spaja vozilo sa PSAP službenikom da mu se pojasne razlozi pozivanja.

Nakon što su podaci pohranjeni u UAE eCall sustavu dostavljeni u centar za spašavanje sa svrhom omogućavanja asistencije vozaču i putnicima, podaci će, nakon što je spašavanje odrađeno, biti izbrisani.

Opis eCall sustava u vozilu

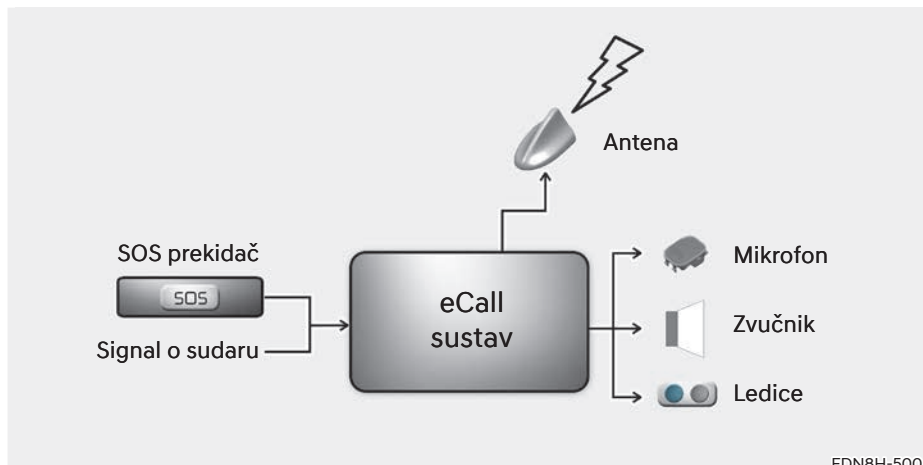

EDN8H-500

Pregled eCall sustava u vozilu koji koristi broj 999. Za detaljnije informacije o radu i funkcijama proučite ovo poglavlje. Služba za spašavanje 999 je dostupna bez naplate i dostupna je svima.

Poziv prema broju 999 se u vozilu opremljenom eCall sustavom automatski uspostavlja u slučaju potrebe. Nju određuje aktivacija senzora u vozilu u slučaju ozbiljnog sudara.

Poziv će se također automatski uspostaviti iz vozila koje je opremljeno TPS sustavom koji en radi nakon ozbiljnijeg sudara.

eCall poziv prema broju 999 može se i ručno pokrenuti u slučaju potrebe. Kako se to radi opisano je u ovom poglavlju.

U slučaju da se dogodio kvar koji je onemogućio rad eCall sustava, putnici će dobiti jasno upozorenje: proučite dalje ovo poglavlje.

Informacije o obradi podataka

Bilo kakva obrada osobnih podataka kroz sustav 999 eCall udovoljava s pravilima o zaštiti podataka sukladno direktivama 95/46/EC (1) i 2002/58/EC (2) Europskog parlamenta i Vijeća Europe s osobitim naglaskom na zaštitu osoba sukladno članku 7(d) Direktive 95/46/EC (3). Obrada tih podataka je strogo ograničena samo u svrhu obrade hitnog poziva prema hitnoj službi 999.

Tipovi podataka i njihovi primatelji

Sustav eCall 999 smije prikupljati i obrađivati samo ove podatke:

- Tip vozila (putničko ili dostavno)
- Vrsta pogonskog goriva (benzin/dizel/UNP/zemni plin/električno/vodik)
- Nedavna lokacija vozila i smjer vožnje
- Log file automatske aktivacije sustava i vrijeme aktivacije
- Dodatni podaci (ako je primjenjivo): nije primjenjivo (if applicable): Not applicable

Primatelji podataka obrađenih u 999 eCall sustavu su javne službe čiji je posao primanje i obrada poziva upućenih jedinstvenom europskom broju 999. Dodatne informacije (ako su dostupne): Nije primjenjivo

- (1) Directive 95/46/EC of the European Parliament and of the Council of 24 October 1995 on the protection of individuals with regard to the processing of personal data and on the free movement of such data (OJ L 281, 23.11.1995, p. 31).
- (2) Directive 2002/58/EC of the European Parliament and of the Council of 12 July 2002 concerning the processing of personal data and the protection of privacy in the electronic communications sector (Directive on privacy and electronic communications) (OJ L 201, 31.7.2002, p. 37).
- (3) Directive 95/46/EC is repealed by Regulation (EU) 2016/679 of the European Parliament and of the Council of 27 April 2016 on the protection of natural persons with regard to the processing of personal data and on the free movement of such data (General Data Protection Regulation) (OJ L 119, 4.5.2016, p. 1). The Regulation applies from 25 May 2018.

Načini obrade podataka

999 eCall sustav u vozilu je osmišljen tako da podaci iz interne memorije nisu dostupni prije poziva eCalla. Dodatne informacije (ako su dostupne): Nije primjenjivo

999 eCall sustav u vozilu je osmišljen tako da ga je nemoguće pratiti u svakodnevnom korištenju. Dodatne informacije (ako su dostupne): Nije primjenjivo

999 eCall sustav u vozilu je osmišljen tako da osigura da se podaci u unutarnjoj memoriji sustava automatski i kontinuirano brišu.

Lokacija na kojoj se nalazi vozilo se konstantno briše i u memoriji sustava su samo posljednje tri lokacije što je potrebno za normalno funkcioniranje sustava.

Zapis o aktivnosti podataka u 999 eCall

sustavu se pamti dulje nego je potrebno za eventualnu uspostavu poziva 999 i ne dulje od 13 sati nakon što je poziv uspostavljen. Dodatne informacije (ako su dostupne): Nije primjenjivo

Načini ostvarivanja prava

Subjekt podataka (vlasnik vozila) ima pravo pristupa informacijama i također pravo blokade pristupa tim informacijama, njihovo brisanje i brisanje podataka koji nisu sukladni Direktivi 95/46/EC. Bilo koja treća strana kojoj su podaci bili dostupni treba biti obaviještena o takvoj blokadi ili brisanju podataka koji nisu sukladni Direktivi osim ako se to ne pokaže nemogućim ili uključuje neproporcionalan napor da se to napravi.

Subjekt podataka ima pravo žalbe odgovarajućoj službi (ustanovi) zaduženoj za zaštitu podataka ako on(a) smatra da su joj prava narušena kao posljedica obrade tih podataka.

Kontakt službe odgovorne za rukovanje pravom pristupa (ako postoji): Nije primjenjivo

UAE eCall sustav



Dijelovi eCall sustava u putničkoj kabini:

- (1) SOS prekidač
- (2) LED

SOS prekidač: Vozač/suvozač pomoću njega uspostavlja poziv prema službi pritiskom na prekidač.

LED: Crvena i zelena ledica svijetle 3 sekunde kad je prekidač za paljenje u položaju ON. Nakon toga se gase u slučaju normalnog rada sustava.

Ako je neka greška u radu sustava, crvena ledica ostaje upaljena.

Automatska prijava nezgode

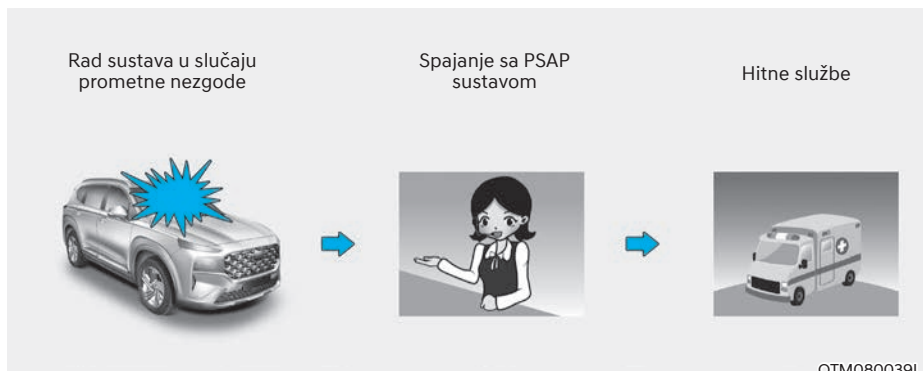

UAE eCall uređaj u slučaju sudara automatski uspostavlja poziva prema PSAP službi kako bis e pokrenula akcija spašavanja.

Kako bi akcija spašavanja bila moguća, ali i što je moguće efikasnija, UAE eCall sustav automatski šalje potrebne podatke PSAP službi čim uočava da se dogodila nesreća.

U ovom slučaju hitan poziv nije moguće jednostrano prekinuti pritiskom na SOS prekidač i UAE eCall sustav je spojen dok god djelatnik hitne službe ne prekine komunikaciju (završi poziv).

U manjim sudarima UAE eCall sustav možda neće automatski uspostaviti poziv. No, ručni je poziv pritiskom na SOS prekidač uvijek moguć.

OPREZ

Rad sustava je nemoguć na području koje nije pokriveno GSM, GPS ili Galileo signalom.

Ručna prijava nezgode



OTM080040L

Vozač ili suvozač mogu ručno pokrenuti uspostavu poziva prema PSAP službi pritiskom na SOS prekidač.

Taj je poziv moguće prekinuti ponovnim pritiskom na SOS prekidač prije nego je poziv uspostavljen.

Nakon što je pokrenuta uspostava poziva u ručnom modu, eCall sustav automatski šalje podatke o vozilu/nezgodi službeniku PSAP službe (za vrijeme poziva u pomoć) pritiskom na SOS prekidač.

Ako je vozač/suvozač slučajno pritisnuo SOS prekidač, poziv može biti prekinut ponovnim pritiskom na SOS prekidač.

U slučaju prometne nezgode ili neke druge nesreće, za uspostavu poziva u nuždi u ručnom modu potrebno je:

1. Zaustaviti vozilo u skladu s prometnim propisima tako da se ne ugrožava ni jedan sudionik u prometu.
2. Pritisnite SOS prekidač; kad se pritisne SOS prekidač i uspostavljen je poziv, minimalna količina podataka o vozilu i njegovoj lokaciji se prikuplja i prosljeđuje kako bi se zadovoljili tehnički uvjeti sustava. Nakon toga javlja se službenik eCall sustava i raspituje o razlozima (uvjetima) za poziv.
3. Nakon što je utvrdio razloge, službenik PSAP službe prosljeđuje poziv hitnim službama i završava hitni poziv.

Ako se hitni poziv ne odradi sukladno ovoj proceduri, gore ukratko opisanoj, hitni će se poziv smatrati pogrešnim (slučajnim).



UPOZORENJE

Napajanje Pan-Euruopskog eCall sustava iz baterije

- UAE eCall sustav ima vlastito napajanje koje osigurava rad sustava u trajanju od minimalno sat vremena u slučaju da je sudar prekinuo električnu mrežu vozila i prekinuo napajanje.
- Baterija za napajanje eCall sustava mora se zamijeniti svake 3 godine. Za više informacija pogledajte raspored održavanja u poglavlju 9.

LED svijetli crveno (neispravnost sustava)

Ako crvena LED-ica svijetli za vrijeme vožnje, to je znak neispravnosti eCall sustava. Posjetite ovlaštenog HYUNDAI trgovca što je prije moguće da provjeri sustav. Ako sustav nije ispravan, ne može se zajamčiti njegova funkcionalnost u slučaju sudara. Vlasnik vozila snosi odgovornost za svaku dalju posljedicu prije opisane neispravnosti eCall sustava.

Namjerno uklanjanje ili modifikacija sustava

UAE eCall sustav je osmišljen sa svrhom pozivanja upomoć u slučaju potrebe. Stoga bilo kakva namjerna modifikacija ili čak uklanjanje sustava može izravno ugroziti sigurnost. Također, taka sustav može pogreškom uspostaviti poziv prema PSAP službi. Zato nije dopušteno ni na koji način modificirati eCall sustav ugrađen u vozilo od strane bilo koga.

9. Održavanje

Motorni prostor	9-4
Servisi održavanja	9-6
Odgovornost vlasnika	9-6
Predostrožnost održavanja vlasnika.....	9-6
Održavanje od strane vlasnika	9-7
Raspored održavanja od strane vlasnika	9-8
Raspored servisa održavanja	9-9
Redovno održavanje (osim Europe)	9-10
Održavanje u teškim uvjetima korištenja i pri maloj kilometraži – (osim Europe) .	9-16
Redovno održavanje (Europa)	9-18
Održavanje u teškim uvjetima korištenja i pri maloj kilometraži – (Europa)	9-23
Objašnjenje stavki rasporeda održavanja.....	9-25
Filtar goriva (benzinski motor).....	9-25
Parkirna kočnica	9-26
Motorno ulje	9-27
Provjera razine motornog ulja	9-27
Provjera motornog ulja i filtra.....	9-30
Rashladna tekućina motora	9-31
Provjera razine rashladne tekućine	9-31
Zamjena rashladne tekućine	9-33
Tekućina kočnica.....	9-34
Provjera razine tekućine za kočnice.....	9-34
Tekućina za pranje stakla.....	9-35
Provjera razine tekućine za pranje stakla	9-35
Filtar goriva (za dizelski motor).....	9-35
Ispuštanje vode iz filtra	9-35
Zamjena uloška filtra goriva	9-35
Filtar zraka	9-36
Zamjena filtra zraka	9-36
Filtar zraka klima-uređaja	9-37
Provjera filtra zraka klima-uređaja	9-37
Zamjena filtra zraka klima-uređaja.....	9-37

Metlice brisača	9-38
Provjera metlica brisača	9-38
Zamjena metlica brisača	9-38
Akumulator	9-41
Za najdulji životni vijek akumulatora	9-42
Oznaka kapaciteta akumulatora	9-43
Dopunjavanje akumulatora	9-43
Reset stavki	9-44
Gume i kotači	9-45
Njega guma	9-45
Preporučeni tlak u hladnim gumama	9-45
Provjera tlaka u gumama	9-46
Rotacija guma (kotača)	9-47
Geometrija ovjesa i balansiranje guma	9-48
Zamjena guma	9-49
Zamjena kotača	9-49
Prianjanje guma	9-49
Održavanje guma	9-49
Oznaka na bočnoj stranici gume	9-50
Gume niskog presjeka	9-53
Osigurači	9-54
Zamjena osigurača instrument ploče	9-55
Zamjena osigurača u motornom prostoru	9-56
Popis osigurača i releja	9-57
Žarulje	9-67
Žarulja glavnog svjetla, pozicijskog, žmigavaca i dnevnog svjetla – zamjena	9-68
Podešavanje snopa glavnog i svjetla za maglu	9-70
Zamjena žarulje bočnog žmigavca	9-73
Zamjena žarulje stražnjeg svjetla	9-73
Zamjena žarulje trećeg stop svjetla	9-76
Zamjena svjetla registarske pločice	9-77
Zamjena žarulje unutrašnjeg svjetla	9-77

9. Održavanje

Njega izgleda.....	9-79
Njega vanjšine.....	9-79
Njega unutrašnjosti.....	9-85
Sustav kontrole emisije.....	9-88
Filtar čestica čađe (GPF).....	9-90
Filtar čestica čađe (DPF).....	9-91
DeNOx katalizator (za dizelski motor).....	9-91
SCR katalizator (za dizelski motor).....	9-92

MOTORNI PROSTOR

■ Benzinski motor Smartstream G2.5

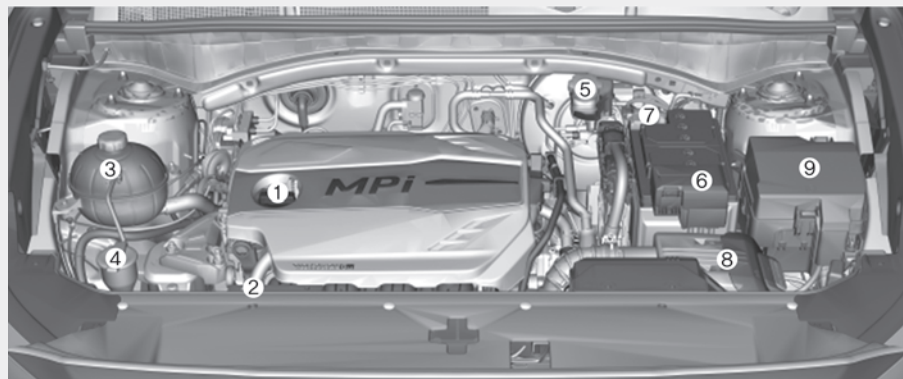

■ Benzinski motor

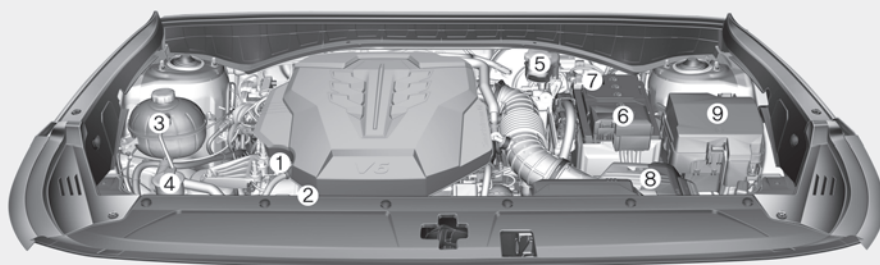

Stvarni se motorni prostor može razlikovati od ilustracije.

OTM090057L/OTM090056L

- | | |
|---|------------------------------|
| 1. Poklopac dolijevanja ulja | 5. Spremnik tekućine kočnica |
| 2. Šipka za mjerenje razine ulja u motoru | 6. Akumulator [+] |
| 3. Spremnik rashladne tekućine | 7. Akumulator [-] |
| 4. Spremnik tekućine za pranje stakla | 8. Filtar zraka |
| | 9. Kutija s osiguračima |

■ Dizelski motor Smartstream D2.2

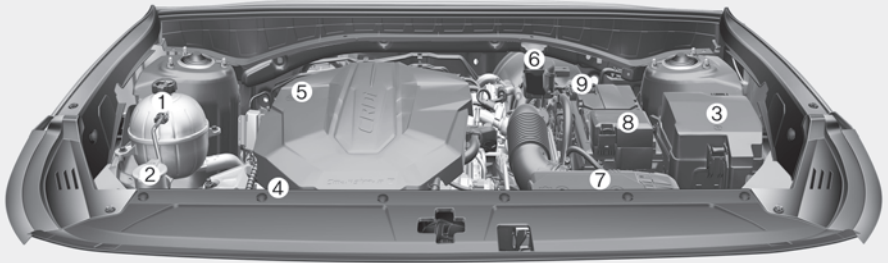

Stvarni se motorni prostor može razlikovati od ilustracije.

OTM090032

- | | |
|---|------------------------------|
| 1. Spremnik rashladne tekućine | 6. Spremnik tekućine kočnica |
| 2. Spremnik tekućine za pranje stakla | 7. Filtar zraka |
| 3. Kutija s osiguračima | 8. Akumulator [+] |
| 4. Šipka za mjerenje razine ulja u motoru | 9. Akumulator [-] |
| 5. Poklopac dolijevanja ulja (ispod pokrova motora) | |

SERVISI ODRŽAVANJA

Trebate iskazati veliku brigu kako biste spriječili oštećenje Vašeg vozila i Vaše ozljeđivanje kad god obavljate bilo kakvo održavanje ili postupke pregledavanja.

Neodgovarajuće, nepotpuno ili nedovoljno servisiranje može rezultirati problemima u funkcioniranju Vašeg vozila koji mogu dovesti do oštećenja vozila, nesreće, ili tjelesne ozljede.

Obavijest

Servis održavanja i zadržavanje zapisnika su odgovornost vlasnika.

Odgovornost vlasnika

Općenito preporučujemo da Vaše vozilo servisira ovlašteni HYUNDAI trgovac.

Trebali biste zadržati dokumente koji prikazuju da je pravilno održavanje obavljeno na Vašem vozilu u skladu s tablicama rasporeda servisa održavanja prikazanim na sljedećim stranicama.

Treba Vam ta informacija kako bi se ustanovila Vaša usklađenost sa zahtjevima servisiranja i održavanja Vašeg jamstva vozila.

Detaljne informacije o jamstvu su opisane u Vašoj putovnici servisa.

Popravci i prilagodbe potrebni kao rezultat nepravilnog održavanja ili nedostatka potrebnog održavanja nisu pokriveni kad je Vaše vozilo pokriveno jamstvom.

Mjere opreza održavanja vlasnika

Nepravilno ili nepotpuno servisiranje može rezultirati problemima. Ovo poglavlje daje upute samo za stavke održavanja koje je jednostavno obaviti.

Obavijest

Nepravilno održavanje vlasnika tijekom trajanja jamstva može utjecati na pokrivenost jamstva. Za detalje, pročitajte odvojenu putovnicu servisa koju ste dobili s vozilom. Ako ste nesigurni u vezi bilo koje procedure servisiranja ili održavanja, preporučujemo da sustav servisira ovlašteni HYUNDAI trgovac.

Vaše vozilo ne bi trebalo modificirati ni na koji način. Bilo kakve modifikacije mogu negativno utjecati na sigurnost, potrošnju i emisije Vašeg vozila. Dodatno, one će narušiti jamstvo koje na Vaše vozilo daje proizvođač.

OPASKA

Nepravilno održavanje vlasnika tijekom trajanja jamstva može utjecati na pokrivenost jamstva. Za detalje, pročitajte odvojenu putovnicu servisa koju ste dobili s vozilom. Ako ste nesigurni u vezi bilo koje procedure servisiranja ili održavanja, preporučujemo da sustav servisira ovlašteni HYUNDAI trgovac.

OWNER MAINTENANCE



UPOZORENJE

Obavljanje radova održavanja na vozilu može biti opasno. Možete biti ozbiljno ozlijeđeni tijekom obavljanja nekih postupaka održavanja. Ako nemate dovoljno znanja i iskustva ili odgovarajuće alate i opremu za obavljanje radova, preporučujemo da sustav servisira ovlašteni HYUNDAI trgovac

- Rad ispod poklopca motora s upaljenim motorom je opasno. Postaje još opasnije kad nosite nakit ili labavu odjeću. Oni se mogu zapetljati u pokretnim dijelovima i rezultirati ozljedom.
- Ako motor mora biti upaljen dok radite ispod poklopca motora, vodite računa da uklonite sav nakit (osobito prstenje, narukvice, satove i ogrlice) i sve kravate, šalove, i sličnu labavu odjeću prije približavanja ventilatorima motora ili hlađenja.
- Nemojte pristupati motoru s bilo kakvim otvorenim plamenom, upaljenom cigaretom ili nečim trećim što može izazvati požar. Akumulator i dovod goriva su iznimno zapaljivi.



UPOZORENJE

Diranje metalnih dijelova

Nemojte dodirivati metalne dijelove (uključujući i šipke za povezivanje muldi) dok motor radi ili je vruće. Moguće su teške opekline. Isključite motor i pričekajte da se ohladi prije nego krenete nešto raditi na vozilu.

Preporučujemo da sljedeći popisi budu provjere i pregledi vozila koje trebaju obaviti vlasnik ili ovlašteni HYUNDAI trgovac propisanom učestalošću kako bi se pomogao osigurati siguran, pouzdan rad Vašeg vozila.

Ako imate bilo kakva pitanja, preporučujemo da konzultirate ovlaštenog HYUNDAI trgovca.

Sljedeće provjere održavanja vlasnika općenito nisu pokrivena jamstvima i možda Vam se naplate rad te korišteni dijelovi i maziva.



UPOZORENJE

Dizelski motor

Injektori za rad koriste visoki napon (najviše 200 V). Stoga, može doći do sljedećih nesreća. Direktni kontakt s injektorom ili ožičenjem injektora može uzrokovati strujni udar ili oštećenje Vašeg mišićnog ili živčanog sustava.

Elektromagnetski val od rada injektora može uzrokovati kvar elektrostimulatora srca (pacemakera). Slijedite sigurnosne savjete navedene ispod, kad provjeravate motorni prostor dok motor radi.

Nemojte dodirivati injektor, ožičenje injektora, i računalo motora dok motor radi.

Nemojte ukloniti priključak injektora dok motor radi.

Ljudi koji koriste elektrostimulator srca (pacemaker) ne smiju ići blizu motora dok se motor pokreće ili radi.

Osim toga, sustav je pod visokim tlakom i gorivo koje bi štrcnulo bi svojom silinom moglo izazvati teške ozljede.

Održavanje od strane vlasnika

Kad stanete napuniti gorivo:

- Provjerite razinu motornog ulja.
- Provjerite razinu rashladne tekućine u spremniku rashladne tekućine.
- Provjerite razinu tekućine za pranje vjetrobranskog stakla.
- Obratite pažnju na nedovoljno napuhane gume.



UPOZORENJE

Budite oprezni kad provjeravate razinu Vaše rashladne tekućine motora dok je motor vruć. Uzavrela rashladna tekućina i para mogu se ispuhati pod pritiskom. To može uzrokovati opekline i druge ozbiljne ozljede.

Dok upravljate vozilom:

- Zabilježite bilo kakve promjene u zvuku ispuha ili bilo kakav miris ispušnih plinova u vozilu.
- Provjerite ima li vibraciju u upravljaču. Primijetite bilo kakav povišen napor kod upravljanja ili labavost u upravljaču, ili promjene u njegovu položaju dok vozite ravno.
- Primijetite ako Vaše vozilo stalno blago skreće ili "vuče" u jednu stranu kad vozite na glatkoj, ravnoj cesti.
- Kod zaustavljanja, slušajte i provjerite neobične zvukove, povlačenje u jednu stranu, povećan hod papučice kočnice ili papučicu kočnice koja se teško pritišće.
- Ako se bilo kakvo klizanje ili promjene u radu Vašeg mjenjača dogode, provjerite razinu ulja u mjenjaču.
- Provjerite rad ručnog mjenjača, uključujući rad spojke.
- Provjerite funkciju P (parkiranje) automatskog/DCT mjenjača.
- Provjerite parkirnu kočnicu.
- Provjerite cure li tekućine ispod Vašeg vozila (curenje vode iz klimatizacijskog

sustava tijekom ili nakon korištenja je normalno).

Barem jednom mjesečno:

- Provjerite razinu rashladne tekućine u spremniku rashladne tekućine motora.
- Provjerite rad svih vanjskih svjetala, uključujući kočiona svjetla, pokazivače smjera i svjetla za nuždu.
- Provjerite tlak zraka u svim gumama, uključujući rezervnu.
- Provjerite istrošenost guma i labavost matica na kotačima.

Barem dvaput godišnje (npr., svakog proljeća ili jeseni):

- Provjerite crijeva hladnjaka, grijača i klimatizacije za curenje ili oštećenja.
- Provjerite raspršivanje perača vjetrobranskog stakla i rad brisača. Očistite metlice brisača s čistom krpom navlaženom tekućinom za stakla.
- Provjerite podešenost prednjih svjetala.
- Provjerite prigušivač, ispušne cijevi, štitnike i stezaljke.
- Provjerite istrošenost i rad krilno/ramenih sigurnosnih pojaseva.

Barem jedanput godišnje:

- Očistite odvodne rupe na karoseriji i vratima.
- Podmažite šarke na vratima i poklopcu motora.
- Podmažite brave i kopče na vratima i poklopcu motora.
- Podmažite gumene obrube na vratima.
- Provjerite sustav klimatizacije.
- Pregledajte i podmažite spone i kontrole automatskog/DCT mjenjača.
- Očistite akumulator i polove.
- Provjerite razinu tekućine za kočnice (i spojku).

RASPORED SERVISA ODRŽAVANJA

Slijedite raspored redovnog održavanja ako se vozilo obično vozi gdje nijedan od sljedećih uvjeta nije primjenjiv. Ako je bilo koji od sljedećih uvjeta primjenjiv, pridržavajte se plana održavanja u teškim uvjetima korištenja.

- Učestala vožnja kratkim udaljenostima (manje od 8 km u normalnim ili manje od 16 km u uvjetima smrzavanja ispod 0 stupnjeva C).
- Vožnja u prašnjavim uvjetima ili pješčanim područjima.
- Opsežna upotreba kočnica.
- Gradska vožnja tj. korištenje u uvjetima gustog prometa.
- Vožnja u područjima gdje se koriste sol ili drugi korozivni materijali.
- Vožnja na grubim ili blatnjavim cestama.
- Vožnja u planinskim područjima.
- Vuča prikolice, kamp-prikolice ili korištenje krovne kutije.
- Korištenje u svrhu taxija, auto-škole, patrolnog vozila ili bilo koja druga komercijalna upotreba vozila.
- Vožnja brzinom višom od 170 km/h.
- Učestala vožnja u start-stop uvjetima.
- Korištenje motornog ulja čija specifikacija ne odgovara preporučenoj (mineralno, polusintetsko, lošija gradacija i sl.)

Ako se Vaše vozilo koristi u navedenim uvjetima, trebali biste pregledavati, mijenjati ili nadopunjavati češće nego po sljedećem rasporedu redovnog održavanja. Nakon razdoblja ili udaljenosti prikazane u tablicama, nastavite slijediti propisane intervale održavanja.

Dopušteno odstupanje od propisanog intervala je mjesec dana / 1000 km (što nastupi prije).

i Obavijest

- **Odgovornost vlasnika je da redovito provjerava razinu ulja u motoru i dopunjava ako je potrebno. Korištenje motora s nedovoljnom količinom ulja i posljedična oštećenja nisu pokrivena jamstvom proizvođača.**
- **Ako se koristi ulje koje ne odgovara propisanim specifikacijama (nije preporučljivo) pridržavati se rasporeda održavanja u otežanim uvjetima korištenja.**

Raspored redovnog održavanja (osim Europe) Benzinski motor

9-10

STAVKA ODRŽAVANJA	INTERVAL ODRŽAVANJA	Mjeseci ili prevojena kilometraža, što nastupi prije											
		Mjeseci	12	24	36	48	60	72	84	96			
		Milje×1000	10	20	30	40	50	60	70	80			
		Km×1000	15	30	45	60	75	90	105	120			
Motorno ulje i filter ulja *1*2	Osim Bliskog Istoka *5, Središnje i Južne Amerike *6		R	R	R	R	R	R	R	R	R	R	R
	Za Bliski Istok *5, Središnju i Južnu Ameriku *6												
Pogonsko remenje *3													
Aditivni goriva *4	Osim Bliskog Istoka *5, Središnje i Južne Amerike *6												
	Za Bliski Istok *5, Središnju i Južnu Ameriku *6												

I : Provjera i po potrebi podešavanje, ispravljanje, čišćenje ili zamjena.

R : Zamjena.

*1: Odgovornost vlasnika je da redovito provjerava razinu ulja u motoru i dopunjava ako je potrebno. Korištenje motora s nedovoljnom količinom ulja i posljedična oštećenja nisu pokrivena jamstvom proizvođača.

*2: Provjerite razinu ulja u motoru i tragove curenja ulja svakih 500 km ili prije kretanja na duži put.

*3: Podesiti remen alternatora i pumpe serva (i remen vodene pumpe) te remen kompresora klima-uređaja (ako je dio opreme).
Provjeriti i ispraviti ako je potrebno ili zamijeniti.

*4: Ako gorivo ne udovoljava EN228 normi kvalitete goriva, ili ekvivalentno gorivo nije dostupno, preporučuje se jedna boca aditiva.
Aditiv je dostupan kod vašeg ovlaštenog HYUNDAI trgovca zajedno s uputama za njegovo korištenje. Nemojte miješati aditive.

*5: Bliski Istok uključuje Iran, Libiju, Alžir, Sudan, Maroko, Tunis i Egipat.

*6: Središnja i Južna Amerika uključuje Brazil itd.

Raspored redovnog održavanja (osim Europe) Benzinski motor

INTERVAL ODRŽAVANJA	Mjeseci ili prevojena kilometraža, što nastupi prije											
	Mjeseci	12	24	36	48	60	72	84	96			
	Milje*1000	10	20	30	40	50	60	70	80			
STAVKA ODRŽAVANJA	Km*1000	15	30	45	60	75	90	105	120			
Filter zraka	Osim Bliskog Istoka *5, Središnje i Južne Amerike *6	I	I	R	I	I	R	I	I			
	Za Bliski Istok *5, Središnju i Južnu Ameriku *6	R	R	R	R	R	R	R	R			
Svječiće *7		Zamjena svakih 160.000 km ili 120 mjeseci										
Odzračno crijevo i poklopac za dolijevanje goriva					I				I			
Filter zraka spremnika goriva			I		R		I		R			
Filter goriva (za Kinu i Brazil) *8			I		R		I		R			
Dovod goriva, crijeva i spojevi					I				I			

I : Provjera i po potrebi podešavanje, ispravljanje, čišćenje ili zamjena.

R : Zamjena.

*5 : Bliski Istok uključuje Indiju, Iran, Libiju, Alžir, Sudan, Maroko, Tunis i Egipat.

*6 : Središnja i Južna Amerika uključuje Brazil itd.

*7 : Radi svoje udobnosti, zamjena se može obaviti i ranije kad je vozilo na redovnom servisu.

*8 : Filter goriva se smatra stavkom kojoj nije potrebno održavanje, ali periodička provjera je preporučena i njena učestalost ovisi o (ne)čistoći goriva na raspolaganju. Ako primijetite smanjeni protok goriva, gubitak snage, otežani hladni start i sl. preporučuje se promjena filtra goriva neovisno o intervalu održavanja i u svakom slučaju konzultacija s ovlaštenim HYUNDAI trgovcem.

Raspored redovnog održavanja (osim Europe) Dizelski motor

9-12

INTERVAL ODRŽAVANJA	Mjeseci ili prevojena kilometraža, što nastupi prije									
	Mjeseci	12	24	36	48	60	72	84	96	
STAVKA ODRŽAVANJA	Milje*1000	10	20	30	40	50	60	70	80	
	Km*1000	15	30	45	60	75	90	105	120	
Engine oil and engine oil filter *1 *2	Except Russia For Russia	Replace every 10,000 km (6,000 miles) or 12 months Replace every 15,000 km (10,000 miles) or 12 months								
Drive belts *3	Except Russia For Russia	At first, inspect at 80,000 km (50,000 miles) or 48 months, after that, every 20,000 km (12,500 miles) or 12 months At first, inspect at 90,000 km (60,000 miles) or 48 months after that, inspect every 30,000 km (20,000 miles) or 24 months								
Air cleaner filter	Osim Bliskog Istoka Za Bliski Istok	I	I	R	I	I	I	R	I	
Fuel lines, hoses and connections		R	R	R	R	R	R	R	R	
		I	I	I	I	I	I	I	I	

I : Provjera i po potrebi podešavanje, ispravljanje, čišćenje ili zamjena.

R : Zamjena.

*1 : Odgovornost vlasnika je da redovito provjerava razinu ulja u motoru i dopunjava ako je potrebno. Korištenje motora s nedovoljnom količinom ulja i posljedična oštećenja nisu pokrivena jamstvom proizvođača

*2 : Provjerite razinu ulja u motoru i tragove curenja ulja svakih 500 km ili prije kretanja na dužji put.

*3 : Podesiti remen alternatora i pumpe serva (i remen vodene pumpe) te remen kompresora klima-uređaja (ako je dio opreme).
Provjeriti i ispraviti ako je potrebno ili zamijeniti.

Raspored redovnog održavanja (osim Europe) Dizelski motor

INTERVAL ODRŽAVANJA	Mjeseci ili prevođena kilometraža, što nastupi prije											
	Mjeseci	12	24	36	48	60	72	84	96			
STAVKA ODRŽAVANJA	Milje×1000	10	20	30	40	50	60	70	80			
	Km×1000	15	30	45	60	75	90	105	120			
Filter goriva *4	Osim EN590 (obratite se servisu)	Zamjena filtera goriva ovisi o kvaliteti goriva koje se koristi										
Poklopac spremnika goriva	For EN590		I			R		I		R		
Razvodni sustav (remen, pumpa vode, zatezač i remenica)		Provjerite razvodni remen svakih 120.000 km Zamijenite razvodni sustav (remen, pumpa vode, zatezač i remenica) svakih 240.000 km										

I : Provjera i po potrebi podešavanje, ispravljanje, čišćenje ili zamjena.

R : Zamjena.

*4 : Ovaj raspored održavanja je ovisan o kvaliteti goriva koja se koristi. Primjenjuje se za gorivo kvalitete EN590 ili ekvivalent. Ako specifikacija korištenog dizelskog goriva ne udovoljava EN590 normi, pridržavajte se rasporeda održavanja u otežanim uvjetima korištenja. HYUNDAI preporučuje provjera svakih 7500 km, zamjena svakih 15.000 km. Ako primijetite smanjeni protok goriva, gubitak snage, otežani hladni start i sl. preporučuje se promjena filtera goriva neovisno o intervalu održavanja i u svakom slučaju konzultacija s ovlaštenim HYUNDAI trgovcem.

Raspored redovnog održavanja (osim Europe) Općenite stavke – odnose se i na benzinski i dizelski motor

INTERVAL ODRŽAVANJA	Mjeseci ili prevođena kilometraža, što nastupi prije											
	Mjeseci	12	24	36	48	60	72	84	96			
STAVKA ODRŽAVANJA	Milje×1000	10	20	30	40	50	60	70	80			
	Km×1000	15	30	45	60	75	90	105	120			
Disk kočnice i obloge		I	I	I	I	I	I	I	I			
Upravljački sustav		I	I	I	I	I	I	I	I			
Poluosovine i manžete		I	I	I	I	I	I	I	I			
Gume (tlak i istrošenost)		I	I	I	I	I	I	I	I			
Prednje sponne		Provjera svakih 10.000 km										
Rashladno sredstvo klima-uređaja		I	I	I	I	I	I	I	I			
Kompresor klima-uređaja		I	I	I	I	I	I	I	I			
Filter zraka klima-uređaja		R	R	R	R	R	R	R	R			
Ulje automatskog mjenjača	Za Bliski Istok		I	I	I	I	I	I	I			
	Osim Bliskog Istoka	Nije potrebna provjera ni servisiranje										
Ulje DCT mjenjača					I				I			
Ispušni sustav			I		I		I		I			
Ulje središnjeg prijenosnika (4WD) *2					I		I		I			
Ulje stražnjeg diferencijala (4WD) *2					I		I		I			
Pogonsko vratilo			I		I		I		I			

I : Provjera i po potrebi podešavanje, ispravljanje, čišćenje ili zamjena.

R : Zamjena.

*2 : Ulje u središnjem prijenosniku i diferencijalu treba zamijeniti nakon svakog potapanja mjenjača u vodu.

Otežani uvjeti korištenja (osim Europe)

Stavke iz tablice se moraju češće servisirati na vozilima čiji način korištenja ukazuje na otežano korištenje.

Modificirani i prilagođeni raspored održavanja pronađite u tablici dolje.

R : Zamjena

I : Provjera i po potrebi podešavanje, ispravljanje, čišćenje ili zamjena

Stavka održavanja		Operacija održavanja	Interval	Uvjeti vožnje	
Motor-no ulje i filter ulja	Benzinski motor	Osim Bliskog Istoka *1, Središnje i Južne Amerike *2	R	7500 km ili 6 mjeseci	A, B, C, D, E, F, G, H, I, J, K, L
		Za Bliski Istok *1, Središnju i Južnu Ameriku *2		5000 km ili 6 mjeseci	
	Diesel engine	Osim Rusije	R	Svakih 5000 km ili 6 mjeseci	
		Za Rusiju		Svakih 7500 km ili 6 mjeseci	
Filter zraka		R	Češća zamjena, ovisno o stanju	C, E	
Svjjećice	Benzinski motor	R	Češća zamjena, ovisno o stanju	A, B, F, G, H, I, K	
Upravljački sustav, spone i manžete		I	Češća provjera, ovisno o stanju	C, D, E, F, G	
Ležaji prednjeg ovjesa		I	Češća provjera, ovisno o stanju	C, D, E, F, G	
Disk kočnice i obloge, čeljusti i diskovi		I	Češća provjera, ovisno o stanju	C, D, E, G, H	

*1: Bliski Istok uključuje Iran, Libiju, Alžir, Sudan, Maroko, Tunis i Egipat.

*2: Središnja i Južna Amerika uključuje Brazil itd.

Stavka održavanja	Operacija održavanja	Interval	Uvjeti vožnje
Parkirna kočnica	I	Češća provjera, ovisno o stanju	C, D, G, H
Poluosovine i manžete	I	Češća provjera, ovisno o stanju	C, D, E, F, G, H, I, J
Filtar zraka klima-uređaja	R	Češća zamjena, ovisno o stanju	C, E, G
Ulje automatskog mjenjača	R	Svakih 90.000 km	A, C, D, E, F, G, H, I, K
Ulje DCT mjenjača	R	Svakih 100.000 km	A, C, D, E, F, G, H, I, K
Ulje stražnjeg diferencijala (4WD)	R	Svakih 120.000 km	C, D, E, G, H, I, J
Ulje prijenosnika (4WD)	R	Svakih 120.000 km	C, D, E, G, H, I, J
Pogonsko vratilo	I	Češća provjera, ovisno o stanju	C, D, E, F, G, H, I, J

Otežani uvjeti korištenja (definicije)

- A. Učestala vožnja kratkim udaljenostima
- B. Opsežan rad motora u praznom hodu ili vožnja niskim brzinama na duljim udaljenostima.
- C. Vožnja na grubim, prašnjavim, blatnim, neasfaltiranim, makadamskim ili solju posipanim cestama.
- D. Vožnja u područjima gdje se koriste sol ili drugi korozivni materijali ili u vrlo hladnim vremenskim uvjetima.
- E. Vožnja u pješčanim područjima.
- F. Vožnja u gustom gradskom prometu
- G. Vožnja na uzbrdicama, nizbrdicama, ili planinskim cestama.
- H. Vuča prikolice ili korištenje kamp-kućice ili krovnih nosača.
- I. Vožnja kao patrolni automobil, taxi, komercijalno vozilo ili vuča vozila.
- J. Vožnja preko 170 km/h.
- K. Učestala vožnja u kreni-stani (stop and go) uvjetima
- L. Korištenje motornog ulja čija specifikacija ne odgovara preporučenoj (mineralno, polusintetsko, lošija gradacija i sl.)

Raspored redovnog održavanja (benzinski motor, Europa)

INTERVAL ODRŽAVANJA	Mjeseci ili prevaijena kilometraža, što nastupi prije										
	Mjeseci	24	48	72	96	120	144	168	192		
STAVKA ODRŽAVANJA	Milijex1000	20	40	60	80	100	120	140	160		
	Km x1000	30	60	90	120	150	180	210	240		
Motorno ulje i filter ulja *1*2	Zamjena svakih 15.000 km ili 12 mjeseci										
Pogonsko remenje *3	Prva provjera nakon 90.000 km ili 72 mjeseca, nakon toga svakih 30.000 km ili 24 mjeseca										
Aditivni goriva *4	Dodati svakih 15.000 km ili 12 mjeseci										
Filter zraka	I	I	I	I	R	I	I	I	I	R	
Svjeće *5	Zamjena svakih 160.000 km*4 ili 120 mjeseci										
Odručno crijevo i poklopac za dolijevanje goriva	I	I	I	I	I	I	I	I	I	I	
Filter zraka spremnika goriva	I	I	I	I	I	I	I	I	I	I	
Dovod goriva, crijeva i spojevi	I	I	I	I	I	I	I	I	I	I	

I : Provjera i po potrebi podešavanje, ispravljanje, čišćenje ili zamjena.

R : Zamjena.

*1: Odgovornost vlasnika je da redovito provjerava razinu ulja u motoru i dopunjava ako je potrebno. Korištenje motora s nedovoljnom količinom ulja i posljedična oštećenja nisu pokrivena jamstvom proizvođača.

*2: Provjerite razinu ulja u motoru i tragove curenja ulja svakih 500 km ili prije kretanja na duži put.

*3: Podesiti remen alternatora i pumpe serva (i remen vodene pumpe) te remen kompresora klima-uređaja (ako je dio opreme). Provjeriti i ispraviti ako je potrebno ili zamijeniti.

*4: Ovaj raspored održavanja je ovisan o kvaliteti goriva koja se koristi. Primjenjuje se za gorivo kvalitete EN228 ili ekvivalent. Ako specifikacija korištenog goriva ne udovoljava EN228 normi, preporučuje se korištenje aditiva. Obratite se ovlaštenom HYUNDAI trgovcu za dodatne informacije. Nemojte miješati aditive.

*5: Radi vaše udobnosti, zamjena se može obaviti i ranije kad je vozilo na redovnom servisu.

* Filtar goriva se smatra stavkom kojoj nije potrebno održavanje, ali periodička provjera je preporučena i njena učestalost ovisi o (ne)čistoći goriva na raspolaganju. Ako primijetite smanjeni protok goriva, gubitak snage, otežani hladni start i sl. preporučuje se promjena filtra goriva neovisno o intervalu održavanja i u svakom slučaju konzultacija s ovlaštenim HYUNDAI trgovcem.

Raspored redovnog održavanja (dizelski motor, Europa)

INTERVAL ODRŽAVANJA	Mjeseci ili prevođena kilometraža, što nastupi prije										
	Mjeseci	24	48	72	96	120	144	168	192		
STAVKA ODRŽAVANJA	Milije×1000	20	40	60	80	100	120	140	160		
	Km×1000	30	60	90	120	150	180	210	240		
Motorno ulje i filter ulja *1 *2 *3 *4	R	R	R	R	R	R	R	R	R		
Pogonsko remenje *5	Prva provjera nakon 90.000 km ili 72 mjeseca, nakon toga svakih 30.000 km ili 24 mjeseca										
Filter zraka	I	R	I	R	I	R	I	R	I		
Dovod goriva, crijeva i spojevi	I	I	I	I	I	I	I	I	I		

I : Provjera i po potrebi podešavanje, ispravljanje, čišćenje ili zamjena.

R : Zamjena.

*1: Odgovornost vlasnika je da redovito provjerava razinu ulja u motoru i dopunjava ako je potrebno. Korištenje motora s nedovoljnom količinom ulja i posljedična oštećenja nisu pokrivena jamstvom proizvođača.

*2: Provjerite razinu ulja u motoru i tragove curenja ulja svakih 500 km ili prije kretanja na duži put.

*3: Ovaj raspored održavanja je ovisan o kvaliteti goriva koja se koristi. Primjenjuje se za gorivo kvalitete EN590 ili ekvivalent. Ako specifikacija korištenog dizelskog goriva ne udovoljava EN590 normi, pridržavajte se rasporeda održavanja u otežanim uvjetima korištenja.

*4: Ako preporučeno ulje 0W-30 nije dostupno, zamijenite ulje i uljni filter svakih 20.000 km ili 12 mjeseci.

*5: Podesiti remen alternatora i pumpe serva (i remen vodene pumpe) te remen kompresora klima-uređaja (ako je dio opreme).
Provjeriti i ispraviti ako je potrebno ili zamijeniti.

Raspored redovnog održavanja (dizelski motor, Europa)

INTERVAL ODRŽAVANJA	Mjeseci ili prevojena kilometraža, što nastupi prije									
	Mjeseci	24	48	72	96	120	144	168	192	
STAVKA ODRŽAVANJA	Milije×1000	20	40	60	80	100	120	140	160	
	Km×1000	30	60	90	120	150	180	210	240	
Filter goriva *6		I	R	I	R	I	R	I	R	
Poklopac spremnika goriva			I		I		I		I	
Razvodni sustav (remen, pumpa vode, zatezač i remenica)		Provjerite razvodni remen svakih 120.000 km								

I : Provjera i po potrebi podešavanje, ispravljanje, čišćenje ili zamjena.

R : Zamjena.

*6: Ovaj raspored održavanja je ovisan o kvaliteti goriva koja se koristi. Primjenjuje se za gorivo kvalitete EN590 ili ekvivalent. Ako specifikacija korištenog dizelskog goriva ne udovoljava EN590 normi, pridržavajte se rasporeda održavanja u otežanim uvjetima korištenja. Ako primijetite smanjeni protok goriva, gubitak snage, otežani hladni start i sl. preporučuje se promjena filtra goriva neovisno o intervalu održavanja i u svakom slučaju konzultacija s ovlaštenim HYUNDAI trgovcem.

Raspored redovnog održavanja (Europa) Općenite stavke – odnose se i na benzinski i dizelski motor

INTERVAL ODRŽAVANJA	Mjeseci ili prevoljena kilometraža, što nastupi prije									
	Mjeseci	24	48	72	96	120	144	168	192	
STAVKA ODRŽAVANJA	Miljex1000	20	40	60	80	100	120	140	160	
	Km×1000	30	60	90	120	150	180	210	240	
Rashladni sustav		Provjerite razinu i eventualna curenja svaki dan. Prva provjera nakon 60.000 km ili 48 mjeseci, nakon toga svakih 30.000 km ili 24 mjeseca								
Rashladno sredstvo *1		Prva zamjena nakon 210.000 km ili 10 godina, nakon toga svakih 30.000 km ili 24 mjeseca *2								
Akumulator		I	I	I	I	I	I	I	I	
Baterija Pan-Europskog eCall/ERA GLONASS sustava		Zamjena svake 3 godine								
Sve električni sustavi		I	I	I	I	I	I	I	I	
Kočnički vodovi, crijeva i spojevi		I	I	I	I	I	I	I	I	
Parkirna kočnica (ako je u opremi)		I	I	I	I	I	I	I	I	
Tekućina kočnica		R	R	R	R	R	R	R	R	
Disk kočnice i obloge		I	I	I	I	I	I	I	I	

I : Provjera i po potrebi podešavanje, ispravljanje, čišćenje ili zamjena.

R : Zamjena.

*1: Ako nedostaje rashladnog sredstva, dodajte samo destiliranu ili meku vodu. Nikad nemojte u sistem dodavati tvrdi vodu. Nepravilno rashladno sredstvo može izazvati teška oštećenja motora.

*2: Radi vaše udobnosti korištenja mogu se zamijeniti i ranije tijekom redovnog održavanja.

Raspored redovnog održavanja (Europa) Općenite stavke – odnose se i na benzinski i dizelski motor

INTERVAL ODRŽAVANJA	Mjeseci ili prevajjena kilometraža, što nastupi prije											
	Mjeseci	24	48	72	96	120	144	168	192			
	Milijex1000	20	40	60	80	100	120	140	160			
STAVKA ODRŽAVANJA	Km x1000	30	60	90	120	150	180	210	240			
Upravljački mehanizam		I	I	I	I	I	I	I	I	I	I	I
Poluosovine i manžete		I	I	I	I	I	I	I	I	I	I	I
Gume (tlak i istrošenost)		I	I	I	I	I	I	I	I	I	I	I
Prednje spone		Provjera svakih 10.000 km										
Rashladno sredstvo klima-uređaja		I	I	I	I	I	I	I	I	I	I	I
Kompresor klima-uređaja		I	I	I	I	I	I	I	I	I	I	I
Filter klima-uređaja		R	R	R	R	R	R	R	R	R	R	R
Ulje automatskog mjenjača		Nije potrebna provjera, ni servisiranje										
Ulje DTC mjenjača		I	I	I	I	I	I	I	I	I	I	I
Ispušni sustav		I	I	I	I	I	I	I	I	I	I	I
Ulje središnjeg prijenosnika (4WD) *3		I	I	I	I	I	I	I	I	I	I	I
Ulje stražnjeg diferencijala (4WD) *3		I	I	I	I	I	I	I	I	I	I	I
Pogonsko vratilo		I	I	I	I	I	I	I	I	I	I	I

I : Provjera i po potrebi podešavanje, ispravljanje, čišćenje ili zamjena.

R : Zamjena.

*3: Ulje u središnjem prijenosniku i diferencijalu treba zamijeniti nakon svakog potapanja mjenjača u vodu.

Otežani uvjeti korištenja (Europa)

Stavke iz tablice se moraju češće servisirati na vozilima čiji način korištenja ukazuje na otežano korištenje.

Modificirani i prilagođeni raspored održavanja pronađite u tablici dolje.

R : Zamjena

I : Provjera i po potrebi podešavanje, ispravljanje, čišćenje ili zamjena

Stavka održavanja		Operacija održavanja	Interval	Uvjeti vožnje
Motorno ulje i filter ulja	Benzinski motor	R	Svakih 7500 km ili 6 mjeseci	A, B, C, D, E, F, G, H, I, J, K, L
	Dizelski motor	R	Replace every 15,000 km (10,000 miles) or 12 months	
Filter zraka		R	Češća zamjena, ovisno o stanju	C, E
Svjećice	Benzinski motor	R	Češća zamjena, ovisno o stanju	A, B, F, H, I, K
Upravljački sustav, spone i manžete		I	Češća provjera, ovisno o stanju	C, D, E, F, G
Ležaji prednjeg ovjesa		I	Češća provjera, ovisno o stanju	C, D, E, F, G
Disk kočnice i obloge, čeljusti i diskovi		I	Češća provjera, ovisno o stanju	C, D, E, G, H
Parkirna kočnica		I	Češća provjera, ovisno o stanju	C, D, G, H
Poluosovine i manžete		I	Češća provjera, ovisno o stanju	C, D, E, F, G, H, I, J

Stavka održavanja	Operacija održavanja	Interval	Uvjeti vožnje
Filtar zraka klima-uređaja	R	Češća zamjena, ovisno o stanju	C, E, G
Ulje automatskog mjenjača	R	Svakih 90.000 km	A, C, D, E, F, G, H, I, K
Ulje DCT mjenjača	R	Svakih 100.000 km	A, C, D, E, F, G, H, I, K
Ulje stražnjeg diferencijala (4WD)	R	Replace every 120,000 km (80,000 miles)	C, D, E, G, H, I, J
Ulje prijenosnika (4WD)	-	Svakih 120.000 km	-
Pogonsko vratilo	I	Češća provjera, ovisno o stanju	C, D, E, F, G, H, I, J

Otežani uvjeti korištenja (definicije)

- A. Učestala vožnja kratkim udaljenostima manjima od 8 km u normalnim temperaturama ili manje od 16 km u smrzavajućim temperaturama
- B. Opsežan rad motora u praznom hodu ili vožnja niskim brzinama na duljim udaljenostima.
- C. Vožnja na grubim, prašnjavim, blatnim, neasfaltiranim, makadamskim ili solju posipanim cestama.
- D. Vožnja u područjima gdje se koriste sol ili drugi korozivni materijali ili u vrlo hladnim vremenskim uvjetima.
- E. Vožnja u pješčanim područjima.
- F. Vožnja u gustom gradskom prometu.
- G. Vožnja na uzbrdicama, nizbrdicama, ili planinskim cestama.
- H. Vuča prikolice ili korištenje kamp-kućice ili krovnih nosača.
- I. Vožnja kao patrolni automobil, taxi, komercijalno vozilo ili vuča vozila.
- J. Vožnja preko 170 km/h.
- K. Čestala vožnja u kreni-stani (stop and go) uvjetima uz manje od 15.000 km godišnje
- L. Korištenje motornog ulja čija specifikacija ne odgovara preporučenoj (mineralno, polusintetsko, lošija gradacija i sl.)

OBJAŠNENJE STAVKI RASPOREDA ODRŽAVANJA

Motorno ulje i filter

Motorno ulje i filter trebaju se zamijeniti u intervalima propisanim u rasporedu održavanja. Ako se automobil vozi u teškim uvjetima, potrebne su češće zamjene ulja i filtra.

Pogonsko remenje

Pregledajte sve pogonsko remenje za tragove rezova, pukotine, pretjeranu istrošenost ili zasićenje uljem i zamijenite ako je potrebno. Pogonsko remenje treba provjeravati redovito za pravilnu napetost i prilagoditi po potrebi.

Obavijest

Kad pregledavate remen, postavite prekidač za paljenje u položaj LOCK/OFF ili ACC.

Vodovi goriva, crijeva goriva i priključci

Provjerite vodove goriva, crijeva goriva i priključke za curenje i oštećenja. Preporučujemo da vodove goriva, crijeva goriva i priključke zamijeni ovlaštene HYUNDAI trgovac.

Filter goriva (benzinski motor)

Vaše je vozilo pokreće benzinski motor opremljen filtrom goriva koji je integriran u spremnik goriva i nema propisan interval zamjene: no, njegov rok trajanja će uvelike ovisiti o kvaliteti goriva koja se koristi. Ako se pojave problemi u vidu nedostatka snage, teškog starta vozila, trzanja u radu potrebna je provjera filtra i možda i njegova zamjena. Preporučujemo da filter goriva zamijeni ovlaštene HYUNDAI trgovac.

Filter goriva (uložak) (za dizelski motor)

Začepljen filter može ograničiti brzinu pri kojoj je moguće voziti, oštetiti sustav emisije i uzrokovati višestruke probleme, poput teškog pokretanja.

HYUNDAI benzinski modeli su opremljeni filtrom goriva integriranim u spremnik goriva.

Ako se pretjerana količina strane tvari nagomila u spremniku za gorivo, filter će možda biti potrebno zamijeniti. Nakon ugradnje novog filtra zraka neka motor radi u praznom hodu nekoliko minuta i za to vrijeme provjerite sve spojeve i eventualna curenja.

Preporučujemo da filter goriva zamijeni ovlaštene HYUNDAI trgovac.

Crijevo za odzračivanje para goriva i čep spremnika za gorivo

Crijevo za odzračivanje para goriva i čep spremnika za gorivo trebaju se pregledati u intervalima propisanim u rasporedu održavanja. Vodite računa da su novo crijevo za odzračivanje para goriva ili čep spremnika za gorivo pravilno zamijenjeni.

Vakuumska crijeva za prozračivanje kartera

Provjerite crijeva u potrazi za toplinskim ili mehaničkim oštećenjem. Tvrda i britka guma, puknuća, porezotine, ulegnuća i zadržavanje pokazuju problematična mjesta. Osobito pažnju obratite na crijeva u blizini izvora topline poput ispušne grane.

Provjerite da crijeva nisu u izravnom dodiru s bilo kojim izvorom topline, oštrim rubovima ili dijelovima u pokretu koji će izazvati toplinsko ili mehaničko oštećenje. Provjerite sve spojeve poput objumica i spojnica u potrazi za curenjima. Ako uočite bilo kakvo nepravilnost, odmah zamijenite crijevo.

Filtar zraka

Preporučujemo da filtara zraka zamijenite originalnim HYUNDAI dijelom.

Svjećice (benzinski motor)

Vodite računa da ugradite nove svjećice odgovarajuće toplinske vrijednosti.

Kod zamjene svjećica vodite računa da obrišete kablove i dno indukcijskog svitka kako spriječili onečišćenje izolacije.



UPOZORENJE

Nemojte odspajati ili pregledavati svjećice dok je motor vruć. Može doći do opeklina.

Sustav hlađenja

Provjerite dijelove sustava hlađenja, poput hladnjaka, spremnika za rashladnu tekućinu, crijeva i priključke za curenje i oštećenje. Zamijenite sve oštećene dijelove.

Rashladna tekućina

Rashladnu tekućinu treba zamijeniti u intervalima propisanim u rasporedu održavanja.

Rashladna tekućina motora/ rashladna tekućina intercoolera

Rashladnu tekućinu treba zamijeniti u intervalima propisanim u rasporedu održavanja.

Ulje automatskog mjenjača (ako je u opremi)

Ulje automatskog mjenjača ne treba provjeravati u normalnim uvjetima korištenja.

Ali u teškim uvjetima korištenja, preporučujemo da ulje zamijeni ovlaštenu HYUNDAI trgovac u skladu s rasporedom održavanja na početku ovog poglavlja.

i Obavijest

Boja ulja automatskog mjenjača je načelno crvena.

Kako se vozilo vozi, ulje automatskog mjenjača će postati tamnije.

To je normalno stanje i ne biste trebali procjenjivati potrebu za zamjenom ulja na osnovi promijenjene boje.

OPASKA

Korištenje nepropisanog ulja može rezultirati kvarom i otkazivanjem mjenjača.

Koristite samo propisano ulje automatskog mjenjača. (Pogledajte "Preporučena maziva i kapaciteti" u poglavlju 2.)

Ulje DCT mjenjača s dvostrukom spojkom (ako je u opremi)

Pregledajte ulje DCT mjenjača s dvostrukom spojkom prema rasporedu održavanja.

Crijeva i vodovi kočnica

Vizualno provjerite pravilnu ugradnju, trljanje, pukotine, propadanje i bilo kakvo curenje. Odmah zamijenite sve propale ili oštećene dijelove.

Kočiona tekućina

Provjerite razinu kočione tekućine u spremniku za kočionu tekućinu. Razina bi trebala biti između oznaka "MIN" i "MAX" sa strane spremnika. Koristite samo hidrauličnu kočionu tekućinu u skladu s DOT3 ili DOT4 specifikacijom.

Parkirna kočnica

Provjerite parkirnu kočnicu uključujući ručicu i sajle kočnice.

Kočione pločice, kliješta i diskovi

Provjerite pločice za pretjeranu istrošenost, diskove za dotrajalost i istrošenost, i kliješta za curenje tekućine.

Za više informacija o provjeravanju granica istrošenosti pločica ili obloga, pogledajte HYUNDAI internetsku stranicu.

(<http://service.hyundai-motor.com>)

Pogonsko vratilo

Provjerite pogonsko vratilo, manžete, kopče, gumene spojnice i središnji ležaj za puknuća, istrošenja ili oštećenja. Zamijenite sve oštećene/istrošene dijelove i, ako je potrebno, iznova podmažite mašću.

Vijci za prihvat ovjesa

Provjerite prijave ovjesa za labavost ili oštećenje. Zategnite na propisani zatezni moment.

Letva volana, spone, manžete, krajnici

Sa zaustavljenim vozilom i isključenim motorom, provjerite za pretjeranu zračnost upravljača.

Provjerite spone za iskrivljenje ili oštećenje.

Provjerite manžete i krajnike za propadanje, pukotine ili oštećenje.

Zamijenite sve oštećene dijelove.

Poluosovine i manžete

Provjerite poluosovine, manžete i kopče manžeta za pukotine, propadanje ili oštećenje. Zamijenite sve oštećene dijelove i, ako je potrebno, koristite mast za podmazivanje.

Rashladno sredstvo/kompresor klimatizacije

Provjerite vodove klimatizacije i priključke za curenje i oštećenje.

MOTORNO ULJE

Provjeravanje razine motornog ulja

Motorno ulje podmazuje, ali i hladi motor stoga je normalno da postupno nestaje. Provjeravajte količinu ulja u motoru redovito i dopunjavajte po potrebi i uz poštovanje preporučenih rasporeda održavanja sljedeći ovu proceduru.

Benzinski motor

1. Vodite računa o sigurnosnim pretpostavkama proizvođača ulja.
2. Vodite računa da je vozilo na ravnom tlu. Uključite parkirnu kočnicu.
3. Pokrenite motor i dopustite da postigne radnu temperaturu.
4. Ugasite motor i pričekajte nekoliko minuta (oko 15 minuta) da se ulje vrati u uljni karter.
5. Izvucite šipku za mjerenje, obrišite ju i ponovno umetnite do kraja.

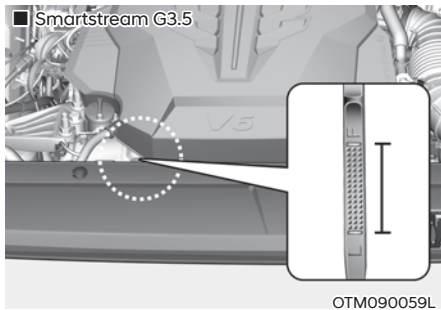
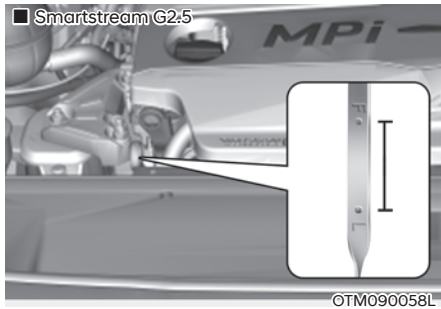

6. Ponovno izvucite šipku za mjerenje i provjerite razinu. Razina treba biti između F(full, puno) i L (low, nisko).

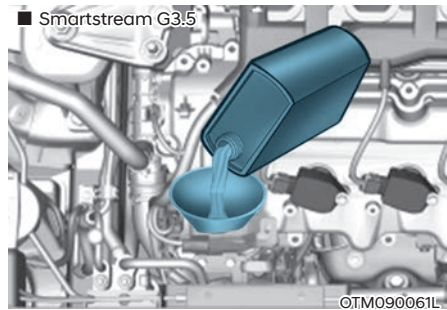
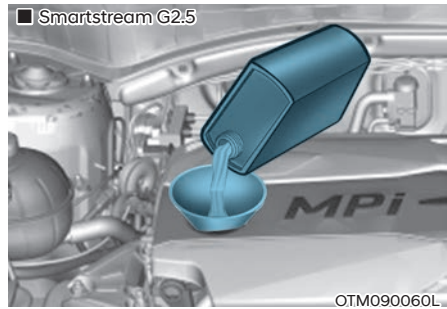

7. Ako je trag ulja blizu oznake L, dodajte ulje dok se razina ne podigne do F.

Koristite samo ulje odgovarajuće specifikacije. (Pogledajte 'Preporučena ulja i maziva' u poglavlju 2.)

OPASKA

Kako biste spriječili oštećenje motora:

- Nemojte dodati previše motornog ulja. To može oštetiti motor.
- Nemojte proliti motorno ulje, kad dodajete ili mijenjate motorno ulje. Ako prolijevate motorno ulje u motorni prostor, odmah ga pobrišite.
- Kad obrišete šipku za mjerenje, trebali biste obrisati s čistom krpom. Ako prljavština uđe u ulje, može uzrokovati oštećenje motora.

Provjera razine ulja kod dizelskog motora

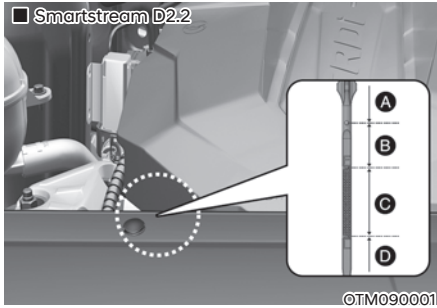

Oznaka	Potreban zahvat
Raspon A	Preporučuje se posjeta ovlaštenom HYUNDAI trgovcu
Raspon B	Nemojte dopunjavati ulje
Raspon C	Normalna razina. Možete dodati ulje, ali ne preko oznake razine C
Raspon D	Dodajte ulje u motor, ali ne preko oznake razine C

- Vodite računa o sigurnosnim pretpostavkama proizvođača ulja.
- Vodite računa da je vozilo na ravnom tlu. Uključite parkirnu kočnicu.
- Pokrenite motor i dopustite da postigne radnu temperaturu.
- Ugasite motor i pričekajte nekoliko minuta (oko 15 minuta) da se ulje vrati u uljni karter.
- Izvucite šipku za mjerenje, obrišite ju i ponovno umetnite do kraja.
- Ponovno izvucite šipku za mjerenje i provjerite razinu. Razina treba biti u C rasponu.

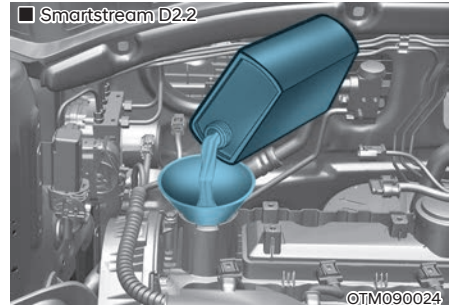

Ako je razina u rasponu D, odmah dodajte ulja u motor kako bi razina porasla do razine C.

Nemojte dodati previše motornog ulja. To može oštetiti motor.

Koristite samo ulje odgovarajuće specifikacije. (Pogledajte 'Preporučena ulja i maziva' u poglavlju 2.)

OPASKA

Kako biste spriječili oštećenje motora:

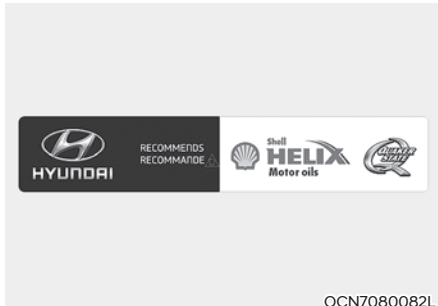

- Nemojte proliti motorno ulje, kad dodajete ili mijenjate motorno ulje. Koristite lijevak. Ako prolijete motorno ulje u motorni prostor, odmah ga pobrišite.
- Potrošnja ulja može porasti dok se motor razrađuje u prvih 6000 km i nakon toga će se stabilizirati.
- Potrošnja ulja ovisi o navikama vozača, klimatskim uvjetima, prometnim uvjetima, kvaliteti ulja itd. Stoga je odgovornost vlasnika da provjerava količinu ulja u motoru i dopunjava motor po potrebi.
- Interval zamjene ulja je određen temeljem kriterija starenja ulja kako bi se spriječilo da ono izgubi potrebne kvalitete, a ne određuje dopuštenu potrošnju ulja. Odgovornost vlasnika je provjerava količinu ulja u motoru i dopunjava prema potrebi.

Mijenjanje motornog ulja i filtra



- Preporučujemo da motorno ulje i filter zamijeni ovlašteni HYUNDAI trgovac prema rasporedu održavanja na početku ovog poglavlja.
- Ako se prekorači propisani servisni interval za zamjenu motornog ulja, kvaliteta ulja u motoru može zbog istrošenja postati nedostatna što će dovesti do oštećenja motora. Zato je potrebno pridržavanje propisanih servisnih intervala.
- Kako bi motor ostao u top formi, koristite preporučeno motorno ulje i filter. Ako se ne koristi preporučeno motorno ulje i filter, potrebno je prijeći na režim održavanja u otežanim uvjetima korištenja.
- Propisani servisni interval zamjene ulja je određen kriterijem starenja ulja, ne eventualnom potrošnjom ulja u motoru i ne određuje neku 'dopuštenu' potrošnju ulja. Provjeravajte količinu ulja u motoru i dopunjavajte po potrebi.

Obavijest

Ako tlak ulja u motoru opadne zbog nedostatne količine ulja, pali se lampica upozorenja  i uključuje se posebni sustav zaštite motora koji mu ograničava snagu. Nakon toga svjetlo upozorenja  gori ako se vozilo nastavi koristiti. Kad tlak ulja dosegne potrebnu razinu sustav zaštite motora će se isključiti.

OPREZ

Neposredno nakon vožnje motorno je ulje jako vruće i može izazvati opasne opekline tijekom zamjene. Zamijenite ulje u motoru nakon što se motor ohladio.

UPOZORENJE

Rabljeno motorno ulje može uzrokovati iritaciju ili rak kože ako se ostavi u dodiru s kožom na dulje vrijeme. Rabljeno motorno ulje sadrži kemikalije koje su uzrokovale rak kod laboratorijskih životinja. Uvijek zaštitite Vašu kožu temeljitim pranjem ruku sa sapunom i toplom vodom što je prije moguće nakon rukovanja rabljenim motornim uljem.

RASHLADNA TEKUĆINA MOTORA

Sustav hlađenja pod visokim pritiskom ima spremnik ispunjen cjelogodišnjom antifriz rashladnom tekućinom. Spremnik se puni u tvornici.

Provjerite zaštitu antifrizu i razinu koncentracije rashladne tekućine barem jedanput godišnje, na početku zimskog razdoblja i prije putovanja u hladniju klimu.

Provjeravanje razine rashladne tekućine

■ Smartstream G2.5/3.5

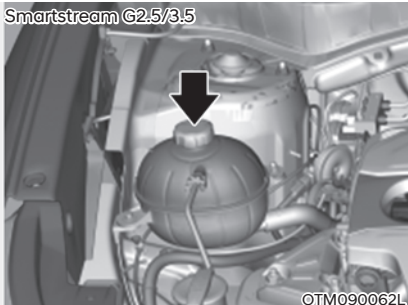

OTM090062L

■ Smartstream D2.2

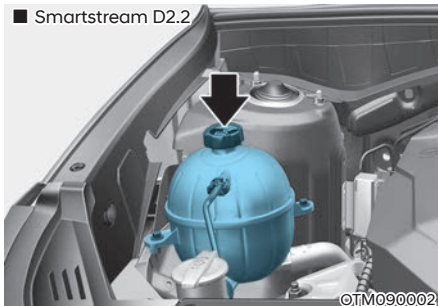

OTM090002L

Provjerite stanje i priključke svih crijeva sustava hlađenja i crijeva grijača.

Zamijenite sva otečena ili propala crijeva.

Razina rashladne tekućine treba biti popunjena između F (MAX) i L (MIN) oznaka sa strane spremnika za rashladnu tekućinu kad je motor hladan.

Ako je razina rashladne tekućine niska, dodajte dovoljno destilirane vode.

Dovedite razinu do F (MAX), ali ne iznad te oznake.

Ako je potrebno često nadolijevati rashladnu tekućinu, preporučujemo da sustav pregleda ovlaštenu HYUNDAI trgovac.

UPOZORENJE-Uklanjanje čepa hladnjaka



Nikada nemojte pokušavati ukloniti čep hladnjaka dok motor radi ili je vruć. To može dovesti do oštećenja sustava hlađenja i motora i može rezultirati ozbiljnim tjelesnim ozljedama od prštanja vruće rashladne tekućine ili pare.

Ugasite motor i pričekajte dok se ohladi. Budite izrazito oprezni kod uklanjanja čepa hladnjaka. Omotajte ga debelim ručnikom i polako djelomično okrenite u suprotnom smjeru od kazaljke na satu. Odmaknite se dok se ispusti pritisak iz sustava hlađenja.

Kad ste sigurni da je sav pritisak ispušten, pritisnite čep prema dolje, koristeći debeli ručnik i nastavite ga okretati u suprotnom smjeru od kazaljke na satu kako biste ga uklonili.

Čak i ako motor ne radi, nemojte ukloniti čep hladnjaka ili čep za odvod dok su motor i hladnjak vrući. Vruća rashladna tekućina i para još uvijek mogu biti ispuhani pod pritiskom, uzrokujući ozbiljne ozljede.

i Obavijest

Razina rashladne tekućine ovisi o temperaturi motora. Prije provjere ili dopunjavanja rashladnog sredstva isključite motor.

! UPOZORENJE



Elektromotorom (ventilatorom za hlađenje) upravljaju temperatura rashladne tekućine motora, rashladni pritisak i brzina vozila. Ponekad može raditi i kad je motor ugašen. Budite izrazito oprezni kad radite blizu lopatica ventilatora za hlađenje kako Vas ne bi ozlijedile rotirajuće lopatice ventilatora. Kako se temperatura rashladne tekućine motora smanjuje, elektromotor će se automatski isključiti. To je normalno stanje.

Uvijek isključite motor, osim ako dijagnostička provjera ne traži da on bude uključen. Budite oprezni,

jer se ventilator može uključiti ako nije odspojen negativni terminal (-) akumulatora.

! UPOZORENJE

Poklopac spremnika rashladne tekućine mora biti dobro zatvoren, jer je sustav pod tlakom. Ako spremnik nije dobro zatvoren, moguće je pregrijavanje motora.

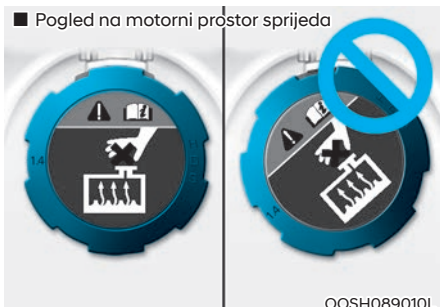

1. Provjerite je li naljepnica na poklopcu poravnata kao na slici.

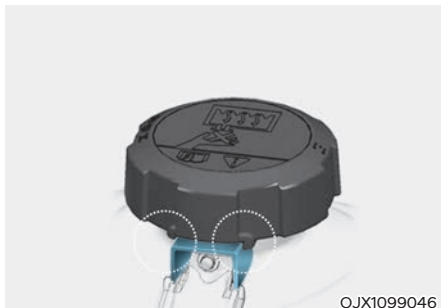

2. Izbočine na poklopcu spremnika rashladne tekućine moraju biti u čvrstom zahvatu s kućištem kako prikazuje ilustracija.

Preporučena rashladna tekućina

- Kad dodajete rashladnu tekućinu, koristite samo destiliranu vodu ili meku vodu za Vaše vozilo i nikada ne miješajte tvrdnu vodu u rashladnu tekućinu napunjenu u tvornici. Nepravilna mješavina rashladne tekućine može rezultirati ozbiljnim kvarom ili oštećenjem motora.
- Motor u Vašem vozilu ima aluminijske dijelove motora i mora biti zaštićen etilen glikol rashladnom tekućinom za sprečavanje korozije ili zamrzavanja.
- NEMOJTE KORISTITI rashladnu tekućinu s alkoholom ili metanolom ili ih miješati s propisanom rashladnom tekućinom.
- Nemojte koristiti otopinu koja sadrži više od 60% antifrizu ili manje od 35% antifrizu, što bi smanjilo učinkovitost otopine.

Za postotak mješavine, pogledajte sljedeću tablicu.

Ambijentalna temperatura	Postotak mješavine (volumena)	
	Antifriz	Voda
-15°C (5°F)	35	65
-25°C (-31°F)	40	60
-35°C (31°F)	50	50
-45°C (-49°F)	60	40

Obavijest

Ako niste sigurni kako postići različite omjere vode i antifrizu, koristite omjer 50:50. Njega je najlakše postići (jednaka količina vode i antifrizu), a pokriva temperaturni raspon od -35°C na više.

Mijenjanje rashladne tekućine

Preporučujemo da rashladnu tekućinu zamijeni ovlaštenu HYUNDAI trgovac prema rasporedu održavanja na početku ovog poglavlja.

OPREZ

Stavite debelu krpu ili tkaninu oko čepa hladnjaka prije nadolijevanja rashladne tekućine kako biste spriječili curenje rashladne tekućine po dijelovima motora, poput alternatora.

UPOZORENJE - Rashladno sredstvo

Nemojte rashladno sredstvo ili antifriz koristiti umjesto zimskog sredstva za pranje stakla.

Ako se rashladno sredstvo ili antifriz koristi umjesto zimskog sredstva za pranje stakla kad se rasprši po vjetrobranu zaklonit će vidno polje i ozbiljno narušiti vidljivost što može dovesti do nesreće.

OPASKA

Ugasite motor i pričekajte dok se ohladi. Budite izrazito oprezni kod uklanjanja čepa hladnjaka/hladnjaka invertera. Omotajte ga debelim ručnikom i polako djelomično okrenite u suprotnom smjeru od kazaljke na satu kako biste spriječili prelijevanje rashladnog sredstva po dijelovima motora poput alternatora.

TEKUĆINA KOČNICA/SPOJKE

Provjeravanje razine kočione tekućine

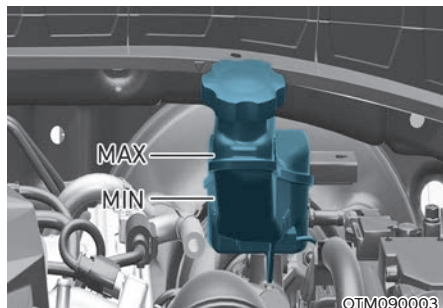

Periodički provjeravajte razinu tekućine u spremniku. Razina tekućine treba biti između MAX i MIN oznaka sa strane spremnika.

Prije uklanjanja čepa spremnika i dodavanja kočione tekućine, temeljito očistite područje oko čepa spremnika kako biste spriječili onečišćenje kočione tekućine.

Ako je razina niska, dodajte tekućinu do razine MAX. Razina će se sniziti s prijeđenom kilometražom. To je normalno stanje povezano s trošenjem obloga kočnica.

Ako je razina tekućine pretjerano niska, preporučujemo da sustav provjeri ovlaštani HYUNDAI trgovac.

UPOZORENJE - Gubitak kočničke tekućine

U slučaju da kočioni sustav zahtijeva često dodavanje tekućine, to ukazuje na curenje iz kočničkog sustava. Preporučujemo da sustav pregleda ovlaštani HYUNDAI trgovac.

UPOZORENJE

Kad mijenjate i dodajete kočionu tekućinu, rukujte pažljivo. Nemojte dopustiti da dođe u dodir s Vašim očima. Ako kočiona tekućina dođe u dodir s Vašim očima, odmah ih isperite s velikom količinom svježe vode iz slavine (ispirite barem 15 minuta). Neka doktor pregleda Vaše oči što je prije moguće.

OPASKA

- Nemojte dopustiti da kočiona tekućina dođe u dodir s lakom karoserije, jer će to rezultirati oštećenjem laka.
- Kočiona tekućina, koja je dulje vrijeme izložena otvorenom zraku, nikada ne bi smjela biti korištena jer se ne može jamčiti njezina kvaliteta. Trebate ju pravilno odbaciti.
- Nemojte staviti krivu vrstu tekućine. Nekoliko kapi mineralnog ulja, poput motornog ulja, u Vašem kočionom sustavu može oštetiti dijelove kočionog sustava.

Obavijest

Koristite samo propisanu kočionu tekućinu. (Pogledajte “Preporučena maziva i kapaciteti” u poglavlju 2.)

Nikada nemojte miješati različite vrste tekućina.

TEKUĆINA ZA PRANJE STAKLA

Provjeravanje razine tekućine za stakla

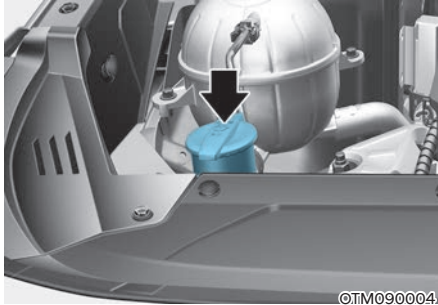

Provjerite razinu tekućine u spremniku tekućine za stakla i dodajte tekućinu ako je potrebno.

Obična voda se može koristiti ako tekućina za stakla nije dostupna. Međutim, koristite otapalo za pranje s karakteristikama antifrizu za hladnim klimama kako biste spriječili zamrzavanje.



UPOZORENJE

- Rashladna tekućina može znatno zakloniti vidljivost kad se rasprši po vjetrobranskom staklu i može uzrokovati gubitak kontrole nad vozilom ili oštećenje laka i karoserije.
- Tekućine za pranje vjetrobranskog stakla sadrže određenu količinu alkohola i mogu biti zapaljive u nekim okolnostima. Nemojte dopustiti da iskre ili plamen dođu u kontakt s tekućinom za stakla ili spremnikom tekućine za stakla. Može doći do oštećenja vozila i putnika.
- Tekućine za pranje vjetrobranskog stakla su otrovne za ljude i životinje. Nemojte piti i izbjegavajte kontakt s tekućinom za pranje vjetrobranskog stakla. Može doći do ozbiljnih ozljeda ili smrti.
- Tekućine za pranje vjetrobranskog stakla treba čuvati podalje od djece i životinja.

FILTAR GORIVA (ZA DIZEL)

Pražnjenje vode iz filtra goriva

Filtar goriva za dizelski motor igra važnu ulogu u odvajanju vode od goriva i nakupljanju vode na dnu filtra.

Ako se voda nakupi u filtru goriva, svjetlo upozorenja () se pali kad je prekidač za paljenje u položaju ON.

Ako se ovo svjetlo upozorenja upali, preporučujemo da sustav servisira ovlaštenu HYUNDAI trgovac.

OPASKA

Ako voda nakupljena u filtru goriva nije pravodobno ispražnjena, oštećenja glavnih dijelova, poput sustava goriva, mogu biti uzrokovana prodiranjem vode u filter goriva.

Zamjena filtra goriva

Kad je potrebna zamjena filtra goriva, preporučujemo da se koriste isključivo originalni dijelovi i da zamjenu obavi ovlaštenu HYUNDAI trgovac. Pridržavajte se rasporeda održavanja.

FILTAR ZRAKA

Zamjena filtra

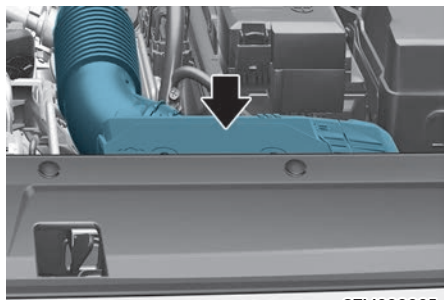

Filtar se može prije pregleda ispuhati stlačenim zrakom.

Mora biti zamijenjen kad je potrebno i ne smije se prati jer će voda oštetiti filtara.

Ako je prljav, filtara treba biti zamijenjen.

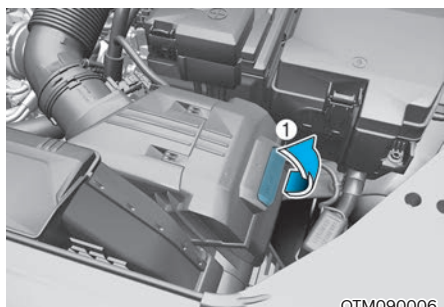

1. Olabavite kopče koje povezuju poklopac filtra zraka i otvorite poklopac.

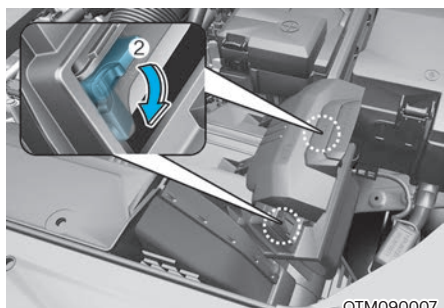

2. Prebrišite unutrašnjost poklopca filtra zraka.
3. Povucite ručice prema dolje kako biste otključali filtara u kućištu (2)

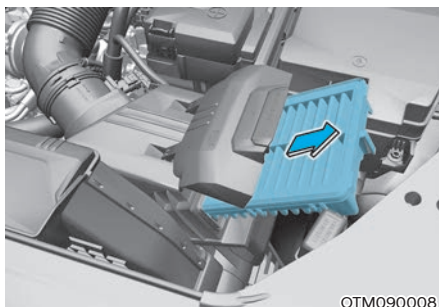

4. Zamijenite filtara zraka.
5. Sastavite obrnutim redoslijedom.

i Obavijest

Ako se vozilo koristi u ekstremno prašnjavim ili pješčanim područjima, zamijenite element češće nego u uobičajenim preporučenim intervalima. (Pogledajte “Održavanje u teškim uvjetima korištenja” u ovom poglavlju.)

OPASKA

- Nemojte voziti s uklonjenim filtrom zraka; to će rezultirati pretjeranim trošenjem motora.
- Kad uklanjate filtara zraka, budite oprezni da prašina ili prljavština ne uđu u usis zraka jer može doći do oštećenja.
- Preporučujemo da koristite zamjenske dijelove ovlaštenog HYUNDAI trgovca. Neoriginalni filtri zraka mogu izazvati oštećenje senzora protoka zraka.

FILTAR ZRAKA KLIMA-UREĐAJA

Pregled filtra

Ako se vozilo dulje vrijeme koristi u izrazito zagađenim gradovima ili na prašnjavim, grubim cestama, filter se treba pregledati češće i zamijeniti ranije. Kad Vi, vlasnik, zamijenite filter zraka klima-uređaja, zamijenite ga obavljajući sljedeću proceduru, i budite oprezni da izbjegnute oštećivanje drugih komponenti.

Zamijenite filter prema rasporedu održavanja.

Zamjena filtra

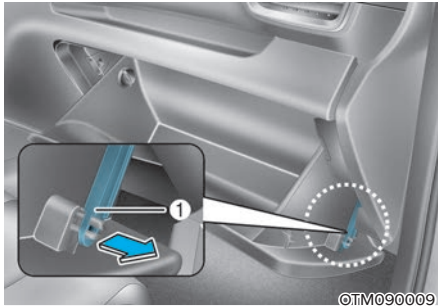

1. Uklonite polugu podrške (1).

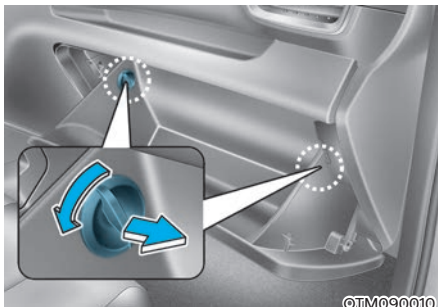

2. S otvorenim pretincem za rukavice, uklonite čepove s obje strane.

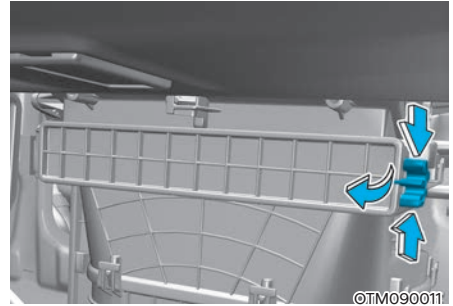

3. Pritisnite filter zraka klima-uređaja dok pritišćete bravicu s desne strane poklopca.
4. Izvucite poklopac.
5. Zamijenite filter zraka klima-uređaja.
6. Ponovno sastavite suprotnim redosljedom od rastavljanja.

OPASKA

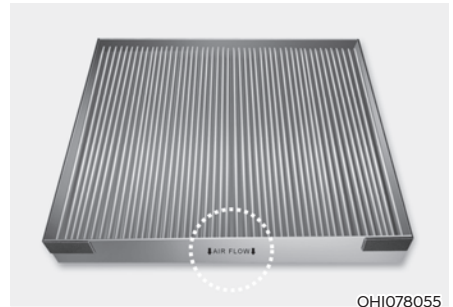

Ugradite novi filter zraka klima-uređaja u pravilnom smjeru sa simbolom strelice (↓) prema dolje.

Inače, učinkovitost klima-uređaja se može smanjiti i možda može doći do buke.

METLICE BRISAČA

Pregled metlica

Onečišćenje vjetrobranskog stakla ili metlica brisača stranom tvari može smanjiti učinkovitost brisača vjetrobrana. Uobičajeni izvori onečišćenja su kukci, smola, i tretmani vrućim voskom korišteni u nekim komercijalnim autopraonicama. Ako metlice ne brišu pravilno, očistite staklo i metlice s dobrim sredstvom za čišćenje ili blagim deterdžentom i temeljito ih isperite čistom vodom.

OPASKA

- **Kako biste spriječili oštećenje metlica brisača, nemojte koristiti benzin, kerozin, razrjeđivač ili druga otapala na ili blizu njih.**
- **Kako biste spriječili oštećenje ruke brisača ili drugih komponenti, nemojte pokušavati pomaknuti brisače ručno.**
- **Korištenje neodobrene metlice brisača može rezultirati kvarom i otkazivanjem brisača.**

Obavijest

Vrući voskovi koje koriste komercijalne autopraonice otežavaju čišćenje vjetrobrana i mogu izazvati zapinjanje i trzanje metlica brisača u radu.

Obavijest

Metlice brisača su potrošna stavka i normalno istrošenje nije predmet jamstva proizvođača.

Zamjena metlica

Kad brisači više ne čiste adekvatno, metlice su možda istrošene ili ispucane, i treba ih zamijeniti.

OPASKA

Kako biste spriječili oštećenje ruke brisača ili drugih komponenti, nemojte pokušavati pomaknuti brisače ručno.

OPASKA

Korištenje neodobrene metlice brisača može rezultirati kvarom i otkazivanjem brisača.

OPASKA

- **Nemojte dopustiti da brisač padne na staklo, jer može oštetiti staklo ili ga u potpunosti slomiti.**
- **Prije vožnje vratite brisače na njihovo mjesto.**

Servisni položaj prednjih brisača

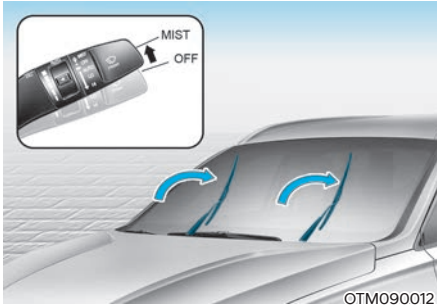

Ovo vozilo ima tzv. 'skrivenu' izvedbu brisača što znači da se ruka ne može podići kad je u svojem nultom tj. ishodišnom položaju.

Za zamjenu metlice slijedite proceduru koja je potrebna da se podigne ruka brisača.

1. Ugasite motor, pomaknite prekidač za uključivanje brisača u položaj jednog zamaha (MIST) u roku od 20 sekundi i držite ga tako dulje od 2 sekunde dok se ruke brisača ne podignu u svoj gornji položaj (kao na slici).
2. Sad možete podići brisače u zrak.
3. Nježno vratite brisače na vjetrobran.
4. Uključite brisače u bilo koji položaj kako bi se vratili u donji položaj.

Tip A

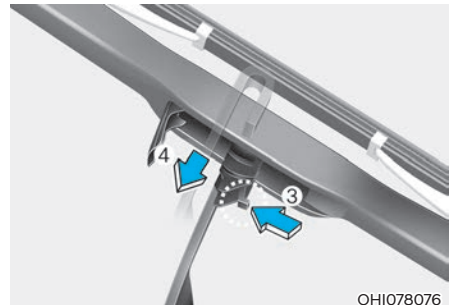
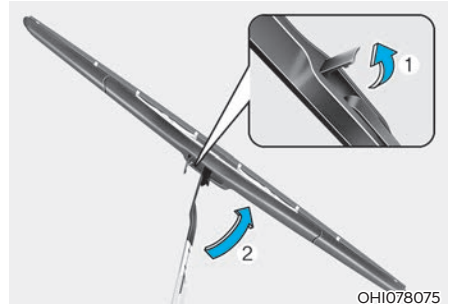

1. Podignite poklopac kopče brisača. Potom podignite metlicu brisača.
2. Dok pritišćete kopču (1), povucite metlicu prema dolje (2).

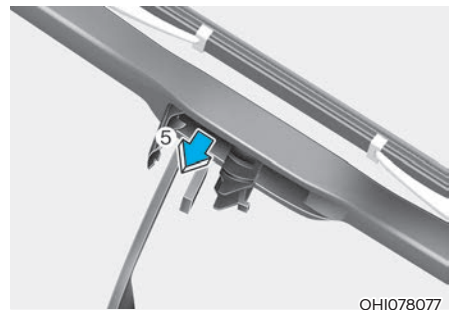

3. Uklonite metlicu s ruke brisača.
4. Ugradite novu metlicu brisača obrnutim redoslijedom od uklanjanja.
5. Spustite ruku brisača i metlicu na staklo.

Tip B



1. Podignite ruku brisača.

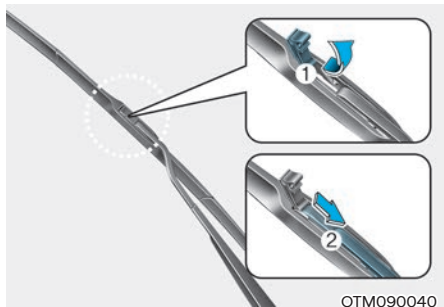

2. Podignite kopču metlice brisača. Zatim povucite prema dolje sklop metlice i uklonite ga.

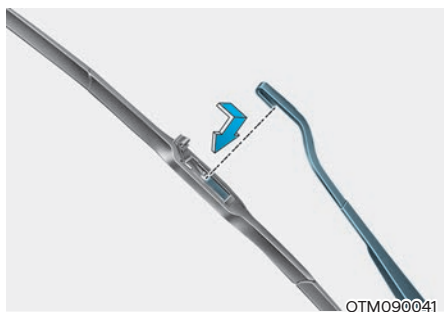

3. Ugradite sklop metlice obrnutim redoslijedom od uklanjanja.
4. Spustite ruku brisača natrag na staklo.

Zamjena metlice stražnjeg brisača

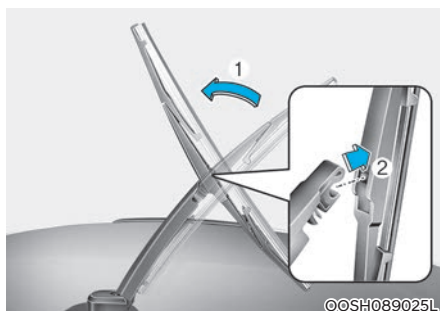

1. Podignite ruku brisača i zakrenite metlicu (1).
2. Izvucite sklop metlice brisača (2).

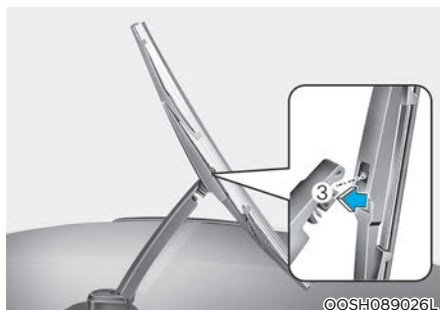

3. Ugradite novi sklop metlice umetanjem središnjeg dijela u prorez u ruci brisača dok ne klikne na mjesto (3).
4. Provjerite da je sklop metlice čvrsto ugrađen pokušajem blagog povlačenja sklopa.
5. Zakrenite metlicu u originalni položaj i spustite ju na staklo.

Kako biste spriječili oštećenje ruku brisača ili drugih komponenti, preporučujemo da metlice brisača zamijeni ovlašteni HYUNDAI trgovac.

AKUMULATOR



UPOZORENJE

Pažljivo pročitajte sljedeće upute pri rukovanju akumulatora i **UVIJEK** ih se pridržavajte. Nepridržavanje navedenih upozorenja može rezultirati ozbiljnim tjelesnim ozljedama ili smrću.



Pažljivo pročitajte sljedeće upute pri rukovanju akumulatora i **UVIJEK** ih se pridržavajte



Nosite uvijek zaštitu za oči kako bi se zaštitili od eventualnih curenja kiseline.



Držite upaljene cigarete i druge plamene ili iskre podalje od akumulatora.



Vodik, vrlo zapaljiv plin, uvijek je prisutan u ćelijama akumulatora i može eksplodirati ako je zapaljen.



Držite akumulateore izvan dohvata djece.



Akumulatori sadrže vrlo nagrizajuću **SUMPORNU KISELINU**. Nemojte dopustiti da kiselina akumulatora dođe u kontakt s Vašom kožom, očima, odjećom ili lakom.

Ako elektrolit uđe u Vaše oči, isperite oči čistom vodom najmanje 15 minuta i odmah potražite medicinsku pomoć.

Ako elektrolit dospije na Vašu kožu, temeljito operite zahvaćeno područje.

Ako osjetite bol ili osjećaj peckanja, odmah potražite medicinsku pomoć.

- Kad podižete akumulator plastičnog kućišta, pretjerani pritisak na kućištu može uzrokovati curenje kiseline iz akumulatora, rezultirajući tjelesnim ozljedama. Podignite s nosačem akumulatora ili Vašim rukama na suprotnim kutevima.
- Nemojte pokušavati pokrenuti

motor posudbom struje, ako je vaš akumulator smrznut.

- Nikada nemojte pokušavati puniti akumulator kad su kablovi akumulatora spojeni.
- Sustav električnog paljenja radi pri visokom naponu. Nikada nemojte dodirivati ove komponente dok motor radi ili s uključenim paljenjem.

Nepridržavanje prethodno navedenih upozorenja može rezultirati ozbiljnim tjelesnim ozljedama ili smrću.

OPASKA

- Ako se akumulator ne koristi dulje vrijeme u vozilu u hladnim uvjetima, izvadite ga iz vozila i pohranite na sobnoj temperaturi.
- Uvijek napunite akumulator do kraja kako biste spriječili oštećenje kućišta akumulatora na područjima niske temperature.

OPASKA

Ako koristite neodobrene elektroničke uređaje, akumulator se može isprazniti. Nikada nemojte koristiti neodobrene uređaje.

OPASKA

Uvijek se pridržavajte ovih naputaka kod rukovanja akumulatorom kako biste spriječili njegovo oštećenje:

- Ako se vozilo ne koristi dulji vremenski period na području niske temperature, otpojite akumulator i unesite ga unutra.
- Uvijek napunite akumulator do kraja kako biste spriječili oštećenje kućišta akumulatora na područjima niske temperature.
- Nemojte naginjati akumulator.
- Ako koristite neodobrene elektroničke uređaje, akumulator se može isprazniti. Nikada nemojte koristiti neodobrene uređaje.

Za najbolji rad akumulatora

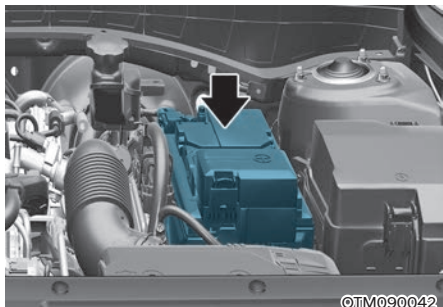

- Držite akumulator sigurno montiranim.
- Držite vrh akumulatora čistim i suhim.
- Držite polove i kleme čistima, zategnutima, i premazanim petrolejskim gelom ili mašću za polove.
- Odmah isperite sav proliven elektrolit s akumulatora otopinom vode i sode bikarbone.
- Ako vozilo neće biti korišteno dulje vrijeme, odspojite kablove akumulatora.

i Obavijest - Za akumulator označene oznakama UPPER i LOWER

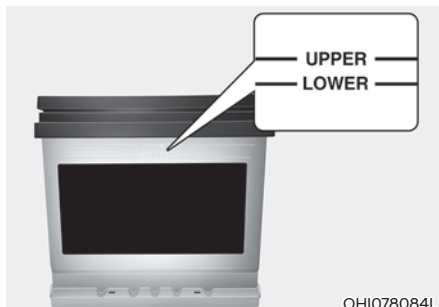

Akumulator koji se isporučuje s vozilom ne traži održavanje. Ako je vozilo opremljeno akumulatorom koji ima oznake LOWER (donji) i UPPER (gornji) provjerite razinu elektrolita. Ako je razina elektrolita niska, trebate dodati destiliranu (demineraliziranu) vodu. (NIKAD nemojte dodavati sumpornu kiselinu ili neki drugi elektrolit). Dok akumulator dopunjavate vodom, pazite da njega ili okolne komponente ne poprskate vodom.

Nemojte prepuniti ćelije vodom. To može izazvati koroziju ostalih komponenti. Nakon toga protegnite poklopce ćelija akumulatora. Preporučujemo da se obratite ovlaštenom HYUNDAI trgovcu.

Oznaka kapaciteta akumulatora

Tip A



OTM090063L

Tip B



OTM090064L

1. MF68L-DIN : Ime modela akumulatora marke HYUNDAI
2. 12V : Nominalni napon
3. 68Ah(20HR) : Nominalni kapacitet (u amper satima)
4. RC 110 : Nominalni rezervni kapacitet (u minutama)
5. 600CCA : Struja hladnog starta u amperima prema standardu SAE

* Stvarna oznaka akumulatora u vozilu može se razlikovati od ilustracije.

Punjenje akumulatora

Pomoću punjača

Vaše vozilo ima akumulator na bazi kalcija kojeg ne treba održavati.

- Ako se akumulator isprazni u kratkom roku (jer su, primjerice, prednja svjetla ili unutarnja svjetla ostala upaljena dok vozilo nije bilo u uporabi), punite ga sporim punjenjem na 10 sati.
- Ako se akumulator isprazni postepeno zbog visokog električnog opterećenja dok je vozilo korišteno, punite ga pri 20-30A na 2 sata.

UPOZORENJE

Kad punite akumulator, držite se sljedećih mjera opreza kako biste izbjegli moguće ozljede ili opekline:

- Prije obavljanja održavanja ili punjenja akumulatora, isključite sve dodatne uređaje i zaustavite motor.
- Nemojte dopustiti cigarete, iskre, ili plamen u blizini akumulatora.
- Nosite zaštitu za oči kad provjeravate akumulator tijekom punjenja.
- Uvijek radite u dobro provjetranom mjestu ili na otvorenom.
- Akumulator se mora izvaditi iz vozila i staviti u područje s dobrom ventilacijom.
- Promatrajte akumulator tijekom punjenja i zaustavite ili smanjite brzinu punjenja ako ćelije akumulatora počnu nasilno klučati ili ako temperatura elektrolita bilo koje ćelije prijeđe 49°C.

- Negativni kabel akumulatora mora se prvi skinuti i posljednji postaviti kad je akumulator odspojen. Isključite punjač akumulatora sljedećim redoslijedom:
 1. Isključite glavni prekidač punjača akumulatora.
 2. Otkachite negativnu klemu s negativnog pola akumulatora.
 3. Otkachite pozitivnu klemu s pozitivnog pola akumulatora.
- Za zamjenu koristite originalni HYUNDAI akumulator.

OPASKA

AGM akumulator (ako je u opremi)

- Absorbent Glass Matt (AGM – gel) akumulatori ne zahtijevaju održavanje i preporučujemo da gel akumulatoru servisiraju samo ovlaštene HYUNDAI trgovci. Za dopunjavanje gel akumulatora koristite samo automatske punjače koji su specijalno razvijeni za AGM (gel) akumulatoru.
- Ako je potrebna zamjena, preporučujemo da uvijek koristite originalni HYUNDAI akumulator.
- Nemojte otvarati ili skidati poklopce s akumulatora. To može omogućiti prolijevanje elektrolita koje može izazvati ozbiljne ozljede.

Pokretanje posudbom struje

Nakon posudbe struje iz dobrog akumulatora koji je omogućio pokretanje motora, vozite 20-30 minuta prije isključivanja motora. Vozilo možda neće biti moguće pokrenuti, ako se motor ugasi prije nego je akumulator dopunjen. Pogledajte 'Posudbu struje' u poglavlju 6. za opis točne procedure.



Obavijest



Neppravilno odložen akumulator predstavlja opasnost po okoliš i ljudsko zdravlje. Odložite akumulator sukladno zakonskim propisima.

Resetiranje stavki

Stavke se trebaju resetirati nakon što je akumulator ispražnjen ili je akumulator odspojen.

- Automatsko podizanje/spuštanje prozora (vidi poglavlje 5)
- Krovni otvor (vidi poglavlje 5)
- Putno računalo (vidi poglavlje 3)
- Sustav memorije vozačkog sjedala (vidi poglavlje 5)
- Sustav klima-uređaja (vidi poglavlje 5)
- Sat (vidi poglavlje 5)
- Audio uređaj (vidi zasebni priručnik)

GUME I KOTAČI



UPOZORENJE

Vožnja na istrošenim gumama je vrlo opasna i umanjit će učinkovitost kočenja, preciznost upravljanja i trakciju te može dovesti do nesreća s fatalnim ishodom.

- Jednom mjesečno provjerite tlak i stanje gaznog sloja i istrošenost guma.
- Gume s previše ili premalo tlaka troše se nejednako uzrokujući lošu upravljivost, gubitak kontrole nad vozilom i naglo otkazivanje guma što dovodi do nesreća, ozljeda i čak smrti. Preporučeni tlak zraka hladnih guma za Vaše vozilo može se pronaći u ovom priručniku i na oznaci guma smještenoj na središnjem stupu (B nosaču) s vozačeve strane.
- Ne zaboravite provjeriti tlak zraka Vaše rezervne gume. HYUNDAI preporučuje da provjerite rezervu svaki put kad provjerite tlak zraka ostalih guma na Vašem vozilu.
- Pregledajte Vaše gume često za pravilnu napuhanost kao i istrošenost i oštećenja. Uvijek koristite mjerač tlaka zraka.
- Kad mijenjate gume, vodite računa da opremite sve četiri gume s gumom i kotačem istovjetnih dimenzija, vrste, gaznog sloja, marke i indeksa nosivosti. Korištenje guma drukčijih dimenzija može uzrokovati nepravilan rad ABS-a (sustav protiv blokiranja kotača) i ESC-a (elektronička kontrola stabilnosti) što može dovesti do ozbiljne nesreće s fatalnim posljedicama.

Njega guma

Za pravilno održavanje, sigurnost i najnižu potrošnju goriva, uvijek morate održavati preporučeni tlak zraka u gumama i ostati unutar granica nosivosti i rasporeda mase preporučenih za Vaše vozilo.

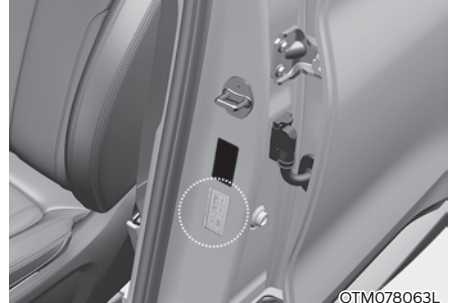

Sve specifikacije (dimenzije i tlakovi) mogu se pronaći na oznaci na vozilu (naljepnica na središnjem krovnom nosaču).

Preporučeni tlak zraka hladnih guma

Svi tlakovi u gumama (uključujući rezervnu) trebaju biti provjereni kad su gume hladne. "Hladne gume" znače da vozilo nije voženo barem tri sata ili je voženo manje od 1,6 km.

Tlakovi u gumama koje su zagrijane najčešće prekoračuju tlak u hladnim gumama za 28 to 41 kPa (4-6 psi). Nemojte ispuštati zrak iz toplih guma na nominalnu vrijednost, jer će gume biti preslabo napumpane.

Preporučeni tlakovi moraju biti održavani za najbolju udobnost i upravljivost vozila te minimalno trošenje guma.

Za preporučeni tlak u gumama, pogledajte "Gume i kotači" u poglavlju 2.



UPOZORENJE - Nedovoljan tlak u gumama

Nedovoljan tlak u gumama (manji za 70 kPa ili 10 psi) može smanjiti vijek trajanja gume, negativno utjecati na upravljivost vozila i dovesti do naglog otkazivanja gume. To može uzrokovati gubitak kontrole nad vozilom i potencijalne ozljede.

Guma koja je preslabo napumpana se jače zagrijava što može dovesti do puknuća gume, odvajanja gaznog sloja i drugih neispravnosti guma koje mogu izazvati gubitak nadzora nad vozilom i nesreće s fatalnim ozljedama.

Ovaj je rizik mnogo jače izražen za vrućih dana i tijekom dugih vožnji visokim brzinama.



OPREZ

- Nedovoljna napuhanost također rezultira pretjeranim trošenjem, lošom upravljivošću i povećanom potrošnjom goriva. Moguća je i deformacija kotača. Držite tlak u gumama na odgovarajućim razinama. Ako je gumu potrebno često dopunjavati, preporučujemo da sustav provjeri ovlaštenu HYUNDAI trgovac.
- Pretjerana napuhanost narušava udobnost, povećava trošenje u sredini gaznog sloja i mogućnost oštećenja od cestovnih opasnosti.



OPREZ

- Tople gume obično prekoračuju preporučeni tlak hladnih guma za 28 do 41 kPa (0,28 do 0,41 bar). Nemojte ispustiti zrak iz toplih guma kako biste prilagodili tlak jer će gume biti nedovoljno napuhane.
- Vodite računa da vratite kapice ventila na cijevi ventila. One pomažu sprečavanju curenja zraka čuvanjem od prljavštine i vlage. Ako jedna kapica nedostaje, odmah ugradite novu.

Provjeravanje tlaka zraka u gumama

Provjerite Vaše gume jedanput mjesečno ili više. Također, provjerite tlak zraka rezervne gume.

Kako provjeriti

Koristite kvalitetan mjerac tlaka zraka (manometar) za provjeravanje tlaka u gumama. Ne možete ustanoviti jesu li Vaše gume pravilno napuhane promatrajući ih. Gume mogu izgledati pravilno napuhane čak i kad su nedovoljno napuhane.

Provjerite tlak zraka u gumama kad su gume hladne. "Hladne" znači da je Vaše vozilo mirovalo barem tri sata ili nije voženo više od 1,6 km.

Uklonite čep ventila s cijevi ventila gume. Pritisnite mjerac čvrsto na ventil kako biste izmjerili tlak. Ako tlak zraka hladne gume odgovara preporučenom tlaku na gumi i oznaci s informacijama, nema potrebe za dodatnim prilagodbama. Ako je tlak nizak, dodajte zrak dok ne dospijete do preporučenog tlaka.

Ako previše napunite gumu, otpustite zrak pritiskanjem metalne cjevčice u sredini ventila gume. Ponovno provjerite tlak gume mjeracem tlaka gume. Vodite računa da vratite čepove ventila na cijevi ventila. Oni pomažu sprečavanju curenja zraka čuvanjem od prljavštine i vlage. Ako kapica ventila nedostaje odmah ju nadomjestite novom.

Rotacija guma

Kako bi se ujednačilo trošenje guma, preporučuje se da se gume rotiraju svakih 12.000 km ili ranije ako dođe do nejednakeg trošenja.

Tijekom rotacije, provjerite jesu li gume pravilno balansirane.

Kad rotirate gume, provjerite za nejednako trošenje i oštećenja. Abnormalno trošenje obično je uzrokovano netočnim tlakom guma, nepravilnom geometrijom kotača, kotačima izvan balansa, jakim kočenjem ili jakim vožnjom u zavojima. Potražite kvрге ili ispupčenja na gaznom sloju ili sa strane gume. Zamijenite gumu ako pronađete bilo koje od tih stanja. Zamijenite gumu ako su tkanina ili žica vidljivi. Nakon rotacije, vodite računa da prednje i stražnje gume dovedete na propisan tlak zrača i provjerite zategnutost matica kotača. Potreban moment pritezanja je između 11 i 13 kgm (107 do 127 Nm).

Pogledajte “Gume i kotači” u poglavlju 2.

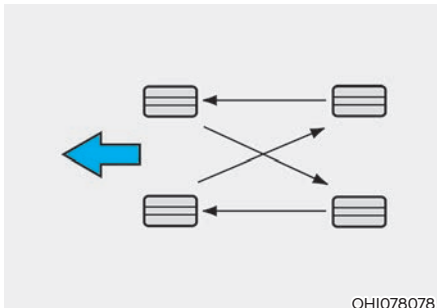

OHI078078

Pločice kočionih diskova trebaju se pregledati za istrošenost kad god su gume rotirane.

i Obavijest

Rotirajte radijalne gume koje imaju asimetričan dezen gaznog sloja samo naprijed-nazad i ne desno-lijevo. Razlika u vanjskom i unutrašnjem dijelu šare se jasno vidi. Kad ugrađujete novu asimetričnu gumu na vozilo, svakako vodite računa da dio gume koji je označen kao ‘outside’ gleda prema van. Ako se to ne učini, ponašanje vozila će se pogoršati.

! UPOZORENJE

- Nemojte koristiti smanjenu rezervnu gumu za rotaciju guma.
- Nemojte miješati dijagonalne i radijalne gume ni pod kojim okolnostima. To može uzrokovati neobične vozne osobine koje mogu rezultirati smrću, teškim ozljedama, ili oštećenjem imovine.

Geometrija kotača i balans guma

Kotači na Vašem vozilu su pažljivo balansirani u tvornici kako bi Vam se omogućili najdulji životni vijek guma i sveukupno najbolje performanse.

U većini slučajeva, nećete trebati ponovno poravnati kotače (namjestiti geometriju). Međutim, ako primijetite neobično trošenje guma ili Vaše vozilo vuče u jednu ili drugu stranu, možda treba ponovno poravnati kotače (namjestiti geometriju).

Ako primijetite da Vaše vozilo vibrira kad vozite glatkom cestom, Vaše kotače možda treba ponovno balansirati.

OPASKA

Nepravilni utezi kotača mogu oštetiti aluminijske kotače Vašeg vozila. Koristite samo odobrene utege kotača.

Zamjena gume



Ako je guma jednako istrošena, pojavit će se indikator istrošenosti gaznog sloja u obliku čvrste trake u gaznom sloju. To pokazuje da je preostalo manje od 1,6 mm gaznog sloja gume. Zamijenite gumu kad se ovo dogodi.

Nemojte čekati dok se traka pojavi preko čitavog gaznog sloja prije zamjene gume.



UPOZORENJE

Zamjena guma

- Voznja na istrošenim gumama je vrlo opasna i umanjit će učinkovitost kočenja, preciznost upravljanja i trakciju.
- Kad mijenjate gume, vodite računa da opremite sve četiri gume s gumom i kotačem istovjetnih dimenzija, vrste, gaznog sloja, marke i indeksa nosivosti. Korištenje guma drukčijih dimenzija može uzrokovati nepravilan rad ABS-a (sustav protiv blokiranja kotača) i ESC-a (elektronička kontrola stabilnosti).
- Najbolje je zamijeniti sve četiri gume u isto vrijeme. Ako to nije moguće, ili potrebno, onda u paru zamijenite dvije prednje ili dvije stražnje gume. Zamjena samo jedne gume može ozbiljno utjecati na upravljivost Vašeg vozila.
- Gume s vremenom stare, čak i ako se ne koriste. Bez obzira na preostalu dubinu profila, HYUNDAI preporučuje da se gume stare 6 (šest) godina zamijene novima.
- Vrućina u toplim klimama ili često jako opterećenje guma ubrzava ovaj proces starenja. Ignoriranje ovog upozorenja može izazvati nenadan otkazivanje gume s fatalnim posljedicama.

Zamjena smanjene rezervne gume (ako je u opremi)

Smanjena rezervna guma ima kraći životni vijek od gume uobičajenih dimenzija. Zamijenite kad možete vidjeti trake indikatora istrošenosti gaznog sloja na gumi. Zamjenska smanjena rezervna guma treba biti guma istih dimenzija i dizajna poput one koja je došla s Vašim novim vozilom i treba biti montirana na isti kotač smanjene rezervne gume. Smanjena rezervna guma nije osmišljena za montiranje na kotač uobičajenih dimenzija i kotač smanjene rezervne gume nije osmišljen za montiranje gume uobičajenih dimenzija.



UPOZORENJE

Gumu originalnih dimenzija koja je zamijenjena treba popraviti što je prije moguće inače prijete opasnost od nezgode i gubitka nadzora nad vozilom. Rezervni kotač smanjenih dimenzija je namijenjen upotrebi samo u slučaju nužde. Nemojte s njim nikad voziti brže od 80 km/h.

Zamjena kotača

Kad zamjenjujete metalne kotače iz bilo kojeg razloga, vodite računa da su novi kotači ekvivalentni originalnim tvorničkim kotačima po promjeru, širini naplatka i offset-u kotača.

Trakcija guma

Trakcija guma može biti umanjena ako vozite na istrošenim gumama, gumama koje su nepravilno napuhane ili na skliskim cestovnim površinama. Gume treba zamijeniti kad se pojave indikatori istrošenosti gaznog sloja. Kako biste smanjili mogućnost gubitka kontrole, usporite kad god padaju kiša ili snijeg ili ima leda na cesti.

Održavanje guma

Osim pravilnog napuhavanja, ispravna geometrija kotača pomaže smanjenju trošenja guma. Ako otkrijete nejednako istrošenu gumu, neka Vaš trgovac provjeri geometriju kotača.

Kad ugradite nove gume, vodite računa da su balansirane. To će povećati udobnost vožnje i životni vijek guma. Dodatno, gumu uvijek treba ponovno balansirati ako je uklonjena s kotača.

Oznake na bočnici gume

Ove informacije identificiraju i opisuju osnovne karakteristike gume i također sadrže identifikacijski broj gume (TIN) za potvrđivanje sigurnosnog standarda. TIN može biti korišten za identifikaciju gume u slučaju opoziva.

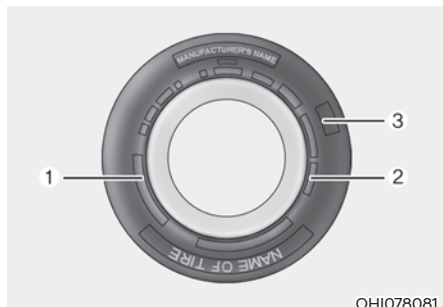

1. Ime proizvođača ili marke

Ime proizvođača ili marke je prikazano.

2. Oznaka dimenzija gume

Bočnica gume sadrži oznaku dimenzija gume. Trebat će Vam ta informacija prilikom odabira zamjenskih guma za Vaš automobil. Sljedeće informacije objašnjavaju što znače slova i brojeke na oznaci dimenzija gume.

Primjer oznake dimenzija gume:

(Ove brojke su samo primjer; Vaša oznaka dimenzija gume može varirati ovisno o Vašem vozilu.)

235/60R18 102H

235 - Širina gume u milimetrima.

60 - Visina poprečnog presjeka gume (profila) kao postotak njezine širine.

R - Kod konstrukcije gume (Radijalna).

18 - Promjer naplatka u inčima (colima).

102 - Indeks nosivosti. Brojčani kod vezan uz maksimalan teret koji guma može nositi.

H - Simbol brzine. Pogledajte tablicu indeksa brzine u ovom poglavlju za dodatne informacije.

Oznaka dimenzija kotača

Kotači su također označeni važnim informacijama koje će Vam biti potrebne ako ćete ih trebati zamijeniti. Sljedeće informacije objašnjavaju što znače slova i brojeke na oznaci dimenzija kotača.

Primjer oznake dimenzija kotača:

7.5J X 18

7.5 - Širina naplatka u inčima (colima).

J - Oznaka oblika naplatka.

18 - Promjer naplatka u inčima (colima).

Indeks brzine gume

Tablica ispod ispisuje brojne različite indekse brzine koji se trenutačno koriste za putnička vozila. Indeks brzine dio je oznake dimenzija gume na bočnici gume. Taj simbol odgovara maksimalnoj sigurnoj brzini za koju je ta guma osmišljena.

Simbol indeksa brzine	Maksimalna brzina
S	180 km/h (112 mph)
T	190 km/h (118 mph)
H	210 km/h (130 mph)
V	240 km/h (149 mph)
W	270 km/h (168 mph)
Y	300 km/h (186 mph)

3. Provjera životnog vijeka gume (TIN : identifikacijski broj gume)

Sve gume koje su starije od 6 godina, na osnovi datuma proizvodnje, snage gume i performansi, prirodno propadaju s godinama (čak i nekorištene rezervne gume). Stoga se gume (uključujući rezervnu gumu) trebaju zamijeniti novima. Datum proizvodnje možete pronaći na bočnici gume (možda i s unutarnje strane kotača) koja prikazuje DOT kod. DOT kod je serija brojki na gumi koju čine brojke i slova. Datum proizvodnje označen je s četiri posljednje znamenke (znakova) DOT koda.

DOT : XXXX XXXX OOOO

Prednji dio DOT koda označava brojčani kod tvornice, dimenzije gume i dezen gaznog sloja, a posljednje četiri brojke označavaju tjedan i godinu proizvodnje.

Primjerice:

DOT : XXXX XXXX 1520 označava da je guma proizvedena u 15. tjednu 2020.

4. Sastav i materijal slojeva gume

Broj slojeva gumom obložene tkanine u gumi. Proizvođači guma također moraju naznačiti materijale u gumi, koji uključuju čelik, najlon, poliester, i druge. Slovo "R" označava radialnu slojevitost konstrukciju; slovo "D" označava dijagonalnu slojevitost konstrukciju; i slovo "B" označava pojasastu slojevitost konstrukciju.

5. Maksimalan dopušteni tlak napuhavanja

Taj broj je najveća količina tlaka zraka koja smije biti u gumi. Nemojte prekoračiti maksimalan dopušteni tlak napuhavanja. Pogledajte oznaku s informacijama o gumama i opterećenju za preporučeni tlak napuhavanja.

6. Indeks maksimalne nosivosti

Taj broj označava maksimalno opterećenje u kilogramima i funtama koju guma može podnijeti. Kad zamjenjujete gume na vozilu, uvijek koristite gume koje imaju isti indeks nosivosti kao tvornički ugrađene gume.

7. Ocjene kvalitete gume

Ocjene kvalitete gume mogu se pronaći u sredini bočnice gume.

Primjerice:

TREADWEAR 200

TRACTION AA

TEMPERATURE A

Tread wear

Ocjena za treadwear je usporedna vrijednost temeljena na brzini trošenja gume tijekom testiranja u kontroliranim uvjetima na određenoj državnoj testnoj stazi. Primjerice, guma s ocjenom 150 bi se trošila jedan-i-pol puta (1½) sporije na državnoj stazi od gume s ocjenom 100.

Relativne performanse guma ovise o stvarnim uvjetima njihove upotrebe, međutim, i mogu se znatno razlikovati od deklariranih zbog varijacija u vozačkim navikama, praksama održavanja i razlikama u cestovnim karakteristikama i klimama.

Te ocjene su označene na bočnicama guma putničkih vozila. Gume dostupne kao standardna ili dodatna oprema na Vašim vozilima mogu se razlikovati glede ocjena.

Traction - AA, A, B & C

Ocjene traktije, od najviše prema najnižoj, su AA, A, B i C. Te ocjene predstavljaju mogućnost guma za zaustavljanje na mokroj cesti kako je mjereno u kontroliranim uvjetima na određenim državnim testnim površinama od asfalta i betona. Guma s oznakom C može imati slabe performanse traktije.



UPOZORENJE

Ocjena traktije dodijeljena ovoj gumi temelji se na testovima traktije kočenjem ravno naprijed i ne uključuje ubrzavanje, zavoje, akvaplaning ili karakteristike krajnje traktije.

Temperature - A, B & C

Ocjene temperature su A (najviša), B i C te predstavljaju otpornost gume na stvaranje topline i njezinu mogućnost rasipanja topline kad je testirana u kontroliranim uvjetima na testnom kotaču u određenom zatvorenom laboratoriju.

Stalna visoka temperatura može uzrokovati propadanje materijala gume i umanjiti životni vijek gume, a pretjerana temperatura može dovesti do naglog otkazivanja gume. Ocjene B i A predstavljaju više razine performansi, na laboratorijskom testnom kotaču, od minimuma propisanog zakonom.



UPOZORENJE

Temperatura gume

Ocjena temperature za ovu gumu je utemeljena za gumu koja je pravilno napuhana i nije preopterećena. Pretjerana brzina, nedovoljna napuhanost, ili preopterećenje, bilo odvojeno ili u kombinaciji, može uzrokovati nakupljanje topline i moguće naglo otkazivanje gume. To može uzrokovati gubitak kontrole nad vozilom i ozbiljne ozljede ili smrt.

Guma niskog poprečnog presjeka (profila)

Gume s niskim poprečnim presjekom (profilom), čiji je poprečni presjek niži od 50, nude se za sportski izgled.

Zbog toga što su gume s niskim poprečnim presjekom optimizirane za upravljivost i kočenje, mogu donekle narušiti udobnost vožnje i stvaraju više buke u odnosu na normalne gume.



OPREZ

Zbog toga što je bočnica gume s niskim poprečnim presjekom niža od normalne, kotač i guma s niskim poprečnim presjekom lakše se mogu oštetiti. Stoga, slijedite upute ispod.

- Kad vozite na gruboj cesti ili izvan ceste, vozite oprezno jer se gume i kotači mogu oštetiti. Nakon vožnje, pregledajte gume i kotače.
- Kad prelazite preko rupe, ležećeg policajca, šahta ili rubnika, vozite polako kako ne biste oštetili gume i kotače.
- Ako je guma udarena, preporučujemo da pregledate stanje gume ili kontaktirate ovlaštenog HYUNDAI trgovca.
- Kako biste spriječili oštećenje guma, pregledajte stanje i tlak guma svakih 3000 km.
- Nije lako prepoznati oštećenje guma vlastitim očima. Ali ako postoji i najmanji trag oštećenja gume, iako ne možete vidjeti oštećenje gume vlastitim očima, pregledajte ili zamijenite gumu jer oštećenje gume može uzrokovati curenje zraka iz gume.
- Ako je guma oštećena vožnjom na gruboj cesti, izvan ceste, preko rupe, šahta ili rubnika, to neće biti pokriveno jamstvom.
- Možete saznati informacije o gumu na bočnici gume.

OSIGURAČI

■ Plosnati



Normalan



Pregoren

■ Kasetni



Normalan



Pregoren

■ Višestruki

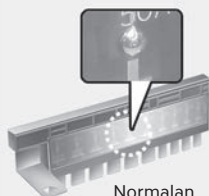

Normalan

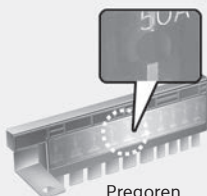

Pregoren

OTM078035

Osigurači štite električni sustav vozila od oštećenja električnim preopterećenjem.

Ovo vozilo ima 5 ploča s osiguračima, jednu smještenu s vozačke strane ispod instrumentne ploče, drugu u motornom prostoru u blizini akumulatora.

Ako bilo koje od svjetala vozila, dodataka, ili komandi ne radi, provjerite odgovarajući osigurač. Ako je osigurač pregoren, element unutar osigurača će biti rastaljen.

Ako električni sustav ne radi, prvo provjerite ploču s osiguračima na vozačkoj strani.

Prije zamjene pregorenog osigurača, ugasite sve potrošače i motor te odspojite negativan kabel akumulatora.

Uvijek zamijenite pregoreni osigurač s osiguračem iste jačine.

Ako zamjenski osigurač pregori, to ukazuje na električni problem. Izbjegavajte korištenje tog sustava (potrošača) i preporučujemo da konzultirate ovlaštenog HYUNDAI trgovca.



UPOZORENJE

Zamjena osigurača

Nikada nemojte zamijeniti osigurač s bilo čime osim osiguračem iste jačine.

- **Osigurač višeg kapaciteta mogao bi uzrokovati oštećenje i moguću požar.**
- **Nikada nemojte ugraditi žicu ili aluminijsku foliju umjesto odgovarajućeg osigurača - čak i kao privremeni popravak. To može uzrokovati opsežno oštećenje ožičenja i moguću požar.**

OPASKA

Nemojte koristiti odvijač ili bilo koji drugi metalni predmet za uklanjanje osigurača jer to može uzrokovati kratki spoj i oštetiti sustav.

Zamjena osigurača na unutarnjoj ploči



1. Ugasite motor.
2. Isključite prekidač za paljenje i sve druge prekidače.
3. Otvorite poklopac ploče s osiguračima.
4. Provjerite na poledini poklopca smještaj osigurača koji je neispravan.

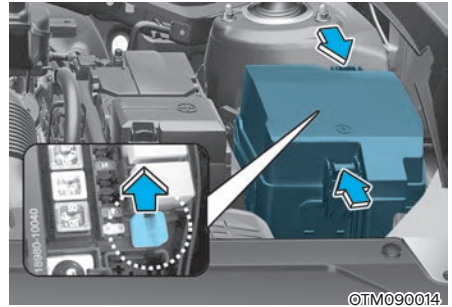

5. Izvucite osumnjičeni osigurač. Koristite hvataljku za izvlačenje osigurača smještenu u ploči s osiguračima u motornom prostoru.
6. Provjerite uklonjeni osigurač; zamijenite ga ako je pregoren.
7. Umetnite novi osigurač iste jačine i vodite računa da je pravilno sjeo u držače. Ako je labav, preporučujemo da konzultirate ovlaštenog HYUNDAI trgovca.

Ako nemate zamjenski osigurač, iskoristite osigurač iste jačine od potrošača koji Vam neće biti potreban tijekom vožnje, poput osigurača upaljača.

Ako prednja svjetla ili druge električne komponente ne rade, a osigurači su u redu, provjerite skupinu osigurača u motornom prostoru. Ako je osigurač pregoren, mora biti zamijenjen drugim iste snage.

Zamjena osigurača na ploči u motornom prostoru

Plosnati/ kazetni osigurač

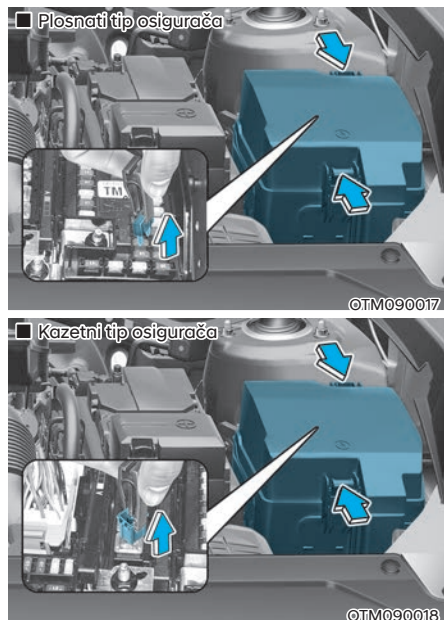

1. Isključite prekidač za paljenje i sve druge prekidače.
2. Isključite sva trošila.
3. Uklonite poklopac kutije s osiguračima pritiskanjem kvačice i podizanjem.
4. Provjerite uklonjeni osigurač; zamijenite ga ako je pregoren. Za uklanjanje ili umetanje osigurača, koristite hvataljku za izvlačenje osigurača u ploči s osiguračima u motornom prostoru.
5. Umetnite novi osigurač iste jačine i vodite računa da je pravilno sjeo u držače. Ako je labav, preporučujemo da konzultirate ovlaštenog HYUNDAI trgovca.

OPASKA

Nakon provjeravanja kutije s osiguračima u motornom prostoru, sigurno učvrstite poklopac kutije s osiguračima. U suprotnom može doći do električnih kvarova zbog curenja vode u kutiju.

Multi osigurač

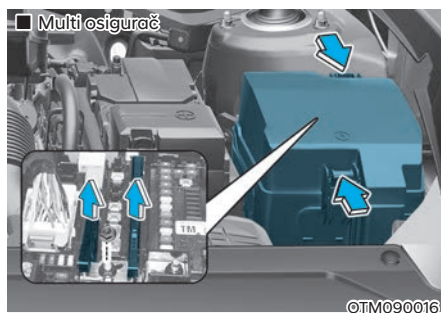

Ako je multi osigurač pregorio, obratite se ovlaštenom Hyundai trgovcu.

Opis ploče s osiguračima/ relejima

Razvodna kutija s vozačke strane



OTM090019

Unutar poklopaca kutija s osiguračima/
relejima, možete pronaći oznaku
osigurača/releja koja opisuje ime i
kapacitet osigurača/releja.

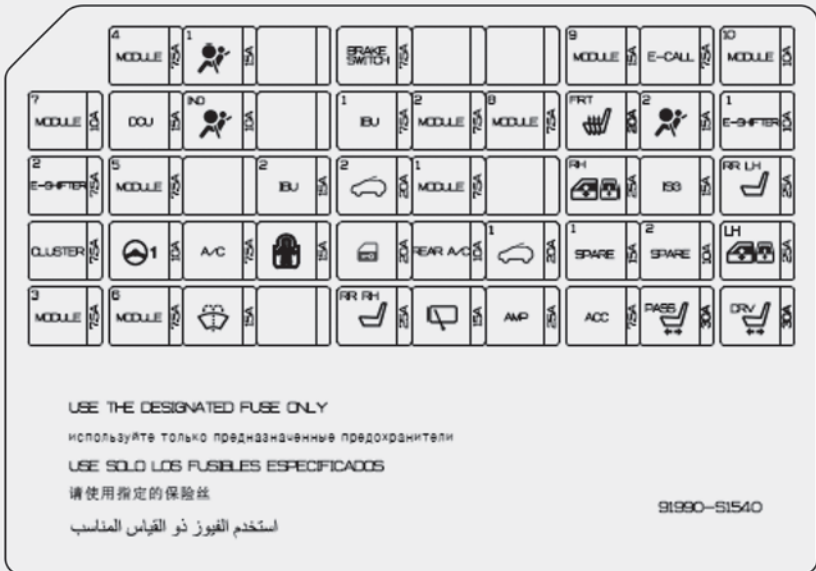

i Obavijest

Opisi ploča s osiguračima u ovom
priručniku možda nisu primjenjivi za Vaše
vozilo. Svi opisi su bili točni u vrijeme
tiskanja. Kad pregledavate kutiju s
osiguračima na Vašem vozilu, pogledajte
oznaku kutije s osiguračima.









OTM090065L













Razvodna kutija s vozačke strane

Ime osigurača	Simbol	Snaga osigurača	Zaštićeni krug
MODULE 4	⁴ MODULE	7.5A	Stop Lamp Switch, Data Link Connector, Driver Door Area Unit
AIR BAG 1	¹ 	15A	SRS Control Module
BRAKE SWITCH	BRAKE SWITCH	7.5A	IBU, Stop Lamp Switch
MODULE 9	⁹ MODULE	15A	Audio, A/V & Navigation Head Unit, Instrument Cluster, Low DC-DC Converter, Front A/C Control Module, Head-Up Display, Rear Occupant Alert (ROA) Sensor, Driver IMS Control Module, Power Tail Gate Unit, Driver Door Area Unit, Rear A/C Control Module, Driver/Passenger Power Outside Mirror
E-CALL	E-CALL	7.5A	E-Call Unit
MODULE 10	¹⁰ MODULE	10A	Blind-Spot Collision Warning Unit LH/RH, Front Wireless Charger
MODULE 7	⁷ MODULE	10A	Head Lamp LH/RH
DCU	DCU	15A	DCU (Dosing Control Unit)
AIR BAG IND.	^{IND} 	10A	Instrument Cluster
IBU 1	¹ IBU	7.5A	IBU
MODULE 2	² MODULE	7.5A	AC Inverter Outlet, AC Inverter Module, Rear Seat Heater LH/RH, Front Seat Warmer Control Module, Front Air Ventilation Control Module
MODULE 8	⁸ MODULE	7.5A	Driver/Passenger Smart Key Outside Handle, Hazard Switch, Driver/Passenger Power Outside Mirror, Sport Mode Switch, Data Link Connector, Rear Occupant Alert (ROA) Sensor, Rain Sensor, Mood Lamp Unit, Mood Lamp, Mood Lamp #1/#2
S/HEATER FRT	^{FRT} 	20A	Front Air Ventilation Control Module, Front Seat Warmer Control Module













Razvodna kutija s vozačke strane

Ime osigurača	Simbol	Snaga osigurača	Zaštićeni krug
AIR BAG 2	² 	15A	SRS Control Module
E-SHIFTER 1	¹ E-SHIFTER	10A	Electronic Shift Dial
E-SHIFTER 2	² E-SHIFTER	7.5A	Electronic Shift Dial
MODULE 5	⁵ MODULE	7.5A	Crash Pad Switch, Upper Console Switch, Fuel Pressure Sensor, Surround View Monitor Unit, Steering Angle Sensor, IBU, Parking Collision Avoidance Assist Unit, Console Switch, Lane Departure Warning Unit, Front Wireless Charger, 4WD ECM, Sport Mode Switch
IBU 2	² IBU	15A	IBU, Ignition Switch
SUNROOF 2	² 	20A	Panorama Sunroof
MODULE 1	¹ MODULE	7.5A	IBU
P/WDW RH	^{RH} 	10A	Driver/Passenger Safety Power Window Module, Passenger Power Window Switch, Rear Safety Power Window RH, Rear Power Window Switch RH
ISG	ISG	15A	Low DC-DC Converter (With AMP), Instrument Cluster, A/V & Navigation Head Unit, Audio, Head-Up Display, Front A/C Control Module
RR S/HEATER LH	^{RR LH} 	25A	Rear Seat Heater LH
CLUSTER	CLUSTER	7.5A	Instrument Cluster, Head-Up Display
MDPS	 ¹	10A	MDPS Unit
A/CON	A/C	7.5A	E/R Junction Block (RLY. 4-2, RLY. 6, RLY. 9), Front A/C Control Module
CHILD LOCK		15A	ICM Relay Box (Child Lock/Unlock Relay)
DOOR LOCK		20A	Door Lock Relay, Door Unlock Relay, Tail Gate Relay, Dead Lock Relay





Razvodna kutija s vozačke strane

Ime osigurača	Simbol	Snaga osigurača	Zaštićeni krug
REAR A/CON		10A	Rear A/C Control Module, Rear Blower Motor, Front A/C Control Module
SUNROOF 1		20A	Panorama Sunroof
P/WDW LH		25A	Driver/Passenger Safety Power Window Module, Passenger Power Window Switch, Rear Safety Power Window LH, Rear Power Window Switch LH
MODULE 3		7.5A	IBU
MODULE 6		7.5A	Audio, A/V & Navigation Head Unit, A/V & Navigation Keyboard, Front A/C Control Module, Center Low Panel Switch, AMP, Front Wireless Charger, E-Call Unit, Low DC-DC Converter, Electro Chromic Mirror, Rear Seat Heater LH/RH, Driver IMS Control Module, DCU (Dosing Control Unit), Front Seat Warmer Control Module, Front Air Ventilation Control Module
WASHER		15A	Multifunction Switch
RR S/HEATER RH		25A	Rear Seat Heater RH
WIPER RR		15A	Rear Wiper Relay, Rear Wiper Motor
AMP		25A	AMP, Low DC-DC Converter (AMP)
ACC		7.5A	E-Call Unit, Surround View Monitor Unit, Parking Collision Avoidance Assist Unit, A/V & Navigation Keyboard, Audio, IBU, Low DC-DC Converter, A/V & Navigation Head Unit, Front USB Charger, Rear USB Charger LH/RH, AMP, Luggage USB Charger Connector RH
P/SEAT PASS		30A	Passenger Seat Manual Switch, Walk In Relay
P/SEAT DRV		30A	Driver IMS Control Module, Driver Seat Manual Switch







Razvodna kutija osigurača u motornom prostoru

Tip	Ime osigurača	Simbol	Snaga osigurača	Zaštićeni krug
MULTI FUSE 1 (10P)	C/FAN 1	¹ 	80A	[D4HE] Cooling Fan Controller
	C/FAN 2	² 	60A	Cooling Fan Controller
	B+4	⁴ 	50A	ICU Junction Block (Fuse - F16/F17/F27/ F36/F46)
	B+2	² 	50A	ICU Junction Block (IPS 8 SPOC+/IPS 11/ IPS 13/IPS 14/IPS 15)
	B+3	³ 	50A	ICU Junction Block (F20/F29/F39/F48/ F49)
	ABS 1	¹ 	40A	ESC Control Module
	BLOWER		40A	RLY. 9 (Blower Relay)
	IG2	IG2	40A	RLY. 7 (Start Relay), PCB Block (PDM (IG2) Relay)
	ABS 2	² 	30A	ESC Control Module
MULTI FUSE 2 (10P)	MDPS	 ¹	100A	MDPS Unit
	GLOW		80A	GCU (Glow Control Unit)
	ABS 3	³ 	60A	ESC Control Module
	B+6	⁶ 	60A	PCB Block (B+)
	DCT	DCT	60A	TCM
	DCU 1	¹ DCU	50A	PCB Block (DCU Relay)
	RR HTD	¹ 	40A	RLY. 1 (Rear Heated Relay)
	INVERTER	INVERTER	40A	AC Inverter Module
	E-SHIFTER 1	¹ E-SHIFTER	40A	SCU













Razvodna kutija osigurača u motornom prostoru

Tip	Ime osigurača	Simbol	Snaga osigurača	Zaštićeni krug
FUSE	HTD MIRR		10A	RLY. 1 (Rear Heated Relay), Driver/ Passenger Outside Mirror, Front A/C Control Module
	DCU 4	⁴ DCU	15A	DCU (Dosing Control Unit), PCB Block (DCU Relay)
	DCU 3	³ DCU	20A	DCU (Dosing Control Unit), PCB Block (DCU Relay)
	DCU 2	² DCU	20A	DCU (Dosing Control Unit), PCB Block (DCU Relay)
	A/CON 2	² A/C	10A	RLY. 9 (Blower Relay), Front A/C Control Module
	B+5	⁵ 	50A	ICU Junction Block (F4/F14/F23/F24/F33/F34/F44)
	EOP	EOP	60A	Electronic Oil Pump
	B+1	¹ 	50A	ICU Junction Block (IPS 1 SPOC+/IPS 2/IPS 3/IPS 4/IPS 5/IPS 6/IPS 7/ Long Term Load Latch Relay, Short Term Load Latch Relay)
	PTC HEATER 1	¹ PTC HEATER	50A	[DSL] RLY. 4-1 (PTC Heater Relay #1) [GSL] RLY. 4-2 (PTC Heater Relay)
	PTC HEATER 2	² PTC HEATER	50A	[DSL] RLY. 6 (PTC Heater Relay #2)
	POWER TAIL GATE		30A	Power Tail Gate Unit
	FUEL PUMP	FUEL PUMP	20A	RLY. 5 (Fuel Pump Relay)







Razvodna kutija osigurača u motornom prostoru

Tip	Ime osigurača	Simbol	Snaga osigurača	Zaštićeni krug
FUSE	AMS	AMS	10A	Battery Sensor
	4WD		20A	4WD ECM
	E-SHIFTER 2	² E-SHIFTER	10A	SCU
	TRAILER 2	² 	15A	Trailer Module
	TRAILER 3	³ 	15A	Trailer Module
	B/A HORN		15A	RLY. 3 (B/Alarm Horn Relay)
	TRAILER 1	¹ 	30A	Trailer Module
	FUEL FILLTER		40A	RLY. 8 (Fuel Filter Heating Relay)

Razvodna kutija osigurača u motornom prostoru (PCB blok)

Ime osigurača	Simbol	Snaga osigurača	Zaštićeni krug
IG1	IG1	40A	PDM (IG1) Relay
TCU2		10A	TCM
SENSOR3		20A	[D4HE] Front Nox Sensor [G4KM] Injector #2/#4 [G6DU] Oxygen Sensor #1(B1/S1)/#2(B2/S1)
SENSOR9		20A	[D4HE] Rail Pressure Control Valve [G6DU] PCM
SENSOR1		10A	[D4HE] E/R Junction Block (RLY. 4-1), Oil Pump Valve, Electronic VGT Actuator [G4KM] Injector #1/#3 [G6DU] Oxygen Sensor #3(B1/S2)/#4(B2/S2)
ECU3		10A	ECM/PCM
SENSOR6		10A	GCU (Glow Control Unit)
POWER OUTLET1		20A	Luggage Power Outlet
WIPER2		10A	IBU, ECM/PCM
HORN		15A	Horn Relay
ABS4		10A	ESC Control Module
ECU2		20A	ECM/PCM
SENSOR10		20A	[D4HE] Fuel Metering Valve [G6DU] PCM
SENSOR2		10A	[D4HE] Oil Level Sensor, PTC Breather, Stop Lamp Switch, Cooling Fan Controller, Electronic Thermo Valve, Lambda Sensor #1/#2 [G4KM] Variable Intake Solenoid Valve, Electronic Thermo Valve, Cooling Fan Controller, Oil Control Valve (Intake/Exhaust), Purge Control Solenoid Valve [G6DU] Variable Intake Solenoid Valve, Oil Control Valve #1(B1/S1)/#2(B2/S1)/#3(B1/S2)/#4(B2/S2), Stop Lamp Switch, Cooling Fan Controller, Purge Control Solenoid Valve, Variable Oil Pump Solenoid

Razvodna kutija osigurača u motornom prostoru (PCB blok)

Ime osigurača	Simbol	Snaga osigurača	Zaštićeni krug
SENSOR4	^{S4} 	15A	[D4HE] EGR Cooling Bypass Solenoid Valve [G4KM] Oxygen Sensor (Up/Down) [G6DU] Injector #1/#2/#3/#4/#5/#6
SENSOR5	^{S5} 	10A	[D4HE] E/R Junction Block (RLY. 5, RLY. 8) [G4KM] E/R Junction Block (RLY. 5) [G6DU] E/R Junction Block (RLY. 5)
SENSOR11	^{S11} 	20A	[D4HE] PM Sensor, Rear Nox Sensor
IGN COIL	IGN COIL	20A	[G4KM] Ignition Coil #1/#2/#3/#4 [G6DU] Ignition Coil #1/#2/#3/#4/#5/#6
ACC	ACC	20A	ICU Junction Block (Fuse - F47)
POWER OUTLET2	² POWER OUTLET	20A	Front Power Outlet
WIPER1	¹ 	30A	Front Wiper Motor, Front Wiper (Low) Relay
E-SHIFTER3	³ E-SHIFTER	10A	SCU
FCA		10A	Front Radar Unit
ECU1	^{E1} 	15A	ECM/PCM
A/C1	¹ A/C	10A	A/C Relay
RR HTD2	² 	10A	E/R Junction Block (RLY. 1)
UIP	UIP	10A	ICM Relay Box (Child Lock/Unlock Relay)

ŽARULJE

Za zamjenu većine pregorenih žarulja obratite se ovlaštenom HYUNDAI trgovcu. Neke je žarulje vrlo teško zamijeniti jer njihova zamjena traži demontažu nekih dijelova vozila. To se posebice odnosi na sklop prednjeg svjetla.

Demontaža i naknadna ponovna ugradnja sklopa svjetla može izazvati oštećenje vozila.



UPOZORENJE

- Prije rada na svjetlima, potpuno primijenite parkirnu kočnicu, osigurajte da je prekidač za paljenje okrenut u položaj LOCK i ugasisite svjetla kako biste izbjegli iznenadno pomicanje vozila i opeklina na Vašim prstima ili strujni udar.
- Vodite računa da žarulje mogu biti vruće i izazvati opeklina.

OPASKA

Vodite računa da pregorenu žarulju zamijenite novom iste snage. U suprotnom, možete uzrokovati oštećenje osigurača ili sustava električnog ožičenja.

OPASKA

Kako biste spriječili oštećenja, nemojte leću fara čistiti jakim deterdžentima ili otapalima.



Obavijest - Upijač vlage

Vaše je vozilo opremljeno upijačem vlage unutar fara. Njegova je zadaća da upija vlagu unutar fara. Upijač vlage je potrošna snaga i njegova efikasnost ovisi o starosti i uvjetima rada tj. količini upijene vlage. Ako se unutar fara razvija vlaga i teško zamagljenje nastupi, obratite se ovlaštenom Hyundai trgovcu.



Obavijest

Nakon vožnje po jakom kiši ili pranja vozila, leće prednjih svjetala i stražnjih svjetala mogu izgledati zamagljeno. To stanje je uzrokovano razlikom u temperaturi između unutrašnjosti svjetla i vanjštine. To je slično kondenzaciji na Vašim prozorima unutar Vašeg vozila tijekom kiše i ne ukazuje na problem s Vašim vozilom. Ako voda procuri u električne vodove žarulje, preporučujemo da sustav provjeri ovlaštenu HYUNDAI trgovac.

i Obavijest

- Normalno, ispravno svjetlo može trenutno zatreptati dok se stabilizira napon električne mreže vozila. No, ako se svjetlo nakon treptanja ugasi, ili nastavi treptati, preporučujemo da sustav pregleda ovlaštenu HYUNDAI trgovac.
- Pozicijsko se svjetlo možda neće uključiti kad se okrene prekidač pozicionog svjetla, ali pozicijsko i glavno svjetlo će se uključiti kad je okrenut prekidač glavnog svjetla. To može biti posljedica greške u komunikaciji u mreži ili kvar upravljačkog uređaja. Ako se to dogodi, preporučujemo da sustav pregleda ovlaštenu HYUNDAI trgovac.

i Obavijest

Geometriju snopa svjetala treba provjeriti/podesiti nakon svakog sudara ili nakon promjene farova. Ovlaštenu HYUNDAI trgovac je upoznat sa svim detaljima.

i Obavijest

Promjena strane vožnje (Europa)

Snop oborenog svjetla je asimetričan. Ako putujete u stranu zemlju gdje se vozi po suprotnoj strani, ovaj asimetrični dio snopa će zaslijebiti vozače iz suprotnog smjera. Kako bi se to spriječilo, ECE regulacija zahtijeva nekoliko tehničkih rješenja (primjerice automatsku prilagodbu, blende koje se lijepe, usmjerivače snopa prema dolje). Ovi su farovi konstruirani kako ne bi zaslijebili vozače iz suprotnog smjera pa nije potrebna njihova zamjena u zemljama gdje se vozi po drugoj strani ceste.

Zamjena žarulje prednjeg svjetla, pozicijskog svjetla, pokazivača smjera i dnevnog svjetla

Tip A

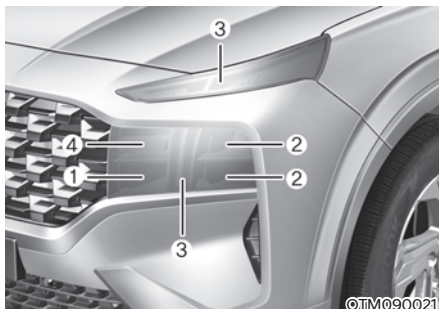

- (1) Prednje svjetlo (Dugo)
- (2) Prednje svjetlo (Kratko)
- (3) Dnevno svjetlo (DRL)/ Pozicijsko svjetlo
- (4) Prednje svjetlo pokazivača smjera

Svjetlo pokazivača smjera

1. Ugasite motor, zakačite vozilo i odspojite negativni kabel akumulatora.



2. Uklonite klipse koje drže oblogu kotača (ispred kotača 4 komada).

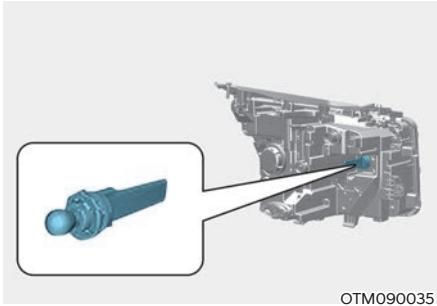

OTM090035

3. Gurnite oblogu u stranu i uklonite žarulju iz utičnice pritiskanjem i rotiranjem u suprotnom smjeru od kazaljke na satu.
4. Izvucite žarulju iz utičnice.
5. Umetnite novu žarulju.
6. Spojite utičnicu na žarulju.
7. Vratite oblogu kotača obrnutim redoslijedom.

Glavna svjetla, Dnevna svjetla i pozicijska svjetla (LED)

Ako LED svjetla ne rade, preporučujemo da posjetite HYUNDAI ovlaštenog trgovca koji će provjeriti sistem.

UPOZORENJE



OLMB073042L

- Halogene žarulje sadrže plin pod tlakom koji će izbaciti leteće krhotine stakla u slučaju puknuća.
- Nosite zaštitu za oči kad mijenjate žarulju. Dopustite da se žarulja ohladi prije rukovanja.

Tip B (LED)

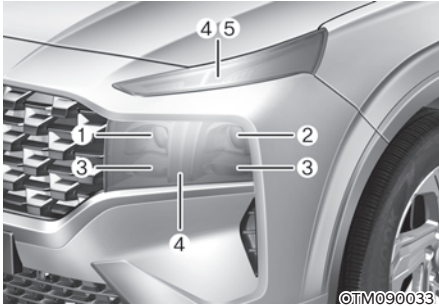

- (1) Prednje svjetlo (dugo) / Pomoćno glavno svjetlo
- (2) Prednje svjetlo (kratko)
- (3) Pomoćno glavno svjetlo
- (4) Dnevno svjetlo (DRL) / Pozicijsko svjetlo
- (5) Prednje svjetlo pokazivača smjera

- Uvijek oprezno rukujte s njima i izbjegnite ogrebotine i struganje. Ako su žarulje upaljene, izbjegnite kontakt s tekućinama.
- Nikada ne dirajte staklo golim rukama. Preostala ulja mogu uzrokovati pregrijavanje žarulje i prsnuće kad se upali.
- Žarulja se smije upaliti samo kad je ugrađena u prednje svjetlo.
- Ako je žarulja oštećena ili napuknuta, odmah ju zamijenite i oprezno odbacite.

Glavno svjetlo

Ako LED svjetla ne rade, preporučujemo da posjetite HYUNDAI ovlaštenog trgovca koji će provjeriti sistem.

Geometrija snopa prednjih svjetala (za Europu)

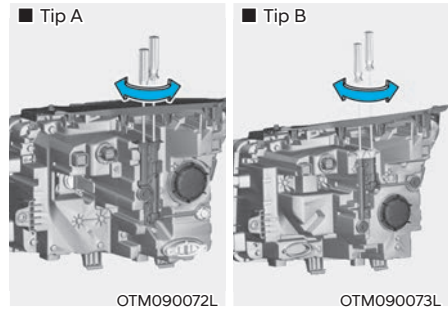

1. Napumpajte gume na propisani tlak i uklonite bilo kakav teret iz vozila osim vozača, rezervne gume i alata.
2. Vozilo treba biti na ravnoj podlozi.
3. Nacrtajte vertikalne linije (Vertikalne linije koje prolaze kroz središte prednjih svjetala) i horizontalnu liniju (Horizontalnu liniju koja prolazi kroz središte prednjih svjetala) na paravanu.
4. S prednjim svjetlima i akumulatorom u normalnom stanju, podesite prednja svjetla tako da najsvjetliji dio pada na horizontalne i vertikalne linije.
5. Za usmjeravanje snopa kratkih svjetala lijevo ili desno, okrenite odvijač u smjeru kazaljke na satu ili suprotnom smjeru od kazaljke na satu.
Za ciljanje kratkih i dugih svjetala gore ili dolje, okrenite odvijač u smjeru kazaljke na satu ili suprotnom smjeru od kazaljke na satu.

Točka ciljanja

■ Halogena svjetla

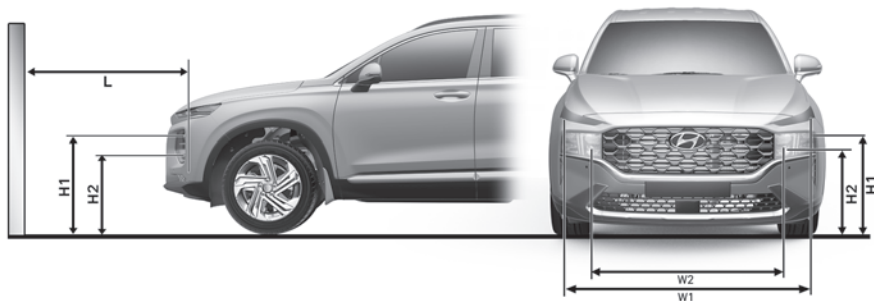

■ LED svjetla



OTM090067L/OTM090068L

H1 : Visina između središta žarulje prednjeg svjetla i tla (Kratko svjetlo)

H2 : Visina između središta žarulje prednjeg svjetla i tla (Dugo svjetlo)

W1 : Udaljenost između dva središta žarulja prednjih svjetala (Kratko svjetlo)

W2 : Udaljenost između dva središta žarulja prednjih svjetala (Dugo svjetlo)

Stanje vozila		Tip svjetla	H1	H2	W1	W2
Bez vozača	mm (in)	LED MFR.	788.6	718	1,518	1,209
		LED PROJ.	775.6	774.9	1,524	1,216
S vozačem	mm (in)	LED MFR.	783.6	713	-	-
		LED PROJ.	770.6	769.9	-	-

Glavno kratko svjetlo

■ Paravan od 10 m

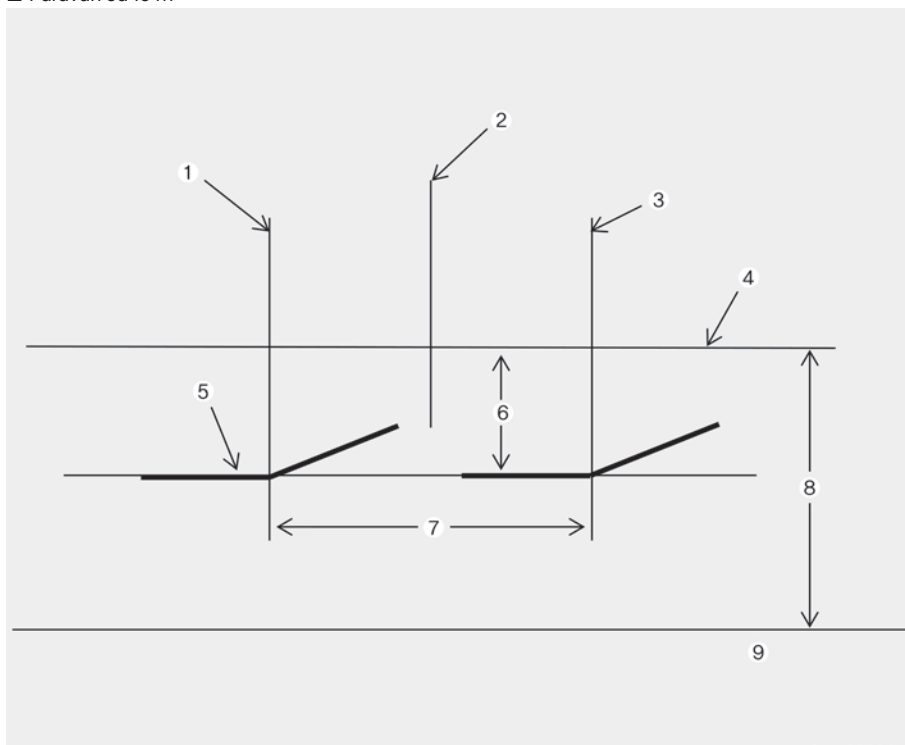

OJX1099064L

[1] : Vertikalna linija središta žarulje lijevog prednjeg svjetla

[2] : Os automobila

[3] : Vertikalna linija središta žarulje desnog prednjeg svjetla

[4] : Horizontalna linija središta žarulje prednjeg svjetla

[5] : Granična linija

[6] : 100

[7] : W1 (Kratko svjetlo)

[8] : H1 (Kratko svjetlo)

[9] : Tlo

1. Uključite kratko svjetlo s vozačem (75 kg) u vozilu.
2. Granična linija treba biti projicirana u graničnoj liniji prikazanoj na slici.
3. Kad ciljate kratko svjetlo, vertikalno ciljanje treba biti prilagođeno nakon prilagođavanja horizontalnog ciljanja.
4. Ako je u opremi uređaj za niveliranje prednjih svjetala, prilagodite prekidač uređaja za niveliranje prednjih svjetala u položaj "0".

* Podešavanje kratkih svjetala istovremeno podešava i duga svjetla.

Zamjena žarulje bočnog pokazivača smjera

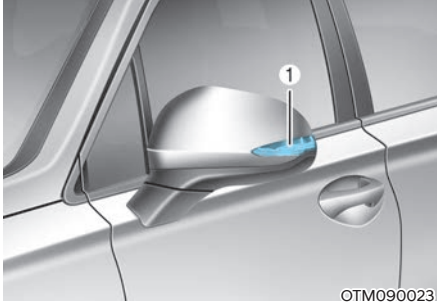

Ako žarulja u bočnom pokazivaču smjera (1, žmigavac u retrovizoru) ne radi, preporučujemo da posjetite ovlaštenog HYUNDAI trgovca.

LED elementi rasvjete ne mogu se pojedinačno mijenjati. LED svjetlo se mijenja samo kao sklop.

Certificiran tehničar je potreban za zamjenu sklopa svjetla, jer su moguća oštećenja zavisnih dijelova vozila.

Zamjena žarulje stražnjeg svjetla Tip A

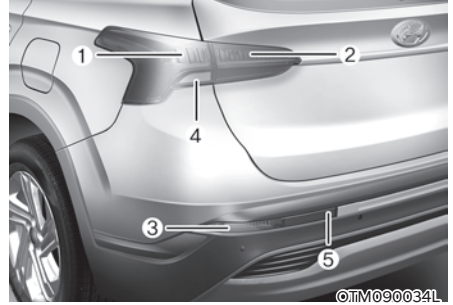

- (1) Kočiono svjetlo/Stražnje svjetlo
- (2) Stražnje svjetlo
- (3) Svjetlo stražnjeg pokazivača smjera
- (4) Svjetlo za hod unazad
- (5) Stražnje svjetlo za maglu (ako je u opremi)

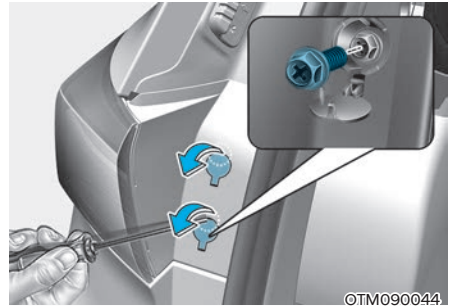

Kočiono svjetlo/Stražnje svjetlo (Tip A)

1. Ugasite motor.
2. Otvorite poklopac prtljažnika.
3. Olabavite vijke za pričvršćivanje sklopa svjetla pomoću križnog odvijača.
4. Uklonite sklop stražnjeg svjetla s karoserije vozila.
5. Uklonite utičnicu iz sklopa okretanjem utičnice u suprotnom smjeru od kazaljke na satu dok se jezičci na utičnici poravnaju s utorima na sklopu.

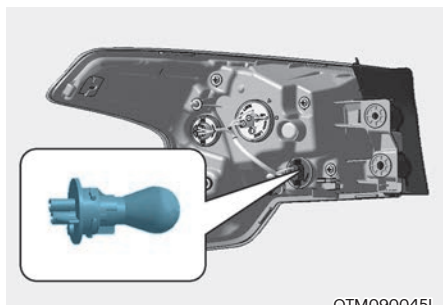

6. Uklonite žarulju iz utičnice pritiskanjem i rotiranjem u suprotnom smjeru od kazaljke na satu dok se jezičci na žarulji poravnaju s utorima u utičnici. Izvucite žarulju iz utičnice.
7. Umetnite novu žarulju umetanjem u utičnicu i rotiranjem dok se zaključa u mjesto.
8. Instalirajte utičnicu u sklop ravnanjem jezičaka na utičnici s utorima u sklopu. Pritisnite utičnicu u sklop i okrenite utičnicu u smjeru kazaljke na satu.
9. Ugradite sklop svjetla na vozilo.



Stražnje svjetlo

1. Ugasite motor.
2. Otvorite poklopac prtljažnika.
3. Uklonite servisni poklopac pomoću ravnog odvijača.
4. Uklonite utičnicu iz sklopa okretanjem utičnice u suprotnom smjeru od kazaljke na satu dok se jezičci na utičnici poravnaju s utorima na sklopu.

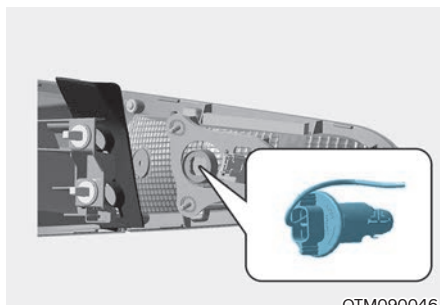

5. Uklonite žarulju iz utičnice pritiskanjem i rotiranjem u suprotnom smjeru od kazaljke na satu dok se jezičci na žarulji poravnaju s utorima u utičnici. Izvucite žarulju iz utičnice.
6. Umetnite novu žarulju umetanjem u utičnicu i rotiranjem dok se zaključa u mjesto.

7. Instalirajte utičnicu u sklop ravnanjem jezičaka na utičnici s utorima u sklopu. Pritisnite utičnicu u sklop i okrenite utičnicu u smjeru kazaljke na satu.
8. Vratite servisni poklopac na mjesto.

Turn signal lamp, Rear fog lamp

If these lamps do not operate, we recommend that you have the vehicle checked by an authorized HYUNDAI dealer.

Tip B

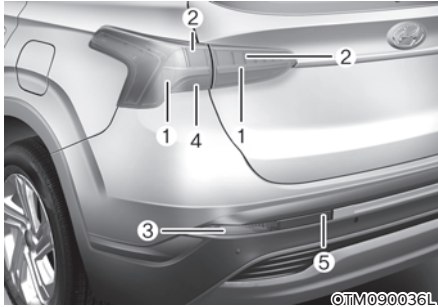

- (1) Stražnje svjetlo
- (2) Kočiono svjetlo
- (3) Svjetlo stražnjeg pokazivača smjera
- (4) Svjetlo za hod unazad
- (5) Stražnje svjetlo za maglu (ako je u opremi)

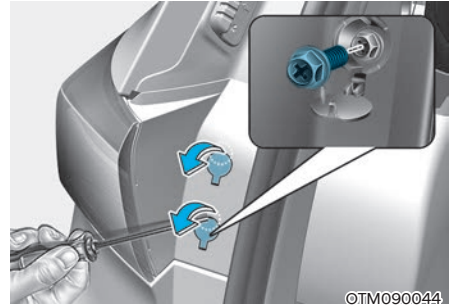

Svjetlo za hod unazad

1. Ugasite motor.
2. Otvorite poklopac prtljažnika.
3. Olabavite vijke za pričvršćivanje sklopa svjetla.
4. Uklonite sklop stražnjeg svjetla s karoserije vozila.
5. Uklonite utičnicu iz sklopa okretanjem utičnice u suprotnom smjeru od kazaljke na satu dok se jezički na utičnici poravnaju s utorima na sklopu.

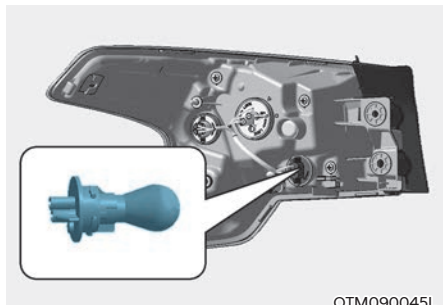

6. Uklonite žarulju iz utičnice pritiskanjem i rotiranjem u suprotnom smjeru od kazaljke na satu dok se jezičci na žarulji poravnaju s utorima u utičnici. Izvucite žarulju iz utičnice.
7. Umetnite novu žarulju umetanjem u utičnicu i rotiranjem dok se zaključa u mjesto.
8. Instalirajte utičnicu u sklop ravnanjem jezičaka na utičnici s utorima u sklopu. Pritisnite utičnicu u sklop i okrenite utičnicu u smjeru kazaljke na satu.
9. Ugradite sklop svjetla na vozilo.

Kočiono svjetlo/Stražnje svjetlo, Svjetlo žmigavca, za hod unazad i stražnju maglenku

Ako bilo koje od ovih svjetala ne radi, preporučujemo da vozilo provjeri ovlašteni HYUNDAI trgovac.

Treće stražnje stop svjetlo



Ako LED svjetla (1) ne rade, preporučujemo da posjetite HYUNDAI ovlaštenog trgovca koji će provjeriti sistem.

LED elementi rasvjete ne mogu se pojedinačno mijenjati. LED svjetlo se mijenja samo kao sklop.

Certificiran tehničar je potreban za zamjenu sklopa svjetla, jer su moguća oštećenja zavisnih dijelova vozila.

Zamjena žarulje svjetla registarske pločice

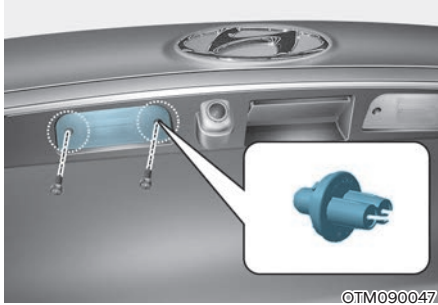

1. Uklonite leću dok pritišćete jezičak tankim alatom (ravni odvijač) u smjeru strelice.
2. Uklonite žarulju izvlačenjem.
3. Umetnite novu žarulju.
4. Instalirajte obrnutim redoslijedom.

Zamjena žarulje unutrašnjih svjetla

Svjetlo za čitanje karte (LED/žarulja tip), Kabinsko svjetlo (LED tip)



Ako LED svjetlo (1) ne radi, preporučujemo da vozilo provjeri ovlašteni HYUNDAI trgovac.

Svjetlo za čitanje karte, kabinsko svjetlo, svjetlo zrcala, svjetlo prtljažnog prostora i svjetlo pretinca za rukavice

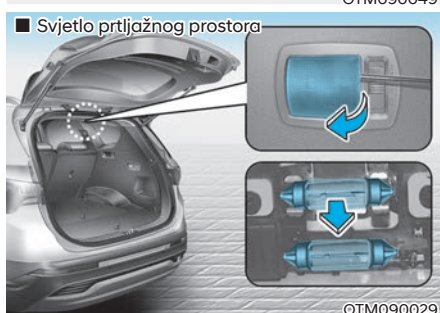
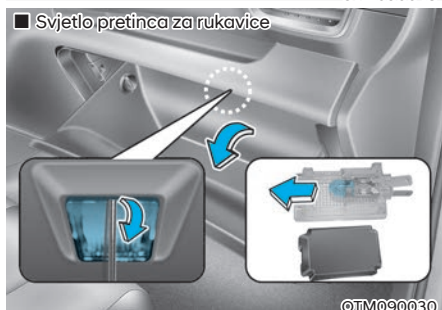
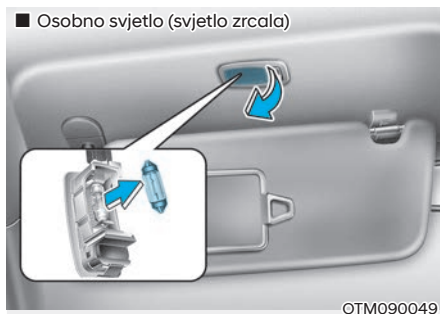
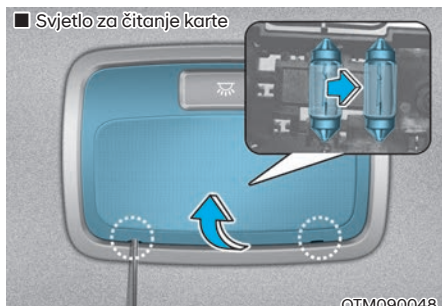

1. Korištenjem ravnog odvijača, nježno podignite leću s kućišta unutarnjeg svjetla.
2. Uklonite žarulju izvlačenjem.
3. Umetnite novu žarulju u utičnicu.
4. Poravnajte jezičke leće s utorima kućišta unutarnjeg svjetla i pritisnite leću u mjesto.

OPASKA

Budite oprezni da ne zaprljate ili oštetite leću, jezičke leće i plastična kućišta.

NJEGA IZGLEDA

Vanjska njega

OPASKA

Ako je vozilo parkirano u blizini znaka od nehrđajućeg čelika ili zgrade sa staklenom fasadom, vanjski dijelovi vozila od plastike poput obloga odbojnika, spojlera, obloge, svjetla ili vanjskih retrovizora može se oštetiti zbog odbijanja sunčeve svjetlosti od zgrade ili znaka. Kako biste spriječili ovakvu vrstu oštećenja, izbjegavajte parkiranje na mjestima gdje je vozilo izloženo reflektirajućim zračenjima ili koristite zaštitni pokrov za vozilo. (Količina plastičnih dijelova karoserije može se razlikovati ovisno o modelu i izvedbi vozila.)

Općeniti oprez za vanjštinu

Vrlo je važno slijediti upute oznaka kad koristite bilo kakva kemijska sredstva za čišćenje ili poliranje. Pročitajte sve izjave upozorenja i opreza koja se pojave na oznaci.

Održavanje laka

Pranje

Kako biste pomogli zaštititi lak Vašeg vozila od korozije i propadanja, operite ga temeljito i često, barem jedanput mjesečno s mlakom ili hladnom vodom.

Ako koristite Vaše vozilo za vožnju izvan ceste, trebali biste ga oprati nakon svake vožnje izvan ceste. Posvetite posebnu pažnju na uklanjanje bilo kakvih nakupina soli, zemlje, blata, i drugih stranih materijala. Vodite računa da su odvodne rupe u donjim rubovima vrata i pragovima odčepjene i čiste.

Kukci, katran, smola, ptičji izmet, industrijsko zagađenje i slični nanosi mogu oštetiti lak Vašeg vozila ako nisu odmah uklonjeni.

Čak i brzo pranje s običnom vodom možda neće u cijelosti ukloniti sve te nanose.

Blagi sapun, siguran za korištenje na lakiranim površinama, može se upotrijebiti.

Nakon pranja, temeljito isperite vozilo s mlakom ili hladnom vodom. Nemojte dopustiti sušenje sapuna na laku.

Korištenje visokotlačnih perača

- Ako koristite visokotlačne perače, održavajte dovoljan razmak od mlaznice do auta. Voda pod previsokim tlakom može oštetiti lak ili prodrijeti u unutrašnjost komponenti i izazvati štetu.
- Nikad nemojte usmjeriti visokotlačni mlaz izravno u kameru, senzore ili njihovu najbližu okolinu. Tlačni udar vode može oštetiti uređaje i izazvati neispravan rad.
- Nikad nemojte usmjeriti visokotlačni mlaz izravno u manžete i plastične ili gumene poklopce konektora jer ih tlak vode može oštetiti.



UPOZORENJE

Mokre kočnice

Nakon pranja vozila, testirajte kočnice tijekom spore vožnje kako biste ustanovili je li voda utjecala na njih. Ako su performanse kočenja narušene, osušite kočnice tako da ih lagano primijenite dok održavate sporu brzinu kretanja.

OPASKA

- Nemojte koristiti jak sapun, kemijske deterdžente ili vruću vodu i nemojte prati vozilo na izravnoj sunčevoj svjetlosti ili kad je karoserija vozila topla.
- Budite oprezni kad perete bočne prozore Vašeg vozila. Osobito s vodom pod visokim pritiskom, jer voda može procuriti kroz prozore i namočiti unutrašnjost.
- Kako biste spriječili oštećenje plastičnih dijelova i svjetala, nemojte prati s kemijskim otapalima ili jakim deterdžentima.

OPASKA



- Pranje motornog prostora vodom, uključujući vodu pod visokim pritiskom, može uzrokovati kvar električnih vodova smještenih u motornom prostoru.
- Nikada nemojte dopustiti da voda ili druge tekućine dođu u kontakt s električnim/elektroničkim komponentama i otvorom za zrak unutar vozila jer može doći do oštećenja.

OPASKA

Vozila koja imaju mat lak (ako je u opremi)

Vozila s mat lakom ne smiju koristiti usluge automatskih autopraonica s rotirajućim četkama jer one mogu oštetiti završni sloj vozila. Parni čistač koji pere vozilo pri visokim temperaturama može imati za posljedicu prijanjanje ulja i za sobom ostavi mrlje koje je vrlo teško ili nemoguće ukloniti.

Koristite samo meku krpu (od mikrofibre ili spužvu) za pranje vozila i posušite ga pomoću krpe od mikrofibre. Kad vozilo perete ručno, ne smijete koristiti šampon koji za sobom ostavlja sloj voska. Ako je vozilo jako prljavo (pokriveno pijeskom, prašinom, prljavštinom i sl.) isperite površinu prvo čistom vodom, a tek potom ju operite.

Vosak

Dobar sloj voska je zaštitni sloj između laka i prljavštine. Lak tretiran voskom će dodatno zaštititi vaše vozilo.

Nanesite vosak na vozilo kad se voda na laku prestane formirati u kapljicama.

Uvijek operite i osušite vozilo prije nanošenja voska. Koristite kvalitetni vosak u tekućini ili pasti i slijedite upute proizvođača. Vosak nanesite na sve metalne dijelove kako biste ih zaštitili i održali sjaj.

Uklanjanje ulja, katrana i sličnih materijala sredstvom za uklanjanje točkica će obično ukloniti vosak s laka. Vodite računa da na ta područja ponovno nanese vosak, čak i ako to još nije potrebno učiniti na ostatku vozila.

OPASKA

- **Brisanje prašine ili prljavštine s karoserije suhom krpom ogrebat će lak.**
- **Nemojte koristiti čeličnu vunu, abrazivna sredstva, ili jake deterdžente koje sadrže visoko alkalna ili jetka sredstva na kromiranim ili aluminijskim dijelovima. To može rezultirati oštećenjem zaštitnog sloja i uzrokovati gubitak boje ili propadanje laka.**

OPASKA

Vozila koja imaju mat lak

Nemojte koristiti nikakvu zaštitu koja se nanosi poliranjem poput deterdženta, grubog sredstva za čišćenje ili polir paste. U slučaju da vosak dospije na lak, odmah ga uklonite silikonskim sredstvom za odstranjivanje. Ako na lak dospije bitumen ili smola, odmah ih uklonite sredstvom za uklanjanje smole. Budite osobito oprezni tijekom čišćenja kako ne bi prejako pritisnuli sredstvo na lak.

Popravak oštećenja laka

Duboke ogrebotine ili rupe od kamenčića u laku moraju se brzo popraviti. Izložena limarija će brzo hrđati i može se razviti u velik trošak popravka.

OPASKA

Ako je Vaše vozilo oštećeno i zahtijeva bilo kakav popravak ili zamjenu limarije, vodite računa da limar nanese anti-korozivne materijale na popravljene ili zamijenjene dijelove.

OPASKA

Vozila koja imaju mat lak

U slučaju da je vozilo s mat lakom oštećeno, nemoguće je popravak samo oštećenog mjesta. Potreban je popravak cijelog karoserijskog dijela. U slučaju da je potreban popravak i lakiranje, preporučujemo da se posavjetujete s ovlaštenim HYUNDAI trgovcem i da on popravlja vozilo.

Budite izuzetno oprezni, jer je gotovo nemoguće postići tvornički izgled vozila nakon popravka.

Održavanje limarije

- Kako biste uklonili katran s ceste i kukce, koristite sredstvo za uklanjanje katrana, a ne strugalicu ili drugi oštri predmet.
- Kako biste zaštitili limariju od korozije, nanesite sloj voska ili sredstvo za zaštitu kroma i utrljajte do visokog sjaja.
- Tijekom zimskog vremena ili u obalnim područjima, prekrijte dijelove limarije s debljim slojem voska ili sredstva za zaštitu. Ako je potrebno, prekrijte dijelove limarije nekorozivnim petrolejskim gelom ili drugim zaštitnim sredstvom.

Održavanje podnice

Korozivni materijali korišteni za uklanjanje leda i snijega i prašine mogu se nakupiti na podnici (podvozju). Ako se ti materijali ne uklone, može doći do ubrzanog hrđanja na dijelovima podvozja poput vodova za gorivo, okvira, kartera i ispušnog sustava, iako su tretirani zaštitom od hrđanja.

Temeljito isperite podnicu vozila i blatobrane s mlakom ili hladnom vodom jedanput mjesečno, nakon vožnje izvan ceste i na kraju svake zime. Posvetite posebnu pažnju tim područjima jer je teško vidjeti svu prljavštinu i blato. Namakanje prljavštine s ceste bez njezina uklanjanja će učiniti više štete nego koristi. Donji rubovi vrata, pragovi i dijelovi okvira imaju odvodne rupe koje ne smiju biti začepljene prljavštinom; zarobljena voda u ovim područjima može uzrokovati hrđanje.



UPOZORENJE

Nakon pranja vozila, testirajte kočnice tijekom spore vožnje kako biste ustanovili je li voda utjecala na njih. Ako su performanse kočenja narušene, osušite kočnice tako da ih lagano primijenite dok održavate sporu brzinu kretanja.

Održavanje aluminijskih kotača

Aluminijski kotači su premazani prozirnim zaštitnim sredstvom.

- Nemojte koristiti bilo kakvo abrazivno sredstvo za čišćenje, smjesu za poliranje, otapalo, ili žičane četke na aluminijskim kotačima. Mogu ogrebat i oštetiti površinu.
- Očistite kotač kad se ohladio.
- Koristite samo blagi sapun ili neutralni deterdžent i temeljito isperite vodom. Također, vodite računa da očistite kotače nakon vožnje posoljenim cestama. To pomaže sprečavanju hrđanja.
- Izbjegavajte pranje kotača s četkama automatskih autopraonica.
- Nemojte koristiti bilo kakav alkalni ili kiselinski deterdžent. To može oštetiti i korodirati aluminijske kotače premazane prozirnim zaštitnim sredstvom.

Zaštita od korozije

Zaštita Vašeg vozila od korozije

Korištenjem najnaprednijih metoda dizajna i konstrukcije za borbu protiv korozije, proizvodimo vozila najviše kvalitete. Međutim, to je samo dio posla. Za postizanje dugoročne otpornosti koroziji, koje Vaše vozilo može ostvariti, vlasnikova suradnja i pomoć također su potrebni.

Česti uzroci korozije

Najčešći uzroci korozije na Vašem automobilu su:

- Sol na cesti, prljavština i vlaga koji se nakupljaju ispod automobila.
- Uklanjanje laka ili zaštitnih slojeva kamenčićima, šljunkom, struganjem ili manjim ogrebotinama i udarcima koji nezaštićeni lim ostavljaju izložen koroziji.

Područja izložena izrazitoj koroziji

Ako živite u području gdje je Vaš automobil redovno izložen korozivnim materijalima, zaštita od korozije je naročito važna. Neki od čestih uzroka ubrzane korozije su sol na cesti, kemikalije za kontrolu prašine, morski zrak i industrijsko zagađenje.

Vlaga potiče koroziju

Vlaga stvara uvjete u kojima najvjerojatnije dolazi do korozije. Primjerice, korozija je ubrzana visokom razinom vlage, naročito kad su temperature netom iznad zamrzavanja. U takvim uvjetima, korozivni materijal je u kontaktu s površinama automobila zadržan vlagom koja sporo isparava.

Blato je posebno korozivno jer se sporo suši i zadržava vlagu u kontaktu s vozilom. Iako se blato čini suhim, još uvijek može zadržati vlagu i potaknuti koroziju.

Visoke temperature također mogu ubrzati koroziju dijelova koji nisu pravilno prozračeni kako bi se vlaga raspršila.

Zbog svih navedenih razloga, naročito je važno održati Vaš automobil čistim i bez blata ili nakupina drugih materijala. To se ne odnosi samo na vidljive površine, nego naročito na podnicu (podvozje) automobila.

Za pomoć u sprečavanju korozije

Držite Vaš automobil čistim

Najbolji način za sprečavanje korozije jest da držite Vaš automobil čistim i bez korozivnih materijala. Pažnja podnici automobila je naročito važna.

- Ako živite u području izloženom izrazitoj koroziji - gdje se koristi sol za ceste, blizu mora, područja s industrijskim zagađenjem, kiselim kišama, itd. - trebali biste pridati dodatnu pažnju sprečavanju korozije. Tijekom zime isperite podnicu Vašeg automobila barem jedanput mjesečno i obavezno temeljito očistite podnicu nakon zime.
- Kad čistite ispod automobila, posebnu pažnju pridajte komponentama ispod blatobrana i drugim skrivenim područjima. Temeljito očistite, jer samo navlaživanje nakupljenog blata, umjesto ispiranja, ubrzat će koroziju, a ne spriječiti. Voda pod visokim pritiskom i para su naročito učinkoviti kod uklanjanja nakupljenog blata i korozivnih materijala.
- Kad čistite donje strane vrata, pragove i dijelove okvira, vodite računa da su odvodne rupe otvorene tako da vlaga ima kamo pobjeći, odnosno da neće biti zarobljena unutra i ubrzati koroziju.

Držite Vašu garažu suhom

Nemojte parkirati Vaš automobil u vlažnoj, slabo prozračenoj garaži. To stvara povoljno okruženje za koroziju. To posebno vrijedi ako perete Vaš automobil u garaži ili ga uvezete u garažu dok je još mokar ili prekriven snijegom, ledom ili blatom. Čak i grijana garaža može pridonijeti koroziji osim ako je dobro prozračena tako da je vlaga raspršena.

Držite lak u dobrom stanju

Ogrebotine ili rupice u laku trebaju biti prekrivene sredstvom za popravak laka što je prije moguće za sprečavanje mogućnosti korozije. Ako je goli lim vidljiv, preporučljiva je pažnja stručnog limara.

Ptičji izmet : Ptičji izmet je izrazito korozivan i može oštetiti lakirane površine za samo nekoliko sati. Uvijek uklonite ptičji izmet što je prije moguće.

Njega unutrašnjosti

Općeniti oprez za unutrašnjost

Nemojte zanemariti unutrašnjost

Vlaga se može nakupiti ispod tepiha i tapeciranja te uzrokovati koroziju. Provjerite povremeno ispod tepiha kako biste bili sigurni da je tapeciranje suh. Budite pažljivi ako prevozite gnojiva, sredstva za čišćenje ili kemikalije u automobilu.

Takva bi sredstva trebala biti u odgovarajućim spremnicima i svako proljevanje ili curenje treba biti očišćeno, isprano čistom vodom i temeljito osušeno.

Spriječite da kemikalije poput parfema, kozmetičkog ulja, kreme za sunčanje, sredstva za čišćenje ruku i osvježivača zraka dođu u kontakt s dijelovima unutrašnjosti jer mogu uzrokovati oštećenje ili gubitak boje. Ako dođu u kontakt s dijelovima unutrašnjosti, odmah ih obrišite. Pogledajte sljedeće upute za pravilan način čišćenja materijala unutrašnjosti.

OPASKA

- **Nikada nemojte dopustiti da voda ili druge tekućine dođu u kontakt s električnim/elektroničkim komponentama unutar vozila jer ih to može oštetiti.**
- **Kad čistite proizvode od kože (upravljач, sjedala, itd.), koristite neutralne deterdžente ili otopine s niskim udjelom alkohola. Ako koristite otopine s visokim udjelom alkohola ili kisele/alkalne deterdžente, boja kože može izblediti ili se površina može oguliti.**

Čišćenje presvlaka i obloga unutrašnjosti

Vinil (ako je u opremi)

Uklonite prašinu i prljavštinu s plastika s metlicom ili usisavačem. Očistite plastične površine sredstvima za čišćenje unutrašnjosti.

Tkanina (ako je u opremi)

Uklonite prašinu i prljavštinu s tkanina s metlicom ili usisavačem. Očistite otopinom s blagim sapunom preporučenom za presvlake ili tepihe. Odmah uklonite svježe mrlje sredstvom za čišćenje tkanina. Ako se svježe mrlje odmah ne očiste, tkanina se može zaprljati, a boja izblediti. Također, vatrootporna svojstva mogu biti umanjena ako materijal nije pravilno održavan.

OPASKA

Korištenje bilo čega osim preporučenih sredstava za čišćenje i procedura može utjecati na izgled i vatrootporna svojstva tkanine.

Koža (ako je dio opreme)

- Svojstva kožnih presvlaka sjedala
 - Koža je životinjskog podrijetla te je posebno tretirana kako bi bila pogodna za korištenje. Kako se radi o prirodnom proizvodu, svaki se dio razlikuje po debljini i gustoći. Nabori se mogu pojaviti kao prirodna posljedica rastezanja i stiskanja u ovisnosti o temperaturi i vlazi.
 - Sjedalo je presvučeno napetim materijalom u svrhu poboljšanja udobnosti.
 - Dijelovi koji su u dodiru s tijelom su zaobljeni, a bočni dijelovi su izdignuti kako bi bolje obujmili tijelo za dodatnu udobnost i stabilnost.
 - Nabori se mogu pojaviti tijekom korištenja. To nije nedostatak u proizvodnji.

OPASKA

- **Nabori ili izbljedjela mjesta koja su se pojavila prirodno tijekom korištenja nisu pokrivena jamstvom i ne mogu biti predmet prigovora.**
- **Remeni s metalnim dodacima, patentni zatvarači ili ključevi u stražnjem džepu mogu oštetiti materijal.**
- **Pazite da ne smočite sjedalo. Vлага može promijeniti izgled prirodne kože.**
- **Traperice ili odjeća koja je umjetno izbljedjena mogu utjecati na izgled materijala presvlake sjedala.**

- Njega kožnih sjedala
 - Redovito usisavajte kako biste uklonili prašinu i pijesak sa sjedala. To će spriječiti brušenje kože tj. njezino oštećivanje i zadržati njenu kvalitetu kao i prvog dana.
 - Presvlake od prirodne kože često brišite suhom ili mekom krpom.
 - Korištenje kvalitetnih sredstava za zaštitu kože može spriječiti istrošenje i zadržati izvornu boju. Dobro proučite upute za korištenje i posavjetujte se sa stručnjakom prije korištenja sredstava za njegu i zaštitu kože.
 - Kožne presvlake svijetle boje (bež, bijela kava) lako se zaprljaju i mrlje se lako uoče. Redovito čistite sjedala.
 - Izbjegavajte brisanje mekom krpom. To može izazvati pucanje kože.
- Čišćenje kožnih sjedala
 - Odmah uklonite sva zaprljanja. Držite se ovih naputaka za njihovo uklanjanje.
 - Kozmetički proizvodi (krema za sunčanje i sl.)
Odgovarajuće sredstvo za čišćenje nanesite na krpu i potom pomoću nje očistite zaprljano mjesto. Obrišite ostatke mokrom krpom i potom odmah posušite kožu suhom krpom.
 - Pića (kava, sokovi i sl.)
Malo neutralnog deterđenta nanesite i obrišite. Ponavljajte dok zaprljanja ne nestanu.

- Ulje
Odmah upijte ulje upijajućom krpom i očistite sredstvom za uklanjanje mrlja (samo za prirodnu kožu).
- Žvakaća guma
Otvrdnite žvakaću gumu pomoću kockice leda i postupno uklonite.
- Rukovanje vrhunskom napa kožom (ako je u opremi)
Pokušajte izbjeći izravnu pretjeranu izloženost suncu ili vrućini. Pretjerano sunčevo zračenje i vrućina isušuju i izbljeđuju napa kožu te uzrokuju nabore i diskoloraciju. Ako se napa koža namoči tekućinom, odmah ju obrišite čistom krpom koja ne pušta 'mucice' kako bi se smanjilo oštećenje. Nemojte površinu napa kože strugati oštrim predmetom. Ako je napa koža svijetle boje, može poprimiti boju drugih materijala poput traperica.

Unutrašnje drvene obloge

- Koristite sredstvo za zaštitu drvenih obloga (npr. vosak, sredstvo za prevlačenje) kako biste očistili obloge od drva u kabini vozila.
- Često brisanje drvenih obloga čistim krpama koje ne ostavljaju tragove i 'mucice' će zadržati prirodni izgled drva dugo vremena.
- Ako se prolije neko piće po drvenoj oblozi (npr. voda, kava), odmah to obrišite suhom, čistom krpom.
- Oštri objekti (nož, odvijač), ljepljivi materijali ili ljepljive trake mogu oštetiti drvene obloge u kabini.
- Svaki snažan udarac može izazvati oštećenje ili lom drvene obloge.
- Ako je zaštitni sloj uklonjen ili oštećen na drvenoj oblozi u kabini, vlaga može oštetiti ili promijeniti izgled drva.
- Ako se drvena obloga u kabini ošteti, prijetu iveri na površini. Stoga biste odmah trebali zamijeniti oštećene drvene obloge kod ovlaštenog HYUNDAI trgovca.

Čišćenje tkanja rameno/krilnog pojasa

Očistite tkanje pojasa s bilo kojom otopinom s blagim sapunom preporučenom za čišćenje presvlaka ili tepiha. Slijedite upute proizvođača sapuna. Nemojte izbijeliti ili bojati tkanje jer ga to može oslabiti.

Čišćenje prozora u unutrašnjosti

Ako unutarnje površine stakala u vozilu postanu zamagljene (tj. prekrivene uljnim, masnim ili voštanim slojem), trebaju se očistiti sredstvom za čišćenje stakla. Slijedite upute na spremniku sredstva za čišćenje stakla.

OPASKA

Nemojte strugati ili grebati unutrašnjost stražnjeg prozora. To može rezultirati oštećenjem mreže odmrzivača stražnjeg prozora.

SUSTAV KONTROLE EMISIJE

Sustav kontrole emisije Vašeg vozila je pokriveno pisanim ograničenim jamstvom. Molimo da pogledate informacije o jamstvu u servisnoj putovnici Vašeg vozila.

Vaše vozilo je opremljeno sustavom kontrole emisije kako bi udovoljio svim propisima o emisiji.

Postoje sljedeća tri sustava kontrole emisije.

- (1) Sustav povrata uljnih para u motor
- (2) Sustav kontrole isparavanja goriva
- (3) Sustav kontrole emisije ispušnih plinova

Kako bi se osiguralo pravilno funkcioniranje sustava kontrole emisije, preporučuje se da Vaše vozilo pregledava i održava ovlašteni HYUNDAI trgovac u skladu s rasporedom održavanja u ovom priručniku.

OPASKA

Za test inspekcije i održavanja (s elektronskom kontrolom stabilnosti (ESC))

- **Kako biste spriječili nepravilno paljenje tijekom testiranja na dinamometru, isključite elektronsku kontrolu stabilnosti (ESC) pritiskanjem ESC prekidača.**
- **Nakon završetka testiranja na dinamometru, uključite ESC ponovnim pritiskanjem ESC prekidača.**

1. Sustav povrata uljnih para u motor

Sustav pozitivnog prozračivanja kućišta radilice se koristi za sprečavanje emitiranja zagađenja uzrokovanog slobodnim istjecanjem neizgorenih plinova. Taj sustav kroz crijevo usisa zraka opskrbljuje kućište radilice svježim filtriranim zrakom. Unutar kućišta radilice, svježi zrak se miješa s neizgorenim plinovima, koji zatim prolaze kroz PCV ventil u usisni sustav.

2. Sustav kontrole isparavanja goriva

Sustav kontrole isparavanja goriva je osmišljen za sprečavanje ispuštanja para goriva u okoliš.

Kanistar

Pare goriva stvorene unutar spremnika za gorivo su upijene i spremljene u pripadajućem kanistru. Kad motor radi, pare goriva upijene u kanistru uvučene su u kompenzacijsku posudu kroz solenoidni ventil za kontrolu para goriva.

Solenoidni ventil za kontrolu para goriva (PCSV)

Solenoidnim ventilom za kontrolu para goriva upravlja kontrolni modul motora (ECM); kad je temperatura rashladne tekućine motora niska tijekom rada u praznom hodu, PCSV se zatvara kako ispareno gorivo ne bi ušlo u motor. Nakon što se motor zagrije tijekom normalne vožnje, PCSV se otvara kako bi ispareno gorivo unio u motor.

3. Sustav kontrole emisije ispušnih plinova

Sustav kontrole emisije ispušnih plinova je vrlo učinkoviti sustav koji nadzire emisije ispušnih plinova dok održava dobre performanse vozila.

Mjere opreza ispušnih plinova motora (ugljični monoksid)

- Ugljični monoksid može biti prisutan u drugim ispušnim plinovima. Stoga, ako osjetite miris bilo kakvih ispušnih plinova unutar Vašeg vozila, odmah dajte pregledati i popraviti vozilo. Ako ikad posumnjate da ispušni plinovi ulaze u Vaše vozilo, vozite ga samo sa svim prozorima spuštenima do kraja. Neka Vaše vozilo bude odmah pregledano i popravljeno.



UPOZORENJE

Ispušni plinovi motora sadrže ugljični monoksid (CO). Iako bez boje i mirisa, opasan je i može biti smrtonosan ako se udahne. Slijedite sljedeće upute kako biste izbjegli trovanje ugljičnim monoksidom.

- Nemojte pokretati motor u skućenim ili zatvorenim područjima (poput garaža) dulje nego što je potrebno za pomicanje vozila u ili van tog područja.
- Kad je vozilo određeno vrijeme zaustavljeno u otvorenom području dok motor radi, prilagodite ventilacijski sustav (po potrebi) kako biste unijeli vanjski zrak u vozilo.
- Nikada nemojte sjediti u parkiranom ili zaustavljenom vozilu dulje vrijeme dok motor radi.
- Kad se motor ugasi ili se ne može pokrenuti, prekomjerni pokušaji ponovnog pokretanja motora mogu uzrokovati oštećenje sustava kontrole emisije.

Mjere opreza katalizatora



UPOZORENJE

Ispušni sustav i katalizator se u radu jako zagrijavaju te su i nakon gašenja motora još uvijek vrući. Kako biste izbjegli teške ili fatalne ozljede:

- Vrući ispušni sustav može zapaliti zapaljive predmete ispod Vašeg vozila. Nemojte parkirati, čekati dok motor radi, ili voziti preko ili u blizini zapaljivih predmeta, poput suhe trave, papira, lišća, itd.
- Ispušni sustav i sustav katalizatora su vrlo vrući dok motor radi ili odmah nakon što je motor ugašen. Držite se dalje od ispušnog sustava i katalizatora kako se ne biste opekli.

Također, nemojte ukloniti toplinsku zaštitu oko ispušnog sustava, nemojte prekriti dno vozilo ili nemojte prekriti vozilo zbog kontrole korozije. To može stvoriti rizik od požara u pojedinim uvjetima.

Vaše vozilo je opremljeno uređajem za kontrolu emisije - katalizatorom. Stoga, sljedeće mjere opreza se moraju poštivati:

- Vodite računa da gorivo u Vašem vozilu nadopunjujete samo bezolovnim gorivom (za benzinske motore).
- Nemojte koristiti vozilo kad postoje znakovi kvara motora, poput stanke zapaljenja ili primjetnog gubitka performansi.
- Nemojte zloupotrebljavati ili zlostavljati motor. Primjeri zloupotrebljavanja su klizanje s ugašenim motorom i spuštanje nizbrdo u brzini s ugašenim paljenjem.

Nemojte vrtjeti motor na visokim okretajima dulje vrijeme (5 minuta ili više).

Nemojte mijenjati bilo koji dio motora ili sustava kontrole emisije. Preporučujemo da sustav pregleda ovlaštenu HYUNDAI trgovac.

Izbjegavajte vožnju s ekstremno niskom razinom goriva. Ostajanje bez goriva može uzrokovati nepravilno izgaranje i oštećenje katalizatora.

Nepriдрžavanje ovih mjera opreza može rezultirati oštećenjem katalizatora i Vašeg vozila.

Osim toga, takvi postupci mogu poništiti Vaša jamstva.

Benzinski filter čestica (GPF) (ako je opremi)

Za razliku od odbacivog filtra zraka, sustav benzinskog filtra čestica (GPF) automatski sagorijeva (oksidira) i uklanja nakupljenu čađu prema uvjetima vožnje. Drugim riječima, aktivno sagorijevanje sustava kontrole emisije i visoke temperature ispušnih plinova uzrokovane normalnim/visokim uvjetima vožnje spaljuju i uklanjaju nakupljenu čađu.

Međutim, ako se vozilo nastavlja voziti učestalo kratkim relacijama ili je dulje vrijeme voženo pri niskim brzinama, nakupljena čađa možda neće biti automatski uklonjena zbog niskih temperatura ispušnih plinova.

Kad se nakupi više od određene količine čađe, svjetlo GPF indikatora kvara () trepće.

Kad svjetlo GPF indikatora kvara trepće, možda prestane treptati ako vozite vozilo pri više od 80 km/h ili u stupnju prijenosa višem od drugog s 1500 do 40000 okretaja određeno vrijeme (oko 30 minuta).

Ako svjetlo indikatora kvara nastavlja treptati ili poruka upozorenja "Check exhaust system" svijetli unatoč proceduri, molimo Vas da posjetite ovlaštenog HYUNDAI trgovca i provjerite GPF sustav.

Ako nastavite voziti sa svjetlom indikatora kvara koje trepće dulje vrijeme, GPF sustav se može oštetiti i potrošnja goriva povećati.



OPREZ

Benzinsko gorivo (ako je GPF u opremi)

Preporučuje se korištenje propisanog automobilskog benzinskog goriva u benzinskim vozilima opremljenima GPF sustavom.

Ako koristite gorivo koje neodređene aditive, to može uzrokovati oštećenje GPF sustava i može izazvati probleme s ispušnim sustavom.

Dizelski filter čestica (DPF)

Za razliku od odbacivog filtra zraka, sustav dizelskog filtra čestica (DPF) automatski sagorijeva (oksidira) i uklanja nakupljenu čađu prema uvjetima vožnje.

Drugim riječima, aktivno sagorijevanje sustava kontrole emisije i visoke temperature ispušnih plinova uzrokovane normalnim/visokim uvjetima vožnje spaljuju i uklanjaju nakupljenu čađu.

Međutim, ako se vozilo nastavlja voziti učestalo kratkim relacijama ili je dulje vrijeme voženo pri niskim brzinama, nakupljena čađa možda neće biti automatski uklonjena zbog niskih temperatura ispušnih plinova.

Kad se nakupi više od određene količine čađe, svjetlo MIL indikatora kvara (🚗) trepće.

Kad svjetlo MIL indikatora kvara trepće, možda prestane treptati ako vozite vozilo pri više od 60 km/h ili u stupnju prijenosa višem od drugog s 1500 do 2500 okretaja određeno vrijeme (oko 25 minuta).

Ako svjetlo indikatora kvara nastavlja treptati ili poruka upozorenja "Check exhaust system" svijetli unatoč proceduri, molimo Vas da posjetite ovlaštenog HYUNDAI trgovca i provjerite DPF sustav.

Ako nastavite voziti sa svjetlom indikatora kvara koje trepće dulje vrijeme, DPF sustav se može oštetiti i potrošnja goriva povećati.



OPREZ

Dizelsko gorivo

Preporučuje se korištenje propisanog automobilskog dizelskog goriva u dizelskim vozilima opremljenima DPF sustavom.

Ako koristite dizelsko gorivo koje sadrži puno sumpora (više od 50 ppm) i neodređene aditive, to može uzrokovati oštećenje DPF sustava i može se emitirati bijeli dim.

NOx katalizator

Nox katalizator (LNT) uklanja dušične okside iz ispušnih plinova. Karakterističan miris ispušnih plinova se može osjetiti u ovisnosti o kvaliteti goriva koje se koristi i ono može smanjiti efikasnost NOx redukcije. Molimo da se koristi ispravna vrsta goriva.

Selektivna katalitička redukcija (ako je u opremi)

Sustav selektivne katalitičke redukcije uklanja dušikov oksid u ispušnim plinovima pretvarajući ga u dušik i vodu koristeći reduksijsko sredstvo tj. otopinu uree.

Pokazivač Uree



DEF (Diesel Exhaust Fluid, dizelska tekućina ispušnih plinova) pokazivač prikazuje preostalu količinu uree u spremniku.

Razinu uree (DEF) moguće je provjeriti u Utility modu na LCD zaslonu.

Pogledajte modove prikaza u poglavlju 4.

Poruka upozorenja niske razine uree

Poruka upozorenja se prikazuje u 4 stupnja sukladno količini uree u spremniku.



Prvo upozorenje

Kad je razina uree u spremniku niska, prikazuje se poruka "Low Urea" upozorenja i pali se (🚰) indikator. Tad je vrijeme za dopunjavanje spremnika.



Drugo upozorenje

Ako se spremnik ne dopuni, poruka eskalira u "Refill Urea" te i dalje gori indikator (🚰) Dopunite spremnik, što je prije moguće.



OJX1099042L

Treće upozorenje

Sad je krajnji čas za dopunjavanje spremnika, jer je razina jako niska i uskoro će se prikazati poruka "Refill Urea in 000km or vehicle will not start" (dopunite ureu ili vozilo neće startati) uz indikator (🚰). 000 km predstavlja dopuštenu udaljenost koju vozilo može dalje prevaliti i zato nemojte nastaviti vožnju bez dopunjavanja spremnika. Odmah dopunite spremnik.

U ovisnosti o načinu vožnje i uvjetima i profilu ceste po kojoj vozite stvarna dopuštena kilometraža može se razlikovati od one objavljene na instrument ploči.



OJX1099044L

Četvrto upozorenje

Kad se prikaže indikator (🚰) i poruka 'Refill urea tank or vehicle will not start / Refill urea tank. Otherwise vehicle will not start' spremnik je prazan. Nakon što se motor ugasi pokretanje više neće biti moguće. Odmah dopunite spremnik.

Neispravnosti SCR sustava (ako je u opremi)

Ako postoji problem sa SCR sustavom poput odspojenih komponenti, korištenja neispravne uree i sl. na instrument ploči će se prikazati neka ovih poruka upozorenja. Ako se to dogodi, preporučujemo da posjetite ovlaštenog HYUNDAI trgovca.

Ako nastavite vožnju uz ignoriranje problema, on može negativno utjecati na performanse sustava ili nakon gašenja motora više neće biti moguće njegovo ponovno pokretanje.

	Neispravnost	Poruka 50 km nakon otkrivanja neispravnosti
Kvar sustava uree (= nema ubrizgavanja goriva)	Kvar DEF sustava / Greška doziranja uree	Check urea system
Otkrivena neispravna urea (=abnormalna urea)	Otkrivena neispravna urea	Refill with correct urea in 000 km or vehicle will not start / Refill correct urea in 000 km. Otherwise vehicle will not start
Nenormalna potrošnja uree (=kvar u post tretiranju)	Provjerite sistem uree	Service urea system in 000 km or vehicle will not start / Service urea system in 000 km. Otherwise vehicle will not start

Restart vozila

Ograničenje pokretanja vozila	
Niska razina uree	Dopunite spremnik ili vozilo neće startati.
Kvar sustava uree (= nema ubrizgavanja goriva)	Potreban je servis sustava u 000 km ili vozilo neće startati
Otkrivena neispravna urea (=abnormalna urea)	Napunite spremnik ispravnom ureom, ili vozilo neće startati
Nenormalna potrošnja uree (=kvar u post tretiranju)	Potreban je servis sustava u 000 km ili vozilo neće startati

Nakon što je sustav upozorenja dostigao svoj konačni status i onemogućio pokretanje vozila, blokada će biti ukinuta samo u slučaju punjenja spremnika ureom ili popravka neispravnosti. Ako je vozilo blokirano s porukom 'Refill urea tank or vehicle will not start / Refill urea tank. Otherwise vehicle will not start' dopunite spremnik uree. Nakon dopunjavanja spremnika, pričekajte nekoliko minuta i prebacite Start/Stop prekidač u ON položaj i pričekajte da poruka nestane. Ako pokretanje motora nije moguće, bez obzira na količinu uree u spremniku, preporučujemo da posjetite ovlaštenog HYUNDAI trgovca.

Dodavanje uree

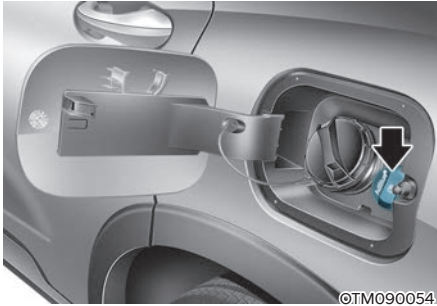

Dopunjavanje uree pomoću crijeva

1. Isključite motor.
2. Okrenite poklopac otvora u smjeru suprotnom od kazaljke na satu i otvorite ga.
3. Umetnite crijevo za dopunjavanje do kraja i dodajte ureu. Nemojte prepuniti spremnik.
4. Okrenite poklopac otvora za dolijevanje u smjeru kazaljke na satu i zatvorite ga.

Dopunjavanje uree iz boce

1. Isključite motor.
2. Okrenite poklopac otvora u smjeru suprotnom od kazaljke na satu i otvorite ga.
3. Dodajte ureu. Nemojte prepuniti spremnik.
4. Okrenite poklopac otvora za dolijevanje u smjeru kazaljke na satu i zatvorite ga.

Koristite samo ureu koja odgovara specifikacijama navedenim u poglavlju 2.

OPASKA

Kako biste spriječili oštećenja Vašeg vozila:

- Koristite samo odobrenu ureu. Svaka druga (čija) urea može izazvati razne neispravnosti, pa i kvarove vozila.
- Obratite osobitu pozornost da ne ulijete ureu u spremnik za gorivo! Urea pomiješana s gorivom može izazvati razne neispravnosti, pa i kvarove sustava ubrizgavanja motora
- Dok dopunjavate ureu, pazite da druga strana tijela ne dospiju u spremnik.
- Nikad nemojte koristiti ureu koja je pomiješana s vodom ili nekim drugim aditivima. Takva nečista urea može izazvati razne neispravnosti, pa i kvarove vozila.
- Pazite da ne prepunite spremnik. Ako je spremnik pun do vrha, urea neće imati mjesto za širenje kad temperatura padne ispod nule (urea se smrzava!) što će izazvati oštećenja spremnika i sustava za ubrizgavanje uree.

Pohrana uree

- Ureu treba skladištiti samo u spremnicima čiji materijal odgovara ovim specifikacijama.
 - DIN EN 10 088-1/-2/-3 CR-Ni čelik
 - Mo-Cr-Ni čelik
 - Polipropilen
 - Polietilen
- Urea se NE SMIJE čuvati u spremnicima koji su napravljeni od aluminija, bakra, bakrenih legura, nelegiranih čelika i galvanski presvučenih čelika.

Urea otapa te materijale i značajno oštećuje sustav pročišćavanja ispušnih plinova koji će postati neupotrebljiv.

i Obavijest

Urea je topiva u vodi koja nije zapaljiva, nije otrovna, bez boje i mirisa.

OPASKA

- Sljedeća oštećenja su moguća na DPF sustavu.
 - Gorivo ili neodobreni fluidi su dodani u spremnik uree.
 - Aditivi su umiješani u ureu.
 - Voda je dodana u ureu
- Koristite samo specificiranu ureu.

Ako se spremnik dopuni neodobrenom i nespecificiranom ureom, preporučujemo da vozilo pregleda ovlašteni HYUNDAI trgovac.
- Ako se u spremniku uree nađu strane tvari, mogući su ovi problemi.
 - Povećana razina emisije
 - Kvar DPF sustava
 - Kvar motora
- Nikad nemojte koristiti rabljenu ureu, jer je njenu čistoću nemoguće zajamčiti. Uvijek dopunjavajte sustav novom ureom.



UPOZORENJE

- Nemojte nikad udarati DPF sustav. Udarac može oštetiti katalizator koji se nalazi u DPF sustavu.
- Nemojte ni na koji način modificirati DPF sustav produljivanjem ili preusmjeravanjem ispušne cijevi. To može nepovoljno djelovati na DPF sustav.
- Izbjegavajte bilo kakav kontakt s kondenzatom koji kaplje iz ispušne cijevi. Taj je kondenzat blago kiseo i štetan za kožu. Ako dođe u dodir s kožom, odmah ga isperite s puno vode.

- Bilo kakva modifikacija DPF sustava može izazvati njegov kvar. U pitanju je vrlo kompleksan sustav kojim upravlja računalo.
- Prije bilo kakvih zahvata na DPF sustavu pričekajte da se on ohladi, jer je vruć zbog regeneracije filtra. Moguće su opekline, zato pričekajte da se sve ohladi.
- SCR sustav (tj. mlaznica za ubrizgavanje uree, pumpa uree i DCU) rade još cca 2 minute nakon gašenja motora kako bi uklonili ostatke uree iz sustava. Prije bilo kakvog zahvata održavanja provjerite je li se sustav u potpunosti isključio.
- Loša kvaliteta uree ili neke druge tekućine mogu izazvati oštećenje dijelova vozila, uključujući DPF filter. Bilo koja neodobrena tekućina može začepiti SCR katalizator i izazvati druge neispravnosti koje će imati za posljedicu zamjenu DPF sustava.



UPOZORENJE

- Ako urea dođe u dodir s kožom ili očima, temeljito isperite zahvaćeno područje.
- Ako progutate ureu, temeljito isperite usta i popijte puno svježeg vode. Odmah nakon toga posjetite liječnika.
- Ako je odjeća došla u dodir s ureom, odmah se presvucite.
-
- Ako razvijete alergijsku reakciju na ureu, posjetite liječnika.
- Držite podalje od djece!
- Ako se spremnik s ureom otvori za vrijeme visokih temperatura, pare amonijaka će izaći iz spremnika. Amonijak ima karakterističan miris sličan mokraći i može izazvati iritaciju:
 - Kože
 - Sluzokože
 - Očiju

Možete osjetiti pečenje u očima, grlu i nosu kao i kašljanje i suženje očiju. Nemojte udisati pare amonijaka. Ne dopustite da urea dođe u dodir s kožom. To je opasno po zdravlje. Sve zahvaćena područja temeljito isperite vodom i ako je potrebno posjetite liječnika.
- Ako rukujete ureom u zatvorenom prostoru, osigurajte dobro prozračivanje. Kad otvorite bocu s ureom, pare mogu izaći iz boce.

OPASKA

- Ako se urea prolije, odmah ju obrišite krpom ili isperite vodom. Ako je urea kristalizirala, obrišite ju pomoću spužve ili krpe koja je namočena u hladnu vodu. Ako je urea ostavljena u doticaju sa zrakom dulje vrijeme, kristalizirat će u bijelu tvar koja oštećuje površinu vozila.
- Ako urea kapne na karoseriju, odmah ju isperite s mnogo čiste vode kako biste spriječili nastajanje korozije.
- Skladištite ureu samo u dobro prozračivanim prostorima. Ako se urea čuva u prostoru koji je izložen visokim temperaturama (50C i više) dulji vremenski period, može se dogoditi kemijski raspad uree što će emitirati specifičan miris amonijaka.
- U slučaju da je vozilo dugo vremena parkirano na vrlo niskim temperaturama (ispod -11C) urea će se smrznuti u spremniku. Ako se to dogodi, njena razina neće biti ispravno očitana dok ju ugrađeni grijač ne odmrzne. Nepravilna urea ili razrijeđena urea mogu promijeniti temperaturu tališta tako da ju ugrađeni grijač koji se uključuje ispod određene temperature neće biti u stanju odlediti. To može izazvati neispravnost SCR sustava koja će spriječiti pokretanje motora. Vrijeme potrebno za odleđivanje uree varira u ovisnosti o uvjetima vožnje i vanjskim temperaturama.

Indeks

A

AC inverter	5-117
Ako imate praznu gumu (s rezervnim kotačem).....	8-15
Ako imate praznu gumu (sa setom za popravak).....	8-23
Ako se motor neće pokrenuti.....	8-4
Ako se motor pregrije	8-8
Ako se motor ugasi na križanju ili pružnom prijelazu.....	8-3
Ako se motor ugasi tijekom vožnje	8-3
Ako se probuši guma u vožnji	8-4
Ako ste odlučili vući prikolicu	6-85
Aktivacija ISG sustava	6-65
Akumulator	9-41
Alarm	5-22
Ambijentalna rasvjeta vrata	5-70
Antena.....	5-127
Aparat za gašenje požara	8-36
Audio (bez zaslona osjetljivog na dodir).....	5-133
AUTO cut funkcija	5-68
Auto hold	6-42
Automatske kontrole koje upravljaju klima-uređajem (za sjedalo vozača).....	5-111
Automatski klima-uređaj	5-90
Automatski klima-uređaj	5-106
Automatski mjenjač	6-15
Automatski poklopac prtljažnika.....	5-48
Automatski/DCT.....	4-10
Automatski/DCT mjenjač u ručnom modu (za Europu)	44869
Automatsko grijanje i klimatizacija.....	5-95
Automatsko odmagljivanje.....	5-109
Automatsko odmagljivanje (samo za automatski klima-uređaj)	5-107
Automatsko odvlaživanje zraka.....	5-110
Automatsko otključavanje/zaključavanje vozila	5-19
Automatsko prozračivanje kad se koristi sredstvo za pranje stakla	5-111

B

Benzinski motor.....	2-28
Bluetooth	5-147
Bluetooth	5-159

Bluetooth bežična tehnologija	5-129
Bočne zavjese	5-123
Brave	5-15
Brave sa zaštitom za djecu.....	5-19
Briga o sigurnosnim pojasevima	3-37
Briga o SRS sustavu	3-68
Brisači i perači	5-72
Brisači stakla.....	5-73
Broj motora.....	2-26
Broj šasije vozila (VIN).....	2-26
Brzinomjer	4-6

C

Check BRAKE SWITCH fuse (za smart ključ i automatski/DCT mjenjač)	46478
Check exhaust system.....	4-30
Check headlamp LED	4-30
Check headlight	4-30
Check steering wheel lock system (za smart ključ) 4-26	
Check turn signal	4-30

D

Daljinske komande na upravljaču.....	5-128
DCT mjenjač s dvostrukom spojkom	6-25
Deaktivacija ISG sustava.....	6-68
DeNOx katalizator (za dizelski motor).....	9-91
Dijelovi seta za popravak.....	8-26
Dimenzije.....	2-17
Dizalica i alat	8-15
Dizelski motor	2-28
Djeca uvijek moraju biti straga.....	3-38
Dobre navike kočenja	6-56
Dobre vozačke navike.....	6-24
Dobre vozačke navike.....	6-34
Dodatne funkcije klima-uređaja	5-109
Dodatne napomene o sigurnosnim pojasevima	3-35
Dodatne sigurnosne napomene	3-69
Door, Hood, Tailgate open indicator	4-27
Dopunjavanje akumulatora.....	9-43

Držač za čaše	5-114
Dvostruka podnica prtljažnika	5-113
Dvostruko zaključavanje (deadlocks)	5-19

E

Električni servo upravljač (EPS)	5-28
Električno pokretani prozori	5-37
Elektronička brava sa zaštitom za djecu	5-20
Elektronička kontrola stabilnosti (ESC)	6-47
Elektronička parkirna kočnica (EPB)	6-37
Engine overheated / Engine has overheated	4-30
EU deklaracija dizalice	8-23

F

Filtar čestica čađe (DPF)	9-91
Filtar čestica čađe (GPF)	9-90
Filtar goriva (benzinski motor)	9-25
Filtar goriva (za dizelski motor)	9-35
Filtar zraka	9-36
Filtar zraka klima-uređaja	9-37
Funkcija olakšanog pristupa	5-27
Funkcija sigurnog izlaska (SEW)	7-58

G

Gdje su zračni jastuci?	3-54
Geometrija ovjesa i balansiranje guma	9-48
Glasovno prepoznavanje	5-129
Glavno svjetlo upozorenja (Master Warning Light)	4-25
Glavno svjetlo upozorenja (MIL)	4-15
Glavno upozorenje (Master Warning)	4-34
Grijani upravljački obruč	5-29
Grijanje i hlađenje	5-81
Grijanje sjedala	3-22
Gume i kotači	2-19
Gume i kotači	9-45
Gume niskog presjeka	9-53

H

HBA sustav smart dugih svjetala.....	5-65
Hlađenje sjedala.....	3-24
HUD zaslon	5-58

I

Imobilizator.....	5-14
Indikator AUTO HOLD.....	4-18
Indikator Auto Stop sustava.....	4-23
Indikator Downhill Brake Control (DBC) sustava	4-23
Indikator dugih svjetala	4-24
Indikator ECO moda.....	4-25
Indikator ESC (elektronička kontrola stabilnosti).....	4-21
Indikator ESC OFF	4-21
Indikator imobilizatora (bez sustava smart ključa).....	4-22
Indikator imobilizatora (sa sustavom smart ključa).....	4-22
Indikator istrošenja diska.....	6-35
Indikator kratkih svjetala	4-24
Indikator prebacivanja brzina	4-10
Indikator smart dugih svjetala (HBA)	4-24
Indikator SMART moda	4-25
Indikator SPORT moda.....	4-25
Indikator stražnjih svjetala za maglu	4-24
Indikator sustava ograničenja brzine	4-25
Indikator sustava ostanka u traku	4-19
Indikator tempomata.....	4-25
Indikator upaljenih svjetala.....	4-24
Indikator žarnice (Dizelski motor).....	4-22
Indikatori i svjetla upozorenja	4-11
Informacije HUD zaslona.....	5-58
Informacije o obradi podataka.....	8-39
Infotainment sustav.....	5-127
Infotainment sustav.....	5-129
Instrument ploča	4-4
Integrirani modovi vožnje (2WD)	6-70
Integrirani modovi vožnje (4WD)	6-73
Inteligentno ograničenje brzine (ISLA).....	7-67

ISG (Idle Stop and Go) sustav	6-65
Ispuštanje vode iz filtra	9-35
Izbjegavanje sudara pri parkiranju unatrag (PCA)	7-151
Izbjegavanje sudara s poprečnim prometom straga (RCCA)	7-126
Izbjegavanje sudara u mrtvom kutu (BCA)	7-45
Izjava o sukladnosti	2-28
Izjava o sukladnosti	5-160
Izjava o sukladnosti	7-172
Izvedba sustava - daljinske komande na upravljaču	5-135
Izvedba sustava – kontrolna ploča	5-133

K

Kako funkcionira radio	5-130
Kako rade zračni jastuci?	3-59
Key not detected (za smart ključ)	4-26
Key not in vehicle (za smart ključ)	4-26
Klima-uređaj trećeg reda sjedala	5-85
Klima-uređaj trećeg reda sjedala	5-100
Kočnički sustav	6-35
Količina uree (Dizelski motor)	4-35
Kontakt brava	6-5
Kontrole instrument ploče	4-6
Kontrole LCD zaslona	4-31
Kontrolirajte svoju brzinu	3-2
Korisničke postavke	4-36
Korištenje automatskog mjenjača	6-15
Korištenje Bluetooth audio uređaja	5-150
Korištenje Bluetooth mobitela	5-152
Korištenje DCT mjenjača	6-25
Korištenje media plejera	5-143
Korištenje seta za popravak	8-27
Korištenje USB moda	5-143
Krovni nosač	5-126

L

LCD zaslon	4-31
Low engine oil	4-29
Low fuel	4-29

Low key battery (za smart ključ).....	4-26
Low tire pressure	4-28
Low washer fluid	4-29
Ljuljanje vozila	6-77

M

Masa praznog vozila i obujam prtljažnika.....	2-21
Masa vozila.....	6-93
Media plejer.....	5-143
Metlice brisača.....	9-38
Mjerač prevaljene udaljenosti.....	4-9
Mjerač tlaka u gumama	8-36
Mod pomoći.....	4-33
Mod putnog računala	4-33
Modovi LCD zaslona.....	4-32
Modovi putnog računala.....	4-43
Modovi putnog računala.....	4-46
Motorni prostor.....	2-15
Motorni prostor.....	9-4
Motorno ulje	9-27
Mreža za osiguranje prtljage.....	5-123
Multi terrain mod.....	6-76

N

Naginjanje krovnog prozora	5-41
Naslони za glavu	3-18
Navigirani smart tempomat (NSCC)	7-100
Neispravnost ISG sustava.....	6-69
Nosivost i brzinski indeks guma.....	2-20
Njega guma.....	9-45
Njega izgleda	9-79
Njega unutrašnjosti	9-85
Njega vanjštine	9-79

O

Objašnjenje stavki rasporeda održavanja.....	9-25
Odabir sjedalice za djecu.....	3-39

Odašiljač	5-5
Odgovornost vlasnika	9-6
Odmagljivanje i odmrzavanje vjetrobrana.....	5-105
Odmrzavanje stražnjeg stakla.....	5-108
Održavajte vozilo u sigurnom stanju.....	3-2
Održavanje guma.....	9-49
Održavanje od strane vlasnika.....	9-7
Održavanje sustava.....	5-88
Održavanje sustava.....	5-103
Održavanje u teškim uvjetima korištenja i pri maloj kilometraži – (Europa)	9-23
Održavanje u teškim uvjetima korištenja i pri maloj kilometraži – (osim Europe).....	9-16
Održavanje uz vuču prikolice.....	6-92
Odvojiva kuka za vuču.....	8-33
Ograničenja i kvar sustava.....	5-66
Ometanje vozača.....	3-2
Opaske o sigurnom korištenju seta za popravak.....	8-25
Opasni uvjeti vožnje.....	6-76
Opasnosti od zračnih jastuka.....	3-2
Oprema za slučaj nužde.....	8-36
Oprema za vuču prikolice.....	6-88
Osigurači.....	9-54
Osobna svjetla.....	5-69
Osvjetljenje instrument ploče.....	4-6
Oznaka certifikacije vozila.....	2-26
Oznaka dizalice.....	8-22
Oznaka goriva.....	2-28
Oznaka kapaciteta akumulatora.....	9-43
Oznaka kompresora klima-uređaja.....	2-27
Oznaka na bočnoj stranici gume.....	9-50
Oznake zračnih jastuka.....	3-69

P

Pan-Europski eCall sustav.....	8-37
Pan-Europski eCall sustav.....	8-40
Panoramski krovni prozor.....	5-40
Papučice za prebacivanje (ručni mod).....	6-23
Parkiranje.....	6-32

Parkirna kočnica	6-36
Parkirna kočnica	9-26
Pepeljara	5-115
Perači prednjeg vjetrobrana	5-74
Podešavanje snopa glavnog i svjetla za maglu	9-70
Podešavanje visine i dubine upravljača	5-28
Pogled unazad (RVM)	7-117
Pogon na sve kotače (4WD)	6-57
Pohrana radijskih postaja	5-142
Pohranjivanje pozicije u memoriju	5-25
Pokazivač broja okretaja	4-7
Pokazivač gume s preniskim tlakom	8-12
Pokazivač neispravnosti TPMS sustava	8-13
Pokazivač razine goriva	4-8
Pokazivač temperature rashladne tekućine	4-7
Pokazivač vanjske temperature	4-9
Pokazivači i mjeraci	4-6
Poklopac motora	5-45
Poklopac otvora za dolijevanje goriva	5-55
Pokretanje u slučaju nužde	8-5
Pokrov prtljažnika	5-124
Polica	5-113
Položaji ključa	6-5
Pomicanje krovnog prozora	5-41
Pomoć na autocesti (HDA)	7-111
Pomoć pri kretanju uzbrdo (HAC)	6-52
Pomoć pri parkiranju unazad	5-35
Popis osigurača i releja	9-57
Poruka LCD zaslona	6-21
Poruka LCD zaslona	6-32
Poruke LCD zaslona	4-26
Posebni uvjeti vožnje	6-76
Postavke HUD zaslona	5-58
Postavke sustava	5-65
Potruga za radijskim postajama	5-141
Potrošnja goriva (za 12,3 inčnu instrument ploču)	4-10
Pozivanje memorirane pozicije	5-26

Pranje i brisanje stražnjeg stakla.....	5-75
Prednja sjedala	3-6
Prednja svjetla.....	5-68
Predostrožnost održavanja vlasnika.....	9-6
Preduvjeti za korištenje sigurnosnih pojaseva.....	3-27
Pregled instrument ploče (I)	2-8
Pregled instrument ploče (II).....	2-11
Pregled instrument ploče (III).....	2-14
Pregled mrtvog kuta (BVM).....	7-78
Pregled unutrašnjosti (I)	2-4
Pregled unutrašnjosti (II).....	2-6
Pregled vanjštine (I).....	2-2
Pregled vanjštine (II)	2-3
Preporučena maziva i količine.....	2-22
Preporučeni razred viskoznosti po SAE	2-24
Preporučeni tlak u hladnim gumama	9-45
Preslušavanje pohranjenih radijskih postaja.....	5-142
Press brake pedal to start engine (za smart ključ i automatski/DCT mjenjač)	4-26
Press START button again (za smart ključ)	4-26
Press START button while turning wheel (za smart ključ)	4-26
Press START button with key (za smart ključ).....	4-27
Pretinac za rukavice.....	5-112
Pretovar.....	6-93
Pretpostavke za korištenje HUD zaslona.....	5-59
Pretpostavke za zimsku vožnju.....	6-82
Pretraga dostupnih radijskih postaja.....	5-141
Prianjanje guma	9-49
Pribor za prvu pomoć.....	8-36
Prije pokretanja.....	6-4
Prije ulaska u vozilo.....	6-4
Prije vožnje	6-4
Prisilan restart motora.....	6-69
Pristup vašem vozilu.....	5-5
Prolazak kroz zavoje.....	6-77
Promjena radijskog moda	5-141
Prostor za odlaganje.....	5-112
Provjera filtra zraka klima-uređaja	9-37
Provjera metlica brisača.....	9-38
Provjera motornog ulja i filtra	9-30

Provjera razine motornog ulja	9-27
Provjera razine rashladne tekućine	9-31
Provjera razine tekućine za pranje stakla.....	9-35
Provjera tlaka u gumama	8-10
Provjera tlaka u gumama	8-30
Provjera tlaka u gumama	9-46
Prozori	5-36
Prtljažnik.....	5-46
Putno računalo (Tip A)	4-43
Putno računalo (Tip B)	4-46

R

Rad 4WD sustava	6-58
Rad sustava	5-66
Rad sustava	5-86
Rad sustava	5-101
Radio.....	5-139
Rashladna tekućina motora.....	9-31
Raspored održavanja od strane vlasnika.....	9-8
Raspored servisa održavanja.....	9-9
Rasvjeta dobrodošlice.....	5-71
Rasvjeta pretinca za rukavice	5-69
Rasvjeta prtljažnika	5-70
Rasvjeta retrovizora.....	5-70
Redovno održavanje (Europa)	9-18
Redovno održavanje (osim Europe)	9-10
Reset stavki.....	9-44
Reset sustava.....	5-26
Resetiranje krovnog prozora.....	5-43
Retrovizori	5-31
Rotacija guma (kotača).....	9-47
Ručni klima-uređaj	5-77
Ručni klima-uređaj	5-105
Ručno grijanje i klimatizacija.....	5-95

S

Sat	5-121
SCR katalizator (za dizelski motor).....	9-92
Servisi održavanja.....	9-6

Servo sustav	6-35
Shift to P (za smart ključ)	4-26
Shift to P or N to start engine (za smart ključ i automatski/DCT mjenjač)	4-27
Sidrišta za tepihe.....	5-122
Sigurnosne pretpostavke.....	3-5
Sigurnosne pretpostavke.....	6-62
Sigurnosni pojasevi.....	3-27
Sigurnosni pojasevi.....	3-30
Sigurnosni sustavi za djecu (CRS)	3-38
Sjedala	3-3
Sjenilo.....	5-40
Sjenilo za sunce	5-115
Slučaj nužde tijekom vožnje.....	8-3
Smanjenje rizika od prevrtanja	6-63
Smanjenje rizika od prevrtanja	6-79
Smart ključ	5-8
Smart poklopac prtljažnika	5-53
Smart tempomat (SCC)	7-84
Snaga žarulja.....	2-18
Snijeg ili poledica	6-80
Spajanje Bluetooth uređaja	5-147
Specifikacije guma i tlak pumpanja (oznaka).....	2-26
Specifikacije infotainment sustava	5-158
Specifikacije motora	2-17
START/STOP tipka motora	6-9
Statusne ikone sistema.....	5-157
Stražnja pomoć pri parkiranju (PDW).....	7-147
Stražnja sjedala	3-12
Stražnja svjetla.....	5-69
Sunroof open indicator	4-28
Sustav bežičnog punjenja mobitela	5-119
Sustav držanja traka (LFA).....	7-107
Sustav izbjegavanja sudara (FCA) (samo kamera).....	7-2
Sustav izbjegavanja sudara (FCA) (sensor fusion tipa).....	7-14
Sustav klima-uređaja	2-20
Sustav kočenja pri spuštanju (DBC).....	6-53

Sustav kontrole emisije.....	9-88
Sustav memorije vozačkog sjedala.....	5-25
Sustav nadzora stabilnosti prikolice (TSA).....	6-51
Sustav nadzora stabilnosti vozila (VSM).....	6-50
Sustav nadzora tlaka u gumama.....	8-11
Sustav nadzora tlaka u gumama (TPMS).....	8-10
Sustav ostanka u traku (LKA).....	7-29
Sustav pametnog daljinskog parkiranja (RSPA).....	7-159
Sustav protiv blokade kočnica (ABS).....	6-46
Svako skretanje to cilja (Turn by Turn).....	4-33
Svjetla.....	5-60
Svjetla indikatora pokazivača smjera.....	4-24
Svjetlo upozorenja 4WD LOCK.....	4-20
Svjetlo upozorenja 4WD pogona.....	4-20
Svjetlo upozorenja EPB (elektronička parkirna kočnica).....	4-18
Svjetlo upozorenja filtra goriva (Dizelski motor).....	4-16
Svjetlo upozorenja Forward Safety sustava.....	4-19
Svjetlo upozorenja ispušnog sustava (DPF) (Dizelski motor).....	4-17
Svjetlo upozorenja ispušnog sustava (GPF) (Benzinski motor).....	4-17
Svjetlo upozorenja LED svjetala.....	4-20
Svjetlo upozorenja niske razine goriva.....	4-15
Svjetlo upozorenja niskog tlaka u gumama.....	4-18
Svjetlo upozorenja parkirne kočnice i kočione tekućine.....	4-12
Svjetlo upozorenja prekoračenja brzine.....	4-19
Svjetlo upozorenja razine motornog ulja.....	4-15
Svjetlo upozorenja SCR sustava (Dizelski motor).....	4-17
Svjetlo upozorenja sigurnosnih pojaseva.....	3-28
Svjetlo upozorenja sigurnosnog pojasa.....	4-11
Svjetlo upozorenja sustava EPS (elektronički servo upravljač).....	4-13
Svjetlo upozorenja sustava protiv blokiranja kočnica (ABS).....	4-13
Svjetlo upozorenja sustava punjenja.....	4-14
Svjetlo upozorenja sustava za elektroničku raspodjelu sile kočenja (EBD).....	4-13
Svjetlo upozorenja temperature rashladnog sredstva motora.....	4-15
Svjetlo upozorenja tlaka motornog ulja.....	4-14
Svjetlo upozorenja zaleđene ceste.....	4-21
Svjetlo upozorenja zračnog jastuka.....	4-11

Š

Što očekivati nakon aktivacije zračnog jastuka? 3-62

T

Tekućina za pranje stakla 9-35

Tempomat (CC) 7-80

Trokut upozorenja 8-36

Truba 5-30

U

U središnjoj konzoli 5-112

Udaljenost do pražnjenja spremnika 4-9

Ugradnja dječje sjedalice 3-41

Uključivanje radija 5-139

Uključivanje/isključivanje sustava 5-137

Uključivanje/isključivanje zaslona 5-138

Ultrazvučni alarm – uvjet uključivanja 5-24

Unutarnja recirkulacija zraka s krovim otvorom 5-111

Unutrašnja rasvjeta 5-68

Unutrašnje značajke 5-114

Unutrašnji retrovizor 5-31

Upoznavanje s osnovnim funkcijama 5-138

Upozorenje na cesti 8-3

Upozorenje na mrtvi kut (BCW) 7-36

Upozorenje na poprečni promet straga (RCCW) 7-121

Upozorenje na prekoračenje brzine (MSLA) 7-64

Upozorenje na preniski tlak 8-12

Upozorenje na umor vozača (DAW) 7-72

Upozorenje naglog kočenja (ESS) 6-52

Upozorenje otvorenog otvora 5-44

Upozorenje zauzetosti stražnjih sjedala (ROA) 3-25

Upravljač 5-28

USB 5-158

USB punjač 5-117

USB ulaz 5-127

Utičnica 12V 5-116

Uvijek vežite pojaseve.....	3-2
Uvod	8-24

V

Vanjska svjetla	5-60
Vanjske značajke.....	5-45
Vanjske značajke.....	5-126
Vanjski retrovizor.....	5-31
Važne sigurnosne napomene.....	3-2
Vežite svu djecu	3-2
Vješalica za odjeću	5-121
Vozački modovi	6-70
Vozački modovi	6-73
Vožnja autocestom	6-78
Vožnja noću	6-77
Vožnja po kiši	6-78
Vožnja s prikolicom	6-89
Vožnja u poplavljenim područjima	6-78
Vožnja zimi	6-80
Vuča	8-32
Vuča prikolice.....	6-84
Vuča u slučaju nezgode	8-34
Vučna služba.....	8-32

Z

Za najdulji životni vijek akumulatora.....	9-42
Za sigurnije parkiranje.....	
Zaključavanje vozila iznutra.....	5-16
Zaključavanje vozila izvana	5-15
Zamjena filtra zraka.....	9-36
Zamjena filtra zraka klima-uređaja.....	9-37
Zamjena guma	9-49
Zamjena kotača.....	8-17
Zamjena kotača.....	9-49
Zamjena kotača opremljenog TPMS-om.....	8-13
Zamjena metlica brisača	9-38

Zamjena osigurača instrument ploče	9-55
Zamjena osigurača u motornom prostoru	9-56
Zamjena rashladne tekućine	9-33
Zamjena svjetla registarske pločice	9-77
Zamjena uloška filtra goriva	9-35
Zamjena žarulje bočnog žmigavca	9-73
Zamjena žarulje stražnjeg svjetla.....	9-73
Zamjena žarulje trećeg stop svjetla.....	9-76
Zamjena žarulje unutrašnjeg svjetla	9-77
Zaštićeni znakovi	5-159
Zašto se zračni jastuk u sudaru nije aktivirao?	3-63
Zatvaranje krovnog prozora.....	5-42
Zračni jastuk - dopunski sigurnosni sustav (SRS).....	3-51

Ž

Žarulja glavnog svjetla, žmigavaca i dnevnog svjetla – zamjena.....	9-68
Žarulje.....	9-67